

Р ОЗВИТОК НАУКОВОЇ ДУМКИ ПОСТІНДУСТРІАЛЬНОГО СУСПІЛЬСТВА: СУЧАСНИЙ ДИСКУРС

І 1 ЛИПНЯ 2022 РІК

М. ВІННИЦЯ, УКРАЇНА

**OPEN
ACCESS**

DOI 10.36074/mcnd-01.07.2022
ISBN 978-617-8037-77-2

МАТЕРІАЛИ
IV МІЖНАРОДНОЇ
НАУКОВОЇ КОНФЕРЕНЦІЇ

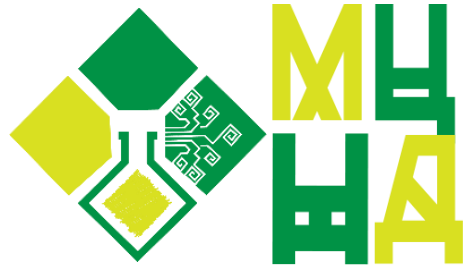

Міжнародний Центр Наукових Досліджень

РОЗВИТОК НАУКОВОЇ ДУМКИ ПОСТІНДУСТРІАЛЬНОГО СУСПІЛЬСТВА: СУЧАСНИЙ ДИСКУРС

| 1 ЛИПНЯ 2022 РІК
м. Вінниця, Україна

Вінниця, Україна
«Європейська наукова платформа»
2022



Організація, від імені якої випущено видання:
ГО «Міжнародний центр наукових досліджень»

Голова оргкомітету: Рабей Н.Р.

Верстка: Білоус Т.В.

Дизайн: Бондаренко І.В.



Матеріали конференції знаходяться у відкритому доступі на умовах ліцензії CC BY-NC 4.0 International.

Р 64 **Розвиток наукової думки постіндустріального суспільства: сучасний дискурс:** матеріали IV Міжнародної наукової конференції, м. Вінниця, 1 липня, 2022 р. / Міжнародний центр наукових досліджень. — Вінниця: Європейська наукова платформа, 2022. — 252 с.

ISBN 978-617-8037-77-2

DOI 10.36074/mcnd-01.07.2022

Викладено матеріали учасників IV Міжнародної спеціалізованої наукової конференції «Розвиток наукової думки постіндустріального суспільства: сучасний дискурс», яка відбулася у місті Вінниця 1 липня 2022 року.

УДК 001 (08)

ISBN 978-617-8037-77-2

© Колектив учасників конференції, 2022
© ГО «Європейська наукова платформа», 2022
© ГО «Міжнародний центр наукових досліджень», 2022

ЗМІСТ

СЕКЦІЯ I.

ЕКОНОМІЧНА ТЕОРІЯ, МАКРО- ТА РЕГІОНАЛЬНА ЕКОНОМІКА

SWOT-АНАЛІЗ ЯК СКЛАДОВА ВДОСКОНАЛЕННЯ ОПЕРАЦІЙНОГО
МЕНЕДЖМЕНТУ ДЛЯ ПІДПРИЄМСТВ ДОРОЖНЬОЇ ГАЛУЗІ

Графська О.І., Коркуна І.І., Євдощенко О.В. 11

THE ESSENCE AND MAIN POINTS OF THE THEORY OF RATIONAL EXPECTATIONS

Moroz M. 14

АНАЛІЗ ОСНОВНИХ ВИДІВ МЕНЕДЖМЕНТУ

Перегіняк Т.І., Цільник О.Я. 17

ПЛАТІЖНИЙ БАЛАНС ТА ЙОГО РОЛЬ ЯК РЕГУЛЯТОРА
ЗОВНІШНЬОЕКОНОМІЧНОЇ ДІЯЛЬНОСТІ ДЛЯ ЗАБЕЗПЕЧЕННЯ ЛІКВІДНОСТІ

Заїка О.О. 20

СЕКЦІЯ II.

ПІДПРИЄМНИЦТВО, ТОРГІВЛЯ ТА СФЕРА ОБСЛУГОВУВАННЯ

FEATURES OF INTERACTION OF BUSINESS ENTITIES: SCIENTIFIC AND
THEORETICAL ASPECT

Klymenchukova N. 23

МЕТОДИЧНІ ЗАСАДИ ОЦІНЮВАННЯ ВПЛИВУ РЕАЛІЗАЦІЇ ЕНЕРГОЗБЕРІГАЮЧИХ
ПРОЄКТІВ НА ФІНАНСОВУ СТІЙКІСТЬ ПІДПРИЄМСТВ

Ємельянов О.Ю. 26

ЦІНОВІ КОЛИВАННЯ В ГАЛУЗІ ЯЄЧНОГО ПТАХІВНИЦТВА

Пашко С.О. 29

ШЛЯХИ ВІДВИЩЕННЯ ЕФЕКТИВНОСТІ ВИКОРИСТАННЯ ОСНОВНИХ ЗАСОБІВ НА
ПІДПРИЄМСТВІ

Бондаренко Н.М. 32

СЕКЦІЯ III.

ФІНАНСИ ТА БАНКІВСЬКА СПРАВА; ОПОДАТКУВАННЯ, ОБЛІК І АУДИТ

ВИЗНАЧЕННЯ АМОРТИЗАЦІЇ НЕОБОРОТНИХ АКТИВІВ ОБЕРНЕНИМ МЕТОДОМ
НА ОСНОВІ ПРИБУТКУ

Сук П.Л. 36

ЕКОНОМІЧНА СУТНІСТЬ ТА РОЛЬ АМОРТИЗАЦІЙНОЇ ПОЛІТИКИ КОРПОРАЦІЇ

Плешакова Н.А., Перегончук О.С. 39

НЕОБХІДНІСТЬ ФІНАНСУВАННЯ З БОКУ МВФ ТА СВІТОВОГО БАНКУ Собко А.І.	43
ПОДАТКОВІ НАДХОДЖЕННЯ В СТРУКТУРІ ДЕРЖАВНОГО БЮДЖЕТУ УКРАЇНИ Руденко О.В., Веселовська В.О.	46
РОЗВИТОК НЕОБАНКІВ У СВІТІ ТА В УКРАЇНІ Мамчук А.Р.	50
РОЛЬ БУХГАЛТЕРСЬКОГО ОБЛІКУ В БІЗНЕСІ Булгакова К.Д.	53
СТРАХУВАННЯ ДЕПОЗИТІВ: УКРАЇНСЬКИЙ ТА ЗАРУБІЖНИЙ ДОСВІД Ситник Д.Р., Туріщева М.Б.	55
ФАКТОРИ, ЩО ВИЗНАЧАЮТЬ ФІНАНСОВУ БЕЗПЕКУ БАНКУ Ситник Д.Р., Туріщева М.Б.	57

СЕКЦІЯ ІV.

МАРКЕТИНГОВА ТА ЛОГІСТИЧНА ДІЯЛЬНІСТЬ

COST PER ACTION (CPA) ЯК ІНСТРУМЕНТ В ІНТЕРНЕТ-МАРКЕТИНГУ Животова А.О.	59
INBOUND VS OUTBOUND МАРКЕТИНГ. ГОЛОВНІ ВІДМІННОСТІ Животова А.О.	62
КРОС-МАРКЕТИНГ АБО ЕФЕКТИВНИЙ ІНСТРУМЕНТ СПІВПРАЦІ Животова А.О.	64
СУЧАСНІ ПІДХОДИ ДО ФОРМУВАННЯ ТОВАРНОГО АСОРТИМЕНТУ В РІТЕЙЛІ Лялюк А.М.	66

СЕКЦІЯ V.

МЕНЕДЖМЕНТ, ПУБЛІЧНЕ УПРАВЛІННЯ ТА АДМІНІСТРУВАННЯ

ПРОФЕСІОНАЛІЗМ ЯК ОСНОВНИЙ ПРИНЦИП ДІЛОВОЇ ЕТИКИ Красільнікова О.В., Кизименко І.О.	68
РЕФОРМУВАННЯ ДЕРЖАВНОГО УПРАВЛІННЯ В УЯВЛЕННЯХ ТЕМПОРАЛЬНОЇ АРХЕТИПІКИ Юшин С.О.	71
РИНОК ПРАЦІ МАЙБУТНЬОГО Білявська Ю.В.	74
СКЛАДОВІ ФІНАНСОВО-ЕКОНОМІЧНОЇ ПОЛІТИКИ ДЕРЖАВИ Ковальова Т.М.	78

ТРАНСФОРМУЮЧА РОЛЬ КОСМІЧНОЇ ГАЛУЗІ

Кошова С.П. 81

СЕКЦІЯ VI.**ПРАВО ТА МІЖНАРОДНЕ ПРАВО**

АНОНІМНІСТЬ В ІНТЕРНЕТ-МЕРЕЖІ ЯК НЕВІД'ЄМНЕ ПРАВО ЛЮДИНИ

Зуєв Р.В. 84

ВИПРАВЛЕННЯ ЗАСУДЖЕНИХ: МІФ ЧИ РЕАЛЬНІСТЬ?

Огієнко І.В. 87

ДЕЯКІ ПИТАННЯ ПОСИЛЕННЯ ВІДПОВІДАЛЬНОСТІ ЗА МАРОДЕРСТВО

Явтушенко О.В. 92

ДІДЖИТАЛІЗАЦІЯ КРИМІНАЛЬНОГО ПРОВАДЖЕННЯ В КОНТЕКСТІ
УДОСКОНАЛЕННЯ МЕХАНІЗМІВ ВЗАЄМОДІЇ СЛІДЧОГО ТА ДІЗНАВАЧА ІЗ
ПРОКУРОРОМ

Когут І.А. 94

ЗАБЕЗПЕЧЕННЯ ЕКОЛОГІЧНОЇ БЕЗПЕКИ В УМОВАХ ВОЄННОГО СТАНУ В УКРАЇНІ

Бобріченко В.В., Грабильнікова О.А. 96

МІЖНАРОДНО-ПРАВОВА ОХОРОНА АВТОРСЬКИХ ПРАВ. ОСНОВНІ МІЖНАРОДНІ
УГОДИ ЩОДО ОХОРОНИ АВТОРСЬКИХ ТА СУМІЖНИХ ПРАВ

Сікун М.В., Безручко І.О. 100

ПРИНЦИП НЕДИСКРИМІНАЦІЇ В ЦИВІЛЬНОМУ СУДОЧИНСТВІ

Голов'ятинський О.С. 102

ПРИНЦИП ПРОПОРЦІЙНОСТІ У ЦИВІЛЬНОМУ ПРОЦЕСІ

Сулименко Д.С. 104

ФІНАНСОВІ ПЕРЕШКОДИ У ДОСТУПІ ДО СУДУ

Суський К.О. 106

СЕКЦІЯ VII.**ІНСТИТУТ ПРАВООХОРОННОЇ ДІЯЛЬНОСТІ,
СУДОВА СИСТЕМА ТА НОТАРІАТ**

ДІЯЛЬНІСТЬ ПОЛІЦІЇ В УМОВАХ ВІЙСЬКОВОГО СТАНУ

Черевко В.В., Савайда О.І. 108

ДОДАТКОВІ ПОВНОВАЖЕННЯ ПОЛІЦЕЙСЬКОГО В УМОВАХ ВОЄННОГО СТАНУ
ПРИ ЗАСТОСУВАННІ ВОГНЕПАЛЬНОЇ ЗБРОЇ

Зеленський Є.С., Швець Є.В. 111

СЕКЦІЯ VIII. ВОЄННІ НАУКИ, НАЦІОНАЛЬНА БЕЗПЕКА ТА БЕЗПЕКА ДЕРЖАВНОГО КОРДОНУ

ВИКОРИСТАННЯ ІНФОРМАЦІЙНИХ РЕСУРСІВ НА МОРСЬКІЙ ДІЛЯНЦІ КОРДОНУ В
УМОВАХ ВІЙНИ

Сазонов С.О.113

ЗМІСТ МОДЕЛЮВАННЯ ОПЕРАТИВНО-СЛУЖБОВОЇ ДІЯЛЬНОСТІ ОРГАНУ
ОХОРОНИ ДЕРЖАВНОГО КОРДОНУ ПРИ ВИНИКНЕННІ НАДЗВИЧАЙНИХ
СИТУАЦІЙ В УМОВАХ ПРАВОВОГО РЕЖИМУ ВОЄННОГО СТАНУ

Полончук В.А., Бартюк І.О., Мазур В.Ю.115

РОЛЬ СХІДНОГО ПАРТНЕРСТВА В УМОВАХ ПОСИЛЕННЯ РОСІЙСЬКОЇ АГРЕСІЇ
ПРОТИ УКРАЇНИ

Держко І.З., Гірна Н.М.117

СТАН ЕКОНОМІЧНОЇ ТА СОЦІАЛЬНОЇ БЕЗПЕКИ УКРАЇНИ В ПЕРІОД
ПОВНОМАСШТАБНОГО ЗБРОЙНОГО ВТОРГНЕННЯ РОСІЙСЬКОЇ ФЕДЕРАЦІЇ

Гбур З.В.119

СЕКЦІЯ ІХ. ПОЖЕЖНА ТА ЦИВІЛЬНА БЕЗПЕКА

ОЦІНКА ТЕРМІНУ ПОЖЕЖОБЕЗПЕЧНОЇ ЕКСПЛУАТАЦІЇ ІЗОЛЯЦІЇ КАБЕЛЬНИХ
ВИРОБІВ

Науково-дослідна група:

Катунін А.М., Кулаков О.В., Коломійцев О.В., Рудаков С.В.122

СЕКЦІЯ Х. ХІМІЯ, ХІМІЧНА ТА БІОІНЖЕНЕРІЯ

CALCULATIONS OF FORBIDDEN TRANSITIONS INTENSITY IN NITROGEN MOLECULE

Minaev V.F., Panchenko O.O.127

СЕКЦІЯ ХІ. ХАРЧОВЕ ВИРОБНИЦТВО ТА ТЕХНОЛОГІЇ

СУЧАСНІ СИСТЕМИ ХАРЧУВАННЯ ДЛЯ КОРЕКЦІЇ МАСИ ТІЛА

Клочай Н.А.131

СЕКЦІЯ ХІІ. ТЕХНОЛОГІЇ ЛЕГКОЇ ТА ДЕРЕВООБРОБНОЇ ПРОМИСЛОВОСТІ

СУЧАСНЕ ДЕРЕВООБРОБНЕ ОБЛАДНАННЯ І НАПРЯМКИ ЙОГО РОЗВИТКУ

Склярчук О.В.133

СЕКЦІЯ XIII. ІНФОРМАЦІЙНІ ТЕХНОЛОГІЇ ТА СИСТЕМИ

ARTIFICIAL INTELLIGENCE IN BUSINESS Tkachenko B.	138
OPPOSITION TO ANTI-STATE PROPAGANDA Yerhidzei K., Polovenko V.	140
РОЗРОБКА CRM-СИСТЕМИ ДЛЯ РОБОТИ З КЛІЄНТАМИ КРИПТОВАЛЮТНОЇ БІРЖИ Аруссон А.Д.	141
РОЗРОБКА БАЗИ ДАНИХ МЕРЕЖНОГО ОБЛАДНАННЯ ДЛЯ РОЗГОРТАННЯ ІНФОКОМУНІКАЦІЙНИХ МЕРЕЖ Коноваленко В.С.	145
РОЗРОБКА ВЕБ-ПРОГРАМИ «ТОРГОВИЙ БОТ ДЛЯ ТРЕЙДИНГУ НА КРИПТОВАЛЮТНІЙ БІРЖІ» Борох А.В.	149
РОЗРОБКА ЗАДАЧІ АДМІНІСТРУВАННЯ АІС «СКЛАД» Майстер К.О.	153
РОЗРОБКА СОЦІАЛЬНОЇ МЕРЕЖІ ЯК СПОСІБУ ОБМІНОМ ІНФОРМАЦІЄЮ Земський О.О.	157
РОЗРОБКА ТЕСТОВОГО ДОДАТКА ДЛЯ ПЕРЕВІРКИ ЗНАНЬ СТУДЕНТА Тараненко І.О.	161
УПРАВЛІННЯ QOS В ІР-ТЕЛЕФОНІ Бедрата К.Д.	165

СЕКЦІЯ XIV. ФІЛОЛОГІЯ ТА ЖУРНАЛІСТИКА

ONLINE GAMES AS A MEANS OF MOTIVATION IN LEARNING ENGLISH Potapenko N.	169
TYPES OF SPEECH CULTURES: ELITE SPEECH PERSONALITY Kulich A.	171
ЛЕКСИЧНІ ТА СЕМАНТИЧНІ ОСОБЛИВОСТІ ВІЙСЬКОЇ ТЕРМІНОЛОГІЇ Козубай І.В.	173
МІСЦІ ФІЛОСОФІЇ У СИСТЕМІ КУЛЬТУРИ Зінченко Д.Р.	175
ФОНЕМА /y/ В СИСТЕМІ ВОКАЛІЗМУ ПОКУТСЬКИХ ГОВІРОК СТЕЦЕВИ І СТЕЦІВКИ Личук С.В.	177

СЕКЦІЯ XV. ФІЛОСОФІЯ ТА ПОЛІТОЛОГІЯ

GENERAL SCHEME OF DEVELOPMENT OF THE SOCIETY

Griffen L.A.179

ЕТИКА БІЗНЕСУ: ЦІННОСТІ ТА ДИЛЕМИ

Гусєва Н.Ю., Красільнікова О.В.181

ФЕНОМЕН ГРОМАДЯНСЬКОГО АКТИВІЗМУ У ЙОГО НЕГАТИВНИХ ТА ПОЗИТИВНИХ ІНТЕРПРЕТАЦІЯХ

Шіші Сюй183

ФІЛОСОФІЯ В СИСТЕМІ ОСВІТИ ПОСТІНДУСТРІАЛЬНОГО СУСПІЛЬСТВА

Наумкіна О.А.185

ФІЛОСОФСЬКО-ІСТОРИЧНІ АВЕРС ТА РЕВЕРС У САМОІДЕНТИФІКАЦІЇ ЛЮДИНИ І ДЕРЖАВИ

Юшин С.О.188

СЕКЦІЯ XVI. ПЕДАГОГІКА ТА ОСВІТА

ORGANIZATION OF FOREIGN LANGUAGE TRAINING PROCESS FOR FUTURE SPECIALISTS IN APPLIED MECHANICS BY MEANS OF ONLINE RESOURCES

Feshchuk A., Halatsyn K., Yaroshenko O.191

ІГРИ НА УРОКАХ УКРАЇНСЬКОЇ МОВИ ЯК ЗАСІБ АКТИВІЗАЦІЇ ДІЯЛЬНОСТІ УЧНІВ У ПОЧАТКОВІЙ ЛАНЦІ НУШ

Козловська Х.Р.193

ІННОВАЦІЙНІ ТЕХНОЛОГІЇ ФОРМУВАННЯ ФАХОВИХ КОМПЕТЕНТНОСТЕЙ МАЙБУТНІХ УЧИТЕЛІВ МАТЕМАТИКИ В ПРОЦЕСІ НАВЧАННЯ ФІНАНСОВОЇ МАТЕМАТИКИ

Сухойваненко Л.Ф.196

ІНОЗЕМНА МОВА ЯК ЗАСІБ РОЗВИТКУ МІЖКУЛЬТУРНОЇ КОМПЕТЕНТНОСТІ МАЙБУТНІХ ФАХІВЦІВ ТУРИСТИЧНОЇ СФЕРИ

Рембач О.О.199

ПІДГОТОВКА ДОБРОВІЛЬНИХ ФОРМУВАНЬ ЦИВІЛЬНОГО ЗАХИСТУ

Богданов Є.П.204

РОЗВИТОК ПОЗИТИВНОЇ МОТИВАЦІЇ МАЙБУТНІХ ФАХІВЦІВ ДО ПРОФЕСІЙНОЇ ДІЯЛЬНОСТІ В ДУАЛЬНОМУ ОСВІТНЬОМУ ПРОЦЕСІ

Кравченко О.Л.206

СЕКЦІЯ XVII. ПСИХОЛОГІЯ ТА ПСИХІАТРІЯ

- КОЛЕКТИВНИЙ СУБ'ЄКТ ЯК ОРІЄНТИР ДОСЛІДНИЦЬКОЇ ВИБІРКИ ПРИ
ВИВЧЕННІ АТРИБУТИВНОЇ ПОВЕДІНКИ
Велитченко Л.К., Сюй Болунь 209

СЕКЦІЯ XVIII. МЕДИЧНІ НАУКИ ТА ГРОМАДСЬКЕ ЗДОРОВ'Я

- РИЗИКИ ПРИ COVID-19 ДЛЯ ВАГІТНИХ
Мущинка В.М. 212
- ХАРАКТЕРОЛОГІЧНІ ВЛАСТИВОСТІ МАЙБУТНІХ ЛІКАРІВ-СТОМАТОЛОГІВ ТА
ОСОБЛИВОСТІ ЇХ ЗРУШЕНЬ ПРОТЯГОМ ЧАСУ ПЕРЕБУВАННЯ У ЗАКЛАДІ ВИЩОЇ
ОСВІТИ МЕДИЧНОГО ПРОФІЛЮ
Науково-дослідна група:
Панчук О.Ю., Сергета І.В., Макарова О.І., Макаров С.Ю. 214

СЕКЦІЯ XIX. ФІЗИЧНА КУЛЬТУРА, СПОРТ ТА ФІЗИЧНА ТЕРАПІЯ

- ПІДВИЩЕННЯ ФІЗИЧНОЇ ПІДГОТОВЛЕНОСТІ МАЙБУТНІХ ФАХІВЦІВ З
ФІЗИЧНОГО ВИХОВАННЯ І СПОРТУ ЗАСОБАМИ ФУНКЦІОНАЛЬНОГО
ТРЕНУВАННЯ
Вірко В.С. 216

СЕКЦІЯ XX. ІСТОРІЯ, АРХЕОЛОГІЯ ТА КУЛЬТУРОЛОГІЯ

- ДІЯЛЬНІСТЬ ЗЕМСЬКИХ ЛІКАРЕНЬ У КАТЕРИНОСЛАВСЬКІЙ ГУБЕРНІЇ В
ОСТАННІЙ ТРЕТИНІ XIX СТ.
Арзаманов О.А. 221
- КОЛЕКТИВНА ПАМ'ЯТЬ ПРО ГОЛОКОСТ (НА ПРИКЛАДІ МЕШКАНЦІВ
ТИВРІВСЬКОЇ ГРОМАДИ)
Таран О.Г., Гончарук О.М. 226
- КУРС «ІСТОРІЯ КУЛЬТУРИ» В УМОВАХ ВІЙСЬКОВОГО ЧАСУ: ПОШУК НОВИХ
ЗМІСТІВ
Бедріна Н.С. 231
- ПАМ'ЯТЬ У СВІТЛИНАХ: ПОЛІСЬКА РАЙОННА БІБЛІОТЕКА ДЛЯ ДІТЕЙ
Юхименко Н.О. 233

РИМСЬКО-ПЕРСЬКЕ ПРОТИСТОЯННЯ III–IV СТ. Н.Е. В СУЧАСНІЙ УКРАЇНСЬКІЙ ІСТОРИОГРАФІЇ Строй О.О.	235
ТЕМИ КОНФЛІКТІВ І ВОЄН В УКРАЇНСЬКІЙ ІСТОРИЇ МИСТЕЦТВ Авер'янова Н.М.	240
"ТЕТЧЕРИЗМ" ЯК ЕКОНОМІЧНА ПОЛІТИКА АНГЛІЇ Козаченко В.О., Щербак В.В.	246
 СЕКЦІЯ XXI. КУЛЬТУРА ТА МИСТЕЦТВО	
КОНДАК У ЖАНРІ ДУХОВНОГО КОНЦЕРТУ Гавриленко Ю.Д.	249

СЕКЦІЯ І. ЕКОНОМІЧНА ТЕОРІЯ, МАКРО- ТА РЕГІОНАЛЬНА ЕКОНОМІКА

SWOT-АНАЛІЗ ЯК СКЛАДОВА ВДОСКОНАЛЕННЯ ОПЕРАЦІЙНОГО МЕНЕДЖМЕНТУ ДЛЯ ПІДПРИЄМСТВ ДОРОЖНЬОЇ ГАЛУЗІ

Графська О.І.

докторка економічних наук,
доцентка кафедри готельно-ресторанної справи
ЛДУФК ім. Івана Боберського, Україна

Коркуна І.І.

канд.екон.наук, доцент кафедри економіки та менеджменту
ЛДУФК ім. Івана Боберського, Україна

Євдощенко О.В.

магістерка журналістики
Львівський університет бізнесу та права, Україна

У сучасних умовах сьогодення, коли ринкова економіка України переживає непрості часи, зумовлені всесвітньою пандемією Covid-19, яка почалася з початку 2020 року та продовжується до сьогодні, а також війною в Україні, на даний час потрібно постійно отримувати якнайоперативнішу інформацію, детально знати про все, що відбувається на ринку товарів та послуг, а найголовніше – володіти оперативною інформацією щодо діяльності певної організації чи суб'єкта господарювання. Для цього застосовують різні методи, які допомагають оперативно оволодіти інформацією. Зокрема, це SWOT-аналіз.

SWOT-аналіз – один із найпоширеніших аналітичних методів, ефективний інструмент бізнес-планування, який використовується в бізнесі для формування стратегій. SWOT-аналіз допомагає виявити сильні та слабкі сторони, а також – можливості й загрози для бізнесу. Цей метод є придатним для стратегічного планування. Варто зазначити, якщо SWOT-аналіз працюватиме в комплексі з іншими моделями аналізів, він надає можливість дізнатися про внутрішні сильні та слабкі сторони підприємства, а також про його зовнішні можливості й загрози.

Щоб SWOT-аналіз було здійснено правильно, його потрібно проводити разом з командою відповідних спеціалістів, які є компетентними в даній сфері діяльності.

SWOT-аналіз широко застосовується у процесі стратегічного планування, що полягає в розділенні чинників і явищ на чотири категорії:

- сильні (strengths);
- слабкі (weaknesses) сторони проєкту;
- можливості (opportunities), що відкриваються при його реалізації;
- та загрози (threats), пов'язані з його виконанням [1].

SWOT-аналіз може бути потрібним як маленьким стартапам, так і великим фірмам. Для виходу стартапу на ринок потрібно розуміти всі внутрішні та зовнішні можливості й загрози. Наприклад, створюючи нову соціальну мережу, необхідно оцінювати інтенсивність конкурентної боротьби, оскільки соціальних мереж існує велика кількість, постійно виникають загрози від альтернатив продукту або послуги, дається взнаки ринкова влада споживачів. Тому необхідно вирішити, що саме є вашою УТП (унікальною торговельною пропозицією) та ін. Великі підприємства та організації на ринку мають проводити SWOT-аналіз організації, щонайменше, раз на рік.

Матриця SWOT містить:

S (strengths) – сильні сторони. Характеристики бізнесу, які вирізняють його на фоні конкурентів. Для прикладу, кращий клієнтський сервіс на ринку, більш доступні ціни.

W (weaknesses) – слабкі сторони. Ознаки, які роблять компанію уразливою на ринку. Наприклад, неефективна реклама, недостатня кількість співробітників.

O (opportunities) – можливості. Їх компанія може використовувати для розвитку свого бізнесу. Скажімо, правильне розміщення виробництва.

T (threats) – загрози. Вони можуть завдати компанії збитків. Наприклад, висока конкуренція на ринку.



Рис. 1. SWOT-аналіз

Розгляньмо детальніше переваги та недоліки SWOT-аналізу:

Переваги SWOT-аналізу:

➤ дозволяє підприємствам та компаніям дізнатися про:

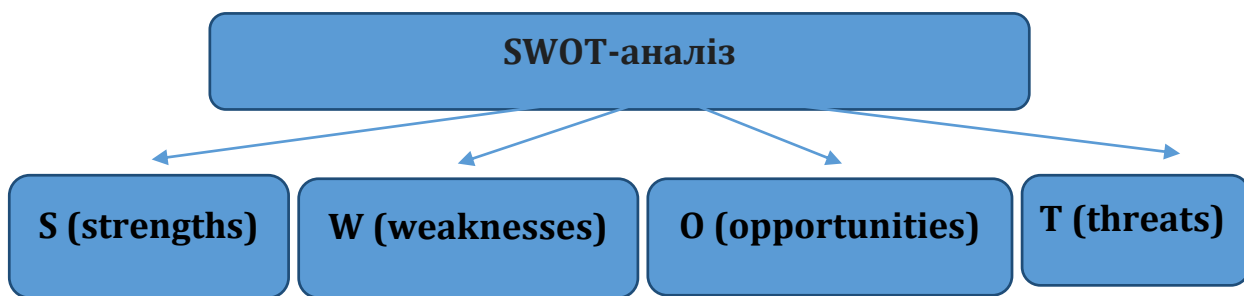
- внутрішні перспективи;
- внутрішні загрози;
- зовнішні можливості;
- зовнішні загрози;

➤ допомагає виявити потенційні загрози і побудувати стратегію захисту;

➤ SWOT-аналіз не є складним у проведенні і не потребує спеціальної вузькопрофільної освіти.

Недоліки SWOT-аналізу:

➤ SWOT-аналіз не дає конкретних цифрових відповідей на те чи інше питання, тобто, чіткої аналітики ви не отримаєте.

➤ SWOT-аналіз показує стан справ на поточний момент і залишається статичним. Саме тому його потрібно проводити не менш, ніж один раз на рік.

➤ Є досить суб'єктивним аналізом і залежить від того, хто його здійснює.

➤ Для якісного аналізу потрібний великий обсяг інформації з усіх сфер (логістичної, комерційної, маркетингової, фінансової та ін.), що може бути витратним.

- Не радимо проводити аналіз самостійно, краще зробити це у форматі брейн-шторму, в якому візьмуть участь співробітники всіх відділів компанії.
- Не варто також забувати, що сильні й слабкі сторони компанії – поняття суб'єктивне. Для топ-менеджменту це можуть бути більш глобальні проблеми, ніж локальні по відділах.
- Необхідно максимально чітко та об'єктивно подавати інформацію на сайті компанії [2].

Отже, аналізуючи вищенаведене, можемо сказати наступне: **SWOT-аналіз** на підприємствах дорожньої галузі є потрібний і необхідний для забезпечення безперебійної роботи підприємства, тому ми пропонуємо вдосконалити систему операційного менеджменту впровадженням SWOT-аналізу (рис. 2) як універсального методу, який допомагає компанії дізнатися і використовувати за допомогою розрахунку більш уточнені показники в системі планування діяльності підприємства та забезпечити правильність стратегії подальшого її розвитку.



Рис. 2. Swot-аналіз для підприємств дорожньої галузі

Список використаних джерел:

1. Swot-аналіз // Вікіпедія: вільна енциклопедія. URL: <https://uk.wikipedia.org>
2. Операційний менеджмент у системі управління підприємством. URL: <https://pidru4niki.com>.

THE ESSENCE AND MAIN POINTS OF THE THEORY OF RATIONAL EXPECTATIONS

Maksym Moroz

student of Information and Analytical Technologies and Management
Kharkiv National University of Radio Electronics, Ukraine

Scientific advisor: Olena Peresada

ORCID ID: 0000-0003-0388-975X

senior lecturer of the department of Economic Cybernetics and
Management of Economic Security
Kharkiv National University of Radio Electronics, Ukraine

The economic thought of the 20th century brought many new concepts, theories and ideologies, which in their own way influenced the world economy and the economies of individual countries. Therefore, we propose to discuss the theory of rational expectations - the new classical macroeconomics.

J. Mutt, who built a consistent price model in a state of uncertainty, when the behavior of entities depends on expectations, first formulated the hypothesis of rational expectations. The scientist claimed that the expectations of economic entities, which are based on certain information and projected for the future, coincide with the forecasts of relevant economic theories.

After the decade of R. Lucas, investigating investor behavior and modeling the effects of monetary policy, used rational expectations (or expectations directed forward) as one of the principal dimensions of economic reality, and later the theory of rational expectations began to be used to study many macroeconomic problems. Thanks to R. Lucas has overcome the methodological gap between macro- and microeconomics [5]. For his services and ideas, he received the Nobel Prize in Economics in 1995.

Therefore, since 1990 theoretical models of the new macroeconomic economy have become the basis of models of economic analysis and economic policy.

Theoretical approaches R. Lucas laid the foundation for a fundamentally new vision of the structure of macroeconomic processes. They are evaluated as an early version of the new classical macroeconomy. However, there was a lack of answers to the question of how to explain the systematic deterioration of the inflation result of the policy even when the central bank really realizes the lack of prospects of inflation stimulation of demand.

The theory of new classics contains a number of specific provisions, in particular three important starting conditions. The first is a hypothesis about the rational nature of expectations of economic entities, according to which firms and consumers (population) effectively process all available information, in particular regarding the future policy of the government and its consequences for forecasting the future situation, especially commodity prices, forming their economic decisions on the basis of these expectations (monetarists used the term "adaptive expectations"). Rationality of expectations means that they are the result of optimal (by the criteria of maximization) use of information. The second prerequisite: All prices, in particular labor prices, are absolutely flexible and immediately respond to the emergence of market imbalance. Third: All individual markets, including the labor market, are quickly and completely "cleared" from unnecessary goods, which makes the system characterized by a state of equilibrium [1].

In addition, an important idea of this theory is that people understand how the economy works and how the government affects macroeconomic indicators, including inflation, unemployment, or the price level.

Based on the above, we can define this economic concept. Rational expectations is an economic theory that states that individuals make decisions based on the best available information in the market and learn from past trends. Rational expectations suggest that people will be wrong sometimes, but that, on average, they will be correct.

The rational expectations theory comes in weak and strong versions. The “strong” version assumes that actors are able to access all available information and make rational decisions based on the information.

The “weak” versions assume that people lack time to access all relevant information, but make decisions based on their limited knowledge. For example, if they buy cornflakes, it is “rational” to keep buying the same brand and not worry about getting perfect information about relative prices of other cornflakes brands [2].

Rational expectation theory can be used in many ways. They are as follows:

1. Rational expectation theory is currently being used by most macroeconomists as an assumption when analyzing their policies.
2. Also, people use this theory to examine inflation prediction accuracy.
3. The rational expectations theory assumption is what economists use when they want to create macroeconomic principles.

Macroeconomics uses the rational expectations concept. People possess rational expectations when it comes to economic variables. This implies that when people want to predict factors that are likely to affect their economic decisions, they will rely on the available information to do that. Generally, according to this theory, there is no bias when it comes to prediction as well as on the available information. This theory is of the idea that, generally, people are capable of making unbiased predictions.

The new classics (one of the names of economists who followed this theory), based on the theory of rational expectations, believed that there was no dilemma “output, employment – inflation” and smart politicians could reduce inflation to zero without any reduction in output and unemployment. Such “free” inflation elimination requires three points:

- 1) rapid equilibrium on the labor market (which requires flexible wages, i.e. absence of long-term agreements on its level);
- 2) forward-looking expectations (not adaptive);
- 3) credit to the government-announced policy.

Rational expectations theories were developed in response to perceived flaws in theories based on adaptive expectations. Under adaptive expectations, expectations of the future value of an economic variable are based on past values. For example, people would be assumed to predict inflation by looking at inflation last year and in previous years. Under adaptive expectations, if the economy suffers from constantly rising inflation rates (perhaps due to government policies), people would be assumed to always underestimate inflation. Many economists have regarded this as unrealistic, believing that rational individuals would sooner or later realize the trend and take it into account in forming their expectations.

The rational expectations hypothesis has been used to support some strong conclusions about economic policymaking. An example is the policy ineffectiveness proposition developed by Thomas Sargent and Neil Wallace. If the Federal Reserve attempts to lower unemployment through expansionary monetary policy, economic agents will anticipate the effects of the change in policy and raise their expectations of future inflation accordingly. This in turn will counteract the expansionary effect of the increased money

supply. All that the government can do is raise the inflation rate, not employment. This is a distinctly New Classical outcome. During the 1970s, rational expectations appeared to have made previous macroeconomic theory largely obsolete, which culminated with the Lucas critique. However, rational expectations theory has been widely adopted and is considered an innocuous assumption in macroeconomics.

If agents do not (or cannot) form rational expectations or if prices are not completely flexible, discretionary and completely anticipated economic policy actions can trigger real changes [4].

Expectations and outcomes influence each other. There is continual feedback flow from past outcomes to current expectations. In recurrent situations, the way the future unfolds from the past tends to be stable, and people adjust their forecasts to conform to this stable pattern.

The thinking that led Abraham Lincoln to assert, “You can fool some people all the time, and all the people some time, but you cannot fool all the people all the time”, motivates this doctrine.

From the perspective of rational expectations theory, Lincoln’s statement is on target: The theory does not deny that people often make forecasting errors, but it does suggest that errors will not recur persistently.

Because people make decisions based on, the available information at hand combined with their experiences, most of the time their decisions will be correct. If their decisions are correct, then the same expectations for the future will occur. If their decision was incorrect, then they will adjust their behavior based on the past mistake [4].

Thus, rational expectations theory is a modern economic concept that studies and describes the behavior of market participants and predicts their actions based on their own postulates.

References:

1. Козюк В. В., Родіонова Л. А., Длугопольський О. В. Історія економіки та економічної думки: підручник. Тернопіль, 2015. с. 568-573
2. Gordon J. Rational Expectations Theory - Explained. The Business Professor, LLC. URL: https://thebusinessprofessor.com/en_US/economic-analysis-monetary-policy/rational-expectations-theory-definition (date of access: 23.06.2022).
3. Contributors to Wikimedia projects. Rational expectations - Wikipedia. Wikipedia, the free encyclopedia. URL: https://en.wikipedia.org/wiki/Rational_expectations (date of access: 23.06.2022).
4. Tardi C. Rational Expectations Theory. Investopedia. URL: <https://www.investopedia.com/terms/r/rationaltheoryofexpectations.asp> (date of access: 23.06.2022).
5. Lucas R. Some International Evidence on Output-Inflation Tradeoffs / R. Lucas // American Economic Review. – 1973. – № 63/3. – P. 326–334.

АНАЛІЗ ОСНОВНИХ ВИДІВ МЕНЕДЖМЕНТУ

Перегіняк Тарас Ігорович

Аспірант

Львівський університет бізнесу та права, м. Львів, Україна

Цільник Олег Ярославович

Магістрант

Львівський університет бізнесу та права, м. Львів, Україна

У сучасних умовах ми дедалі частіше зіштовхуємося з проблемою правильної організації діяльності підприємством, вмінням управляти підприємством у кризовий період, вчимося знаходити методи для роботи підприємства в період нестабільної фінансово-економічної ситуації в країні. Всі ці вищезгадані питання, які щодня потребують нагального вирішення, ми можемо структурувати та об'єднати під єдину класифікацію як «менеджмент». Представимо основні види менеджменту та їхню роль для ринкової економіки.

Менеджмент – це самостійний вид професійної діяльності, спрямований на досягнення визначених цілей шляхом раціонального використання матеріальних, фінансових і трудових ресурсів з обов'язковим застосуванням економічних методів управління. Термін походить від англійського слова *to manage* (керувати), яке, своєю чергою, походить від кореня латинського слова *manus* (рука). За своєю суттю термін певною мірою можна вважати синонімом терміна «управління», але загалом його поняття є значно ширшим.

Крім загального сформованого визначення менеджменту, можемо окреслити ще додаткові, які є загальноприйнятими.

➤ Менеджмент – це вміння досягати поставлених цілей, використовуючи працю та інтелект інших людей;

➤ менеджмент – це функція, вид діяльності, що полягає в керівництві людьми в різномірних організаціях;

➤ менеджмент – це управління бізнесом, а бізнес є унікальною, винятковою справою у суспільстві.

Під господарською діяльністю стосовно менеджменту розуміють роботу організацій у різних галузях економіки, якщо вона спрямована на здобуття прибутку як кінцевого результату, залежно від їхніх конкретних цілей. Таким чином, термін «менеджмент» застосовується тільки до тих категорій організацій, які мають на меті досягнення прибутку і діють на ринку як самостійні економічні суб'єкти (виробничі організації, банки, страхові установи, туристичні агентства, транспортні компанії) [2].

Представляємо основні види менеджменту на рис. № 1.

Виробничий менеджмент (управління виробництвом) – це комплексна система забезпечення конкурентоздатності товару чи послуги, що випускається на конкурентному ринку. Вона включає питання побудови виробничих і організаційних структур, вибору організаційно-правової форми управління виробництвом, збуту і фірмового обслуговування товару відповідно до попередніх стадій життєвого циклу.

Фінансовий менеджмент (управління фінансами) – це комплексна система стійкості, надійності та ефективності управління фінансами. Вона включає



Рис. 1. Класифікація основних видів менеджменту

формування і планування фінансових показників з дотриманням наукових підходів і принципів менеджменту, балансу прибутків і витрат, показників ефективності використання ресурсів, рентабельності роботи і товарів.

Інноваційний менеджмент (управління розвитком і розробками) – це комплексна система управління інвестиціями, які вкладаються власниками в розвиток усіх видів інновацій. Вона включає побудову організаційних структур, вибір напрямів інновацій, оптимізацію інвестицій, різні аспекти управління персоналом [1].

Виробничо-оперативний менеджмент – це кластер об’єднаних підмножин сегментів менеджменту певного виду діяльності (див. рис. 2).

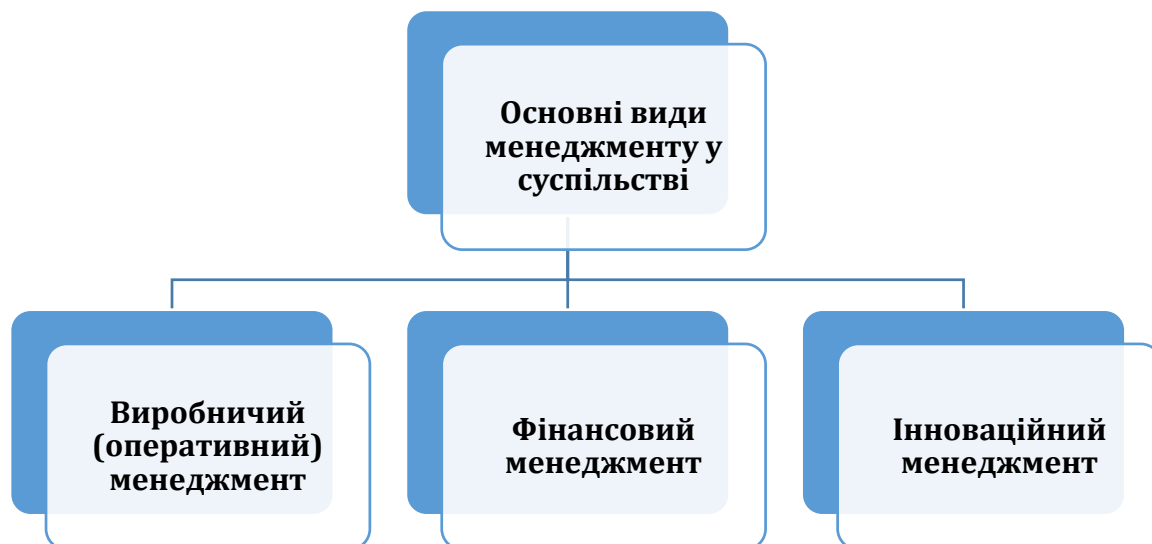

Рис. 2. Кластер виробничо-оперативного менеджменту

Опановуючи теорію менеджменту, можемо виокремити основні його види:

- ✓ менеджмент зовнішньоекономічної діяльності;
- ✓ менеджмент соціальної сфери;

- ✓ банківський менеджмент;
- ✓ податковий менеджмент;
- ✓ бюджетний менеджмент;
- ✓ організаційний менеджмент;
- ✓ міжнародний менеджмент;
- ✓ інформаційний менеджмент;
- ✓ проєктний менеджмент (управління проєктами);
- ✓ стратегічний менеджмент;
- ✓ екологічний менеджмент;
- ✓ енергетичний менеджмент;
- ✓ фінансовий менеджмент;
- ✓ страховий менеджмент;
- ✓ кадровий менеджмент;
- ✓ антикризовий менеджмент;
- ✓ менеджмент у сфері програмного забезпечення;
- ✓ менеджмент готельного бізнесу;
- ✓ ситуаційний менеджмент.

Проаналізувавши види менеджменту, можемо підсумувати, що це – управління в ринкових умовах, яке передбачає:

- орієнтацію підприємства (організації, фірми) на попит та вимоги ринку, запити конкретних споживачів і організацію виробництва тих видів продукції, які користуються попитом;
- прагнення до підвищення ефективності виробництва і досягнення оптимальних результатів з меншими витратами;
- постійне коригування цілей і завдань залежно від стану і вимог ринку;
- використання сучасної інформаційної бази та обчислювальної техніки для багатоваріантних розрахунків при прийнятті оптимальних рішень.

Список використаних джерел:

1. Інноваційний менеджмент // Вікіпедія: вільна енциклопедія. URL: https://uk.wikipedia.org/wiki/Innovation_Management
2. Основні поняття, сутність та види менеджменту URL: <https://pidru4niki.com/management>

ПЛАТІЖНИЙ БАЛАНС ТА ЙОГО РОЛЬ ЯК РЕГУЛЯТОРА ЗОВНІШНЬОЕКОНОМІЧНОЇ ДІЯЛЬНОСТІ ДЛЯ ЗАБЕЗПЕЧЕННЯ ЛІКВІДНОСТІ

Заїка Олексій Олександрович

аспірант

*Державна установа «Інститут регіональних досліджень
ім. М. І. Долишнього НАН України», Україна*

директор з питань експорту

ДП ДГЗП «Спецтехноекспорт», м. Київ, Україна

В умовах надзвичайних ситуацій і кризових періодів у ринковій економіці України питання регулювання ліквідності балансу є одним з важливих складових здійснення підприємницької діяльності як на зовнішньому, так і внутрішньому ринку. Проведення підприємницької діяльності на зовнішньому ринку, тобто ЗЕД, вимагає дотримання всіх міжнародних стандартів, які існують на зовнішньому ринку надання послуг, тому виконання їх є необхідним для проведення зовнішньоекономічної діяльності. Дотримання міжнародних стандартів і зазначених правил дозволяє уникнути всіх негативних наслідків, які можуть бути перешкодою у подальшій роботі. Більшість юридичних і фізичних осіб, які працюють у цьому напрямку, знають, що першочерговою умовою успішної підприємницької діяльності на зовнішньому ринку є виконання всіх вимог та дотримання міжнародних стандартів, а також, відповідно, правильне регулювання платіжного балансу.

Проаналізуємо детальніше поняття міжнародного стандарту та платіжного балансу і визначмо їхній взаємозв'язок як запоруку сприятливої роботи в частині проведення зовнішньоекономічної діяльності.

Міжнародний стандарт – це нормативний документ, розроблений міжнародною організацією зі стандартизації і доступний широкому колу користувачів.

Однією з найбільших міжнародних організацій зі стандартизації є ISO. В сучасному світі стандартизація є одним з дієвих інструментів забезпечення високоякісною та конкурентоспроможною продукцією і має першорядне значення для підвищення зовнішньоторговельного обігу країни. Світова організація торгівлі (WTO) визнає перевагу стандартів, що розробляються Міжнародною організацією зі стандартизації (ISO), Міжнародною електротехнічною комісією (IEC) та Міжнародним союзом телекомунікацій (ITU). Діяльність цих організацій охоплює всі галузі стандартизації на глобальному рівні. Міжнародні стандарти підтримують реалізацію Угоди про усунення технічних бар'єрів у торгівлі (ТВТ). Угода WTO та ТВТ на основі міжнародних стандартів є фундаментом світового ринку [3].

Платіжний баланс – це співвідношення між сумою грошових надходжень, отриманих країною з-за кордону, і сумою платежів за кордон протягом певного періоду (рік, квартал, місяць). Платіжний баланс складається зі статистичних показників про здійснену за цей період зовнішньоекономічну діяльність та дає змогу аналізувати зміни в міжнародних економічних зв'язках країни, масштабах і характері її участі в світовому господарстві [1]. Платіжний баланс складається з бухгалтерських рахунків, де відображена інформація про торговельні і фінансові угоди економічних суб'єктів країни із закордоном за визначений період.

Платіжний баланс може бути складений у національній або іноземній валюті міжнародних розрахунків (долар, євро та ін.).

Рух товарів, матеріальних послуг або інших нефінансових активів називають реальними потоками, а рух вимог та зобов'язань, що виникають у зв'язку з рухом реальних цінностей, – фінансовими потоками.

Велика кількість операцій між економічними агентами пов'язана з еквівалентним сегментом обміну цінностями, тобто, із зустрічними потоками, що балансують один одного. Тому в рахунках платіжного балансу операції повинні відображати обидва потоки і фіксуватися в рахунках платіжного балансу подвійними записом – за кредитом та дебетом.

Кредит – відтік за межі країни грошових коштів або інших матеріальних ресурсів, які компенсовані надходженнями цінностей (платежів) до країни.

Дебет – надходження коштів у країну від нерезидентів, яке має бути компенсоване відтоком цінностей (платежів) за межі країни.

Сальдо платіжного балансу – це різниця між надходженням і витратами країни (кредитом і дебетом), де експорт зараховується зі знаком «+» (кредит), а імпорт – зі знаком «-» (дебет).

Платіжний баланс буває активним та пасивним. Активний платіжний баланс – платіжний баланс, у якому сума надходжень перевищує суму витрат і платежів. Активний платіжний баланс країни виникає, коли сума грошей, що надходять в економіку держави з-за кордону, перевищує суму платежів, що йдуть за кордон.

Пасивний платіжний баланс – це коли закордонні платежі перевищують надходження в країну.

Структура платіжного балансу складається з торговельного балансу (він відображає експорт та імпорт товару), балансу послуг та некомерційних платежів (оплати перевезень, сервісу, туризму і т.д.), балансу руху капіталів та золотовалютних резервів.

У випадку диспропорції платіжного балансу держава включає заходи через Національний банк України (НБУ) – валютну інтервенцію. Валютна інтервенція – це продаж НБУ золота та золотовалютних резервів, додаткове залучення зовнішніх позик, регулювання зовнішнього боргу, залучення капіталу нерезидентів, зміна валютного курсу, стимулювання експорту, зміна внутрішньої фіскальної та грошової кредитної політики.

Аналітично платіжний баланс буде представлений наступним чином.

Вводимо позначення:

Пб – платіжний баланс;

Тб – торговельний баланс;

БпНб – баланс послуг та некомерційних операцій;

Брк – баланс руху капіталу;

Бз – золотовалютний баланс.

Тоді:

$$\mathbf{Пб = \sum(Тб + БпНб + Брк + Бз),}$$

баланс виразимо як суму балансів.

Торговельний баланс (Тб) показує співвідношення вартості експорту та імпорту країни за певний відрізок часу, як правило, за рік.

Баланс послуг і некомерційних платежів (БпНб) – це платежі і надходження за користування іноземним транспортом, розрахунки за страхування, оплата поштово-телеграфних послуг, комісійних операцій, туризму, культурного обміну, приватних переказів, утримання дипломатичних представництв.

Баланс руху капіталу (Брк) – співвідношення надходження та відтоку державних та приватних капіталів, а також надання й одержання міжнародних кредитів.

Золотовалютний баланс (Бз) – резерви України, відображені в балансі НБУ, що включають у себе активи, визначені світовим співробітництвом як міжнародні і призначені для міжнародних розрахунків [2].

Отже, з вищенаведеного розуміємо, що тісний зв'язок між міжнародними стандартами і системою регулювання платіжного балансу є необхідним для відображення та регулювання ліквідності підприємств, що значно спрощує проведення зовнішньоекономічної діяльності на залучення прямих і непрямих інвестиційних коштів для певних проєктів.

Список використаних джерел:

1. Платіжний баланс // Вікіпедія: вільна енциклопедія. URL: https://uk.wikipedia.org/wiki/Платіжний_баланс (дата звернення 15.06.22 р.).
2. Валютне регулювання ЗЕД // Зовнішньоекономічна діяльність в Україні. URL: https://ua.prostopravo.com.ua/prava_biznesu/zed (дата звернення 15.06.22 р.).
3. Міжнародні стандарти. URL: <https://www.ecolabel.org.ua/korisna-informatsiya/mizhнародni-standarti> (дата звернення 15.06.22 р.).

СЕКЦІЯ ІІ. ПІДПРИЄМНИЦТВО, ТОРГІВЛЯ ТА СФЕРА ОБСЛУГОВУВАННЯ

FEATURES OF INTERACTION OF BUSINESS ENTITIES: SCIENTIFIC AND THEORETICAL ASPECT

Nataliia Klymenchukova

ORCID ID: 0000-0003-0611-4343

PhD (Economics), Associate Professor, Doctoral Candidate
National Academy of Management, Kyiv, Ukraine

The development of entrepreneurship in the innovative economy requires active cooperation between the scientific sector, industry, infrastructure elements and public authorities. The level of such cooperation is an important factor in increasing the competitiveness of the economy based on knowledge, innovation and entrepreneurial freedom. The purpose of such interaction is to increase the activity of business, public organizations, research institutions and infrastructure elements in the field of development, implementation and commercialization of knowledge [1-15]. This includes the following areas: formation of a system to promote the commercialization of the results of innovative entrepreneurship using the assets of state research organizations and budgetary institutions; deepening information and consulting and educational activities in public, collective or private research institutions related to the production of innovations, commercialization of business results; encouragement to engage in entrepreneurship among students (distance learning), graduates and incentives for freelancers to engage in research [16-27]. The result of such cooperation should be: increasing the number of commercialized technologies and management decisions; expansion of the network of infrastructural elements to support entrepreneurship, scientists; increasing the efficiency and effectiveness of entrepreneurship whose activities are based on innovation; dissemination of information on the priorities and benefits of creating enterprises based on innovation, development of intellectual property, which will lead to the formation of this type of companies; dissemination and implementation of foreign experience in the commercialization of knowledge and protection of intellectual property rights. The task of public policy is to promote democratic conditions for the dissemination and deepening of cooperation between the scientific sector, industry, infrastructure elements and public authorities. Thus, in order to actively cooperate between the scientific sector, industry, infrastructure and public authorities, there is a need to create communications between science and business. It is necessary to stimulate the creation of technology transfer centers, to facilitate the search for foreign capital needed by entrepreneurs to cover current costs. In general, support instruments should be divided into indirect (interest rate subsidies, support for infrastructure guarantee institutions) and direct (mainly investment grants, financial support). Entrepreneurs expect action from the state authorities to ensure fair cooperation, open dialogue to improve the legal and institutional environment, reduce administrative burdens, and strengthen consulting in the legislative process. There is a need to take into account the views of business representatives in creating legal norms, reducing

bureaucracy in public administration. State aid in the development and development of innovative activities of micro-enterprises through innovation policy is important. This support should be decentralized in line with regional socio-economic conditions. Active cooperation between the scientific sector, industry, infrastructure and public authorities should be systematic, comprehensive, multi-stakeholder and continuous.

References:

1. Гнатенко, І. А. (2014). Специфічні проблеми оцінювання партнерської взаємодії малих та великих виробничих підприємств. *Український соціум*, (4), 104-112.
2. Lozhachevska, O., Navrotska, T., Melnyk, O., Kapinus, L., Zos-Kior, M., & Hnatenko, I. (2021). Management of logistics and marketing behavior of innovation clusters in territorial communities in the context of digitalization of society and the online market. *Laplage em Revista*, 7(3), 315-323.
3. Гнатенко, І. А. (2021). Сучасні управлінські та інформаційно-безпекові підходи формування інноваційного кластерного угруповання в умовах COVID-19 на засадах сталості, децентралізації та євроінтеграції. *Інститут бухгалтерського обліку, контроль та аналіз в умовах глобалізації*, Випуск 1-2, 68-77.
4. Гнатенко, І. А. (2015). Особливості функціонування сучасного малого підприємництва як органічного елементу ринкової економіки. *Вісник Хмельницького національного університету. Економічні науки*, (2 (1)), 214-217.
5. Гнатенко, І. А. (2018). Концептуальні підходи до управління малими підприємствами з урахуванням критеріїв економічної безпеки та життєвого циклу підприємства. *Вісник Київського національного університету технологій та дизайну. Серія: Економічні науки*, (3), 47-56.
6. Гнатенко, І. А. (2018). Вплив національного інноваційного підприємництва на сталий розвиток ринку праці. *Науковий вісник Херсонського державного університету. Серія «Економічні науки»*, (32), 69-72.
7. Гнатенко, І. А. (2014). Удосконалення державної підтримки суб'єктів малого підприємництва з урахуванням критеріїв економічної безпеки. *Науковий вісник Херсонського державного університету. Сер.: Економічні науки*, (8 (7)), 78-81.
8. Гнатенко І. А. Підтримка діяльності виробничих малих підприємств : дис. канд. екон. наук : 08.00.04 / Гнатенко Ірина Анатоліївна. – Луганськ, 2012. – 214 с.
9. Гнатенко, І. А. (2021). Моделювання сценаріїв стійкого розвитку підприємств в умовах глобалізації та діджиталізації: управлінський аспект. *Інвестиції: практика та досвід*, (16), 20-25.
10. Охріменко, І. В., Вдовенко, Н. М., Овчаренко, Є. І., & Гнатенко, І. А. (2021). Інновації в системі стратегічного управління безпекою національної економіки в умовах ризиків та невизначеності глобалізації. *Економіка та держава*, (8), 4-9.
11. Гнатенко, І. А. (2018). Методологічні основи інституціонального аналізу національної системи інноваційного підприємництва. *Економічний вісник Запорізької державної інженерної академії*, (6), 70-74.
12. Ложачевська, О. М., Сафонова, В. Є., Гнатенко, І. А., & Навроцька, Т. А. (2021). Управління інноваційною економікою: стратегічні підходи до бізнес-процесів, кадрового менеджменту та конкурентоспроможності. *Агросвіт*, (15), 14-19.
13. Гнатенко, І. А. (2018). Системологія інституціонального середовища інноваційного розвитку підприємництва в Україні. *Причорноморські економічні студії*, (36 (1)), 44-47.
14. Гнатенко, І. А. (2019). Проблемно-орієнтований підхід до розкриття діалектики інноваційного розвитку підприємництва в національному господарстві. *Вісник Хмельницького національного університету. Економічні науки*, (1), 119-122.
15. Гнатенко, І. А. (2019). Феномен інноваційного підприємництва в національній економіці. *Науковий вісник Ужгородського національного університету : серія: Міжнародні економічні відносини та світове господарство*, 23 (1), 61-64.
16. Гнатенко, І. А. (2019). Фундаментальні умови державного регулювання та підтримки інноваційного підприємництва. *Проблеми системного підходу в економіці*, (4 (1)), 37-43.

17. Гнатенко, І. А., & Кулікова, Ю. Е. (2016). Перспективні напрями вдосконалення управління персоналом в організації. *Науковий вісник Херсонського державного університету. Сер.: Економічні науки*, (16 (4)), 55-58.
18. Гнатенко, І. (2021). Управлінські, маркетингові та фінансові підходи оцінювання соціо-еколого-економічного ефекту взаємодії підприємств в умовах зміни споживчих переваг. *Економічний дискурс*, (1-2), 111-121.
19. Вдовенко, Н. М., Сухомлин, Л. В., Бачкір, І. Г., & Гнатенко, І. А. (2021). Управлінські засади моделювання державних пріоритетів в інноваційній економіці: диверсифікація підприємницької діяльності та адаптування ринку. *Економіка та держава*, (9), 19-23.
20. Клочан, І. В., Трегубов, О. С., Гнатенко, І. А., & Парохненко, О. С. (2021). Управління розвитком підприємництва в інноваційній економіці: моделювання ефективного використання ресурсів та мінімізація транзакційних витрат. *Інвестиції: практика та досвід*, (17), 5-10.
21. Гнатенко, І. А. (2018). Генеза парадигми розвитку інноваційного підприємництва. *Формування ринкових відносин в Україні*, (11), 25-33.
22. Гнатенко, І. А. (2015). Проблеми кількісного та якісного визначення малих промислових підприємств. *Науковий вісник Буковинського державного фінансово-економічного університету. Економічні науки*, 4, 82-84.
23. Mayovets, Y., Vdovenko, N., Shevchuk, H., Zos-Kior, M., & Hnatenko, I. (2021). Simulation modeling of the financial risk of bankruptcy of agricultural enterprises in the context of COVID-19. *Journal of Hygienic Engineering and Design*, 192-198.
24. Ходаківська, О. В., Гнатенко, І. А., Дяченко, Т. О., & Сабій, І. М. (2021). Моделі підприємництва в умовах інноваційної економіки та економіки знань: управління ресурсами та витратами. *Інвестиції: практика та досвід*, (15), 5-11.
25. Гнатенко, І. А. (2019). Методологічні аспекти розвитку інноваційного підприємництва: теорія та практика: монографія. Харків: СГ НТМ "Новий курс", 253 с.
26. Гнатенко, І. А. (2018). Визначення інновацій як інструментарію національного підприємництва. *Науковий вісник Одеського національного університету імені П Мечникова. Серія «Економіка*, 23, 38-42.
27. Kuksa, I. M., Parkhomenko, O. P., Hnatenko, I. A., & Rubezhanska, V. O. (2019). Синергетичний ефект в інноваційних кластерах: сутність та особливості оцінювання. *Економічні горизонти*, (4 (11)), 4-12.

МЕТОДИЧНІ ЗАСАДИ ОЦІНЮВАННЯ ВПЛИВУ РЕАЛІЗАЦІЇ ЕНЕРГОЗБЕРІГАЮЧИХ ПРОЄКТІВ НА ФІНАНСОВУ СТІЙКІСТЬ ПІДПРИЄМСТВ

Ємельянов Олександр Юрійович

д-р. екон. наук, доцент, професор кафедри економіки підприємства та інвестицій
Національний університет «Львівська політехніка», Україна

Будь-яка компанія характеризується різними видами її економічного потенціалу [1]. Зокрема, варто виділити маркетинговий [2], збутовий [3, 4], виробничий [5–7] й інші складники сукупного економічного потенціалу фірм. Окрім того, важливим його видом є потенціал ресурсозбереження [8–10], реалізація якого відображається в ресурсозберігаючій моделі розвитку суб'єктів господарювання [11–14] та тих технологічних змінах, що відбуваються [15–19]. Зокрема, суттєве значення для забезпечення належної конкурентоспроможності компаній має впровадження ними енергозберігаючих проєктів [20, 21]. Однак таке впровадження потребує наявності у підприємств належного фінансового потенціалу [22–24], оскільки більшість енергозберігаючих проєктів є доволі капіталомісткими. Окрім того, необхідно враховувати те, що реалізація цих проєктів може суттєво вплинути на фінансовий стан компаній, зокрема на їх фінансову стійкість [25–27].

З метою оцінювання впливу реалізації енергозберігаючих проєктів на фінансову стійкість тих суб'єктів підприємництва, які ці проєкти впроваджують, необхідно, насамперед, обрати показник (показники), за допомогою якого зазначену стійкість можливо було б оцінити. Цим показником може виступати такий:

$$P = \Pi_n / \Pi_m, \quad (1)$$

де:

P – рівень фінансової стійкості підприємства;

Π_n – очікувана середньорічна величина надходжень, які підприємство зможе спрямувати на повернення узятих позик та сплату процентів за їх користування;

Π_m – мінімально припустима для забезпечення належного виконання боргових зобов'язань величина надходжень, які підприємство може спрямувати на повернення узятих позик та сплату процентів за їх користування.

Тоді з метою оцінювання динаміки рівня фінансової стійкості підприємств, які у певний проміжок часу реалізовували енергозберігаючі проєкти, може бути застосований такий індикатор:

$$I = P_1 / P_0, \quad (2)$$

де:

I – індекс рівня фінансової стійкості підприємства;

P_1, P_0 – рівень фінансової стійкості підприємства, яке у певний проміжок часу реалізовувало енергозберігаючий проєкт (проєкти), відповідно на кінець та на початок цього часового проміжку.

Для оцінювання впливу реалізації енергозберігаючих проєктів на фінансову стійкість суб'єктів підприємництва, які ці проєкти впроваджують, потрібним також є індикатор, з використанням якого можливо було б визначити ступінь інвестиційної

активності цих суб'єктів у сфері енергозбереження. Зокрема, можливо застосовувати такий індикатор:

$$A = K / K_0, \quad (3)$$

де:

A – ступінь інвестиційної активності підприємства у сфері енергозбереження;

K – обсяги інвестицій, які підприємство вклало у реалізацію енергозберігаючого проєкту (проєктів) впродовж звітнього періоду;

K₀ – сукупна величина капіталу підприємства на початок звітнього періоду.

З урахуванням викладеного, для оцінювання впливу реалізації енергозберігаючих проєктів на фінансову стійкість підприємств, які ці проєкти впроваджували, необхідно: 1) створити вибірку підприємств, які у звітньому періоді здійснювали таку реалізацію; 2) поділити досліджувані підприємства на групи за ступенем інвестиційної активності у сфері енергозбереження (для прикладу, з низьким, середнім та високим ступенем цієї активності); 3) для кожної групи підприємств обчислити усереднене значення індексу рівня фінансової стійкості; 4) встановити наявність залежності між ступенем інвестиційної активності у сфері енергозбереження та усередненим значенням індексу рівня фінансової стійкості (зокрема, з цією метою може бути застосований дисперсійний аналіз); 5) встановити характер залежності між ступенем інвестиційної активності підприємств у сфері енергозбереження та усередненим значенням індексу рівня фінансової стійкості.

Список використаних джерел:

1. Лесик, Л. І. (2013). Типологія видів і чинників формування економічного потенціалу підприємства. *Науковий вісник НЛТУ України*, (23), 271–278.
2. Мороз, Л. А. & Лебідь, Т. В. (2009). Стратегічний аналіз маркетингового потенціалу підприємства. *Вісник Національного університету «Львівська політехніка». Серія «Логістика»*, (649), 214–219.
3. Висоцький, А. Л. (2014). Сутність та особливості збутового потенціалу як складової частини сукупного економічного потенціалу підприємств. *Науковий вісник НЛТУ України: збірник науково-технічних праць*, (24.8), 225–233.
4. Висоцький, А. Л. (2014). Види, чинники та об'єкти управління збутовим потенціалом машинобудівного підприємства. *Науковий вісник НЛТУ України: збірник науково-технічних праць*, (24.7), 315–323.
5. Ємельянов, О. Ю., Лесик, Л. І. & Висоцький, А. Л. (2015). Теоретичні засади формування та оцінювання виробничо-збутового потенціалу машинобудівних підприємств. *Бізнес Інформ*, (1), 124–130.
6. Ємельянов, О. Ю., Петрушка, Т. О. & Висоцький, А. Л. (2013). Діагностика ресурсного забезпечення як чинника формування виробничо-збутового потенціалу підприємств. *Науковий вісник НЛТУ України*, (23.4), 128–135.
7. Emelyanov, A., Kurylo, O. & Vysotskij, A. (2013). Structuring expenses of industrial enterprises in the evaluation process of its production and sales potential. *Ekontechmod. An international quarterly journal*, (4), 11–17.
8. Баландіна, І. С. (2011). Принципи формування потенціалу ресурсозбереження на підприємствах у сучасних умовах. *Бізнес Інформ*, (11), 141–143.
9. Бурда, В. Є. (2013). Потенціал енергозбереження та напрями використання альтернативних джерел енергії у промисловості. *Економічний часопис – XXI*, (1-2), 45–48.
10. Іваненко, О. В. (2013). Формування потенціалу ресурсозбереження соціально-економічних систем. *Економіка. Фінанси. Право*, (8), 7–10.
11. Некрасова, Л. А. & Хрістова, А. В. (2017). Формування ресурсозберігаючої моделі розвитку підприємства. *Економіка: реалії часу*, (2 (30)), 79–84.

12. Андрусів, У. Я. & Мазур, І. М. (2017). Комплексний підхід до забезпечення раціонального використання енергетичних ресурсів. *Бізнес Інформ*, (1), 44–49.
13. Сотник, І. М. (2010). Економічне стимулювання ресурсозбереження у контексті сталого розвитку України. *Економіст*, (12), 72–75.
14. Emelyanov, O., Petrushka, T., Lesyk, L. & Hryshko, V. (2014) The Impact of the Technological Development Level of Ukrainian Enterprises on the Competitiveness of Their Products. *International Journal of Business, Humanities and Technology*, (4), 129–135.
15. Caliscan, H. K. (2015). Technological change and economic growth. *Procedia Soc. Behav. Sci.*, (195), 649–654.
16. Piva, M. & Vivarelli, M. (2018). Technological change and employment: is Europe ready for the challenge. *Eurasian Bus. Rev.*, (8(1)), 13–32.
17. Sredojecic, D., Svetanovic, S. & Boskovic, G. (2016). Technological changes in economic growth theory: neoclassical, endogenous, and evolutionary-institutional approach. *Economic Themes*, (54(2)), 177–194.
18. Yemelyanov, O., Symak, A., Petrushka, T., Lesyk, R. & Lesyk, L. (2018). Assessment of the technological changes impact on the sustainability of state security system of Ukraine. *Sustainability*, (10(4)), 1186.
19. Емельянов, А. Ю. & Петрушка, Т. А. (2013). Исследование факторов технологического развития предприятий. *Проблемы экономики и менеджмента*, (11), 13–21.
20. Концеба, С. М. & Непочатенко, О. О. (2007). Енергозберігаючі технології в Україні: економічний ефект та перспективи впровадження. *Збірник наукових праць Уманського національного університету садівництва*, (63), 1–5.
21. Lesynskyi, V., Yemelyanov, O., Zarytska, O., Symak, A. & Petrushka, T. (2020). Development of a toolkit for assessing and overcoming barriers to the implementation of energy saving projects. *Eastern-European Journal of Enterprise Technologies*, (5(3)), 24–38.
22. Кунцевич, В. О. (2005). Підходи до діагностики фінансового потенціалу підприємства. *Актуальні проблеми економіки*, (1(43)), 68–75.
23. Левченко, Н. М. (2012). Фінансовий потенціал підприємства: сутність та підходи до діагностики. *Інвестиції: практика та довід*, (2), 114–117.
24. Маринич, І. А. (2010). Сучасні підходи до діагностики фінансового потенціалу підприємства. *Науковий вісник НЛТУ України*, (20.1), 105–108.
25. Гапак, Н. М. & Капштан, С. А. (2014). Особливості визначення фінансової стійкості підприємств. *Науковий вісник Ужгородського університету. Серія: Економіка*, (42). 191–196.
26. Емельянов, О. Ю. (2020). Діагностування рівня фінансової стійкості підприємств агропромислового комплексу. *Агросвіт*, (21), 3–9.
27. Чепка, В. В. & Матяш, О. К. (2017). Фінансова стійкість підприємства: сутність та фактори впливу. *Економіка і суспільство*, (12), 649–655.

ЦІНОВІ КОЛИВАННЯ В ГАЛУЗІ ЯЄЧНОГО ПТАХІВНИЦТВА

Пашко Світлана Олексіївна

ORCID ID: 0000-0001-8183-9657

старший науковий співробітник

Національний науковий центр «Інститут аграрної економіки», Україна

Нині ринок яєць є одним з головних виробників і постачальників відносно дешевих і біологічно повноцінних продуктів харчування для людини. За виробництвом яєць, Україна входить в число країн з високим рівнем розвитку даної галузі. Різноманітність яєць велика: курячі, перепелині, страусині, індичі, гусячі і качині. Однак частка всіх цих видів незначна. Український ринок яєць в основному фіксує попит і пропозицію тільки по курячих яйцях. Одним із напрямів збільшення виробництва і підвищення економічної ефективності птахівництва є подальший розвиток спеціалізації і концентрації та переведення галузі на індустріальну основу та створення великих промислових комплексів навколо великих міст і промислових центрів [1].

Сучасний ринок продукції яєчного напряму птахівництва має ряд організаційно-економічних особливостей, характеризується високим рівнем насичення внутрішнього попиту, нестабільною ціновою ситуацією.

У 2021 р. виробництво яєць птиці всіх видів у всіх категоріях господарств становило 14059,1 млн штук, що на 13 % менше, ніж у 2020 р. і на 9,3 % ніж у 2017 р. В сільськогосподарських підприємствах – 6982,8 млн (на 21,7 % менше рівня 2020 р.), в господарствах населення – 7076,3 млн штук (на 2,4 %).

Лідером у виробництві яєць в усіх категоріях господарств у 2021 р. традиційно залишається Київська область (3296,6 млн шт.). Найменшу кількість яєць було вироблено у Луганській області (78,4 млн штук). В решті областей цей показник коливається в межах 137,1-753,3 млн штук.

Рівень виробництва яєць впливає на обсяг їх реалізації. У 2021 р. в Україні було реалізовано 6082,2 млн яєць птиці свійської і 5815,6 млн штук курячих яєць (без яєць на інкубацію), що порівняно з 2020 р. відповідно на 23,7 і 24,9 % менше. У більшості областей України дані про обсяги реалізації і ціни не оприлюднюються з метою конфіденційності інформації.

Традиційно, зменшення обсягів продажу призводить до зростання їх цін.

У 2021 р. в Україні спостерігалось збільшення цін реалізації яєць курячих сільськогосподарськими підприємствами в порівнянні з 2017-2020 рр. на 16,8-55,5 %. Так, середня ціна курячих яєць в шкарлупі (без яєць на інкубацію), проданих по всіх каналах реалізації в 2021 р. становила 1882,9 грн за 1000 штук, що на 49,1 % більше, ніж у 2020 р. і на 27,1 %, ніж у 2017 р. Високі ціни реалізації яєць у 2021 р. спостерігалися у Одеській (2405,4 грн/тис. шт.), Сумській (2120,0), Київській (1937,5) та Тернопільській (1842,1 грн/тис. шт.) областях. В решті областей, які звітуються Держстату цей показник становить 1643,1-1790,5 грн за 1 тис. яєць. За рік ціни на курячі яйця по областях України зросли на 38,0-73,9 %.

Великий вплив на ціну має собівартість виробництва яєць, яка постійно збільшується через ріст цін на основні її складові. Це в першу чергу зростання цін на корми, на комунальні послуги, на паливно-мастильні матеріали, підвищення заробітних плат, знецінення національної валюти по відношенню до євро, а це

прямий вплив на вартість ветеринарних препаратів, вітамінів, кормових добавок, обладнання, яке закуповується переважно у європейський виробників [2].

Птахофабрики формують свої оптово-відпускні ціни, виходячи виключно з економічних факторів. Оптово-відпускна ціна на яйця курячі станом на кінець 2021 р. проти 2017 р. зросла на 10,8 %, а проти 2020 р. – на 9,1 %, і в середньому по Україні досягла рівня 25,79 грн/десяток.

Для ринку яєць притаманна сезонність у формуванні відпускних цін, на яку суттєво впливає наявність виробництва яєць у господарствах населення (на рівні 45 % від загального виробництва). Тому, ціни на яйця найдешевші у літній період, а найдорожчі – в осінньо-зимовий період (рис. 1).



Рис. 1. Коливання оптово-відпускних цін на яйця курячі у 2017-2021 рр., грн/10 шт.

У 2021 р. тенденція сезонного коливання цін залишається. З січня по липень оптово-відпускна ціна на яйця курячі знижувалася (з 25,59 до 17,88 грн), а з серпня почала різко зростати (з 21,95 грн) і станом на кінець грудня досягла рівня 25,79 грн за десяток.

Найвищі оптово-відпускні ціни на яйця станом на кінець 2021 р. спостерігалися у Полтавській (31,30 грн/десяток), Запорізькій (30,00), Чернігівській (39,00), Хмельницькій і Київській (по 28,00 грн/десяток) областях. Найдешевшими яйця відпускалися з підприємств Тернопільської області (19,50 грн/десяток). В решті областей ціновий показник коливався в межах 20,00-27,47 грн за десяток яєць.

Ринку яєць властиві не лише сезонні, а і святкові коливання цін і споживання. Традиційно, з січня по квітень споживча ціна на яйця залишається високою. На ціну впливає ціна на зерно, високий попит на яйця в період новорічних і великодніх свят і сезонний фактор (у квітні кури ще погано несуться). З кінця квітня по серпень ціна зменшується з приходом на ринок продукції приватних господарств. З вересня по грудень птахофабрики знову піднімають оптово-відпускні ціни, що призводить до збільшення споживчих цін.

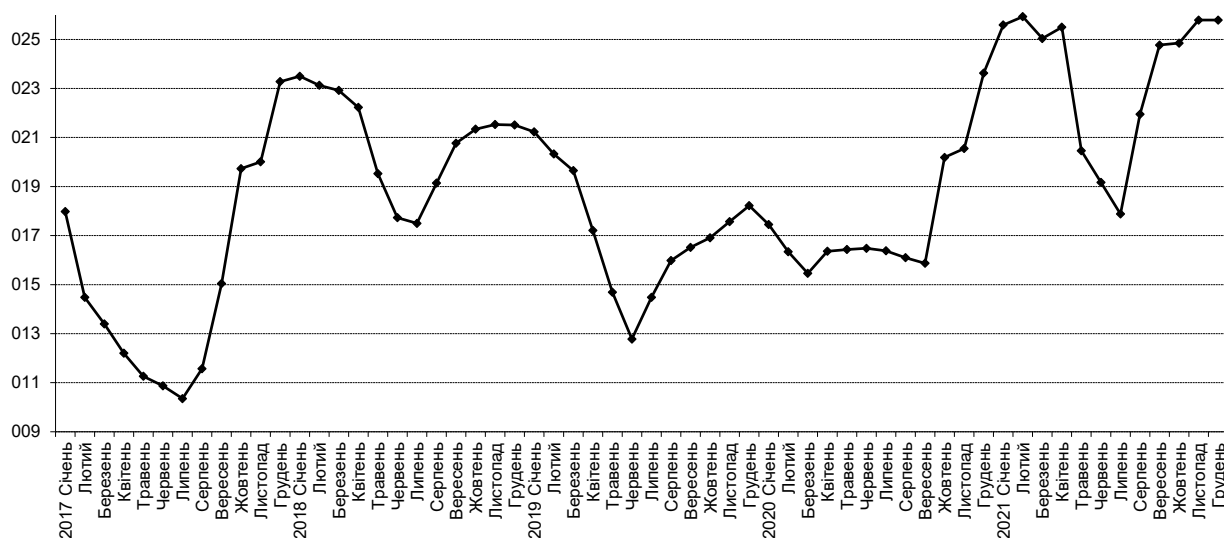
Споживча ціна на яйця в кінці 2021 р. проти 2017 р. зросла на 25,1 %, проти 2020 р. – на 23,0 % (рис. 2). Протягом року ціна коливалася від 32,31 грн – у січні, 22,09 – у червні до 33,79 грн/десяток у грудні. Груднева мінімальна споживча ціна на

яйця курячі була на рівні 30,72 грн/10 шт. (Херсонська обл.), максимальна – 37,95 грн/10 шт. (м. Київ).



Рис. 2. Коливання споживчих цін на яйця курячі у 2017-2021 рр., грн/10 шт.

Цінова політика в яєчному птахівництві має базуватися на поєднанні вільного ціноутворення з механізмом державного регулювання, бути спрямована на забезпечення прибутковості виробництва яєць, підтримання стабільності цінової ситуації та прозорості економічних відносин на ринку, запобігання недобросовісної конкуренції.

Яєчна галузь птахівництва була і залишається однією з головних складових у забезпеченні продовольчої безпеки держави.

Список використаних джерел:

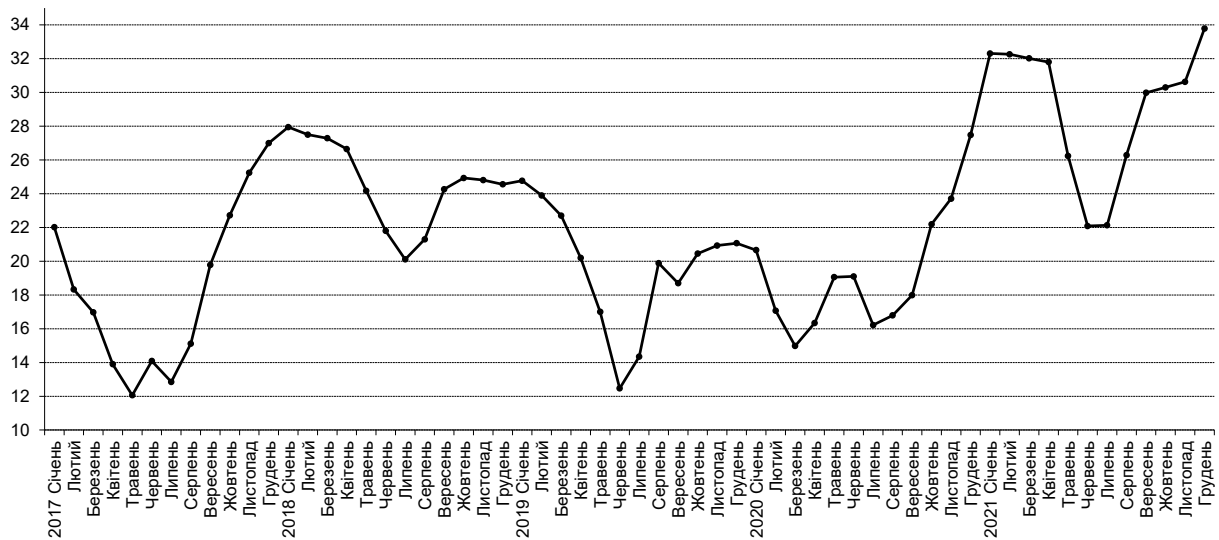
1. Аналіз поточної кон'юнктури ринку яєць і продуктів їх переробки в Україні / О. М. Шпичак, С. О. Пашко, Ю. Є. Риженко; за ред. О. М. Шпичака. К. : ННЦ «ІАЕ», 2021. 52 с.
2. Цінова ситуація на ринках основних видів тваринницької продукції та продуктів її переробки / О.М. Шпичак, Н.Г. Копитець, С.О. Пашко та ін. ; за ред. О.М. Шпичака. К. : ННЦ «ІАЕ», 2020. 50 с.

ШЛЯХИ ВІДВИЩЕННЯ ЕФЕКТИВНОСТІ ВИКОРИСТАННЯ ОСНОВНИХ ЗАСОБІВ НА ПІДПРИЄМСТВІ

Бондаренко Наталія Миколаївна

ORCID ID: 0000-0003-4733-8159

канд. екон. наук, доцент,

доцент кафедри статистики, обліку та економічної інформатики
Дніпровський національний університет імені Олеся Гончара, Україна

Ефективність використання основних засобів в господарській діяльності відображає ступінь успішності управління активами підприємства.

Аналіз є ефективним інструментом управління основними засобами підприємств. Основною метою аналізу основних засобів є виявлення негативних тенденцій їхнього стану та пошук шляхів підвищення ефективності їх використання. Результати аналізу є тим підґрунтям, на основі якого приймаються управлінські рішення, розробляється низка заходів, що необхідні для реалізації поставленої перед підприємством мети.

Так, внаслідок тривалої експлуатації основних засобів відбувається поступова втрата ними вартості за рахунок фізичного зносу, сума якого переноситься на виготовлену продукцію. Тому ефективність використання основних засобів можна розглядати як результат у вигляді отриманого доходу від господарчої діяльності, що співвідноситься з витраченими на дану діяльність ресурсами. Підвищення таких показників полягає в тому, щоб досягнути найвищих результатів при найменших витратах.

Головним серед чинників збільшення ефективності основних засобів є їх своєчасне оновлення та технічне вдосконалення. Підвищується рівень автоматизації у виробничому підрозділі, збільшується продуктивність промислового персоналу саме завдяки впровадженню досягнень науково-технічного прогресу, що також сприятиме економії витрат.

Поліпшення використання основних засобів може бути забезпечене двома шляхами: інтенсивним та екстенсивним. Інтенсивний шлях характеризується підвищенням завантаження устаткування та збільшенням рівня використання їхньої потужності; екстенсивний шлях полягає у збільшенні тривалості роботи, скороченні втрат робочого часу, підвищенні коефіцієнта змінності [1].

Існують певні нюанси, які мають бути враховані при виборі підприємством інтенсивного або екстенсивного методу підвищення рівня ефективності використання основних засобів. По-перше, обмеження екстенсивного завантаження обладнання відбувається календарним фондом часу, у той час як інтенсивний шлях не має таких часових обмежень. По-друге, екстенсивні методи, зазвичай, не потребують здійснення капітальних витрат, а от підвищення рівня ефективності за рахунок інтенсивних заходів пов'язано зі значними інвестиціями. Однак необхідно додати, що останні досить швидко окуповуються за рахунок одержаних додаткових економічних вигод.

Слід зауважити, що в сучасних умовах ринкової економіки в Україні підвищення рівня ефективності використання основних засобів досягається із застосуванням переважно інтенсивних методів. Екстенсивні методи більшістю як вчених-теоретиків, так і керівників підприємств сприймаються як застарілі та нераціональні, і на даному етапі розвитку металообробної галузі є недоцільними.

Застосування на практиці інтенсивних заходів дасть змогу збільшити обсяги випуску продукції на ТОВ «Тектум С», оскільки найважливішим показником підвищення рівня ефективності використання основних засобів підприємства є зростання обсягів виробленої ним продукції при мінімальних затратах на її виробництво. Крім того, це дозволить ТОВ «Тектум С» підвищити показники фондівіддачі, збільшити прибуток, а разом з ним і рентабельність виробничих фондів підприємства.

Для оцінювання резервів підвищення ефективності використання основних засобів на підприємстві необхідно, насамперед, знати реальний рівень їх використання й конкретні можливості його підвищення. Зокрема, застосування факторного аналізу основних засобів дозволяє виявити вплив факторів на різні показники ефективності їх використання (табл. 1).

Таблиця 1

Вплив факторів на відхилення фондівіддачі на ТОВ «Тектум С»

Показник	2016	2017	2018	2019	2020
Чиста виручка від реалізації продукції (товарів, робіт, послуг), тис. грн.	3889,9	3770,1	3421,6	3031,9	3501,0
Середньорічна вартість основних засобів, тис. грн	229,9	158,45	113,5	178,65	283,4
Фондовіддача, грн / грн	16,92	23,79	30,15	16,97	12,35
Відхилення фондівіддачі від попереднього року, в т.ч. за рахунок зміни:	-	+6,87	+6,36	-13,18	-4,62
- Чистої виручки від реалізації	-	-0,52	-2,20	-3,44	+2,63
- Середньорічної вартості основних засобів	-	+7,39	+8,56	-9,74	-7,25

Розраховано автором на підставі даних Балансів (форма №1-м) ТОВ «Тектум С» за 2016-2020 рр.

Отже, найвпливовішим фактором протягом 2016-2020 рр. виявилась середньорічна вартість основних засобів ТОВ «Тектум С». При чому, необхідно зауважити, що у 2017-2018 рр. за рахунок середньорічної вартості основних засобів фондівіддача збільшувалась, а за рахунок виручки зменшувалась. У 2019 році обидва фактори вплинули у бік зменшення показника, що аналізується, а у 2020 році навпаки – відхилення в меншу сторону було викликано відхиленням середньорічної вартості основних засобів, а от до збільшення фондівіддачі призвела зміна фактору виручки від реалізації.

Тому, з огляду на такий результат можна говорити про те, що найбільш ефективним шляхом підвищення фондівіддачі буде збільшення вартості основних засобів, що досягається своєчасною заміною обладнання і списання з балансу залишкової вартості та зносу основних засобів, які амортизувались і вибувають з підприємства через свою непридатність до використання.

Наступним важливим показником, що характеризує ефективність використання основних засобів, а також забезпеченість ними є фондоозброєність (рис. 1).

Тому для наочності необхідно побудувати графік, що відобразить динаміку фондоозброєності ТОВ «Тектум С» за період 2016-2020 рр. (рис. 1).



Рис. 1. Динаміка фондоозброєності на ТОВ «Тектум С»

Побудовано автором на підставі даних Балансів (форма №1-м) ТОВ «Тектум С» за 2016-2020 рр.

Після проведеного аналізу було отримано результат негативної динаміки даного показника, що пов'язано з зростанням чисельності промислово-виробничого персоналу на підприємстві у той час, як вартість основних засобів не мала чіткої тенденції протягом періоду, що досліджується. Для підвищення ефективності використання основних засобів в даному випадку доцільно було б провести ряд заходів. По-перше, придбання більш високотехнологічного обладнання для забезпечення виробничого процесу на ТОВ «Тектум С» підвищило б продуктивність виробництва, а, крім того, об'єкти основних засобів більш нових моделей ніж ті, що фактично використовуються на підприємстві, потребують менших затрат людської праці, тобто знижується кількість затрат людино-годин, що необхідні для виготовлення певного обсягу продукції. Відповідно, це призведе до того, що ТОВ «Тектум С» зможе скоротити чисельність персоналу, і, як наслідок, витрати на виробництво продукції і обслуговування основних засобів істотно знизяться, що також є вагомим показником у складі резервів ефективності використання основних засобів.

З вищенаведеного впливає ще один фактор підвищення ефективності використання основних засобів — навчання виробничого персоналу роботі з обладнанням. Даний аспект є дуже важливим у діяльності підприємств промислової галузі, оскільки правильне використання об'єктів основних засобів у виробничому процесі забезпечує і оптимальне навантаження на основні засоби, і достатній рівень виробітку, що передбачений виробником даного обладнання. Тому ТОВ «Тектум С» є доцільним організувати програми навчання співробітників основної виробничої лінії.

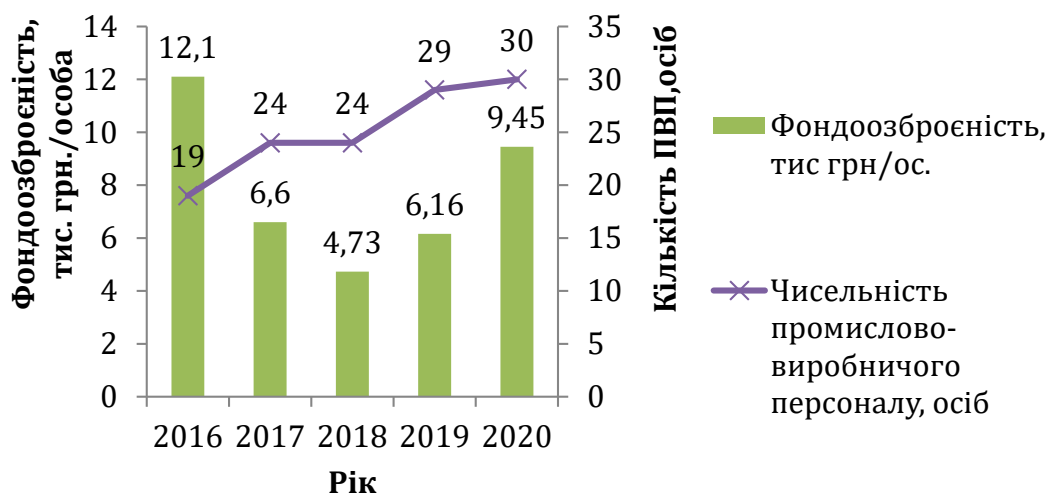
Ще одним фактором підвищення ефективності використання основних засобів є їх своєчасний, а головне доцільний ремонт. На ТОВ «Тектум С» трапляються ситуації, коли проводиться ремонт об'єктів основних засобів, які знаходяться в майже непридатному до використання стані. В таких випадках додаткові витрати є необґрунтованими, оскільки більш раціональним було б списати з балансу такий основний засіб, ніж вкладати кошти в його ремонт або реконструкцію.

Отже, на підприємстві існують резерви підвищення ефективності використання основних засобів, які можна реалізувати різними шляхами. До них можна віднести і

своєчасне оновлення устаткування, і зниження трудомісткості виробництва шляхом використання більш сучасного технологічного обладнання, і раціональне проведення ремонтних робіт основних засобів. Взагалі всі методи підвищення ефективності використання основних засобів можна розділити на екстенсивні та інтенсивні. В залежності від специфіки та умов діяльності підприємство обирає для себе більш прийнятний метод.

Список використаних джерел:

1. Ларка М.І. Резерви підвищення ефективності використання основних засобів підприємства. / М.І. Ларка, Д.О. Горжій // *Вісник НТУ «ХП»*. Серія: *Технічний прогрес і ефективність виробництва*. №22 (995). 2013.

СЕКЦІЯ ІІІ. ФІНАНСИ ТА БАНКІВСЬКА СПРАВА; ОПОДАТКУВАННЯ, ОБЛІК І АУДИТ

ВИЗНАЧЕННЯ АМОРТИЗАЦІЇ НЕОБОРОТНИХ АКТИВІВ ОБЕРНЕНИМ МЕТОДОМ НА ОСНОВІ ПРИБУТКУ

Сук Петро Леонідович

д-р.екон.наук, професор, професор кафедри обліку і оподаткування
Відокремлений підрозділ Національного університету біоресурсів і природокористування
України "Ніжинський агротехнічний інститут", м. Ніжин, Україна

Відповідно до МСБО 16 "Основні засоби" амортизація – це систематичний розподіл суми активу, що амортизується, протягом строку його корисної експлуатації [1].

Амортизацію розраховують за певним методом. У світі відомий метод амортизації необоротних активів на основі доходу (revenue-based amortisation method) [2]. Одним із видів цього методу є метод амортизації на основі прибутку.

Доцільно застосовувати обернений метод амортизації необоротних активів на основі прибутку. Для його визначення потрібно спочатку порахувати амортизацію за методом амортизації необоротних активів на основі прибутку і суми взяти навпаки: останній рік в перший, передостанній рік в другий і т.д.

Згідно з П(С)БО 1 "Загальні вимоги до фінансової звітності" прибуток – сума, на яку доходи перевищують пов'язані з ними витрати [3].

При розрахунку амортизації необоротних активів за методом на основі прибутку річна сума амортизації визначається як добуток вартості, що амортизується (різниця між первісною і ліквідаційною вартістю), та коефіцієнта амортизації, який обчислюється діленням фактичного прибутку від реалізації продукції (товарів, робіт, послуг) на плановий обсяг прибутку від реалізації продукції (товарів, робіт, послуг).

Визначення амортизації на основі прибутку здійснюється за формулами:

$$П = Д - В,$$

де *П* – прибуток; *Д* – доходи від реалізації продукції (робіт, послуг); *В* – витрати від реалізації продукції (робіт, послуг).

$$СА = (ПВ - ЛВ) \times КА,$$

де *СА* – сума амортизації; *ПВ* – первісна вартість об'єкта; *ЛВ* – ліквідаційна вартість об'єкта; *КА* – коефіцієнт амортизації.

$$КА = ФСП : ПСП,$$

де *ФСП* – фактична сума прибутку від реалізації продукції (робіт, послуг); *ПСП* – планова сума прибутку від реалізації продукції (робіт, послуг).

Також розрахувати амортизацію на основі прибутку можна за іншим варіантом:

$$СА = ФСП \times КА;$$

$$КА = (ПВ - ЛВ) : ПСП.$$

Можна використовувати два способи розрахунку оберненого методу амортизації на основі прибутку : 1) від початкової вартості необоротних активів; 2) від залишкової (балансової) вартості необоротних активів.

За допомогою прикладу розрахуємо амортизацію необоротних активів оберненим методом на основі прибутку.

Приклад. Необоротні активи мають початкову вартість 81000 грн, термін експлуатації – 4 роки, ліквідаційна вартість – 1000 грн. Вартість, яка амортизується, дорівнює 80000 грн ($81000 - 1000 = 80000$).

Протягом 4-х років передбачається отримати такі суми прибутку: всього – 90000 грн, в тому числі: за 1-й рік – 40000 грн, за 2-й рік – 30000 грн, за 3-й рік – 15000 грн, за 4-й рік – 5000 грн.

Коефіцієнт амортизації становить: за 1-й рік – 0,4444 ($40000 : 90000 = 0,4444$), за 2-й рік – 0,3333 ($30000 : 90000 = 0,3333$), за 3-й рік – 0,1667 ($15000 : 90000 = 0,1667$), за 4-й рік – 0,0556 ($5000 : 90000 = 0,0556$).

В таблицях 1 і 2 наведено розрахунок амортизації за методом на основі прибутку і за оберненим методом на основі прибутку (1-й спосіб – від початкової вартості необоротних активів).

Таблиця 1

Розрахунок амортизації необоротних активів методом на основі прибутку (1-й спосіб – від початкової вартості необоротних активів)

Рік	Вартість, що амортизується, грн	Дохід (виручка) від реалізації продукції (робіт, послуг), грн	Коефіцієнт амортизації	Річна сума амортизації, грн
1	80000	40000	0,4444	35552
2	80000	30000	0,3333	26664
3	80000	15000	0,1667	13336
4	80000	5000	0,0556	4448
x	Разом	90000	1	80000

[авторська розробка]

Таблиця 2

Розрахунок амортизації необоротних активів оберненим методом на основі прибутку (1-й спосіб – від початкової вартості необоротних активів)

Рік	Вартість, що амортизується, грн	Дохід (виручка) від реалізації продукції (робіт, послуг), грн	Коефіцієнт амортизації	Річна сума амортизації, грн
1	80000	5000	0,0556	4448
2	80000	15000	0,1667	13336
3	80000	30000	0,3333	26664
4	80000	40000	0,4444	35552
x	Разом	90000	1	80000

[авторська розробка]

Амортизація за 2-м способом (від залишкової (балансової) вартості необоротних активів) методу на основі прибутку і за оберненого методу на основі прибутку відображена в таблицях 3 і 4.

Таблиця 3

Розрахунок амортизації необоротних активів методом на основі прибутку (2-й спосіб – від залишкової (балансової) вартості необоротних активів)

Рік	Вартість, що амортизується, грн	Дохід (виручка) від реалізації продукції (робіт, послуг), грн	Коефіцієнт амортизації	Річна сума амортизації, грн
1	80000	40000	0,4444	35552
2	44448	30000	0,3333	14815
3	29633	15000	0,1667	4940
4	24693	5000	0,0556	24693
x	Разом	90000	1	80000

[авторська розробка]

Таблиця 4

Розрахунок амортизації необоротних активів оберненим методом на основі прибутку (2-й спосіб – від залишкової (балансової) вартості необоротних активів)

Рік	Вартість, що амортизується, грн	Дохід (виручка) від реалізації продукції (робіт, послуг), грн	Коефіцієнт амортизації	Річна сума амортизації, грн
1	24693	5000	0,0556	24693
2	29633	15000	0,1667	4940
3	44448	30000	0,3333	14815
4	80000	40000	0,4444	35552
х	Разом	90000	1	80000

[авторська розробка]

Висновки. Амортизацію необоротних активів можна нараховувати оберненим методом на основі прибутку. Щоб його розрахувати потрібно розрахувати амортизацію методом на основі прибутку і річні суми амортизації переставити навпаки: останній рік у перший, передостанній рік у другий і т.д.

Обернений метод на основі прибутку можна розраховувати за двома способами: 1) від початкової вартості необоротних активів; 2) від залишкової (балансової) вартості необоротних активів.

Цей метод не передбачений законодавством, проте він може використовуватись підприємством на свій розсуд, зокрема в управлінському обліку.

Список використаних джерел:

1. Міжнародний стандарт бухгалтерського обліку 16 “Основні засоби” (МСБО 16). (2012). Вилучено з https://zakon.rada.gov.ua/laws/show/929_014.
2. Clarification of Acceptable Methods of Depreciation and Amortisation (Amendments to IAS 16 and IAS 38). (May 2014). Вилучено з : https://library.croneri.co.uk/cch_uk/iast/ias16-amending-201405.
3. Національне положення (стандарт) бухгалтерського обліку 1 “Загальні вимоги до фінансової звітності” (Наказ Міністерства фінансів України). № 73. (2013). Вилучено з <https://zakon.rada.gov.ua/laws/show/z0336-13#Text>.

ЕКОНОМІЧНА СУТНІСТЬ ТА РОЛЬ АМОРТИЗАЦІЙНОЇ ПОЛІТИКИ КОРПОРАЦІЇ

Плешакова Наталія Анатоліївна

ORCID ID: 0000-0002-0381-067X

канд. екон. наук, доцент, доцент кафедри фінансів
Київський національний університету імені Тараса Шевченка, Україна

Перегончук Олексій Сергійович

студент 1 курсу магістратури, ОП «Корпоративні фінанси»
Київський національний університету імені Тараса Шевченка, Україна

За останні роки економіка України функціонувала в надскладних умовах – пандемія Covid-19, падіння ВВП, зростання інфляційних процесів, нині - військова агресія російської федерації, яка призвела до катастрофічних наслідків, та, як людських втрат, так і масштабних фінансово-економічних збитків, все це вимагає від уряду термінових дій для розроблення стратегічних планів відновлення та поживавлення господарського життя.

Потреба в зміні економічних умов відтворення основних засобів робить необхідним дослідження ринкової системи амортизації в аспекті зміни фінансово-економічного змісту формування та майбутньої реалізації амортизаційної політики підприємства. Це зумовлено в першу чергу тим, що гнучкість амортизаційної політики держави та підприємств є одним із глобальних факторів, що впливають на відновлення та зростання економіки в умовах кризи, тимчасового спаду виробництва, а також інфляції. Однак, на нашу думку, досі не розроблена цілеспрямована амортизаційна політика, не розроблена концепція ефективного накопичення та використання фінансових ресурсів. Як результат, можна спостерігати ситуацію, коли амортизація на підприємстві розглядається, як другорядна задача у питанні оновлення фінансових ресурсів. Подібна ситуація притаманна для більшості підприємств в Україні.

Питання амортизаційної політики досліджували вітчизняні вчені, такі як: В. Андрійчук, Н. Виговська, О. Галушко, С. Голов, Г. Кірейцева, М. Косова, Л. Мельничук, І. Тарасова, М. Чумаченко, А. Фукса та інші. Ними були окреслено основні засади здійснення амортизаційної політики та основні аспекти її розвитку. Проте питання економічної сутності та ролі амортизаційної політики потребують подальших досліджень.

Категорія «амортизація» є найбільш дискусійною та неоднозначною категорією у категоріальному апараті, про що свідчить відсутність єдиного підходу до тлумачення цього поняття. Необхідно пам'ятати, що амортизація і знос - різні поняття. Знос - відноситься до сфери об'єктивної реальності, амортизація - вартісне поняття, суб'єктивне явище, адже суб'єкт господарювання вирішує, яким чином буде здійснюватися даний процес, які методи використовувати, яким чином формувати амортизаційний фонд тощо. Так, знос основних засобів та амортизація дає змогу правильно відобразити їх вартість.

Тим не менш, дані показують, що велика кількість фірм застосовує для нарахування амортизації основних засобів метод прискореного зменшення залишкової вартості, а не прямолінійний метод. Вчений Г. Боуен виявив, що приблизно 30 % фірм використовують прискорену амортизацію принаймні для деяких своїх активів, що амортизуються [1]. Так, для регулювання та контролю

нарахування сум амортизації, на розсуд керівництва суб'єкта господарювання, може створюватися амортизаційний фонд, який є джерелом фінансування житлового будівництва, а також промислових об'єктів. Амортизаційний фонд формується за рахунок щорічних амортизаційних відрахувань. Активи фонду використовуються для частково розширеного та простого відтворення основних фондів [5,6]. Таким чином, амортизаційний фонд — це певна кількість грошових коштів, що утворилася за рахунок амортизації та призначених для відтворення основних засобів.

Таблиця 1

Сутність поняття амортизації за концепціями

Концепція	Економічна сутність
Вартісна	Зменшення вартості та корисності об'єкта основних засобів у результаті дії зовнішніх факторів (фізичного і морального зносу), а також з перебігом часу
Економічна	Механізм перетворення коштів з необоротних активів в оборотні. Вона логічно впливає з бухгалтерського обліку.
Бухгалтерська	Систематичного списання вартості основних засобів протягом терміну їх корисного використання на готову продукцію з метою відображення на бухгалтерських рахунках процесу нарахування і обліку амортизації.
Інвестиційна	Внутрішнє джерело фінансування відтворення основного капіталу і стимулювання інвестицій
Податкова	Амортизація є часткою прибутку, яка не підпадає під оподаткування і залишається в розпорядженні підприємства як компенсація витрат, здійснених у минулому

сформовано авторами на основі [1, 4]

При амортизації відтік грошових коштів відсутній. Натомість при обліку ця витрата переноситься на накопичену амортизацію. Це важлива частина бухгалтерського обліку, яка допомагає компаніям реєструвати балансову вартість матеріальних активів у реальному часі. Також цю суму можна використати на придбання нового активу в майбутньому [2].

Відомо, що активи з часом зношуються. Тому фірми можуть у своїй діяльності використовувати наступні методи амортизації (табл. 2) [3,4].

Таблиця 2

Характеристика методів розрахунку амортизації

Метод	Сутність методу
№ 1 – Прямолінійний метод (SLM)	Це найпростіший метод розрахунку, який використовується найчастіше. У SLM щороку нараховується постійна сума амортизації. По-перше, корпорації повинні оцінити ліквідаційну (залишкову) вартість. Ліквідаційна вартість являє собою вартість, яку компанія очікує відшкодувати в кінці терміну експлуатації машини. Після вирахування цієї залишкової вартості з собівартості основних засобів придбана вартість ділиться на термін корисного використання основних засобів.
№ 2 – Метод зниження балансу	У цьому методі відсоток амортизації нараховується на чисту балансову вартість основних засобів. Ця нетбукова вартість є залишком вартості основних засобів після вирахування загальної амортизації, нарахованої за попередні роки. Таким чином, вартість, що амортизується, зменшується з кожним роком, як і вартість амортизації.
№ 3 – Метод подвійного зниження балансу	Цей метод працює подібно до методу зменшення залишку; однак він нараховує подвійну ставку амортизації на баланс або чисту балансову вартість основних засобів. Тому він також відомий як прискорений метод.

Продовження табл. 2

Метод	Сутність методу
№ 4 – Одиниці виробництва	Відповідно до цього методу частка кількості одиниць основних засобів (машин), вироблених за рік, і загальної кількості одиниць, створених за весь термін служби, множать на вартість основних засобів, щоб отримати амортизовані витрати кожного року. Отже, якщо виробництво зменшується, амортизована вартість також різко знижується, і навпаки.
№ 5 – Метод цифр суми років	Як видно з назви, цей метод займає загальну кількість корисних років. Тут цифри розташовані в порядку спадання. Потім кількість корисних років, що залишилася, ділять на цю суму і множать на 100, щоб отримати ставку амортизації для конкретного року. Нарешті, витрати на амортизацію обчислюються шляхом множення цієї ставки на вартість основних засобів, що залишилися, після вирахування ліквідаційної вартості.

сформовано авторами на основі [4]

Найпоширенішим способом розрахунку витрат на амортизацію є прямолінійний метод [6]. Різниця між вартістю основних засобів та його ліквідаційною вартістю ділиться на термін корисного використання цього активу в роках, щоб отримати вартість амортизації за кожен рік.

Суб'єкти господарювання щороку нараховують амортизацію основних засобів незалежно від виробництва чи реалізації. До основних засобів належать машини, інструменти, обладнання та транспортні засоби [1]. Таким чином, у бухгалтерському обліку амортизація основних засобів відноситься до постійних витрат. Однак при обчисленні за методом одиниць виробництва вона приймається як змінні витрати. Це пояснюється тим, що зростання або падіння виробництва спричиняє більшу чи меншу амортизацію активу.

Підприємства здійснюють амортизацію для обліку вартості основних засобів. Адже кожен актив має певний термін служби і після цього терміну перетворюється на брухт. Тому облік відповідної балансової вартості активу допомагає накопичити кошти для його майбутньої заміни.

Висновки. Таким чином, обрані управлінським апаратом методи нарахування амортизації сприяють формуванню амортизаційного фонду підприємства, а, отже, впливають на формування фінансової стратегії в цілому. У зв'язку з цим вибір раціонального та ефективного методу нарахування амортизації є ключовим аспектом розробки амортизаційної політики.

Амортизація являє собою надзвичайно складне економічне явище. Вона поєднує ознаки витрат виробництва і джерела коштів, процесу руху вартості і важелі управління відтворенням, відшкодування зношених і нагромаджених нових засобів праці. Амортизаційні відрахування найсуперечливіші й найцікавіші з усіх економічних категорій. Проте вчені-економісти не досягли єдності у поглядах стосовно сутності амортизації, її функцій як джерела нагромадження, визначення норм амортизації та бази для їх розрахунку, термінів корисного використання основних засобів та ін.

Перспективою подальших досліджень у цьому напрямі можна вважати розробку науково обґрунтованої методології обліку накопичення коштів амортизаційних відрахувань із метою використання їх для відтворення необоротних активів у бюджетних установах, тому що механізму оновлення основних засобів у бюджетних установах, окрім прямого фінансування, на сьогодні не існує.

Список використаних джерел:

1. Щирська, О. (2012). Економічна сутність і бухгалтерське визначення амортизації. *Актуальні проблеми економіки*, 8, 68–74. Відновлено з http://nbuv.gov.ua/j-pdf/ape_2012_8_11.pdf.
2. Черкашина, Т. (2014). *Проблеми змін в обліку бюджетних установ в умовах запровадження Міжнародних стандартів у державному секторі*. Одеса: ОНЕУ.
3. Хома, С. (2018) *Облік і аналіз амортизації основних засобів на підприємствах нафтогазовидобувного комплексу* (Автореф. дис. канд. екон. наук). Терноп. нац. екон. ун-т, Тернопіль
4. Методичні рекомендації з бухгалтерського обліку основних засобів суб'єктів державного сектора (2015) Відновлено з <http://www.minfin.gov.ua/control/publish/article/>.
5. Касьянова, В. (2013). Амортизація основних засобів: методи нарахування та організація обліку. *Економічний вісник Донбасу*, 2, 117–122 Відновлено з http://nbuv.gov.ua/j-pdf/ecvd_2013_2_21.pdf.
6. Колумбет, О. (2017). Економічний зміст амортизації необоротних активів та проблеми її нарахування в умовах сталого розвитку. *Формування ринкових відносин в Україні*, 1, 82–87.

НЕОБХІДНІСТЬ ФІНАНСУВАННЯ З БОКУ МВФ ТА СВІТОВОГО БАНКУ

Собко Анастасія Ігорівна

здобувач вищої освіти економічного факультету
Чернівецький національний університет імені Юрія Федьковича, Україна

Науковий керівник: Федішин Майя Пилипівна

ORCID ID: 0000-0002-0807-6814

канд. екон. наук, доцент, доцент кафедри публічних,
корпоративних фінансів та фінансового посередництва
Чернівецький національний університет імені Юрія Федьковича, Україна

Фінансування від міжнародних фінансових організацій завжди посідало значне місце в українській економіці. Масштабна міжнародна підтримка є невід'ємною і в умовах повномасштабної збройної агресії росії проти нашої держави. За підрахунками уряду, аби покрити потреби у фінансуванні, щомісяця в Україну має надходити не менше 5 млрд дол [1]. Дану проблему вирішити лише за допомогою державних коштів неможливо. Крім того, за попередніми підрахунками, для відновлення України після війни з росією потрібні від 600 мільярдів до 1 трильйона дол. США [2]. Тому додаткове фінансування від МВФ, Світового банку, інших міжнародних організацій та країн є надзвичайно важливим для реставрації нашої України.

Міжнародні фінансові установи були створені задля регулювання міжнародних економічних відносин та міжнародних фінансів та для допомоги країнам, що перебувають у скрутних ситуаціях. Так, Міжнародний валютний фонд (МВФ) був створений в 1946 після Другої світової війни, і основною метою створення МВФ була нормалізація міжнародного фінансового хаосу, який був прецедентом Другої світової війни. Формально МВФ є одним із спеціалізованих установ ООН, і з моменту створення МВФ у 1946 році і дотепер МВФ знаходиться на передньому краї забезпечення міжнародних фінансових потоків.

Світовий банк був створений для відновлення Європи після руйнівних наслідків Другої світової війни. В даний час Світовий банк виконує функції забезпечення глобальної фінансової стабільності. Для досягнення цієї мети Світовий банк створив такі міжнародні фінансові інститути, як Міжнародна фінансова корпорація (IFC), Міжнародний банк реконструкції та розвитку (IBRD), Багатостороння агенція з інвестиційних гарантій (MIGA) та Міжнародний центр з врегулювання інвестиційних спорів (ICSID). Після утворення МВФ та Світового банку ці два міжнародні інститути використали кілька інструментів для контролю за міжнародними глобальними фінансами.

Світовий банк пропонує довгострокові кредити країнам, які зазнають фінансових труднощів. Тим часом платформа, встановлена МВФ, передбачає критерії, за якими країна може бути кваліфікована для отримання кредиту Світового банку. Для ефективного контролю за глобальними фінансами Світовий банк та МВФ повинні гарантувати, що країни, яким вони пропонують кредити, реалізують їх у правильному напрямку.

Для контролю глобальних фінансів МВФ та Світовий банк використовують програми структурної перебудови, такі як приватизація та лібералізація економіки країн з метою зниження інфляції та державних витрат. Слід зазначити, що існують

умови, які МВФ та Світовий банк висувають країнам задля отримання необхідного обсягу фінансування.

МВФ є також міжнародною фінансовою інституцією та меті якої вирішення монетарних проблем через міжнародне співробітництво. Крім того, МВФ стежить за стабільністю валютних курсів, щоб уникнути їхнього знецінення. МВФ також слідкує за порушенням платіжного балансу, щоб забезпечити міжнародне процвітання. Зазвичай, щоб допомогти країнам-членам подолати проблеми платіжного балансу, МВФ пропонує короткострокові кредити за умови, що вони погодяться покращити макроекономічні показники. Короткострокові кредити, пропонувані МВФ, застосовуються для врегулювання проблем платіжного балансу терміном від 2 до 4 років. Крім короткострокового кредиту, МВФ також пропонує фінансування під низький відсоток для бідних країн із погашенням протягом десяти років.

Основною метою Світового банку є стимулювання економічного розвитку та зростання, контроль за внутрішніми інституційними питаннями та мікроекономічними проблемами країн. Водночас кредити Світового банку далеко не завжди спрямовуються на допомогу країнам, які дійсно її потребують. Оскільки залучення кредитів від МБРР є набагато вигіднішим за отримання кредитів з інших джерел, великі та стабільні економіки, зокрема Китай та Індія, отримали значний обсяг допомоги, залишивши тим самим осторонь країни, що дійсно потребують комплексної допомоги.

Зауважимо, що дублювання функцій МВФ та Світового банку з контролю за глобальними фінансами полягає в тому, що ці дві міжнародні фінансові організації надають достатню підтримку країнам, що зіткнулися з фінансовою кризою. Слід зазначити, що виникнення світової фінансової кризи є результатом рецесії та безробіття в економіці, а це призводить до краху фінансових ринків.

Отже, МВФ та Світовий банк можуть вирішити країни з фінансових проблем і це доводить, що Світовий та МВФ мають необхідні інструменти для контролю над глобальними фінансами. Однак основний внесок реформи МВФ полягає в тому, щоб забезпечити суворе дотримання економічної політики програм МВФ та Світового банку. Для ефективної реалізації кредитів Світового банку та МВФ ці дві міжнародні фінансові організації мають забезпечити необхідний нагляд, консультації, персонал та підтримку країнам, які переживають фінансові проблеми, щоб гарантувати, що надані кредити будуть реалізовані у правильному напрямку.

В основі співпраці України з МВФ і Світовим Банком закладена реалізація повномасштабних структурних реформ, що передбачала позитивний ефект для економіки і була пов'язана насамперед з підтримкою курсу національної валюти, підвищенням конкурентоспроможності підприємств, поповненням валютних резервів. Кредити, що надаються Україні донедавна відкривали можливість досягнення стабільності економіки України у короткостроковому періоді.

Проекти МФО для України були покликані посилити соціальний і економічний розвиток. Перелік категорій проектів варіюється від постачання електроенергії та газу, фінансової і страхової діяльності до торгівлі, освіти. Найбільшу суму 2021 році надав Міжнародний банк реконструкції та розвитку у вигляді 553,646 млн дол США, більшу частину якої було витрачено для підтримки енергетичної стабільності України [3]. Однак з нападом росії на Україну пріоритети та цілі фінансування змінилися. В теперішніх умовах Україна не може обійтися від фінансової допомоги МВФ та Світового банку. Під час війни Світовим банком заплановано виділити понад 4 мільярди доларів, з яких 1,5 млрд дол передбачено на оплату праці державних органів та бюджетних установ освітньої сфери на національному та регіональному рівнях [4].

Міжнародним валютним фондом ухвалено рішення про екстрене фінансування для нашої країни в обсязі 1,4 млрд. доларів для фінансування видатків країни в умовах війни [5].

Таким чином, міжнародна фінансова підтримка дозволить забезпечити стійкість вітчизняної бюджетної системи та спроможність державних органів швидко реагувати на виклики в умовах війни. Однак не слід забувати про «боргову яму» та ризики повоєнної відбудови України, саме тому вже сьогодні потребують перегляду прогнози надходжень, коригування видатків, пошук рішень щодо перетворення функціоналу нашої держави на такий, що максимально відповідатиме воєнним умовам, що склалися та ефективного використання фінансової допомоги міжнародних донорів.

Список використаних джерел:

1. Волков С. Чому замість глобального проекту відновлення краще розвивати тисячі маленьких громад. У Мінекономіки розповіли, який об'єм інвестицій знадобиться Україні для швидкого післявоєнного відновлення. ZN.UA. 2022. 22 квітня. URL : https://zn.ua/ukr/economics_of_regions/chomu-zamist-hlobalnoho-projektu-vidnovlennja-krashche-rozvivati-tisjachi-malenkikh-hromad.html
2. Партнерство заради відбудови регіонів. Офіційний сайт Верховної ради України, 11 травня 2022 року. URL: <https://www.rada.gov.ua/news/razom/222719.html>
3. IFIs projects, портал реєстру проектів МФО, URL: <https://proifi.gov.ua/?p=index>
4. Офіційний сайт Світового банку. URL: <http://www.worldbank.org.ua>
5. Офіційний сайт Міжнародного валютного фонду. URL: <https://www.imf.org>

ПОДАТКОВІ НАДХОДЖЕННЯ В СТРУКТУРІ ДЕРЖАВНОГО БЮДЖЕТУ УКРАЇНИ

Руденко Олександр Володимирович

здобувач вищої освіти факультету управління та економіки

Хмельницький університет правління та права імені Леоніда Юзькова, Україна

Веселовська Вікторія Олександрівна

здобувачка вищої освіти факультету управління та економіки

Хмельницький університет правління та права імені Леоніда Юзькова, Україна

Науковий керівник: Піхняк Тетяна Андріївна

кандидат економічних наук, доцентка, доцентка кафедри менеджменту, фінансів,
банківської справи та страхування

Хмельницький університет правління та права імені Леоніда Юзькова, Україна

Забезпечення ефективного функціонування держави, її соціальний та економічний розвиток напряму залежить від наповненості Державного бюджету. Саме податкові надходження займають провідне місце серед джерел формування бюджету держави, що відображає їх фіскальну функцію. Окрім фіскальної функції, не менш важливою є регулююча функція податків, яка полягає у здатності держави через розмір ставок та податкові пільги стимулювати та регулювати діяльність суб'єктів господарювання. Зважаючи на високий дефіцит бюджету та економічну нестабільність існує необхідність аналізу структури доходів бюджету, перегляду ефективності податкової політики та пошуку джерел зростання податкових надходжень.

Згідно із чинним Бюджетним кодексом України джерела надходжень до Державного бюджету класифікують за такими розділами: податкові, неподаткові надходження, доходи від операцій з капіталом та міжбюджетні трансферти [2]. Їх динаміку в структурі Державного бюджету України відображено на рис. 1.



Рис. 1. Динаміка надходжень до Державного бюджету України протягом 2014–2021 рр.

Примітка: складено авторами на основі даних [1]

Із рис. 1 бачимо, що податкові надходження в структурі Державного бюджету України протягом аналізованого періоду не мали постійної тенденції до спадання чи зростання. В цілому, за аналізований період, частка податкових надходжень зросла на 6,91%, а саме із 78,46% у 2014 році, до 85,37% у 2021 році. У цілому, за аналізований період даний показник склав 80,2%, що є недостатнім значенням, та свідчить про неоптимальну структуру доходів бюджету, порівняно із європейськими державами, де середнє значення даного показника становить близько 90% [1]. Проте, у 2021 році даний показник продемонстрував свій максимум за аналізований період, а саме 85,37%, що є позитивною тенденцією, та може свідчити про скорочення рівня тіньової економіки.

Для більш детального аналізу податкових надходжень до бюджету, розглянемо їх склад та структуру у 2021 році (рис. 2).

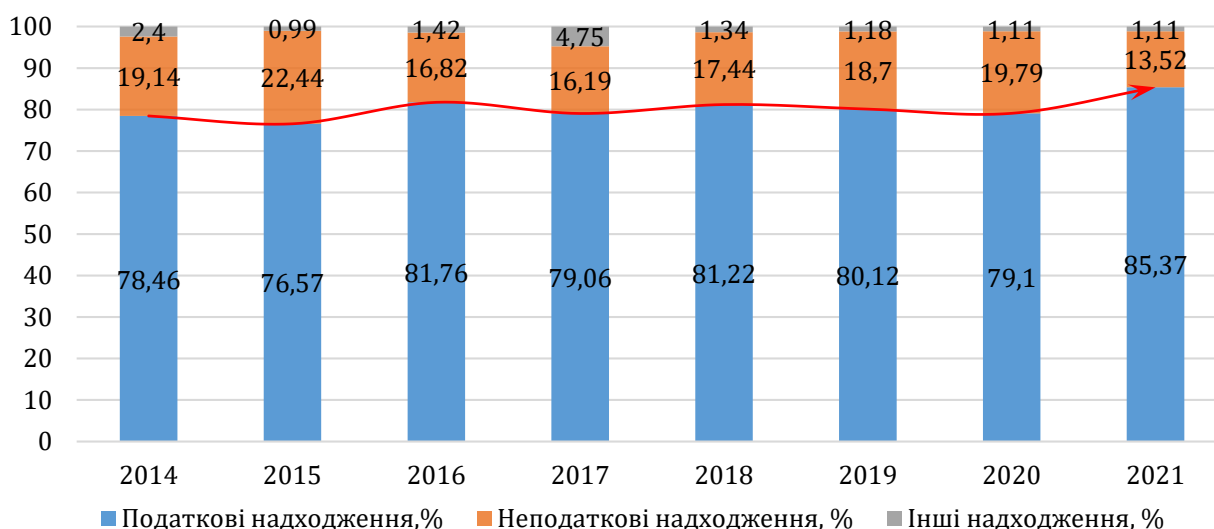
Варто також зазначити, що всі податки поділяються на прямі податки, тобто ті які стягуються безпосередньо із доходів чи майна платника податків, та непрямі, які включаються в ціну товарів чи послуг у вигляді надбавки, та сплачуються їх покупцями. До прямих податків в Україні належать податок на прибуток підприємств, податок на доходи фізичних осіб, рентна плата та ін. До непрямих відносять податок на додану вартість, акцизний податок та мито.



Рис. 2. Склад та структура податкових надходжень до Державного бюджету України за 2021 рік

Примітка: складено авторами на основі даних [1]

З рис. 2 бачимо, що у 2021 році в структурі податкових надходжень до Державного бюджету України прямі податки склали 33,42%, з яких податок на доходи фізичних осіб склав 12,42%, податок на прибуток підприємств – 13,35%, рентна плата – 7,29, та 0,35% припало на інші прямі податки. Непрямі податки склали 60,58% від усіх податкових надходжень. Серед них податок на додану вартість із вітчизняних та імпортованих товарів склав 48,40%, акцизний податок 14,66% та мито 3,56%. Звідси бачимо, що близько половини всіх податкових надходжень до держбюджету надходить із сплати ПДВ, що свідчить про високу ефективність механізму нарахування та сплати даного податку, який майже унеможливує ухилення від його сплати. Наступними за розміром є податок на прибуток підприємств (13,35%) та

податок на доходи фізичних осіб (12,42%), питома вага яких у податкових надходженнях бюджету є досить низькою, що спричинено високим рівнем тіньової економіки, який на пряму впливає на розмір податкових надходжень до бюджету. Прослідкувати зв'язок рівня тінізації економіки та рівня податкових надходжень можна на рис. 3.



Рис. 3. Взаємозв'язок між рівнем тіньової економіки та податковими надходженнями до Державного бюджету за 2014-2021 рр.

Примітка: складено авторами на основі даних [1, 4]

Із рис. 3 бачимо пряму залежність між рівнем тінізації економіки та розміром податкових надходжень до бюджету, а саме: чим нижчий рівень тінізації економіки, тим більшим є розмір податкових надходжень в структурі бюджету держави. Також слід розуміти, що за рахунок високого рівня тінізації, який за аналізований період склав в середньому 31,7%, держбюджет має недоотримання податкових платежів в такому ж обсязі. Тінізація економіки найбільшою мірою вдаряє саме по сплаті податку на прибуток, податку на доходи фізичних осіб, податку на додану вартість та відповідно на суму сплаченого ЄСВ.

Таким чином, можемо виокремити ряд проблем, які перешкоджають отриманню достатнього рівня податкових надходжень до бюджету:

- високий рівень тінізації економіки, викликаний недовірою бізнесу до держави, високою бюрократизацією та частою зміною законодавчого забезпечення підприємницької діяльності, яка унеможлиблює ефективне планування діяльності бізнесу;
- незадовільна ефективність податкової політики, яка викликає диспропорції у розподілі податкового навантаження;
- відсутність ефективного механізму покарання за недотримання податкового законодавства, що створює сприятливе середовище для ухилення від сплати податків;
- велика кількість податкових пільг, які на пряму впливають на дохідність держбюджету.

Для подолання вищезазначених проблем, які перешкоджають надходженню податкових доходів до державного бюджету можна запропонувати такі рішення:

- збільшити оподаткування великих платників податків, оскільки основна маса фінансових ресурсів зосереджена саме там;
- зменшити кількість та розмір податкових пільг;
- збільшити ставку акцизного податку, оскільки підакцизні товари купуватимуть у будь-якому випадку;
- удосконалити податкове законодавство із переорієнтацією на євроінтеграцію, та підвищити відповідальність за його порушення;

- підвищити податковий контроль за рахунок іт-інфраструктури, та скоротити кількість перевірок бізнесу;
- знизити рівень бюрократизації та спростити процедуру офіційної реєстрації бізнесу;
- провести заходи з детінізації ринку праці, завершити пенсійну реформу, провести заходи для підвищення привабливості офіційного працевлаштування.

Висновок. Таким чином, можна зробити висновок, що провідна роль у регулюванні економіки держави та наповненні державного бюджету належить саме податкам. У Державному бюджеті податкові надходження займають в середньому близько 80%, та цей показник поступово зростає, проте він все ще є нижчим, ніж у європейських державах, що свідчить про неоптимальну структуру бюджету України. Така тенденція говорить про те, що є невикористаною значна частина фіскального потенціалу податків, що спричинено тіннізацією економіки, податковими пільгами та іншими причинами. Звідси бачимо, що у податкових надходженнях до бюджету є високий потенціал до зростання, для розкриття якого необхідно вжити відповідних заходів.

Список використаних джерел:

1. Доходи держбюджету України. Мінфін. URL: [https:// index. minfin. com.ua/ua/finance/budget/gov/income/2021/](https://index.minfin.com.ua/ua/finance/budget/gov/income/2021/)
2. Бюджетний кодекс України. Верховна Рада України. URL: [https:// zakon.rada.gov.ua/laws/show/2456-17#Text](https://zakon.rada.gov.ua/laws/show/2456-17#Text)
3. Фінанси країн Європейського Союзу : навч. посіб. / М. І. Карлін. Київ: Знання, 2011. 639 с. URL: [https://pidru4niki.com /1584072017682 /finansii /finansii_ krayin_yevropeyskogo_soyuzu](https://pidru4niki.com/1584072017682/finansii/finansii_krayin_yevropeyskogo_soyuzu)
4. Тенденції тіньової економіки. Міністерство економіки України. URL: <https://www.me.gov.ua/Documents/List?lang=uk-UA&id=e384c5a7-6533-4ab6-b56f-50e5243eb15a&tag=TendentsiiTinovoiEkonomiki>

РОЗВИТОК НЕОБАНКІВ У СВІТІ ТА В УКРАЇНІ

Мамчук Андріан Романович

здобувач вищої освіти кафедра фінансів
НУ «Львівська політехніка», Україна

Науковий керівник: Познякова Олена Ігорівна

Старший викладач
НУ «Львівська політехніка», Україна

Глобальний розвиток технологій впливає на світові економічні процеси. У тому числі змінюється і банківська система, пристосовуючись не лише до діджиталізації, а і до потреб клієнта.

У зв'язку з пандемією коронавірусу та економічної кризи, все більше банківських операцій здійснюється онлайн. У 2020 році в Україні спостерігається зменшення прибутковості банків на третину, порівняно з 2019 роком. Звіт Національного банку України свідчить про вплив пандемії на банківську сферу, зокрема все більше операцій здійснюється онлайн, зменшилася відвідуваність клієнтами відділення банків, розвивається ринок інтернет-магазинів. Залишається загальна тенденція до закриття відділень банків (у 2020 році закрилися 205 філіалів) та зменшення кількості банкоматів (у 2020 році банки вилучили зі своєї мережі 1175 банкоматів), відповідно у 2020 році звільнили 5 тисяч штатних працівників банків. [1] Ці фактори лише пришвидшили розвиток діджиталізації і розвитку необанків у світі та в Україні.

Необанк – це вид банку, який працює виключно в інтернеті, не використовуючи традиційних відділень. Їх називають ще інтернет-банками, цифровими або віртуальними банками. Термін «необанк» виник у 2017 році внаслідок виникнення банків з розвиненими фінансовими технологіями, які стали альтернативою традиційним банкам. Станом на кінець 2020 року у світі налічується 256 необанків. [2]

Необанки дозволяють клієнтам отримувати фактично усі види банківських послуг у інтернеті, за допомогою технології онлайн-банкінгу, використовують сайти та мобільні застосунки для надання послуг, таким чином розвиток технологічної бази цих банків стає найбільш впливовим фактором для конкурентної спроможності. У майбутньому необанки планують застосовувати новітні фінтех послуги, а саме: краудлендинг, криптовалюти, миттєвий розрахунок за допомогою чипів тощо.

У світі перший необанк з'явився у 2017 році, коли банк Англії вперше видав ліцензію абсолютно мобільному банку – Atom Bank. Пізніше того року його інвестором став іспанський банк BBVA, інвестуючи у Atom Bank 45 млн фунтів стерлінгів.

Необанк ING Direct – найбільш ефективний цифровий Іспанії, загальний баланс рахунків його клієнтів уже станом на 2018 р. склав понад 27,5 млн євро [3], що більше деяких традиційних іспанських банків. Компанія Virginmark вивчала ринок необанків і в 2016 р. оприлюднила звіт, згідно з даними якого у світі існувало 70 таких фінансово-кредитних установ [4]. Переважна кількість необанків знаходиться у Великобританії. Проте зростання їх числа може певною мірою змінити ці пропорції, враховуючи стрімкий розвиток фінансових ринків.

Сьогодні найбільшими необанками у світі є такі: Atom Bank, Number 26, Nemea, Fidor Bank, Saxo Bank, Sberbank Direct і TVB Direct, Neat, Mondo, Solaris Bank та інші.

В Україні перший віртуальний банк, що повністю відмовився від фізичних банківських відділень та власних банкоматів, Monobank з'явився у листопаді 2017 року. Для його роботи використовується банківська ліцензія Універсал Банку, що входить до групи ТАС і належить українському бізнесмену Сергію Тігіпку. За 4 роки існування банк випустив понад 3,5 млн банківських карт і зафіксував 1,3 млн щоденно активних користувачів. [5] Для порівняння у традиційного ПриватБанку майже 18 млн активних клієнтів.

Станом на 1 червня 2022 в Україні функціонують 7 віртуальних банків, а саме: Sportbank (Таскомбанк), BVR (Банк восток), Izibank (Таскомбанк), Monobank (Універсал банк), O.Bank (Idea bank), Todobank (Мегабанк), Neobank (Конкорд банк). Ці банки обслуговують переважно фізичних осіб і використовують для надання банківських послуг персоналізовані мобільні додатки з особистими клієнт-кабінетами і високим рівнем захисту даних клієнта. Ці необанки видають платіжні картки у спеціально облаштованих пунктах видачі у відділеннях банків-партнерів або у інших громадських місцях. Зняття і поповнення готівкових коштів здійснюється у банкоматах партнерських банків. Для комунікації з клієнтами створена служба підтримки, що цілодобово надає консультації у режимі онлайн. Необанки впровадили програму лояльності кешбек, яка здійснює відсоткове повернення коштів клієнта з здійснених покупок.

Таблиця 1

Порівняльна характеристика необанків в Україні

Назва банку	Monobank	Izibank	Sportbank	O.Bank
Пільговий період	До 62 днів	До 62 днів	Перший до 120 днів, далі 62	Перший до 120 днів, далі 62
Відсоткова ставка	3,1%	3,08%	10%	2,9%
Зняття готівки	0,5% – власні кошти, 4% – кредитні	Безкоштовно в банкоматах Таскомбанку	5 разів в місяць безкоштовно	Безкоштовно 3 місяця з дня активації
Поповнення	Безкоштовно	Безкоштовно	Безкоштовно	Безкоштовно
Відсотки на залишок (річні)	0%	0%	0%	5%
Кешбек	До 20%	1%	До 20%	До 30%

Станом на I квартал 2021 року в Україні спостерігається збільшення використання безготівкових розрахунків. Загальна кількість операцій (безготівкових та з отримання готівки) з використанням платіжних карток, емітованих українськими банками, за січень–березень 2021 року становила 1 691 млн і зросла на 22,1% порівняно з аналогічним періодом 2020 року. В мережі інтернет здійснили 36,7% всіх безготівкових розрахунків за цей період. Ця популярність зумовлене високим рівнем безпеки, швидкістю та зручністю операцій з їх використанням. [6]. Це свідчить про популяризацію використання банківських цифрових технологій і про те, що клієнти віддають перевагу зручному та безпечному сервісу, який і є пріоритетом у роботі необанків.

Проаналізувавши вищезазначені факти, можна зробити висновки, поява необанків є перспективною інновацією у сфері банківського обслуговування. Популярність мобільних банків пов'язана зі технологічними потребами клієнтів, що зумовлене розвитком технологій у світі. Враховуючи тенденцію до зменшення

кількості фізичних відділень та банкоматів традиційних банків і, відповідно, тенденцію до збільшення кількості безготівкових розрахунків, можна припустити, що у майбутньому необанки будуть все більше зручнішими, тим самим залучатимуть все більше клієнтів.

Список використаних джерел:

1. Огляд банківського сектору, Лютий (2021) року [Електронний ресурс]. – Режим доступу: https://bank.gov.ua/admin_uploads/article/Banking_Sector_Review_2021-02.pdf
2. Кількість необанків у світі наближається до 300 [Електронний ресурс]. – Режим доступу: <https://psm7.com/mobilnye-banki/kolichestvo-neobankov-v-mire-priblizhaetsya-k-300.html>
3. ING Bank. Annual Report (2015) [Електронний ресурс]. – Режим доступу: https://www.ing.com.au/assets/pdf/2015_Annual_Report_ING_DIRECT_Australia.pdf.
4. Challenger Banking [Електронний ресурс] / Burnmark. – October (2016). –
5. Режим доступу: <http://burnmark.com/2016/10/Burnmark%20Report%20Oct2016.pdf>
6. 3,5 мільйонів: Гороховський похвалився клієнтською базою Monobank [Електронний ресурс]. – Режим доступу: <https://hvylya.net/news/228387-v-monobank-zayavili-o-vazhnom-dostizhenii>
7. Серед операцій із платіжними картками впевнено переважають безготівкові [Електронний ресурс] / Національний банк України. – Червень (2021). – Режим доступу: <https://bank.gov.ua/ua/news/all/sered-operatsiy-iz-platijnimi-kartkami-vpevneno-perevajayut-bezgotivkovi>

РОЛЬ БУХГАЛТЕРСЬКОГО ОБЛІКУ В БІЗНЕСІ

Булгакова Катерина Дмитрівна

здобувач вищої освіти факультету економіки

Дніпровський національний університет імені Олеся Гончара, Україна

Науковий керівник: Бондаренко Наталія Миколаївна

ORCID ID: 0000-0003-4733-8159

канд. екон. наук, доцент, доцент кафедри статистики,
обліку та економічної інформатики

Дніпровський національний університет імені Олеся Гончара, Україна

Актуальність теми полягає в тому, що бухгалтерський облік являє собою невід'ємну складову успішного бізнесу. Часто власники бізнесів забувають про важливість ведення бухгалтерського обліку або не вважають за потрібне приділяти багато уваги цій сфері. Згідно зі світовою тенденцією 80% малого бізнесу припиняє своє існування в перший рік роботи, а 50% від тих хто протримався перший рік закінчують свою діяльність через п'ять років. На нашу думку причиною закриття бізнесів є невідповідальне відношення до ведення бухгалтерського обліку. Облік фінансів та управлінський облік являють собою основу бухгалтерського обліку, ці сфери обліку обов'язкові для кожного підприємства. Завдання тези полягає в тому, щоб обґрунтувати важливість бухгалтерського обліку в бізнесі.

Під час свого розвитку, як науки, бухгалтерський облік став окремою галуззю наукових знань. В наші дні облік є складовою економічних наук. Бухгалтерський облік має певні системотворчі ознаки, одними з цих ознак є функції бухгалтерського обліку. На рис.1 ми проілюструємо їх [1].

Бухгалтерський облік має свої функції, розберемо кожну з них детальніше, щоб надалі ми змогли довести його важливість у бізнесі. Тож ми маємо п'ять функцій обліку, почнемо з інформаційної. Суть інформаційної функції в тому, що бухгалтерський облік за допомогою власної технології формує та передає інформацію про наявність і рух господарських активів та джерел їх утворення, здійснення господарських операцій та результати діяльності. А отже бухгалтерська інформація доставляється користувачам у вигляді бухгалтерської звітності. Далі не менш важлива контрольна функція.



Рис. 1. Функції бухгалтерського обліку

Суть контрольної функції полягає в обліку господарських операцій шляхом використання документів, інвентаризацій та методів поточного обліку, підписання відповідних документів, дозволу або заборони господарських операцій (використання готівки, товарно-матеріальних цінностей), контролю за ефективним зберіганням та використанням усіх видів ресурсів, виконання завдань бізнес-планування, кошторисів і стандартів, а також дотримання положень, угод і контрактів. Наступна функція це оціночна, вона важлива для нас тим, що допомагає робити вартісне вимірювання об'єктів обліку. Це допомагає визначати фінансовий результат діяльності бізнесу та порівнювати результати діяльності, а також планувати майбутній розвиток. Тепер розберемо суть аналітичної функції, яка полягає у використанні спеціальних методик для виконання економічного аналізу відхилень від завдань планування та бюджетування, попередніх періодів і середньогалузевих даних на основі інформації, отриманої з бухгалтерського обліку, для виявлення причин і винуватців і формулювання коригуючих дій для негативних ситуацій. І остання функція бухгалтерського обліку, яку ми розберемо – соціальна. Ця функція направляє свою діяльність на подолання глобально важливих завдань, шляхом зміцнення локальної економіки. Тобто налагоджений облік є надійним фундаментом, підтримкою та рушійною силою для ефективного розвитку підприємства. В кінцевому результаті бізнес буде сприяти вирішенню соціальних проблем, а також росту вітчизняного виробника.

Завдяки якісно налагодженим функціям бухгалтерського обліку, розвиток і функціонування бізнесу буде гармонійним. Тобто дуже важливо ще на початку існування бізнесу налагоджувати інформаційну, контролюючу, оцінюючу, аналітичну та соціальну сфери. Таким чином, якщо контролювати свій бухгалтерський облік бізнес зможе досягнути вищої точки ефективності.

Проте, якщо ви володієте малим бізнесом і ваша увага не може завжди зосереджуватись на бухгалтерському обліку, ви можете використовувати можливості сучасних інформаційних технологій. Тисячі бухгалтерів наразі працюють он-лайн і малі підприємства можуть використовувати нагоду та надавати роботу бухгалтерам, які працюють у форматі фрілансу (вільнонайманих людей) [2].

Отже, серед факторів які зумовлюють ефективність бізнесу є налагоджений бухгалтерський облік. Через високу конкуренцію на ринках та динамічні темпи бухгалтерський облік являє собою чи не єдиний спосіб впливу на фінансові та економічні показники своєї комерції. Якісно налаштований облік дає можливість підібрати оптимальні дії підкріплюючи їх систематичним аналізом економічної інформації.

Список використаних джерел:

1. Бухгалтерський облік (частина II): Навч. посібник для студентів вищих навчальних закладів спеціальності 6.050100 «Облік і аудит» / За ред. доктора економічних наук, професора В.Ф. Максимової. – Одеса: ОНЕУ, 2013. – 324 с.
2. Ратинський В.В. Бухгалтерський облік і аналіз: перспективи для малого бізнесу. *Економіка та суспільство*. 2021. Випуск 25.

СТРАХУВАННЯ ДЕПОЗИТІВ: УКРАЇНСЬКИЙ ТА ЗАРУБІЖНИЙ ДОСВІД

Ситник Дар'я Романівна

здобувач вищої освіти економічного факультету
Харківський національний університет ім. В.Н. Каразіна, Україна

Туріщева Маргарита Борисівна

здобувач вищої освіти економічного факультету
Харківський національний університет ім. В.Н. Каразіна, Україна

Банки залучають значні обсяги коштів. Отже, навіть відносно невеликі втрати, що виникають під час операцій кредитування позичальників, можуть привести банки у стан, коли вони не здатні оплатити свої борги у строк.

Коли громадськість дізнається про порушення ліквідності банку, то часто відповідною реакцією з боку громадськості є наплив до банку вимог про повернення вкладів, а іноді такий наплив вимог поширюється і на інші, у тому числі платоспроможні банки. Іноді вилучення вкладів охоплює велику кількість банків та провокує фінансову паніку, яка, у свою чергу, може викликати банківську кризу та подальший економічний спад. Для запобігання утворення цих ситуацій країни були змушені розробляти та впроваджувати системи страхування депозитів.

Історія розвитку системи гарантування вкладів починає свій відлік від встановлення у США державного (у межах штату) страхування депозитів (зокрема і громадян) у Нью-Йорку у 1829 році, але широкого поширення на той час воно не набуло. У 1933 році був прийнятий банківський закон про національну систему страхування депозитів, на основі якого була створена Федеральна корпорація страхування депозитів (ФКСД).

Безпосередніми причинами банкрутства банку зазвичай є неповернення наданих їм позичальниками позичок, знецінення інвестицій, втрати на строкових угодах, тобто помилки у керуванні активними операціями.

Але ці неприємності на стороні активів майже завжди поєднуються з кризовими процесами на стороні пасивів, а найважливіший з них – відтік депозитів. Будь-яке значне банкрутство має внутрішній потенціал викликати ланцюгову реакцію фінансових труднощів у контрагентів банкрута. У банківській системі небезпека «принципу доміно», коли банкрутство великого банку або кількох банків тягне за собою хвилю банкрутства інших банків, що мають тісні зв'язки України із цим банком, дуже велика.

У повоєнний період різними країнами прокотилися хвилі криз ліквідності у банків, що завдавали величезних збитків економіці, тому багато урядів, звернувшись до позитивного досвіду США у боротьбі з банківськими банкрутствами за допомогою системи страхування депозитів.

Таким чином, кризи ліквідності та досвід США стали головними спонукальними мотивами створення систем гарантування вкладів (депозитів) у всьому світі. Системи захисту вкладів виникли у Німеччині у 1966-1969 роках, у Іспанії у 1977 році, у Франції у 1980 році, у Великобританії у 1982 році, у Бельгії у 1985 році.

При цьому в країнах, де державна участь у банківській системі незначна як правило, є організації, в обов'язок яких входить захист депозитів та вкладів. При цьому взаємини, встановлені між системою гарантування вкладів і центральний

банк, мають деякі особливості, швидше за зовнішній характер, ніж внутрішнього, т.к. залежать від національних особливостей історичного розвитку банківської системи країни. Тому, в основному, можна виділити такі основні форми відносин:

1. У тих країнах, де, як правило, нагляд за кредитно-банківською системою здійснюють безпосередньо центральні банки, система гарантування депозитів підпорядкована головним банкам. В Англії, наприклад, крім основних інструментів грошово-кредитного регулювання, рекомендованих Базельським комітетом, Центральний банк використовує метод лімітованого рівня відсоткових ставок.

2. У Бельгії, Німеччині, Швейцарії, Японії та деяких інших країнах органи нагляду інституційно відокремлено від центрального банку і там система гарантування вкладів та депозитів має можливість самостійно регулювати ліквідність банків.

3. В інших країнах центральні банки контролюють діяльність кредитнобанківських установ спільно з іншими інститутами. Так, Федеральна резервна система здійснює наглядову діяльність разом із ФКСД.

В Україні 23. 02. 2012 року був прийнятий закон «Про систему гарантування вкладів фізичних осіб», який відповідає кращому світовому досвіду. Однак і він постійно вдосконалюється, приводиться у відповідність до поточної економічної ситуації за такими критеріями: вирівнювання конкурентного середовища; членство у системі; врегулювання проблемних та неспроможних банківських інститутів; розмір відшкодування за вкладами; судова практика.

Таким чином, основними цілями, які держава в особі законодавчих органів прагне досягти під час створення системи гарантування вкладів та депозитів, як правило, є:

- сприяння створенню та мобілізації заощаджень, що має найважливіше значення при забезпеченні задовільної загальнонаціональної норми накопичення реальних інвестицій;

- захист банківських систем від фінансових криз, забезпечення стійкості банківської системи та грошового обігу;

- соціально важливий захист дрібних вкладників від ризиків, які вони не здібні оцінити та врахувати у своїх економічних рішеннях.

Останнім часом для реалізації цих цілей ключового значення набуває налагодження (і формалізація) інформаційного обміну з питань, що торкаються інтересів кожної із сторін, вироблення узгоджених позицій банків та їх клієнтів, що важливо з метою забезпечення довготривалої стабільності банківської системи.

Список використаних джерел:

1. Барановський О.І. Фінансова безпека. К.: Фенікс. 338с.
2. Волкова В.В. Банкостраховання як сучасний метод мінімізації кредитного ризику банку. *Фінанси, учет, банки*. 2016. Вип. 1. С. 54-59.
3. Єпіфанов А. О. Фінансова безпека підприємств і банківських установ: монографія. Суми : ДВНЗ "УАБС НБУ", 2009. 295 с.
4. Сич О. А. Використання зарубіжного досвіду для розвитку банкостраховання в Україні. *Науковий вісник НЛТУ України*. 2012. Вип. 22.13. С. 267-273.

ФАКТОРИ, ЩО ВИЗНАЧАЮТЬ ФІНАНСОВУ БЕЗПЕКУ БАНКУ

Ситник Дар'я Романівна

здобувач вищої освіти економічного факультету
Харківський національний університет ім. В.Н. Каразіна, Україна

Туріщева Маргарита Борисівна

здобувач вищої освіти економічного факультету
Харківський національний університет ім. В.Н. Каразіна, Україна

Різноманітність факторів, що впливають на формування безпеки комерційного банку, відмінності у характері, напрямках та формах їх виявлення викликають необхідність систематизації факторів. При цьому така систематизація актуальна, по-перше, як методологічний інструмент дослідження фінансової безпеки; по-друге, як методологічна основа виявлення кількісних залежностей від факторів, що її формують, та побудови прогнозу розвитку; по-третє, облік факторів необхідний під час розробки конкретних пропозицій щодо напрямів покращення безпеки.

В даний час систематизоване вивчення факторів, що визначають фінансову безпеку банку, не проводиться в достатньому обсязі.

Водночас ми маємо можливість використати досвід, який є в економічній літературі, для систематизації факторів, що впливають на безпеку та надійність комерційного банку. Як справедливо зазначає Р. Шиллер, на сьогодні ще не вироблено чітких критеріїв, за якими окремі фактори потрібно відносити до тієї чи іншої групи, не вироблені ознаки диференціації цих груп, не існує чітких показників оцінки важливості цих факторів.

Класифікація факторів, що впливають на безпеку, має будуватися за різними напрямками та з урахуванням різних ознак.

Особливу увагу при цьому потрібно приділити виявленню екзогенних (зовнішніх) та ендогенних факторів (які залежать від функціонування самого банку) та визначити рівень їх впливу на діяльність та стан комерційного банку.

Одним із важливих факторів, що впливають на фінансову безпеку банку, є ситуація в економіці країни. При цьому важливо проаналізувати фактори макроекономічного та мікроекономічного рівнів. Необхідно враховувати інвестиційний клімат, стан платіжного балансу країни та рівень дефіциту державного бюджету. Потребують вивчення і загальноекономічні фактори, до яких потрібно віднести такі, як зростання або падіння виробництва, рівень зайнятості, криза платежів.

Податкова політика також істотно впливає на забезпечення фінансової безпеки банку.

Важливе значення мають соціальні та політичні чинники. Причому в умовах подальшої соціальної та політичної стабілізації суспільства більш повний та послідовний облік цих факторів має, на наш погляд, відігравати зростаючу роль. Необхідно брати до уваги політику органів управління всіх рівнів, рівень життя, а також рівень довіри до банківського сектору.

Також важливо враховувати групу фінансових факторів, до яких належать: кредитна, процентна та валютна політика центрального банку, стан грошового ринку. Особливе впливає на стан фінансового ринку інфляція. В умовах поступового

зниження інфляції має місце суттєве зменшення ринкових процентних ставок, що призводить до скорочення маржі та падіння доходів банків. Це потребує зміни структури банківських балансів у напрямі підвищення частини довгострокових активів.

Наведені міркування стосуються вивчення екзогенних чинників, які впливають на досягнення комерційним банком фінансової безпеки. Разом з тим, потрібно враховувати також і ендогенні фактори, які залежать від функціонування самого банку.

Отже, залежно від характеру впливу факторів на стан фінансової безпеки комерційного банку їх можна поділити насамперед на дві групи: ендогенні та екзогенні. До останніх, у свою чергу, слід зарахувати: економічні, соціально-політичні та фінансові.

До економічних чинників можна віднести: стан економіки, інвестиційний клімат, стан платіжного балансу країни, рівень дефіциту державного бюджету, податкову політику. До соціально-політичних чинників слід зарахувати такі: соціальну стабільність, безпеку уряду, політичну стабільність. Фінансові чинники - це стан грошового ринку, кредитна, процентна та валютна політика центрального банку, величина його валютних резервів. До ендогенних факторів належать: адекватність капіталу банку, якість активів банку, рівень менеджменту, рівень рентабельності, ліквідність балансу банку, платоспроможність банку. Наведені фактори є спільними для всіх комерційних банків і істотно впливають на досягнення ними стану фінансової безпеки.

Звичайно, така класифікація факторів, що визначає фінансову безпеку банку, не претендує на повне завершення. Так, у перспективі потрібен глибший аналіз групування, і навіть класифікація чинників за іншими напрямками і з урахуванням інших ознак. Але вже така первісна класифікація факторів, що формують фінансову безпеку банку, дає можливість більш обґрунтовано виділити складові фінансової безпеки та запропонувати шляхи її досягнення.

Список використаних джерел:

1. Барановський О. І. Фінансова безпека. К. : Фенікс. 338с.
2. Горячева А. І. Фінансова безпека підприємства. Сутність та місце в системі економічної безпеки. *Економіст*. 2003. № 8. С.65-69.
3. Джаман М. О. Концептуальні засади визначення сутності категорії "економічна безпека" та її елементів. *Науковий вісник Полтавського університету споживчої кооперації України*. 2009. № 4. С.8.
4. Єпіфанов А. О. Фінансова безпека підприємств і банківських установ: Монографія. Суми : ДВНЗ "УАБС НБУ", 2009. 295 с.
5. Козир Т.М. Теоретико-методичні аспекти економічної та фінансової безпеки підприємств. *Науковий вісник Полтавського університету споживчої кооперації України. Серія : Економічні науки*. 2009. № 2.С.144.

СЕКЦІЯ IV. МАРКЕТИНГОВА ТА ЛОГІСТИЧНА ДІЯЛЬНІСТЬ

COST PER ACTION (CPA) ЯК ІНСТРУМЕНТ В ІНТЕРНЕТ-МАРКЕТИНГУ

Животова Анжеліка Олексіївна

здобувач вищої освіти факультету економіки, бізнесу та міжнародних відносин
Університет митної справи та фінансів, Україна

Сьогодні не так просто просувати сайт лише одним методом, щоб отримати значні результати. Тому все більше підприємств використовують різні прийоми онлайн-реклами для досягнення бажаної популярності та залучення потенційних клієнтів. CPA-маркетинг як один із методів онлайн-реклами став відомий не так давно, але зараз дуже популярний.

CPA-маркетинг (cost per action) – бізнес, побудований на партнерських програмах з оплатою за дію залучених користувачів. CPA-ринок вже сформувався: на ньому присутні свої гравці, свої продукти та діють свої правила.

Учасники CPA-ринку:

– Рекламодавці. Вони потребують лідів та продажу товарів, купуючи рекламу з оплатою за результат, і, зазвичай, йдуть в агентства, що спрямовані на лідогенерацію.

– Рекламні агентства. Виступають радниками для рекламодавців і пояснюють, як правильно налаштувати потік потенційних клієнтів. Це будь-які рекламні агенції, які спеціалізуються на цифровому просуванні.

– Веб-майстри. Люди, які володіють сайтами і займаються покупкою трафіку для створення лідів. Веб-майстри часто займаються арбітражем: вони купують трафік за однією моделлю та продають його за іншою, наприклад, закупають контекст за CPC, а продають – за CPA. Тобто вони купують трафік для генерації лідів, а рекламодавець перевіряє отримані ліди і лише після цього підтверджує їхню якість і оплачує. У період пандемії 2019 року, веб-майстрів стали називати інвесторами рекламних кампаній з лідогенерації. І це цілком виправдано, тому що вони вкладають свої гроші, щоб замовники мали трафік.

– Партнерська мережа. Виступає посередником, який з'єднує рекламодавців і веб-майстрів. Це фондовий ринок, куди приходять рекламодавець, щоб купити потенційних клієнтів, а веб-майстер — продати їх.

– Трекери або платформи відстеження. Софт, який допомагає створювати партнерські програми та легко взаємодіяти з веб-майстрами, аналізувати трафік – простіше кажучи, автоматизує всі процеси. Зазвичай це окремі організації, які інтегровані в існуючу екосистему партнерського маркетингу.

CPA (cost per action) – це вартість однієї цільової дії користувача. Це може бути покупка товару, надсилання контактних даних (оплата за лід) або встановлення програми. Розраховується як відношення затрат на рекламу до кількості дій. Цей показник застосовують для оцінки ефективності рекламної кампанії. Чим нижче за CPA, тим краще. Також метрику використовують рекламні майданчики для розрахунку вартості реклами. Така модель називається CPA і передбачає оплату за кожне вчинене користувачем дію.

Модель CPA поділяється на кілька видів, які відрізняються один від одного цільовою дією (рис. 1.1.):



Рис. 1.1. Цільові дії CPA
[складено автором]

CPS (Cost Per Sale) – оплата за продаж, проводиться тільки після придбання товару. Якщо клієнт не сплатив за товар або повернув його, угода не зараховується. Також зустрічається термін CPO (Cost Per Order) – оплата за замовлення. Принцип той самий, але сюди може входити не лише покупка товару, а й придбання послуги, наприклад, стрижка газону або прибирання квартири.

CPL (Cost Per Lead) – оплата за лід. Результатом вважається отримання контактів потенційного клієнта, а цільовою дією – заповнення форми зворотного зв'язку. Оплачуються всі ліди без урахування того, чи пройшли вони далі по вирві і чи зробили замовлення.

CPI (Cost Per Install) – оплата за встановлення. Сюди можна віднести інсталяцію програми або скачування інсталяційного файлу.

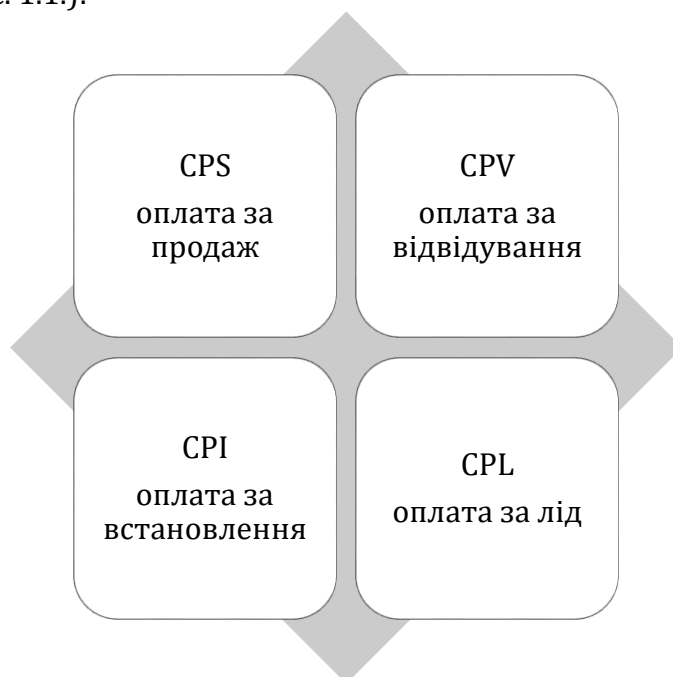
CPV (Cost Per Visit) — оплата відвідування цільової сторінки або сторінки з товаром, перегляд відео, вивчення сторінки з розцінками. Дія вважається виконаною, якщо користувач провів на сторінці (або дивився відео) обумовлену кількість часу в секундах.

Візуально реклама за моделлю CPA ніяк не відрізняється від звичайної – це такі ж банери, що впливають, вікна, ретаргетинг, нативна реклама або вбудовування в контент блогера.

Головний плюс CPA-маркетингу – рекламодавець оплачує лише результат, а не покази чи кліки. Нестача ж криється в людському факторі: як і скрізь, у цій сфері знаходяться шахраї, які накручують неякісний трафік.

Ставка оплати при використанні моделі CPA буває двох видів – фіксована та відсоток від продажу. Домовлятися про фіксовану ставку є сенс у тому випадку, коли ви впевнені, що вона точно окупиться. Зазвичай це стосується однотипних товарів. Якщо йдеться про інтернет-магазин з великою амплітудою цін, то краще домовлятися про винагороду у відсотках. При такому розкладі агент буде

зацікавлений у тому, щоб клієнт витратив якнайбільше грошей, тому що від цього залежить його власна ставка.

Отже, CPA використовується в інтернет-маркетингу. Ця модель підходить для компаній, які пропонують масовий продукт з широкою географією поширення та конкурентною ціною. В основному це інтернет-магазини, сайти онлайн-ігор, букмекерські контори, туристичні агентства, служби бронювання авіакомпаній та готелів, онлайн-курси. Ця модель реклами не розрахована на вузькоспеціалізований продукт.

CPA-модель маркетингу стала популярною завдяки простоті виміру її ефективності. Рекламодавці і маркетологи в більшості випадків можуть легко фіксувати онлайн-ліди, підписки на розсилку тощо.

Список використаних джерел:

1. Тенденції та перспективи розвитку фінансово-кредитної системи України в умовах глобальних викликів і загроз. Матеріали IV Всеукраїнської науково-практичної Інтернет-конференції викладачів, аспірантів та студентів 20 травня 2019 року. Львів, 2019. 220 с. С. 97.
2. Що таке CPA-маркетинг і чому він буде домінувати. URL: <http://slaidik.com.ua/shho-take-spa-marketing-i-chomu-vin-bude-dominuvati/>
3. CPA маркетинг як метод інтернет-реклами. URL: <https://webstudio2u.net/ua/internet-ad/688-spa-marketing.html>

INBOUND VS OUTBOUND MARKETING. ГОЛОВНІ ВІДМІННОСТІ

Животова Анжеліка Олексіївна

здобувач вищої освіти факультету економіки, бізнесу та міжнародних відносин
Університет митної справи та фінансів, Україна

Наша ера – це ера якісного контент мейкінга, роботи з цільовою аудиторією і постійне підвищення авторитету бренду. Методи маркетингу постійно розвиваються. Сьогодні влада перейшла до цифрових медіа, а маркетинг перейшов від традиційних методів до Inbound (вхідних) стратегій, спрямованих на поступове формування довіри клієнтів. Традиційний маркетинг змушує аудиторію виробляти продукт в надії спонукати хоча б невеликий відсоток цієї аудиторії до дій. Inbound методологія в свою чергу залучає клієнтів, створюючи корисний та цікавий контент та розробляючи індивідуальний підхід до кожного споживача.

Inbound маркетинг – це простий спосіб допомогти потенційним клієнтам знайти певну компанію. Оскільки процес покупки часто відбувається в Інтернеті, вхідні стратегії контактують з потенційними клієнтами на самому початку їхнього шляху до першої покупки. Надаючи людині цінну інформацію, будується лояльність до бренду, крок за кроком усвідомлюється цінність продукту, що в кінцевому підсумку закінчується продажами.

Inbound стратегія використовує різні форми pull-маркетингу, такі як контент-маркетинг, SEO-просування, соціальні мережі, блоги та інші. Це дозволить підвищити впізнаваність бренду та завоювати довіру клієнтів.

Щоб зрозуміти різницю між Inbound та Outbound маркетингом, необхідно розглянути кілька ключових відмінностей. В першу чергу слід відзначити мету: Outbound хоче «продати», а Inbound хоче «сказати». По-друге, спосіб передачі інформації: Outbound покладається на такі платформи: телевізійна, радіо- та друкована реклама, білборди, точки продажу тощо. В той час, Inbound-стратегія, будучи частиною діджитал-маркетингу, використовує цифрові платформи: соціальні мережі, контекстну рекламу, електронну пошту тощо. Остання відмінність — це можливість аналізувати ефективність маркетингової стратегії. Вхідний маркетинг є цільовим і його легко аналізувати. Аналітичні дані дозволяють точно визначити, хто переглядав контент, як він з ним взаємодівав і як довго.

Впроваджуючи традиційний маркетинг, використовуються застарілі принципи просування. Завдяки такому підходу акценти розставляються не на якості реклами, а скоріше на охопленні, тому поєднуються різноманітні рекламні місця та максимальна кількість людей. Шанси на точний аналіз тут значно зменшуються, оскільки неможливо проаналізувати правильне охоплення та кількість людей, які відгукуються на рекламу.

Різниця між Inbound маркетингом і контент-маркетингом також присутня. Сьогодні ці поняття тісно пов'язані між собою, а сам контент-маркетинг можна охарактеризувати як одну із складових вхідного маркетингу. Це означає, що генерація контенту є одним із перших етапів, з якого починається взаємодія з клієнтом. Але все далі: отримати контакти читачів, залучити їх у воронку продажів, розіграти, продати та зберегти –це вхідний маркетинг.

Inbound не нав'язує продажі; через релевантний контент він пропонує потенційному покупцеві щось варте. Створивши портрет клієнта та зосередившись

на платформах, які споживач міг би використовувати для пошуку інформації, виявляються його бажання, перш ніж він почне висловлювати їх.

Контент-маркетинг є елементом стратегії Inbound. Це підхід, який зосереджується на створенні та послідовному поширенні релевантного та корисного контенту. Цим вмістом можуть бути навчальні посібники, статті про нові тенденції у певному регіоні або просто розваги. Кінцева мета завжди одна – викликати інтерес споживача до інформації та непомітно спонукати до дій.

Тож, вхідний маркетинг, має багато переваг. На відміну від вихідного маркетингу, він працює нелінійно. У вихідному маркетингу витрачається фіксована сума й очікується отримання необхідного потоку клієнтів, тоді як у вхідному маркетингу інвестиції з часом почнуть працювати лише сильніше. Позиції в пошукових системах закріплюються, а контент поширюється в Інтернеті, який набирає все більше читачів.

Проте недоліки у Inbound маркетингу також присутні. Основна проблема тут полягає в тому, що з самого початку це вимагає великих інвестицій, на відміну від традиційного маркетингу. Він не веде клієнтів відразу, а дає результати через певний термін. Створення професійного вмісту, захищеного авторським правом, займає більше часу та грошей, ніж вибір правильного сайту та налаштування реклами, але це окупиться в майбутньому.

Отже, Inbound маркетинг – це справді новий виток інтернет-маркетингу для ринку. Контент вирішує, і цінність, яку надає бренд, виходить на перший план. Проте просування контенту – це довгий шлях. Отримати швидкий прибуток неможливо, тому необхідно перед початком впровадження стратегії виявити власні цілі та порівняти Inbound та Outbound маркетинг.

Список використаних джерел:

1. Baranchenko, Ye., Aksom, H., Zhylynska, O., Firsova, S., Datskova, D. (2019). Inbound Marketing: Practical Aspects of Promoting Goods and Services in E-commerce. *Marketing and Management of Innovations*, 4, 308-320. Вилучено з: <http://doi.org/10.21272/mmi.2019.4-24>
2. Дяченко О.В. Стадніченко В.В. Особливості застосування концепції вхідного маркетингу на промисловому ринку. Вилучено з: <http://probl-economy.kpi.ua/pdf/2014-48.pdf>

КРОС-МАРКЕТИНГ АБО ЕФЕКТИВНИЙ ІНСТРУМЕНТ СПІВПРАЦІ

Животова Анжеліка Олексіївна

студентка факультету економіки бізнесу та міжнародних відносин
Університет митної справи та фінансів, Україна

Крос-маркетинг або ко-маркетинг – це маркетингова стратегія, за якої компанії, які не конкурують між собою, ініціюють спільні дії. Бренди поділяють рекламні можливості, аудиторію, передплатників та інші ресурси для покращення просування. Крос-маркетинг — це окремий випадок афілійованого маркетингу, який все ще набирає популярності: більшість компаній на ринку вже використовують афілійований маркетинг, а інші планують запустити його наступного року.

Крос-маркетинг обирають за декількох причин. По-перше, при спільній роботі можна підвищити ефективність просування, при цьому не збільшуючи бюджет на рекламу для кожного конкретного бренду. По-друге, працює ефект синергії: спеціалісти з різним досвідом об'єднуються та підсилюють одне одного.

Для брендів в рамках однієї екосистеми крос-маркетинг є однією з раціональних стратегій просування. Основні переваги цієї моделі:

- подібна ЦА; аудиторії продуктів всередині однієї екосистеми схожу і можуть доповнювати одна одну.

- відсутність конкуренції; продукти зазвичай не конкурують, а надають різні послуги.

- взаємодопомога сервісів; перехресний маркетинг також можуть використовувати подібні бренди в дружніх екосистемах: вони допомагають вирішувати проблеми з доставкою та спрощують вихід нової послуги на ринок.

- різноманітний вибір сценаріїв; велика кількість сервісів в рамках екосистеми дозволяє вибирати з безлічі сценаріїв, за яких користувачі отримують відразу кілька вигідних пропозицій, а бренди - ефективне просування

Існує декілька типів перехресного маркетингу, які необхідно розглянути:

- Крос-промоушен. Багато компаній мають внутрішні рекламні ресурси, наприклад, поштову базу. Партнери могли б об'єднати зусилля та надіслати один одному пропозиції щодо існуючих баз. Також можна використовувати пряму рекламу в пошукових системах, соціальних мережах або будь-яких інших каналах спілкування. Часто зустрічається на телебаченні рекламне посилання, яке запрошує вас відвідати певний магазин електроніки, щоб придбати певний продукт у певного виробника.

- Крос-продажі. Товар або послуга продається у доповненні до іншої. Бренд хоче продати послугу групі клієнтів, які потребують рішення «під ключ».

- Ingredient branding. Один продукт є невід'ємною частиною іншого. Бренд потрібно просувати малозрозумілий для кінцевих користувачів продукт або бренду потрібна впізнаваність та позиціонування своєї продукції як «знака якості»

- Бандли. Товар і продукт різних брендів продаються в рамках однієї пропозиції. Бренд потрібно просунути кілька менш популярних пропозицій екосистеми.

- Крос-акції. За допомогою цього інструменту компанії повідомляють своїй аудиторії кращі пропозиції. Перевага посилюється за допомогою простого аналітика - кожен партнер може зручно оцифрувати певну кількість клієнтів, які скористалися кампанією, використовуючи систему промо-кодів, QR-кодів або системи крос-бонусів.

– Крос-постинг або крос-стрімінг. Одним із найпростіших механізмів обміну цільовими групами є взаємне розкриття інформації в соціальних мережах, блогах чи веб-сайтах. У цьому випадку перша компанія публікує інформацію про новини другої, а друга - про початок продажів першої. Головне, щоб це було максимально природно і не виглядало як відверто недоречна реклама. Схожа логіка у взаємних прямих ефірах чи спільних відео.

Одним з найбільш перспективних видів крос-маркетингу в екосистемі сьогодні є бандли. Популярність таких пропозицій пояснюється їх зручністю: у міру розширення екосистем користувачам стає не вигідно купувати кілька різних підписок в Інтернеті. Інші типи крос-маркетингу частіше використовуються для покриття «специфічних» потреб у просуванні – вони зустрічаються не у всіх екосистемах, які існують сьогодні. Бандли стали новою реальністю на ринку екосистем і супер-додатків.

Ще одним перспективним механізмом перехресного просування є крос-реклама. Для екосистемних брендів це найпростіший спосіб миттєво розширити свою аудиторію за допомогою активної аудиторії іншого сервісу. Ще один плюс – таке рішення не вимагає тривалого навчання та інтенсивної співпраці з брендами.

Тому крос-маркетинг дає вам можливість охопити наявну пропозицію для нової аудиторії. В результаті клієнтами можуть бути люди, які навіть не чули про компанію. Крім того, разом із партнером можна розробити спосіб взаємодії, який залучить ще більше людей до продуктів чи послуг.

Список використаних джерел:

1. Крос-маркетинг в соціальних мережах: вигоди і переваги. <https://marketer.ua/ua/cross-marketing-in-social-networks-benefits-and-advantages/>
2. Крос-маркетинг: як привабити клієнтів. <https://fractus.com.ua/uk/blog/korysnistatti/marketyng/kros-marketing-jak-privabiti-kliientiv/>

СУЧАСНІ ПІДХОДИ ДО ФОРМУВАННЯ ТОВАРНОГО АСОРТИМЕНТУ В РІТЕЙЛІ

Лялюк Алла Миколаївна

ORCID ID: 0000-0002-4889-0511

канд.екон.наук, доцент кафедри підприємництва і маркетингу
Волинський національний університет імені Лесі Українки, Україна

Питання розробки маркетингової товарної політики та впровадження ефективної асортиментної політики на торговельних підприємствах є актуальним з огляду на реалії сьогоденного життя в економіці України. Асортимент часто розглядається як один з найбільш важливих інструментів конкурентної боротьби, що є в розпорядженні магазину. Чим більше конкуруючі торгові точки подібні між собою за одними параметрами, тим важливішим стає розробка і формування асортименту. Наприклад, вирішальне значення для вибору одного з двох дисконтних магазинів може мати різниця в асортименті. На сьогоднішній день, розробка та впровадження обґрунтованої асортиментної політики є невід'ємним фактором в реалізації маркетингових планів. Вивчення основ та завдань формування товарного асортименту є предметом дослідження багатьох науковців [1-3]. Однак, досвід ритейлу підтверджує, що потрібні глибокі наукові дослідження з питань формування асортиментної політики.

На сьогодні серед науковців не існує єдиної думки щодо сутності поняття «асортиментна політика». Тому, на наш погляд, заслуговує твердження Абрамович І. А., що асортиментна політика підприємства це товарна політика що генерує в собі сукупність методичних та практичних аспектів щодо розробки, безперервного удосконалення та управління товарним асортиментом підприємства в умовах ринкового середовища [1].

Принципи формування та управління асортиментною політикою підприємства:

- довгострокової стратегічної орієнтації;
- синергізму;
- стратегічної гнучкості;
- розширення, стабілізація удосконалення, скорочення та гармонізація асортименту;
- націленість на певну категорію асортименту, яка властива окремим магазинам;
- орієнтація на певне розташування виробника товару, якщо існує така специфіка магазину;
- спрямованість на фіксований рівень цін [3].

Існує два способи для розширення товарного асортименту: нарощування або насичення :

- нарощування товарного асортименту ;
- насичення товарного асортименту – за рахунок додавання нових моделей в його існуючих рамках з метою отримання додаткового прибутку та намагання стати лідируючим підприємством з асортиментом та недопущення конкурентів [2] .

Процес формування товарного асортименту проходить такі стадії:

- визначення поточних і перспективних потреб покупців, дослідження особливостей купівельної поведінки покупців;
- оцінка існуючих товарів-аналогів;
- вирішення питань про розширення асортименту;
- розгляд питання щодо поповнення асортименту новими товарами;

- вироблення рекомендацій для постачальників щодо якості, ціни, упаковки, сервісу тощо.

Стає очевидним, що й від розташування товару залежить, добре чи погано він продається, то рішення, прийняті покупцями у торговому залі, є повною мірою раціональними. Дивлячись на ситуацію з психологічного аспекту, можна стверджувати, що асортимент повинен виконувати три завдання, а саме: служити нагадуванням; впливати на покупця та стимулювати купівлю товарів в магазині.

Перше означає, що асортимент повинен бути представлений таким чином, щоб люди залишали магазин, купивши принаймні все, що планували. Також форма презентації наявних товарів має нагадувати споживачам про ті продукти, які вони зазвичай купують, навіть якщо не планують купувати їх цього разу. Розміщуючи асортимент тим чи іншим чином, ритейлер може впливати на відвідувачів (друге завдання), схилиючи їх до вибору певної торгової марки. Наприклад, тій, яка приносить продавцю найбільший прибуток чи краще відповідає іміджу магазину. Третє завдання – стимулювання, означає презентацію асортименту таким чином, щоб підштовхнути покупців до придбання взаємодоповнюючих товарів (наприклад, сиру до хліба) або чогось нового (наприклад, шоколаду).

Висновки. Отже, формуючи торговий асортимент прийнято виходити з того, що споживачі добре обізнані про всі товари, які пропонуються в магазині. Вкрай рідко предметом вивчення постає те, що відбувається у проміжку між появою продукту на полиці та його усвідомленим сприйняттям покупцями. Однак ті, хто працюють у сфері роздрібної торгівлі, на власному досвіді знають, як, наприклад, різні викладки чи кількість фейсингів можуть впливати на продаж.

Список використаних джерел:

1. Абрамович І. А. (2017) Товарний асортимент підприємства: сутність та умови формування. *Науковий Вісник Ужгородського національного університету*, (12, ч. 1), 6-9. Вилучено з : http://www.visnyk-econom.uzhnu.uz.ua/archive/12_1_2017ua/3.pdf.
2. Бардаш М. С. & Хоменко О. І. (2016) Асортиментна політика підприємства та шляхи її вдосконалення. *Ефективна економіка*, (11). Вилучено з: <http://www.economy.nauka.com.ua/?op=1&z=5288>.
3. Кириченко С. О. & Половинка К. І. (2021) Принципи формування асортиментної політики. *Агросвіт*, (1-2), 90-94. Вилучено з : <http://www.agrosvit.info/?op=1&z=3372&i=9>

СЕКЦІЯ V. МЕНЕДЖМЕНТ, ПУБЛІЧНЕ УПРАВЛІННЯ ТА АДМІНІСТРУВАННЯ

ПРОФЕСІОНАЛІЗМ ЯК ОСНОВНИЙ ПРИНЦИП ДІЛОВОЇ ЕТИКИ

Красільнікова Олена Василівна

ORCID ID: 0000-0003-3346-7566

канд. іст. наук, доцент кафедри філософії, соціології та політології
Державний торговельно-економічний університет, Україна

Кизименко Ірина Олексіївна

ORCID ID: 0000-0002-2148-9488

канд. іст. наук, доцент, доцент кафедри філософії, соціології та політології
Державний торговельно-економічний університет, Україна

Професіоналізм та ставлення до праці завжди розглядалися як важливі якісні характеристики моральної оцінки особистості. Професіоналізм найчастіше розуміється як сукупність досягнутих індивідом теоретичних знань, практичного досвіду та професійних навичок у певній сфері людської діяльності. При цьому професіоналізм – не тільки джерело існування людини та втілення її особистісного потенціалу, а й вирішальний фактор розвитку цивілізації, формування гуманних та справедливих людських відносин, утвердження в суспільстві принципів працьовитості, моральної цінності праці та творчої діяльності.

Змістовна сутність професіоналізму як соціального явища, в наш час, виходить за рамки сукупності суто технічних умінь та навичок працівника. У зміст поняття «професіоналізм» додається гуманістична та моральна складова. Сучасний професіонал повинен не тільки мати деяку суму професійних знань і умінь, не лише відповідати вимогам сфери своєї професійної діяльності, а й передбачати наслідки своєї праці, нести за них особисту відповідальність. Це свідчить про те, що професіоналізм сьогодні набуває статусу морального імперативу, стає моральною цінністю. Вимоги високого професіоналізму особистості, професійної майстерності, відповідальності стають реаліями сьогодення.

Поняття «професіоналізм» та «професіонал» зустрічаються нам усюди: у засобах масової інформації, у журнальних та газетних статтях, у рекламних оголошеннях, у телевізійних передачах. Широка популярність та загальноживаність даних понять свідчать про підвищення ролі професійних явищ у житті сучасного суспільства.

Під професіоналом у найбільш загальному вигляді прийнято розуміти людину, основне заняття якої є її професією, яка є фахівцем своєї справи, добре підготовлена для роботи, має навички, кваліфікацію, а за необхідності і допуск до виконання обов'язків за фахом. Професіонал зазвичай є членом спільноти кваліфікованих фахівців, які мають навички у певній галузі (професії). Такі спільноти займаються підготовкою та навчанням своїх членів за межами первинної (університетської) освіти, також розробляють кодекси поведінки та галузеві стандарти, а також мають

право видавати дозволи (ліцензії) на зайняття професійною діяльністю та контролювати діяльність своїх членів. Разом з тим, у повсякденному вжитку поняття «професіонал» асоціюється з майстерністю і високою якістю діяльності, носить позитивну моральну оцінку і, передбачає досвід роботи [1, 208].

Професіоналізм – вищий стандарт професійної діяльності, що характеризує особистісні можливості виконавця, його свободу вибору найбільш зручних та відповідних конкретній ситуації способів діяльності. Основу професіоналізму створюють найвища кваліфікація, майстерність та цілепокладання у трудовій діяльності.

Також професіоналізм визначається як найвищий ступінь розвитку людини як суб'єкта пізнання, праці та спілкування. Основним критерієм рівня професіоналізму є ступінь відповідності знань, умінь, навичок та психічних властивостей спеціаліста сучасним досягненням науки та практики в даній галузі.

Професіоналізм передбачає вдосконалення навичок, здібностей, кваліфікаційних можливостей відповідно до вимог, що постають перед людиною певної професії, залежно від науково-технічного та інтелектуального розвитку суспільства. Сутністю професіоналізму є професійне просування від вибору професії до оволодіння нею, досягнення професійної майстерності, творчих успіхів.

До основних критеріїв професіоналізму можна віднести: компетентність працівників, тобто знання справи; наявність відповідної освіти, стажу, навичок, системи підвищення кваліфікації; регулярне, систематичне та творче виконання функцій та операцій; стабільність службових відносин; а також, як обов'язкову вимогу – дотримання норм професійної етики.

У процесі переходу до постіндустріального суспільства, у зв'язку з актуалізацією гуманістичних цінностей і, відповідно, підвищення суспільних вимог до багатьох професій, зміст поняття «професіоналізм» суттєво розширюється. До його предметної області, поряд з практичними вміннями та навичками, додається необхідність володіння широким світоглядом, знаннями про світ та суспільство, моральними загальнолюдськими цінностями.

Ядром особистості професіонала в сучасному суспільстві виступає його світогляд у сукупності з моральною, філософською та соціально-психологічною складовими. Однак значення світоглядної культури особистості не можна зводити лише до суми накопичених знань. Вона являє собою і творчий процес діяльності у всіх сферах буття людини, здатність професійно використовувати знання та оцінювати їх за допомогою категорій добра і зла, тобто давати їм моральну оцінку.

Професіоналізм є важливою моральною цінністю сучасного суспільства ще й тому, що ефективне виконання людиною професійних обов'язків сьогодні неможливе без її духовно-моральної характеристики.

Моральна суть людини проявляється у вироблених речах через майстерність, яка, у свою чергу, тісно пов'язана з гідністю. Чим вища професійна майстерність працівника, тим більше розвинене у нього почуття гідності, професійної гордості.

Професіоналізм також передбачає відповідальність працівника. Таким чином, як моральний імператив професіоналізм виявляється включеним у сферу професійно-етичних категорій, що становлять конкретизацію загальних етичних понять стосовно професійної діяльності особистості: обов'язок – професійний обов'язок, совість – професійна совість, відповідальність – професійна відповідальність, гордість – професійна гордість тощо [2].

Професійна діяльність, пов'язана з певними умовами праці, накладає відбиток на моральні якості та психологію людей. Тому, не будучи по суті етичною категорією,

поняття «професіоналізм» має широкий соціально-моральний зміст. Вимога професіоналізму стає однією з головних нормативних положень у багатьох професійно-етичних кодексах сучасного суспільства.

Отже, лише гармонійно розвинена людина, яка неухильно вдосконалює не тільки власні професійні навички, а й моральну свідомість, керується у професійній діяльності гуманістичними моральними принципами, здатна стати справжнім професіоналом. Професіоналізм сьогодні є необхідною умовою самореалізації людини у суспільстві та важливим принципом ділової етики.

Список використаних джерел:

1. Аболіна Т.Г., Нападиста В.Г.&Рихліцька О.Д. (2012) Прикладна етика. Навчальний посібник. К.: «Центр учбової літератури», 392.
2. Хоржевська І.М. (2016) Професіоналізм та професійний розвиток особистості. Наука і освіта. (11), 55-60. Вилучено з: <https://scienceandeducation.pdpu.edu.ua/articles/2016-11-doc/2016-11-st91>

РЕФОРМУВАННЯ ДЕРЖАВНОГО УПРАВЛІННЯ В УЯВЛЕННЯХ ТЕМПОРАЛЬНОЇ АРХЕТИПІКИ

Юшин Сергій Олександрович

ORCID ID: 0000-0002-9874-4926

д-р. екон. наук, професор, головний науковий співробітник
ННЦ «Інститут аграрної економіки» НААНУ, м. Київ, Україна

Як стверджували філософи Стародавнього Китаю, «якщо народ піддається управлінню, а кількість вироблених цінностей збільшується, ці успіхи належать правителю» [1: с. 17]. З такою тезою погоджувався й Платон, на думку якого «турботами вмілих правителів дотримується правильний державний устрій, тому що сила мистецтва ставиться вище законів» [2: с. 51-57]. Але ж дане мистецтво правління не просто відмінняє закони, а спрямоване на їх суттєве удосконалення: «мудрий творить закони, а дурний обмежений ними: з людиною, яка обмежена старими законами, не варто говорити про зміни» [1: с. 17]. Так, гераклітовий імператив «усе тече, усе змінюється» стосується не лише фізичних об'єктів, а й держав та їх систем управління. За визначенням В.М. Геєця, «основні напрями еволюції державного апарату управління, які мають відповідати вимогам часу: доцільна адаптивність до зовнішнього середовища, і спроможність відповідно реагувати на зміни» [3: с. 182]. Отже, вимога «відповідати вимогам часу» – це, по суті, вимога «своєчасності» змін, рішень і дій, де «своєчасність» завжди має міру, де «не поспішають з тим, з чим можна почекати» [1: с. 268]. З цим погоджувався Платон: «пізнання говорить про те, що душа слідує за речами (які перебувають у русі, одне рухається швидше, інше – повільніше), не відстаючи від них і їх не випереджаючи» [4: с. 648]. На цьому наголошував і Аристотель: «закон безсилий змусити до покори всупереч існуючим звичаям; це здійснюється лише з часом» [5: с. 427]. На важливість врахування «темпу часового потоку, обмеженості часових ресурсів та широти часового горизонту для дії (темпоральних модальностей)» вказував Н. Луман [6: с. 132]. А Тойнбі у цьому сенсі підкреслював, що «всередині ... суспільства різні «сектори» історично мають різні *темпи* розвитку, тобто, «будучи сучасниками, фактично люди можуть належати до різних культурних епох [7: с. 124]. Таким чином, проблема реформування державного управління – це не лише проблема орієнтації змін у розрізі його управлінських структур/функцій, а й проблема їх *темпоральності*.

Ще Аристотель зазначав, що «при думці про щось минуле чи майбутнє мислиться і приєднується також *час*; помилка полягає завжди у неправильному поєднанні», бо «бувають протилежні один одному прагнення, а це трапляється, коли розум протистоїть бажанням, відбувається ж це у тих, хто має почуття *часу* (адже розум велить утримуватися через майбутнє, бажання ж спонукають до здійснення відразу ж, бо задоволення, що отримується відразу ж, здається і безумовним задоволенням, і безумовним благом від того, що не беруть до уваги майбутнє)» [8: с. 436, 443]. К.Г. Юнг розглядає такі властивості людини як прояв архетипу, тобто такого колективного несвідомого, яке, з одного боку, сприяє єдності соціуму, а з другого боку, за умови сприйняття певних теорій у якості позачасових (вічних) універсальних панацей створює ризик катастроф [9: с. 461]. З цим погоджується й І. Ансофф, який вказував: у 60-х роках спосіб підбору головного керівника за принципом «що потрібно зараз» виявився неадекватним новим умовам діяльності: фірмі 80-х років виявилися потрібні нові архетипи» [10: с. 303]. Отже, темпоральна архетипіка – важлива фактор управлінських дій.

Реформа, як зазначав Дж. Гелбрейт, «не починається із законів чи уряду; вона починається із зміни наших поглядів на економічну систему, з наших думок» [11: с. 270]. Як засвідчив Л.Д. Кучма, «на початковому етапі реформ ... вони розгорталися без будь-якого обґрунтування, не було навіть приблизного уявлення про те, як і у якій послідовності їх здійснювати», «здійснюючи стрибок у ринкову економіку як з'ясувалося пізніше, з певного набору міфів», «міфом, який був прийнятий як керівництво до дії (точніше, до бездіяльності), стало ствердження, нібито держава повинна якомога швидше звільнити економіку від своєї присутності: піонери наших реформ переоцінили «невидиму руку ринку» [12: с. 159, 161, 186]. Це на той час підтверджував і В.М. Геєць: «нині в Україні стратегії держави як «агента розвитку» немає» [3: с. 177]. Нагадаємо, що на старті реформ в Україні домінувала парадигма: «ринку сам все врегулює». Тут варто нагадати, що А. Сміт («батько» теорії «невидимої руки ринку») визнавав, що ця «рука» діє не моментально, а протягом певного періоду (50-100, 200 років). Безумовно, темпоральна архетипіка часів А. Сміта може бути лише орієнтиром у процесах прийняття рішень в епоху переходу цивілізації на технологічні рейки інформаційного суспільства, але осучаснення є актуальною науковою задачею.

Якщо ми звернемося до «Концепції переходу Української РСР до ринкової економіки» (Постанова Верховної Ради УРСР № 438, 1990 р.), то там була чітка орієнтація на прискорення процесу роздержавлення та приватизації власності (перехід до ринку цілком реальний протягом 1991-1992 років) з відмовою від моделі еволюційного переходу до ринку (поетапне і поступове введення ринку – надто тривалий шлях у 10-15 років). «Основні напрями економічної політики України в умовах незалежності» (Постанова Верховної Ради України № 1698, 1991 р.) розглядали прискорення переходу до ринкової економіки як найбільш реальний шлях подолання економічної кризи і головну мету наступної діяльності Уряду. «Основні засади і напрями становлення економіки України в кризовий період (Постанова Верховної Ради України № 61, 1994 р.) визнали, що причини кризи найперше зводяться до: відсутності чіткої політичної і соціально-економічної стратегії розвитку України та хаотичного руйнування планово-адміністративної системи управління без адекватного заміщення їх ринковими механізмами та інфраструктурою; спотвореного формування ринкової економіки шляхом механічного перенесення досвіду інших країн на національний ґрунт; відсутності господарського механізму функціонування змішаної економіки; безпідставного сподівання на те, що в умовах переходу до ринкової економіки держава відходить від економіки. Тобто, постанова № 61 визнала хибність тієї темпоральної моделі, яка була запроваджена у 1990 р. (Ефективність наступних перемін залежить від точності вибраних кроків на першому етапі) та актуальність усунення некерованості державою основними економічними процесами в країні.

У подальшому держава розгорнула кроки у напрямку оптимізації відносин у континуумі «держава ... ринок». Господарський кодекс України у статті 5.1 орієнтував правовий господарський порядок в Україні на оптимальне поєднання ринкового саморегулювання економічних відносин суб'єктів господарювання та державного регулювання макроекономічних процесів. Закон України «Про основні засади державної аграрної політики на період до 2015 року» (№ 2982, 2005 р.) визначив послідовність, наступність та етапність втілення державної аграрної політики: до 2007 року – зайнятості сільських працездатних жителів не нижче середньої у державі, а до 2015 року – середньої у країнах ЄС. Закон України «Про Основні засади (стратегію) державної екологічної політики на період до 2030 року» (№ 2697, 2019 р.) визначила два етапи: до 2025 року передбачається стабілізація екологічної ситуації

шляхом закріплення змін у системі державного управління; до 2030 року передбачаються істотні зрушення щодо покращення стану навколишнього природного середовища, у т.ч. шляхом ефективного партнерства у екології між держави і суб'єктами господарювання.

Зрозуміло, посилення участі держави в управлінні соціально-економічним розвитком викликало потребу у стратегічному плануванні. Відповідно, Указ Президента України «Про впровадження системи стратегічного планування і прогнозування» (№ 460, 1999 р.) визнав необхідність поетапного впровадження в Україні системи стратегічного планування і прогнозування, об'єднання з цією метою зусиль державних та недержавних дослідницьких установ та підвищення рівня науково-аналітичного забезпечення діяльності органів виконавчої влади. Але ж прийнятий у 2000 р. Закон України «Про державне прогнозування та розроблення програм економічного і соціального розвитку України (№ 1602) був орієнтований лише на коротко- і середньострокові програми і прогнози, що не сприяло формуванню довгострокової політики держави. Як відомо, усі проекти Законів України «Про стратегічне планування» не отримали бажаного статусу.

Серед актів Кабінету Міністрів України, які були спрямовані на пошук дієвих принципів побудови довгострокових планових документів, виділялися «Державна цільова програма розвитку українського села на період до 2015 року» (Постанова № 1158, 2007 р.), де удосконалення та реформування системи управління в аграрному секторі передбачається виконати трьома етапами, які доповнюють один одного і базуються на єдиній концептуально-методологічній основі; «Національна економічна стратегія на період до 2030 року» (Постанова № 179, 2021 р.), де визнавалося, що причина недостатньої реалізації потенціалу є непослідовність політики протягом багатьох років та незавершення реформ, в результаті чого в Україні середній темп приросту ВВП у період починаючи з 1996 до 2019 року становив 3,6 %, проти 6,4 % в країнах Центральної Європи.

Висновки: проблематиці реформування державного управління в Україні загалом приділяється велика увага, але короткий історичний період (30 років) в умовах вкрай радикальних реформ відсутність конструктивних уявлень стосовно національної моделі темпоральної архетипики є гальмом процесу реформування.

Список використаних джерел:

1. Древнекитайская философия. Собр. текстов в 2 т. Т.2. М.: Мысль, 1973.
2. Платон. Собр. соч. в 4 т. Т. 4/Пер. с древне-греч. – М.: Мысль, 1994.
3. Геєць В.М. Суспільство, держава, економіка: феноменологія взаємодії та розвитку / Ін-т екон. та прогнозув. НАН України. К., 2009. 864 с.
4. Платон. Собр. соч. в 4 т.: Т. I/ Пер. с древнегреч. – М.: Мысль, 1990
5. Аристотель. Соч. в 4-х т. Т. 4. Пер. с древне-греч. – М.: Мысль, 1983.
6. Луман Н. Мировое время и история систем // Логос. 5(44). 2004.
7. Тойнби А. Цивилизация перед судом истории: сб. / М.: Айрис-пресс, 2006. 592 с.
8. Аристотель. Соч. в 4-х т. Т. 1. Пер. с древнегреч. – М.: Мысль, 1976
9. Юнг К.Г. Психология и алхимия. / Пер. с англ., лат. М.: «Рефл-бук», К.: «Ваклер», 2003. 592 с.
10. Ансофф И. Стратегическое управление / И. Ансофф ; Пер. с англ. – М.: Экономика, 2005.
11. Гэлбрейт Дж. Экономические теории и цели общества. / Пер. с англ. М.: Прогресс, 1979. 406 с.
12. Кучма Л. Украина – не Россия. / М.: Время, 2004. 560 с.

РИНОК ПРАЦІ МАЙБУТНЬОГО

Білявська Юлія Вікторівна

кандидат економічних наук, доцент,
доцент кафедри менеджменту

Державний торговельно-економічний університет, Україна

Архітектор трансмедійних продуктів, сіті-фермер, медичний маркетолог, молекулярний дієтолог, рециклінг-еколог та інші малозвичні терміни не із футуристичного блокбастеру, а цілком реальні професії уже найближчого майбутнього. Стрімкими темпами зростають зміни на ринку праці, а технології щодня диктують нові виклики працевлаштування. Дедалі частіше виконання робочих завдань стає автоматизованим, робочі місця людей займають роботи. Часу для того, щоб відсторонено спостерігати за поточною трансформацією ринку праці і чекати відповідей, немає. Окрім того, змінюються очікування бізнесу від співробітників, які ставлять перед HR-службами нові організаційні виклики та створюють перешкоди у пошуках талантів, підштовхують до несподіваних рішень і змушують працювати в умовах дестабілізації, безпрецедентних ризиків та соціальних потрясінь. Темп цих змін наростає, як і жорсткість конкуренції в боротьбі за «таланти». При цьому саме значення слів «талант» більше не несе в собі те ж значення, що 10 років тому, а ролі, уміння та посади завтрашнього дня достеменно не відомі нікому. Саме такі швидкі зміни обумовлюють актуальність дослідження для того, щоб бути конкурентоздатними у майбутньому.

Попри достатню кількість наукових праць та широкий діапазон досліджень, пов'язаних з аналізом процесів, що відбуваються на ринку праці в Україні і світі, не всі аспекти в цій сфері мають достатнє обґрунтування, враховуючи виклики та можливості сьогодення. Зокрема потребують подальшого вивчення питання змін на ринку праці, які передбачають на підприємстві перерозподіл влади та матеріальних благ, аналіз конкурентних переваг і можливостей, формування нових бізнес-моделей і підходів щодо управління.

На підставі результатів ґрунтовного аналізу досліджень, проведених провідною міжнародною компанією, що пропонує професійні послуги у сфері консалтингу та аудиту PwC, визнано чотири сценарії розвитку ринку праці до 2030 року, «чотири світи» (рис. 1.). Представлені сценарії стануть відправною точкою для створення прогнозів у роботі підприємств будь-якої сфери діяльності і дозволять зустріти майбутнє у всеозброєнні. Співробітники і роботодавці в жовтому світі шукають вищий сенс у тому, що роблять. У центрі суспільної політики — орієнтація на справедливий розподіл благ, ресурсів і привілеїв. Дана тенденція супроводжується посиленням втручанням урядів у справи бізнесу.

Таким чином у всіх чотирьох сценаріях розвитку ринку праці автоматизація повсякденних завдань веде до зростання ролі спеціалізації. Це означає, що у виграші залишиться підприємства, які зможуть залучити співробітника з навичками і кваліфікацією, затребуваними цим підприємством. Глобальні тенденції – це потужна сила, яка змінює суспільство, а з ним і робоче середовище. Виснаження запасів викопного палива, екстремальні погодні умови, підвищення рівня моря і нестача води призводять до дефіциту ресурсів і змін клімату [2, с.41].

Війна внесла вагомі зміни у функціонування ринку праці. Через складну ситуацію, яка сформувалася у сфері зайнятості України, та значний вплив

<p align="center"><i>Сценарій № 1</i> <i>Людина – головна цінність</i> <i>(«жовтий» світ)</i></p>	<p align="center"><i>Сценарій № 2</i> <i>Інновації на чільному місці</i> <i>(«червоний» світ)</i></p>
<p><i>Ключові риси:</i></p> <ul style="list-style-type: none"> - суспільно-корисний і соціально-орієнтований бізнес процвітає; - здійснюється колективне фінансування або краудфандинг брендів з високими етичними принципами і бездоганною репутацією; - велике значення надається відповідальності індивіда перед суспільством; - багато майстрів і виробників, з'являються нові гільдії робітників; - людські якості високо цінуються. 	<p><i>Ключові риси:</i></p> <ul style="list-style-type: none"> - компанії і приватні особи конкурують за увагу споживача; - регулюючі процеси не встигають за появою інновацій; - цифрові технології забезпечують для еліти необмежений доступ до інформації і важелі впливу; - вузькоспеціалізовані послуги і нішева продукція користуються найбільшим попитом
<p align="center"><i>Сценарій № 3</i> <i>Корпоративна турбота («зелений» світ)</i></p>	<p align="center"><i>Сценарій № 4</i> <i>Царство корпорацій («синій» світ)</i></p>
<p><i>Ключові риси:</i></p> <ul style="list-style-type: none"> - питання соціальної відповідальності та довіри домінують в порядку денному поряд з демографічними, кліматичними та екологічними питаннями, стаючи основними рушійними силами бізнесу. 	<p><i>Ключові риси:</i></p> <ul style="list-style-type: none"> - зі збільшенням розмірів компаній встановлюється капіталізм великих корпорацій, індивідуальні потреби заступають ідеї соціальної справедливості.

Рис. 1. Сценарії розвитку ринку праці до 2030 року

Джерело: сформовано автором за [1]

працездатного населення з ринку праці, зокрема до лав Збройних сил України, сил територіальної оборони, волонтерських організацій, зростає необхідність у максимально раціональному застосуванні робочої сили та забезпеченні сприятливого рівня адаптивності працездатного населення до змін на ринку праці, а це потребує визначення ключових компетенцій фахівця майбутнього.

Співробітників буде важко утримати в світі, де лояльність не цінується. У суворій атмосфері червоного або синього світу високий постійний ризик втратити цінного співробітника через, наприклад, емоційне вигорання або ранній вихід на пенсію (а такий варіант можливий завдяки гарному фінансовому забезпеченню висококваліфікованого співробітника). Тому організаціям необхідно буде приділяти особливу увагу розміру майбутніх виплат співробітникам — адже не секрет, що це основний мотив при виборі роботодавця. В результаті проведеного дослідження встановлено, що співробітникам і роботодавцям потрібно бути готовими маневрувати оскільки неможливо передбачити, які таланти і навички будуть затребувані навіть через 5-8 років. Необхідно буде не тільки підлаштовуватися під організаційні зміни, а й бути готовими вчитися новим навичкам і набувати нового досвіду в будь-якому віці, пробувати себе в інших ролях і навіть перекваліфікуватися в середині кар'єрного шляху.

Узагальнюючи проведене дослідження, нами було віртуалізовано портрет майбутнього фахівця, рис. 2.



Рис. 2. Віртуалізація портрету працівника майбутнього

Джерело: розроблено автором

При будь-якому сценарії розвитку ринку праці автоматизація та штучний інтелект залишаються ключовими повсякденними завданнями, які веде до зростання ролі спеціалізації та продуктивності праці та до змін професій, розвитку професій майбутнього. Це означає, що у виграші залишиться та організація, яка зможе залучити співробітника з навичками і кваліфікацією, затребуваними не тільки організацією, але і Суспільством 5.0. Такі співробітники сформують основу організації, будучи її людським капіталом, що приносить прибуток і додану вартість самій організації.

У ході аналізу ринку праці майбутнього виявлено, що світовий ринок праці трансформується під впливом глобальних тенденцій. Сьогодні достеменно не відомо, як зміниться ринок праці, але аспекти кожного із розглянутих сценаріїв проявляться в певний момент. Соціально орієнтоване підприємництво вже є центром ринку, що бурхливо розвивається, де панують сильні етичні і моральні принципи. Працівники і споживачі демонструють дотримання високих моральних стандартів поведінки стосовно екологічної політики. Також спостерігаємо поступове формування динамічного ринку вузькоспеціалізованих фахівців і підприємців, що конкурують за увагу окремих споживачів.

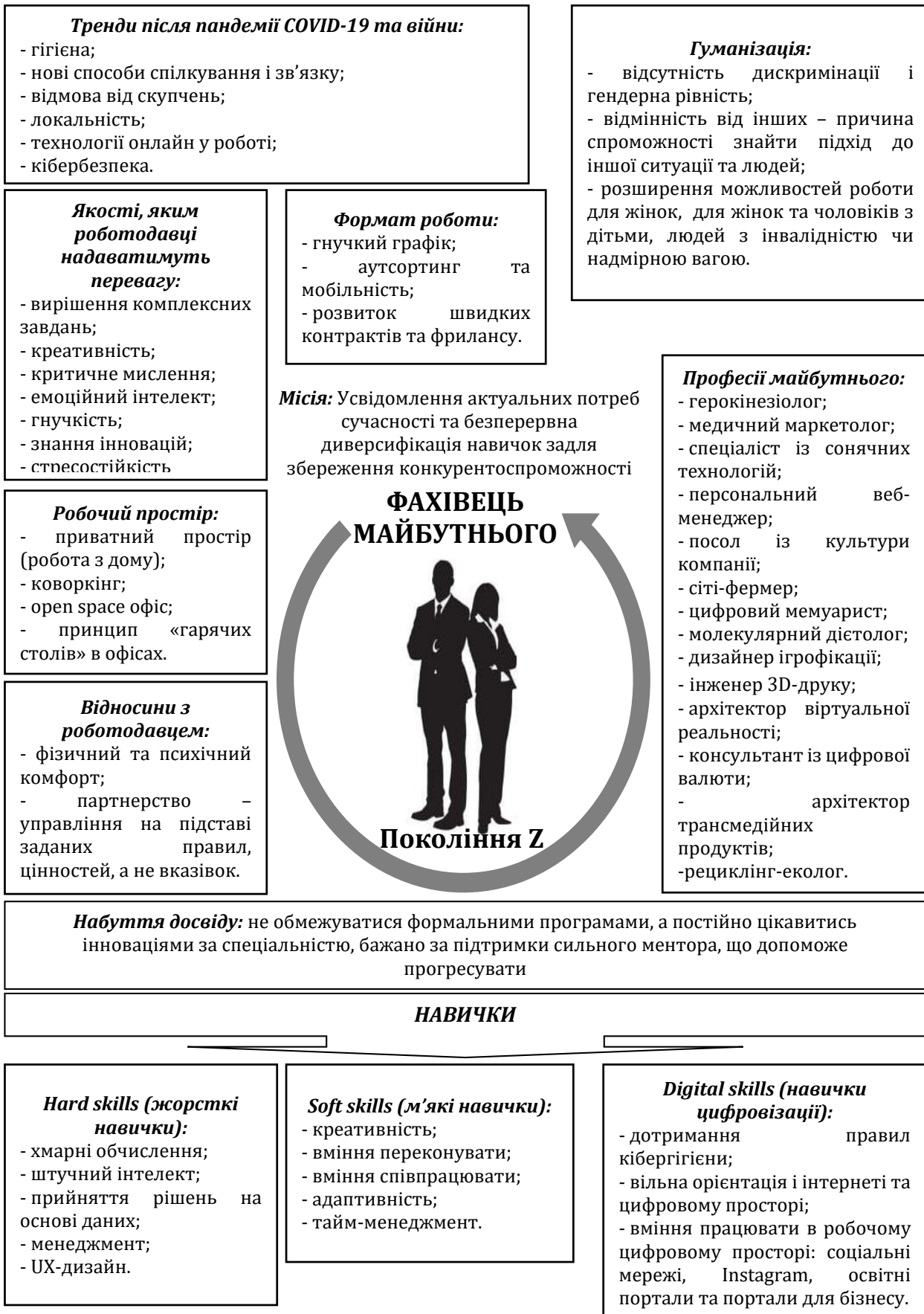
Список використаних джерел:

1. Майбутнє ринку праці. Протиборство тенденцій, які будуть формувати робоче середовище в 2030 році URL: <https://www.pwc.com/ua/uk/survey/2018/workforce-of-the-future-ukr.pdf>
2. Варава В.С., Білявська Ю.В., Новітній ринок праці як наслідок екологізації бізнесу : матеріали VI Всеукраїнської науково-практичної Інтернет-конференції «Сучасні теорія і практика менеджменту та бізнес-адміністрування»(м. Черкаси, 20 квітня 2022 р.) : ЧДТУ, 2022. С. 41-43

СКЛАДОВІ ФІНАНСОВО-ЕКОНОМІЧНОЇ ПОЛІТИКИ ДЕРЖАВИ

Ковальова Т.М.

здобувачка

кафедри управління охороною здоров'я та публічного адміністрування
Національний університет охорони здоров'я України імені П.Л.Шупика, Україна

Науковий керівник: Дубич К.В.

д-р.наук держ.упр., професор,

професор кафедри управління охороною здоров'я та публічного адміністрування
Національний університет охорони здоров'я України імені П.Л.Шупика, Україна

До найважливіших напрямів активізації бюджетної політики України, Як частини фінансово-економічної політики держави, варто віднести наступні: ресурси, залучені для фінансування дефіциту бюджету доцільно направляти на посилення інвестиційної діяльності; мобілізовані грошові кошти необхідно використовувати для вирішення економічних та соціальних проблем з врахуванням не тільки поточних, а й середньо- та довгострокових перспектив; залучення ресурсів державою не повинно негативно впливати на розвиток вітчизняного бізнесу та проведення міжнародних фінансових операцій з метою стабілізації фінансового розвитку країни варто застосувати заходи щодо антиінфляційного регулювання; підвищення ефективності витрат бюджету.

Ще одним напрямом фінансово-економічної політики є грошово-кредитна політика. Під якою розуміють забезпечення стійкості грошового обігу через управління емісією, регулювання інфляції та курсу національної грошової одиниці, забезпечення своєчасності та безперервності розрахунків в національному господарстві шляхом регулювання діяльності банківської системи. Головною метою грошово-кредитної політики є досягнення стійкого зростання суспільного виробництва, стабільного рівня цін, високого рівня зайнятості та балансу зовнішньоекономічної діяльності. Основними інструментами грошово-кредитної політики є: операції на відкритому ринку, зміна норми обов'язкових резервів, облікової ставки, регулювання конкретних видів кредиту та кредитування галузей економіки, регулювання ризику та ліквідності банківських операцій [1].

Динамічні зміни в економіці та фінансово-кредитній сфері вимагають вдосконалення методів та інструментів реалізації грошово-кредитної політики. В інституційному плані на даний час в Україні банки відіграють головну роль в системі фінансового посередництва, акумулювання інвестиційних ресурсів, перевершуючи решту фінансових посередників з економічного потенціалу, тому розвиток кредитних операцій банків з реальним сектором економіки в більшості визначає темпи та характер структурних перетворень.

Формування гнучкої грошово-кредитної політики відповідно до пріоритетних напрямів розвитку України має бути погоджено з загальними механізмами макроекономічного регулювання та залежить від багатьох чинників. В якості основних напрямів, що впливають на результативність фінансово-кредитних інструментів можна виділити: створення гнучкого механізму рефінансування як напрямку підтримки банківської ліквідності, тобто створення додаткових можливостей, наслідком чого повинно стати підвищення кредитоспроможності та

рівня капіталізації банків; лібералізація резервної політики НБУ шляхом розгляду можливості зниження норм обов'язкових резервів; підвищення уваги до якості активів, що передаються в забезпечення з метою вирішення проблеми погіршення якості кредитів, що надаються банками; перетворення ставок з операцій Центрального банку в оперативний інструмент процентної політики, орієнтуючись на них формується рівень доходності на різних сегментах фінансового ринку; розширення об'єму внутрішнього ринку, створення умов для активних операцій з ресурсами на відкритих ринках [2].

Проблематика макроекономічної нестабільності займає одне з головних місць в сучасній економічній теорії, адже усвідомлення причин та природи такої нестабільності є необхідною умовою для обґрунтування економічної політики, спрямованої на ліквідацію макроекономічних дисбалансів. Системна трансформація економіки України обумовлює необхідність глибинного теоретичного дослідження фінансово-економічної політики. Розуміння та сприйняття цього положення для визначення стратегії та тактики України щодо вирішення низки актуальних соціально-економічних питань.

Сучасні тенденції вносять свої корективи під час вибору пріоритетів та напрямів здійснення фінансово-економічної політики держави. На даний час саме у фінансовій сфері сформувались чинники, які спочатку забезпечували економічне зростання, а потім привели до загальної кризи. У зв'язку з цим пріоритети економічної політики кожної країни повинні бути направлені на вирішення проблем саме в системі фінансових відносин. При цьому необхідно пам'ятати, що особливістю теперішнього часу є те, що ми живемо у так званому "плоскому" світі, в умовах глобалізації, тому регулювання економіки та фінансової системи без врахування світових тенденцій розвитку не має сенсу [3].

Для цього необхідно вдосконалити інституційне забезпечення монетарної політики, яка повинна диверсифікувати канали збільшення грошових пропозицій та посилювати функціональну здатність вітчизняної банківської системи. З метою зниження інфляційних ризиків необхідно розширити довгострокове кредитування. Для цього потрібні інституціональні інструменти, що забезпечать усунення структурних дисбалансів та підтримають цільове кредитування. Потрібно активно розвивати спеціалізовані банківські установи для кредитування малого підприємництва та інвестиційно-інноваційної діяльності [4].

Посилення також потребує бюджетна політика в напрямку вдосконалення планування та здійснення як поточних витрат, так і витрат розвитку. Механізми прямого бюджетного фінансування в майбутньому мають поступово трансформуватися в непрямі засоби бюджетної підтримки, що мають більший мультиплікатор впливу. Для цього бюджетні витрати слід поєднувати з компліментарними політиками, що стимулюють орієнтовану на розвиток поведінку в секторах, що в даний час є отримувачами бюджетних коштів. Підвищення ефективності бюджетних витрат розвитку повинно досягатись на основі їх інституціоналізації в рамках спеціалізованих фінансових установ. Важливим напрямком повинна стати активізація регіонального розвитку. Децентралізація здатна забезпечити високу динаміку економічного зростання, сприяти ефективному використанню бюджетних коштів, формуванню на місцевому рівні сприятливих можливостей для розвитку потенціалу територій. Без системної політики регіонального розвитку загальнонаціонального рівня її вплив буде обмеженим, оскільки саме вона формує інституціональне середовище та забезпечує стратегічний розвиток регіонів. В Україні перспективними напрямами фінансово-економічної

політики мають стати: вдосконалення інституційного середовища фінансового управління; підвищення дієвості бюджетної політики; вдосконалення заходів щодо валютного регулювання; утримання стабільного рівня цін; забезпечення збалансованості макроекономічних показників; з метою підвищення рівня соціальних гарантій держави удосконалити інституційні засади фінансового забезпечення соціальної сфери. Для України впровадження системи ефективної державної фінансово-економічної політики повинно також сприяти забезпеченню інноваційного економічного розвитку, підвищенню конкурентоспроможності вітчизняного виробника, рівня й якості життя та закласти підґрунтя для стійкого економічного розвитку. Вибір моделі фінансово-економічного розвитку – це не просто виконання теоретичної концепції, а результат втілення принципів, що залежать від національної особливості кожної країни. Саме на цьому етапі формуються конкурентні переваги держави.

Сучасний етап економічного розвитку складний та суперечливий процес з притаманними йому об'єктивними властивостями та закономірностями, адже глобалізація впливає на всі сфери життя суспільства. Місце та роль держави в умовах сучасних глобальних трансформацій обумовлені передусім тим, що розглядається суб'єкт, що забезпечує організацію та збалансоване функціонування всіх елементів соціально-економічної системи. Саме держава встановлює правила роботи та ринкової взаємодії економічних агентів в межах визначеного господарського порядку та здійснює контроль за їх дотриманням. Основою для реалізації зваженої фінансово-економічної політики повинні бути наукова ідентифікація стратегічних пріоритетів розвитку економіки та визначення на цій основі концептуальних підходів та інструментів з метою гармонізації інтересів суспільства.

Основними напрямками державної фінансово-економічної політики мають бути такі: фінансове забезпечення пріоритетних напрямів соціально-економічного розвитку держави шляхом впровадження новітніх інноваційних технологій та міжнародного співробітництва; вдосконалення інструментів і механізмів державної фінансової системи стимулювання та підтримки; за допомогою інструментів державних та регіональних програм забезпечити фінансове забезпечення розвитку інфраструктури й інституціональний розвиток; надання пільгового кредитування та податкових канікул суб'єктам господарювання. Від рівня раціональності фінансово-економічної політики залежать темпи розвитку реального сектору економіки. У широкому сенсі фінансово-економічна політика – це сукупність цілеспрямованих дій у сфері фінансових відносин. І проводиться вона в кожній ланці і на кожному рівні фінансової системи.

Список використаних джерел:

1. Удосконалення і розвиток Державного фінансового контролю і аудиту за надходженням коштів Державного бюджету України та їх використанням. Рахункова палата України, 2020. URL: <http://old.ac-rada.gov.ua/control/main/uk/publish>.
2. Чугунов І. Я., Мазаракі А. А. Державне фінансове регулювання економічних перетворень : монографія. Київ : Київ. нац. торг.- екон. ун-т, 2015. 376 с.
3. Шумська С.С. Фінансовий потенціал України: методологія визначення та оцінки. *Фінанси України*. 2007. №5. С.55–64.
4. Лютий І. О. Концептуальні засади та суперечності реалізації фінансової політики держави. *Вісник Київського університету імені Тараса Шевченка. Економіка*. 2005. Вип. 79. С. 4–6.

ТРАНСФОРМУЮЧА РОЛЬ КОСМІЧНОЇ ГАЛУЗІ

Кошова С.П.

ORCID ID: 0000-0002-7637-4311

канд.держ.упр., доцент,

доцент кафедри управління охороною здоров'я та публічного адміністрування
Національний університет охорони здоров'я України імені П.Л.Шупика, Україна

Переконаність у трансформуючій ролі космічної галузі дедалі ширше завойовує суспільну думку, завдяки громадській активності космічних візіонерів, на зразок Ілона Маска, помноженої на можливості сучасних комунікаційних технологій. Однак очевидно, що, як і у випадку, з феноменом цифрової трансформації, наукове осмислення ефектів, що виникають внаслідок динамічного розвитку космічної економіки, відстає від реалій, що швидко змінюються. На початковому етапі розвиток космічної економіки розуміли в основному як новий механізм використання окремих космічних технологій для вирішення традиційних економічних проблем. У міру усвідомлення бар'єрів, ризиків та переваг космічної економіки, прийшло її більш збалансоване розуміння як діяльності щодо створення економічної цінності та забезпечення вигід для людей у процесі освоєння космічного простору.

Структурні особливості космічної галузі призводять до її особливої уразливості перед економічними потрясіннями. Космічний сектор включає безліч видів діяльності, починаючи від виробництва, запуску ракет та експлуатації супутників, і закінчуючи різноманітними комерційними програмами, що залежать від супутникових даних та сигналів (наприклад, ширококутовий зв'язок). Освоєння космосу та виробництво супутників характеризуються низькими обсягами виробництва та високим рівнем спеціалізації з обмеженою кількістю фахівців та підрядників. Ланцюжки доданої вартості стають все більш глобальними, але багато країн хотіли б зберегти певний контроль у космічній сфері. Безпека, будучи одним із головних факторів світової політики, набуває космічного виміру. Прагнення країн забезпечити свою національну космічну безпеку призводить до посилення глобальних проблем людства: забруднення навколишнього середовища, контроль над озброєннями та підтримання глобальної безпеки, відставання норм міжнародного права від сучасних реалій та ін., вирішити які можна лише зусиллями всього світового співтовариства.[1]

Традиційно виокремлюють два підходи до визначення космічної безпеки, які формують політику акторів міжнародних відносин щодо її забезпечення, що впливає на розвиток політичних процесів у XXI столітті. Згідно з першим підходом, в основі системи забезпечення космічної безпеки лежить концепція забезпечення національної безпеки. Другий підхід, що відображає глобальний характер проблеми космічної безпеки, тісно пов'язаний із верховенством міжнародного права та посиленням взаємозалежності у сучасному світі. Відповідно до нього космічна безпека визначається суверенною рівністю у провадженні незалежної космічної діяльності, яка не завдає загрози миру та безпеці в космічному просторі. Незважаючи на глобальне значення даного підходу, першорядну важливість все ще має перший підхід. Другий підхід використовується як допоміжний фактор для держав у забезпеченні своєї національної безпеки.

Отже, від того, який підхід використовує держава, залежить і вибір концепції проведеного нею курсу в космічній галузі: від концепції необмеженого та вільного використання космічних активів для реалізації своїх національних інтересів та

досягнення світового лідерства до концепції стримування мілітаризації космічного простору та його використання виключно у мирних цілях на користь всіх акторів міжнародних відносин, на благо всього людства.

За останні роки космічна галузь досягла значних результатів також у галузі інформатизації суспільства, основними з яких є[2]:

1. Забезпечено основні потреби суспільства в космічному зв'язку та ретрансляції програм теле- та радіомовлення.

2. Створено науково-технічні засади щодо космічних апаратів дистанційного зондування Землі, метеоспостережень, фундаментальних космічних досліджень, здатним задовольнити потреби суспільства в необхідному обсязі виконувати завдання оперативного контролю стану територій з використанням засобів спостереження космічного базування та проводити безперервний аналіз стану природного середовища.

3. Забезпечено роботу міжнародної супутникової пошуково-рятувальної системи КОСПАС-САРСАТ, яка призначена для прийому з будь-якого району світу сигналів аварійних радіобуїв, розпізнавання об'єктів, що зазнають лиха, автоматичного визначення за цими сигналами географічних координат місця аварії та оповіщення про лихо пошуково-рятувальних служб;

4. Розширено спектр послуг (за безперервністю та точністю) щодо визначення місця розташування та швидкості об'єктів за допомогою глобальних навігаційних систем GPS та ГЛОНАСС.

В цілому потенційні можливості розвитку основних сфер життя суспільства та відповідних компонентів обороноздатності будь-якої держави визначаються станом інформаційних процесів. Наразі інформація вважається стратегічним національним ресурсом. Зростання ролі інформаційно-технічної боротьби стирає кордон між війною та миром. Збройні сили низки держав перебувають у постійному інформаційному протиборстві, а військова інформатика й у мирний час вирішує завдання, притаманні війни. В Пентагоні, наприклад, керуються гаслом «Радіоелектронна війна ніким не оголошується, ніколи не припиняється, ведеться потай і не знає кордонів у просторі та часі». Почалася боротьба за володіння комп'ютерними мережами. Обмін «інформаційними ударами» стає все небезпечніше для країн світу, оскільки їх ефективність швидко зростає.[4]

У військовій справі настає новий, постядерний етап розвитку. Ефективність сучасної зброї дедалі більше визначається не стільки вогневою міццю, скільки ступенем інформаційної забезпеченості.

Інформатизація армії стала пріоритетним завданням військово-технічного політики держави. У змісті бойових дій зростає значимість інформаційно-технічного протиборства Перевага у ступені поінформованості - неодмінна умова перемоги в повітряному, морському, навіть сухопутному бою (битві, операції), запорука успіху в протиповітряної оборони. Про це свідчить досвід озброєних конфліктів та локальних воєн сучасності. Так, наприклад, аналіз застосування лідируючими світовими державами збройних сил під час локальних воєн та збройних конфліктів в останні десятиліття дозволяє виявити основні тенденції розвитку збройної боротьби та характерні особливості війн кінця ХХ століття, які стають невід'ємним змістом військових конфліктів ХХІ ст. Однією з таких тенденцій є стрімке зростання ролі космічних ресурсів у запобіганні, підготовці та веденні сучасних війн будь-якого масштабу. [3] Це обумовлено низкою причин: - інтенсивний розвиток сучасних інформаційних технологій та їх використання у військовій сфері призводить до зростання ролі інформаційної складової у підготовці та забезпеченні бойових дій; -

загальна тенденція до об'єднання сил та засобів поразки противника та забезпечення бойових дій різних видів військ у інтегровані військові комплекси призводить до необхідності використання єдиного інформаційного поля; - поява та розвиток нових оперативно-стратегічних, тактичних та функціональних концепцій застосування перспективних збройних сил ґрунтується на широкому використанні космічних ресурсів. Отже, наразі успіх військових дій на суші, повітрі і на морі, однаково, як й запобігання війні, військово-політичних криз або збройних конфліктів суттєво залежать від ефективності використання космічної інформації та, відповідно, від ступеня захищеності (забезпечення захисту) отримуваної та використовуваної космічної інформації.

Інтересам інформаційної безпеки відповідає пріоритетний розвиток космічних систем, що забезпечують ефективну підтримку дій військ та сил флоту під час ведення бойових операцій. Без космічних систем неможливо тепер досягти таких якісно нових можливостей збройних сил, як мобільність, готовність до гнучкого реагування, орієнтація на високоточну зброю, компактність та економічність. Стає все більш доцільним використання також космічних систем у сфері управління зброєю та військами, які дозволяють забезпечити значне підвищення точності ракетних ударів та оперативної оцінки результатів дії. Зокрема, космічні системи значно впливають на забезпечення ефективності застосування високоточної зброї. Вони дозволяють повністю автоматизувати весь бойовий цикл - виявлення стаціонарних цілей, в тому числі замаскованих та малорозмірних, видачу інформації до систем зброї, навігаційного забезпечення та управління засобами ураження у польоті, контроль ефективності застосування.

Космічна діяльність є невід'ємним елементом нового технологічного укладу, що ґрунтується на використанні інформації, до якого переходять економічно розвинені та нові індустріальні країни. Формування комплексної стратегії космічної діяльності є частиною глибокої структурної модернізації всього політико-економічного механізму.

Список використаних джерел:

1. Псюк М.О. Державна підтримка розвитку інвестиційної діяльності в аерокосмічній галузі в умовах глобалізації *Вчені записки ТНУ імені В.І. Вернадського. Серія: Державне управління*. 2020. 31 (70/3) DOI <https://doi.org/1068/2020.3/31>
2. Кошова С. П. Міжнародно-правовий аспект державного регулювання космічної галузі як основи національної безпеки держави. *Інвестиції: практика та досвід*. 2022. 4. 93–97. DOI: 10.32702/2306-6814.2022.4.93
2. Кошова, С., & Гбур, З. (2021). Національна безпека через призму розвитку космічної галузі. *Publishing House «European Scientific Platform»*. <https://doi.org/10.36074/nbchprkg-book.2021>
3. Kostenko I. Public administration in the space industry of Ukraine and the implementation of european standards *Space Law*. 2021. DOI:10.31359/1993-0941-2021-41-175

СЕКЦІЯ VI. ПРАВО ТА МІЖНАРОДНЕ ПРАВО

АНОНІМНІСТЬ В ІНТЕРНЕТ-МЕРЕЖІ ЯК НЕВІД'ЄМНЕ ПРАВО ЛЮДИНИ

Зуєв Роман Віталійович

здобувач вищої освіти юридичного факультету
Харківський національний університет імені В.Н. Каразіна, Україна

Науковий керівник: Градова Юлія Володимирівна

канд.юрид.наук, доцент, доцент кафедри конституційного і муніципального права
Харківський національний університет імені В.Н. Каразіна, Україна

Право на анонімність в Інтернет-мережі справедливо розглядати як свого роду «зворотний бік» права на доступ до Інтернет-мережі, оскільки чи не будь-яка дія користувача в Мережі так чи інакше вимагає від нього розкриття деякої інформації про свою особистість. У 1990-ті роки було поширене переконання, що Інтернет дозволяє людині здійснювати будь-які дії в онлайн-середовищі анонімно, тобто не розкриваючи своєї справжньої особистості. Більше того, багато хто вважав, що Інтернет має залишатися середовищем саме для анонімних комунікацій [1].

Однак можливості онлайн-комунікацій, що допускають збереження анонімності їх учасників, незабаром призвели до зростання кількості зловживань анонімністю, внаслідок чого Інтернет все частіше став використовуватись для скоєння злочинів та приховування особистостей злочинців. Держави, в рамках своїх міжнародних зобов'язань та конституційних завдань із захисту прав та законних інтересів індивідів, що перебувають під їхньою юрисдикцією, поступово почали посилювати контроль за Інтернет-простором, у тому числі встановлювати правила, пов'язані з ідентифікацією особистостей користувачів. З іншого боку, на анонімність стали наступати великі корпорації – власники інтернет-сервісів та соціальних мереж, зацікавлені в отриманні достовірної та по можливості повної інформації про своїх користувачів, у тому числі з метою індивідуалізації послуг та таргетування рекламних повідомлень.

Перебуваючи віч-на-віч з комп'ютером, людина відчувається в безпеці: їй здається, що її ніхто не бачить, вона зберігає максимальну анонімність. Однак анонімність як якісна ознака інтернет-комунікацій 1990-х років сягає минулого: користувач знаходиться в «кімнаті зі скляними стінами», через які за ним спостерігають інші користувачі Мережі, різні маркетингові агенції, роботодавець, а також представники публічної влади і, звичайно, зловмисники. З огляду на увагу з боку останніх необхідність забезпечення онлайн-анонімності обумовлена не тільки очікуваннями користувачів, а й інтересом держав у забезпеченні безпеки особистості.

Анонімність у цифровому просторі є предметом обговорень на міжнародному рівні. У доповіді Спеціального доповідача з питань заохочення та захисту прав людини 2009 року анонімність розглядається як засіб забезпечення низки прав в онлайн-просторі: свободи вираження поглядів, права на недоторканність приватного життя, свободи зборів та свободи об'єднань [2].

У Декларації «Про свободу комунікацій в Інтернеті» анонімність проголошується принципом забезпечення захисту вільного вираження ідей та поширення інформації, при цьому зміст анонімності розкривається як «повага державами до членів бажання користувачів Інтернету не розкривати свою особистість» [3].

Спеціальний доповідач Організації Об'єднаних Націй з питання про заохочення та захист права на свободу думок та їхнє вільне вираження у своїй доповіді 2013 року зазначив, що «анонімність спілкування є одним з найбільш важливих досягнень, які забезпечують Інтернет, і дозволяє людям вільно висловлювати свою думку, не побоюючись відплати чи засудження». Аналогічна позиція була висловлена у його доповіді 2015 року [4].

У доповіді Верховного комісара ООН з прав людини справедливо наголошується, що ефективна реалізація як права на недоторканність приватного життя та сімейної таємниці, так і в рівній мірі інших прав та свобод вимагають забезпечення анонімності: «Людина утримується від пошуку чи передачі конфіденційної інформації, пов'язаної зі здоров'ям, побоюючись, що його анонімність може бути порушена». У дослідженні Спеціального доповідача ООН зі свободи вираження поглядів анонімність розглядається як самостійне соціальне явище, що потребує особливого правового захисту. Незважаючи на той факт, що забезпечення анонімності та доступу до засобів шифрування в онлайн-просторі розглядається як правова необхідність, про формування на міжнародному рівні права на анонімність як самостійне право поки не йдеться, хоча, видається, що лише його визнання дозволило б забезпечити високі стандарти реалізації та захисту анонімності в Інтернеті [4].

Концепція анонімності як самостійного права досить рідко знаходить свій відбиток у законодавстві країн і наукових дослідженнях. Так, наприклад, Пол Берналь розглядає анонімність як елемент права на онлайн-особистість: «Анонімність в Інтернеті – це не просто відсутність особистості. Слід казати про існування особи, що не ідентифікується. Ключовим елементом онлайн-особи є ідея псевдонімності, тобто мережева особистість не може бути пов'язана з особистістю в офлайн-просторі» [5, с. 132].

З правової точки зору, необхідно також розрізняти анонімне розповсюдження інформації та виключення технічної можливості подальшої ідентифікації особи, яка розповсюджує інформацію». На мій погляд, право на анонімність є правову можливість індивіда самостійно розпоряджатися своєю особистістю в таких формах:

- приймати рішення про її приховування різними способами;
- вибирати суб'єктів, яким особа самостійно розкриє свою особу;
- вимагати від таких суб'єктів збереження даних про особистість у таємниці.

Реалізація права на анонімність шляхом приховування особистості індивіда в мережі Інтернет може здійснюватись за допомогою простих засобів псевдонімізації (використання додатків та сайтів без реєстрації, формування «онлайн-особи» з вибором псевдоніма, зовнішнього образу (аватара), поширення в онлайн-спільнотах вигаданої інформації про себе), або технічні засоби шифрування з метою приховування про себе будь-якої інформації, що носить особистий характер.

Другий аспект права на анонімність – самостійний вибір суб'єкта, якому особистість буде розкрито, безпосередньо пов'язаний із правом на захист персональних даних. Надання згоди на збір персональних даних у мережі Інтернет одночасно є і способом реалізації права на анонімність. Використання кодування як засобу реалізації права на анонімність необхідно розглядати як засіб захисту

персональних даних від неправомірної обробки. Необхідно наголосити, що вибір індивідом суб'єктів, яким він готовий розкрити свою особистість, також має обмеження.

Третій аспект права на анонімність – вимога суб'єкта права зберегти в таємниці його особистість – як і право на захист персональних даних передбачає обмеження на вчинення дій щодо розкриття інформації про суб'єкта, а також використання технічних, адміністративних та інших засобів забезпечення захисту даних про особистість суб'єкта права [5, с. 141].

Право на анонімність нині не розроблено достатньо ні в міжнародному праві, ні в національному законодавстві країн. Разом з тим, є підстави вважати, що реалізація цього права змістовно відрізняється від інших прав. У той же час його практичне відокремлення від основних прав фактично неможливе через відсутність специфічних механізмів його захисту. На мій погляд, теоретична розробка концепції анонімності та права на анонімність є необхідним етапом забезпечення ефективного регулювання Інтернету як засобу реалізації прав людини.

Список використаних джерел:

1. Володовська В., Дворовий М. Права людини онлайн: Порядок денний для України. Київ : ГО «Лабораторія цифрової безпеки», 2019. 56 с. URL: https://dslua.org/wp-content/uploads/2019/12/DRA_FINAL_UKR.pdf;
2. «Доповідь Спеціального доповідача з питання про заохочення та захист прав людини й основних свобод в умовах боротьби з тероризмом Мартіна Шейніна» (A/HRC/4/26, пункти 74–78);
2. Council of Europe (28 травня 2003), Council of Ministers' Declaration on freedom of communication on the Internet URL: <https://www.Osce.org/fom/31507>;
3. Report of the Special Rapporteur on the promotion and protection of the right to freedom of opinion and expression, Frank La Rue. № A/HRC/23/40. 17th April of 2013;
4. Bernal P. Internet Privacy Rights: Rights to Protect Autonomy. New York: Cambridge University Press, 2014. P. 236.

ВИПРАВЛЕННЯ ЗАСУДЖЕНИХ: МІФ ЧИ РЕАЛЬНІСТЬ?

Огієнко Ірина Вячеславівна

студентка 3 курсу 17 групи

Інститут прокуратури і кримінальної юстиції

Національний юридичний університет імені Ярослава Мудрого, Україна

Науковий керівник: Таволжанський Олексій Володимирович

кандидат юридичних наук,

доцент кафедри кримінології та кримінально-виконавчого права

Національний юридичний університет імені Ярослава Мудрого, Україна

Вчинення суспільно-небезпечного діяння (кримінального правопорушення), як правило, неодмінно має своїм неминучим наслідком застосування кримінального покарання до особи, яка визнана винною у його вчиненні, з метою забезпечення виправлення останньої. Тобто, ми можемо вести мову про те, що між кримінальним правопорушенням та покаранням, між покаранням та виправленням засудженого, відповідно, має існувати безпосередній взаємозв'язок, оскільки у правовій державі ці суспільно-правові явища не можуть існувати окремо одне від одного[1;14]. Покарання за своєю суттю є тим інструментом, котрий «дає змогу» вирішити (ліквідувати) конфлікт, що виникає між особою, котра вчинила злочин, потерпілою особою та державою, та тим ефективним засобом, за допомогою якого відновлюється правопорядок у суспільстві, змінюється світогляд особи, до якої воно застосовується. Враховуючи вище зазначене, правову природу, мету та специфіку категорії «виправлення», виникає дискусійне питання: «У сучасній пенітенціарній системі чи реально досягти виправлення усіх засуджених, чи все ж таки це міф?» Вважаємо, що для того, аби надати чітку та аргументовану відповідь на це питання, необхідно комплексно дослідити такі соціально-правові явища як: «покарання» та «виправлення».

Встановлення причинного зв'язку має вагоме значення для обґрунтованого притягнення винної особи до кримінальної відповідальності, саме тому кримінально-правова наука приречена на звернення до філософських категорій, зокрема до таких як детермінація, причина, наслідок, свобода тощо. Саме філософія вивчає найбільш загальні властивості, зв'язки й відносини речей, закономірності розвитку, які діють у природі, суспільстві та людському мисленні [13; 335].

Термін «протидія злочинності», якнайповніше охоплює різноманітні форми впливу на злочини, зокрема запобігання їм, а також їх виявлення, розкриття та розслідування. Тому його недоцільно застосовувати для позначення сутопроцесу запобігання злочинам. [11; 157]. Варто зазначити, що «виправлення» особи, яка вчинила злочин, визнають міжгалузеву категорією, яка застосовується як у кримінальному, так і у кримінально-виконавчому праві. Проте, уніфіковане визначення поняття міститься лише у ст. 6 Кримінально-виконавчого кодексу України (надалі – КВК України): під виправленням засудженого розуміється процес позитивних змін, які відбуваються в його особистості та створюють у нього готовність до самокерованої правослухняної поведінки [1]. Водночас, визначаючи мету покарання як виправлення засудженого – кінцевий соціальний результат, законодавець виходить з того, що її досягнення передбачає багатогранну функціональну діяльність державних органів щодо досягнення цілей покарання [2; 3]. Міжнародно-правові документи поступово відходять від регламентації способів

досягнення виправлення засуджених, ставлячи в підтримання належного режиму в установах виконання покарань за основне завдання співробітникам цих установ. Ці положення поступово впроваджуються у практику виконання кримінальних покарань європейських країн, де штатні працівники установ переважно виконують функції підтримання режиму. Стосовно здійснення впливу на засудженого, то його переважно здійснюють співробітники соціальних служб, які не віднесені до атестованих співробітників установ і відокремлені від адміністрації. Крім того, ця діяльність має саме соціальний характер, а не соціально-виховний, як про це зазначає вітчизняний законодавець [3; 84]. Виправлення є головною лінією кримінально-виконавчого законодавства, на зазначеному понятті ґрунтується більшість норм КВК України. Наприклад, глава 19 КВК України «Виховний вплив на засуджених до позбавлення волі» визначає наступні напрями виховного впливу: соціально-виховна робота із засудженими до позбавлення волі (ст. 123 КВК України); загальноосвітнє і професійно-технічне навчання засуджених до позбавлення волі (ст. 125 КВК України); богослужіння і релігійні обряди в колоніях (128 КВК України); заходи заохочення, що застосовуються до осіб, позбавлених волі (ст. 130 КВК України); заходи стягнення, що застосовуються до осіб, позбавлених волі (ст. 132 КВК України). Незважаючи на те, що кримінально-виконавчим законодавством на цей час загалом вироблені основні напрями (форми) виховного впливу на засуджених до позбавлення волі, їх зміст залишається дискусійним. Багато в чому це пов'язано з недоліками законодавчої регламентації цієї сфери діяльності установ і органів кримінально-виконавчої системи, зокрема з нечіткістю та недосконалістю кримінально-виконавчого законодавства[1].

Науковці і практики зазначають, що персонал, фактично, не спроможний реалізувати поставлені перед ним завдання соціально-виховної роботи із засудженими на належному рівні, хоча його визначено провідним суб'єктом цієї діяльності. Враховуючи, що за своєю суттю соціально-виховна робота є діяльністю з ознаками соціальності, вона повинна здійснюватися визначеними суб'єктами на користь суспільства, без відриву від суспільства та стосовно членів суспільства. За такого підходу основна роль має відводитися не представникам органів і установ виконання покарань, а громадським й іншим соціальним інституціям, до складу яких слід віднести: об'єднання громадян, релігійні та благодійні організації, спостережні комісії, окремих осіб [3, с. 14].

Раніше психологи дотримувалися теорії, що наша особистість у дорослому віці майже не зазнає трансформацій. Проте, нещодавні дослідження свідчать, що, попри відносну стабільність, наш спосіб мислення, поведінка та емоції зазнають значних та послідовних змін. Це насамперед відбувається у відповідь на різні соціальні ролі, які нам доводиться приймати на себе впродовж життя. Очевидно, що життя в жорстко структурованому і соціально небезпечному середовищі спричинює неминучу трансформацію особистості. Такий вплив чинять на засуджених і місця позбавлення волі[4]. Саме виховання, а не виховна робота, проводяться для формування морально-духовної життєво компетентної особистості, котра успішно самореалізується у соціумі як громадянин, сім'янин, професіонал. Виховна мета є спільною для всіх ланок системи виховання та є критерієм ефективності виховного процесу [8, с. 226].

Як зазначив у своїй публікації Дейлі Скетч: «Наші тюрми... тепер стали тренувальними засобами для злочинців». Зазначена теза – це є тільки відгомін подібних висловів з багатьох країн світу, це є правдивий зворот, бо є мало доказів того, що життя у в'язниці дійсно виправляє злочинців. Декотрі навіть кажуть, що насильна кара злочинця підвищує його ворожість, і за таких обставин виправлення

останнього буде ще складнішим. Варто акцентувати увагу на тому, що багато самих злочинців визнають той факт, що у в'язниці вони ще більше «навчаються вчиненню злочинів: нові в'язні навчаються від запеклих» [4]. Тому питання про реальне виправлення засуджених залишається відкритим.

На нашу думку, таке твердження заслуговує та увагу та може бути підтверджено такими аргументами. По-перше, цілими днями, місяцями, роками в'язні живуть, не маючи власного простору, можливості обирати, з ким провести час, що з'їсти або куди піти. По-друге, такі особи перебувають «в оточенні» постійної небезпеки і підозр, що має своїм наслідком негативні психічні деформації, які перешкоджають повноцінному виправленню. По-третє, спілкування з близькими та рідними практично не доступне – усі ці фактори гальмують виникнення світлих думок, що теж негативно впливає на процес та можливість реального виправлення засудженого. У доповіді уряду США про психологічний вплив ув'язнення соціальний психолог Крейг Хейні висловився однозначно: «Мало для кого досвід в'язниці минає безслідно і не змінює психіку».

Щоб не збожеволіти, в'язням доводиться змінюватися та пристосовуватися до цього середовища[5].

Беззаперечно, незважаючи на негативні зміни у світогляді та психіці особи, яка відбуває покарання, мають місце і позитивні зміни в особистості в'язнів, наприклад, підвищення сумлінності та здатності до співпраці, які, у свою чергу, мають бути «точкою опори» під час реабілітаційних програм. Зрештою, ми можемо стати перед вибором. Карати злочинців більш суворо - і отримувати людей, нездатних адаптуватися до життя в суспільстві або розробляти такі судові рішення та створювати такі умови у в'язницях, які сприяли б покращенню особистості злочинців та допомагали б їм реально виправитися[4; 5].

Вважаємо за доцільне відзначити той факт, що сьогодні виховний процес в пенітенціарних установах передбачає досить складну систему заходів, які провадяться до засуджених, особливо до тих, хто відбуває покарання у вигляді позбавлення волі. На засудженого впливають і обстановка кримінально-виконавчих установ, і настрої найближчого соціального оточення, і система його відносин, що склалася з іншими засудженими, співробітниками, близькими родичами, друзями, знайомими, і багато іншого.

Виправлення як мета кримінальної відповідальності полягає в реальній позитивній трансформації особистості, тоді як виправлення як мета конкретного покарання – це лише зміна поведінки особи, можливо, навіть і без суттєвих змін особистості. У кримінальному та кримінально-виконавчому законодавстві під час регламентації виправлення не важливо, чому особа не вчиняє більше злочинів: чи через страх перед покаранням, чи із-за перевиховання індивіда або під впливом інших чинників. Таким чином, на жаль, можна визначити як ціль лише формальне виправлення, у вигляді відсутності рецидиву, або більш глобальну зміну в особистості. У результаті проведеного аналізу норм кримінального та кримінально-виконавчого права стає зрозумілим, що мету процесу реалізації такого правового інституту, як покарання, намагаються на рівні закону зробити глибшою та ширшою, ніж мета цього інституту загалом [6].

Закордонний досвід свідчить про те, що соціальна адаптація відбувається більш ефективно, якщо засуджені відбувають покарання в установах виконання покарань в умовах, де вони «почуваються людьми», де їм на належному рівні надається психологічна підтримка, де з ними проводиться соціально-виховна робота, надається

можливість навчатися, отримати витребувану у суспільстві професію. Все це сприяє подальшому працевлаштуванню звільненої особи та її успішній постпенітенціарній адаптації. На це звертають увагу українські науковці, зокрема І.М. Яковець, К.О. Автухов, О.В. Таволжанський [9, 126–162].

Окрім того, варто констатувати, що проблема повернення до звичного життя перешкоджала багатьом так званим виправленим злочинцям. Автори статті в газеті «Дейлі Таймс» зауважили, що багато в'язнів «втрачають свою самовпевненість і... не можуть задовольняти вимогам світу поза тюрмою. Вони... не можуть зустріти виклик того, що вірять є вороже суспільство», саме тому багато колишніх злочинців вертаються назад до їхнього злочину[4; 5].

Безумовно, кінцевим результатом, реальною метою соціально-виховної роботи має стати створення необхідних умов для формування життєвих (людських) компетенцій засудженого, бажання та можливості діяти в конкретній життєвій ситуації відповідно до власних цінностей, ставлень та переконань, що відповідають позитивним цінностям суспільства [3, с. 111]. Таким чином, проаналізувавши усе вище викладене, ми можемо зробити висновок про те, що об'єктивно оцінити ступінь виправлення особи неможливо, що зумовлено декількома факторами. Окрім того, щоб покращити та вдосконалити процес виправлення засуджених основну увагу персоналу органів і установ виконання покарань, інших інституцій, залучених до цього процесу, варто зосереджувати на створенні умов, за яких засуджені мали б можливість самостійної зміни свого ставлення до життя, формування необхідних навичок для вдалої ресоціалізації. Безумовно, практика показує, що необхідними є внесення змін і доповнень до чинного законодавства України, оскільки його положення вже не враховують сучасні вимоги до ресоціалізації осіб, що відбувають покарання у вигляді позбавлення волі.

Список використаних джерел:

1. Кримінально-виконавчий кодекс України: Закон України №1129-15 від 11.07.2003. URL: <https://zakon.rada.gov.ua/laws/show/1129-15#Text> (дата звернення: 11.06.2022).
2. Гритенко О.А. Процес виправлення під час відбування покарання у виді позбавлення волі як елемент прогресивної системи: деякі законодавчі проблеми. http://www.sulj.oduvs.od.ua/archive/2019/4/part_1/21.pdf (дата звернення: 11.06.2022).
3. Таволжанський О. В. Соціально-виховна робота із засудженими до позбавлення волі: монографія / за ред. В. В. Голіни, Л. П. Оніки; Нац. юрид. ун-т ім. Ярослава Мудрого. Харків: Право, 2015. 193 с.
4. Денисов С.Ф. Виправлення та ресоціалізація засуджених і суміжні поняття. URL: <https://www.ceeol.com/search/article-detail?id=1007104> (дата звернення: 11.06.2022).
5. Як в'язниця змінює особистість. URL: <https://www.bbc.com/ukrainian/vert-fut-44073321> (дата звернення: 11.06.2022).
6. Як насильні злочинці можуть виправитись? URL: <https://wol.jw.org/uk/wol/d/r15/lp-k/101983886> (дата звернення: 11.06.2022).
7. Константинова В.В. Ступінь та критерії виправлення засуджених до позбавлення волі. URL: <http://molodyvcheny.in.ua/files/conf/law/19nov2016/19nov2016.pdf#page=164> (дата звернення: 11.06.2022).
8. Шахрай К.В., Галацевич Н.С. Виправлення засуджених як бажана мета покарання: проблеми праворозуміння. URL: http://lsey.org.ua/2_2020/92.pdf (дата звернення: 11.06.2022).
9. Таволжанський О.В. Цілі соціально-виховної роботи з засудженими до позбавлення волі. *Вісник Запорізького національного університету. Юридичні науки.* 2013. № 3. С. 222–226.

10. Яковець І.М., Автухов К.О., Таволжанський О.В. Виправлення засуджених через застосування кримінальних покарань: реалії та перспективи. Правовий вплив на неправомірну поведінку: актуальні грані : монографія / за ред. О.В. Козаченка, Є.Л. Стрельцова. Миколаїв : Іліон, 2016. 768 с.
11. Головкін Б.М. Теперішнє і майбутнє кримінології. URL: <http://plaw.nlu.edu.ua/article/view/200724/205532> (дата звернення: 11.06.2022).
12. Вознюк А. А. Концептуальні засади запобігання суспільно небезпечним діянням. *Науковий вісник Національної академії внутрішніх справ*. 2016. № 2(99). С. 156–165.
13. Oleksandr V. Skrypniuk, Bohdan M. Holovkin, Viktor I. Vasylynchuk, Olena S. Oliinyk, Mykola A. Rubashchenko. Criteria and basic signs of the lawful protection of the person's interests from socially dangerous encroachment as a factor, which excludes criminality of an act: international experience. URL: <https://www.abacademies.org/abstract/criteria-and-basic-signs-of-the-lawful-protection-of-the-persons-interests-from-socially-dangerous-encroachment-as-a-fac-8565.html>(дата звернення: 11.06.2022).
14. Кваша О. О. Значення філософської категорії причинності у кримінально-правових дослідженнях: традиції та сучасність. *Правова держава*. 2017. Вип. 28. С. 333–340.
15. Кримінальний кодекс України: Закон України від 05.04.2001 №2341-3 URL: <https://zakon.rada.gov.ua/laws> (дата звернення: 11.06.2022).

ДЕЯКІ ПИТАННЯ ПОСИЛЕННЯ ВІДПОВІДАЛЬНОСТІ ЗА МАРОДЕРСТВО

Явтушенко Олексій Вадимович

студент 3 курсу факультету адвокатури

Національний юридичний університет імені Ярослава Мудрого, Україна

Науковий керівник: Рубашенко Микола Анатолійович

кандидат юридичних наук, доцент кафедри кримінального права

Національний юридичний університет імені Ярослава Мудрого, Україна

24 лютого 2022 р. о 5:00 РФ розпочала війну з Україною. З початком війни стало зрозумілим, що не виявився до неї готовим і вітчизняний Кримінальний кодекс, причому навіть з урахуванням тих істотних оновлень, яких він зазнав після 2014 р. у зв'язку з військовою агресією з боку Росії. Реагуючи на зростаюче число вчинених на території України кримінальних правопорушень проти власності після 24 лютого, парламентарії ухвалили Закон від 3 березня 2022 р. № 2117-ІХ «Про внесення змін до Кримінального кодексу України з приводу посилення відповідальності за мародерство» (далі – Закон від 3 березня 2022 р.). Потребою осмислення положень останнього і викликана необхідність написання цієї доповіді.

Кримінальне законодавство України визначає мародерство як викрадення на полі бою речей, що знаходяться при вбитих чи поранених. Закон від 3 березня 2022 р. хоча й містить у назві лише вказівку на «посилення відповідальності за мародерство», проте передбачає більш сувору відповідальність не тільки за мародерство, а й за інші злочини проти власності. Досягнуто це було за рахунок закріплення у частинах четвертих статей 185, 186, 187, 189 та 191 КК такої кваліфікуючої ознаки як вчинення відповідних діянь «в умовах воєнного або надзвичайного стану» та підвищення мінімальної межі покарання за мародерство (ст. 432 КК) з 3 років позбавлення волі до 5. Таким чином, очевидно, що законодавець вирішив тлумачити поняття «мародерство», на нашу думку, у ширшому сенсі, ніж буквально передбачено у ст. 432 КК, а саме як незаконне привласнення чужого майна, використовуючи безкарність в окремих трагічних ситуаціях, наприклад, під час природних катастроф чи бойових дій [1].

Не можна не відзначити необхідність прийняття цього закону, адже посилення відповідальності за кримінальні правопорушення проти власності в умовах воєнного стану є важливим механізмом для запобігання мародерству у широкому сенсі цього поняття, проте, на нашу думку, декілька аспектів у цьому законі викликають запитання. По-перше, чи потрібна кваліфікація всіх злочинів проти власності як таких, що вчинені в умовах воєнного стану за умови, якщо такі злочини вчинені у районах, в яких немає активних бойових дій? Наприклад, на думку О. О. Кравчука та Д. Г. Михайленка, вчинення майнового злочину в умовах воєнного чи надзвичайного стану може мати місце, наприклад, у районах вогневого ураження, тимчасової окупації або проходів військ, а також і поза межами згаданих районів, якщо вони вчинені щодо осіб, які переміщуються у більш безпечні регіони України з вищевказаних районів [2]. Тому, на нашу думку, навряд чи доцільно застосовувати відповідну кваліфікуючу ознаку, що обтяжує покарання за злочини проти власності на всій території України через занадто суворе покарання, яке покладає на винного воєнний стан.

Наприклад, особа здійснила крадіжку у продуктовому магазині на суму 300 гривень у відносно безпечному районі країни (скажімо, шматок сиру та ковбаси). До подій 24 лютого це був би кримінальний проступок, а саме дії, передбачені ч. 1 ст. 185 КК, санкція якої навіть не передбачає позбавлення волі, тоді як після подій 24 лютого за таке діяння

передбачене реальне позбавлення волі строком до 8 років, що описано санкцією ч.4 ст. 185 КК. Чи є настільки суспільно небезпечною крадіжка на суму 300 гривень, у місцевості, де життя здебільшого залишається відносно спокійним, щоб позбавити волі особу на строк від 5 до 8 років, навіть якщо вона здійснена в умовах воєнного стану? На нашу думку, у подібних випадках таке покарання не відповідає ступеню суспільної небезпечності вчиненого, а тому покарання за ч. 1 ст. 185 є більш справедливим.

По-друге, ми вбачаємо деяку непослідовність з боку законодавця, а саме через те, що Законом від 3 березня 2022 р. не передбачено посилення відповідальності за вчинене в умовах воєнного або надзвичайного стану шахрайство (ст. 190 КК). Виникає запитання, невже суспільна небезпека дій осіб, які наживаються на благородних мотивах або ж довірі людей, котрі, віддаючи останні кошти та ресурси, намагаються допомогти армії або волонтерським організаціям є недостатньою для того, щоб подібно до інших кримінальних правопорушень проти власності, передбачити відповідальність за їхнє вчинення хоча б у частині 3 цієї статті (санкція – позбавлення волі на строк від 3 до 8), а не в ч. 1 ст. 190 КК за загальним правилом, у санкції якої як найбільш суворе покарання фігурує обмеження волі на строк до 3 років?

Зважаючи на те, що законодавець не визначає у складі шахрайства обтяжуючої обставини у вигляді вчинення в умовах воєнного стану, можуть виникати деякі проблеми відповідності принципам пропорційності і справедливості, адже якщо слідувати логіці законодавця, який вважає воєнний стан обтяжуючою обставиною на території всієї країни, то тоді умовна крадіжка продуктів харчування на суму 300 гривень є більш суспільно небезпечною (адже карається позбавленням волі на строк до 8 років), ніж шахрайство на суму 50000 гривень. Указане шахрайство буде кваліфікуватись за ч. 1 ст. 190 КК, що є лише кримінальним проступком, навіть не злочином, адже позбавлення волі за нього не передбачено. Вважаємо, що це суперечить принципам криміналізації (у т.ч. системної несуперечності, пропорційності), і законодавець повинен якомога швидше ліквідувати цей недолік у кримінальному законодавстві, що суперечить засадам справедливості, на яких базується законодавство України, і кримінальне законодавство у тому числі.

Висновки. Вважаємо наголосити на необхідності реформування кримінального законодавства, та на тому, що законодавець намагається посилювати функціональні можливості кримінального закону в цих складних умовах. Закон від 3 березня 2022 р. № 2117-IX «Про внесення змін до Кримінального кодексу України з приводу посилення відповідальності за мародерство» - один з яскравих проявів діяльності законодавчої гілки влади, яка розвиває механізм посилення відповідальності за мародерство на побутовому рівні в умовах воєнного або надзвичайного стану, проте ми вбачаємо, що через цей закон, за деяких умов, покарання за скоєне діяння може бути занадто суворим, що не відповідає засадам справедливості. Крім того, є неприпустимим те, що законодавець жодним чином не посилив відповідальність за шахрайство в умовах воєнного стану, що також є несправедливим через те, що за своєю природою шахрайство в умовах воєнного стану жодним чином не є менш небезпечним суспільним діянням, ніж інші злочини проти власності, на кшталт крадіжки (ст. 185 КК), або привласнення майна (ст. 191 КК).

Список використаних джерел:

1. Ковальова, С. С., С. Ю. Крепостний. Мародерство та проблеми охорони прав власності в зоні проведення АТО (кримінально-правовий аспект). *Науковий вісник Національного університету біоресурсів і природокористування України. Серія: Право.* 218. 2015. С. 252-257.
2. Кравчук О. Михайленко Д. Воєнний стан як обставина, яка впливає на кваліфікацію злочину та призначення покарання. URL: <https://pravo.ua/voiennyi-stan-iaak-obstavyna-iaaka-vplyvaie-na-kvalifikatsiiu-zlochynu-ta-pryznachennia-pokarannia/>

ДІДЖИТАЛІЗАЦІЯ КРИМІНАЛЬНОГО ПРОВАДЖЕННЯ В КОНТЕКСТІ УДОСКОНАЛЕННЯ МЕХАНІЗМІВ ВЗАЄМОДІЇ СЛІДЧОГО ТА ДІЗНАВАЧА ІЗ ПРОКУРОРОМ

Когут Іван Анатолійович

ORCID ID: 0000-0001-9900-2273

аспірант кафедри кримінального права та процесу

Хмельницький університет управління та права імені Леоніда Юзькова, Україна

Науковий керівник: Циганюк Юлія Володимирівна

ORCID ID: 0000-0002-8495-3583

докторка юридичних наук, доцентка,

професорка кафедри кримінального права та процесу

Хмельницький університет управління та права імені Леоніда Юзькова, Україна

Невпинні процеси діджиталізації охопили усі сфери суспільного життя не тільки України, а й усього світу. Досить багато людей констатує той факт, що діджиталізація значно спростила звичні для людей процеси (наприклад, отримання довідок, подання звернень та документів). Станом на сьогодні яскравими прикладами таких процесів є такі модулі, як: «Електронний суд», «Дія», «Онлайн будинок юстиції» та інші. Виходячи з цього, ми можемо зробити висновок, що майбутнє видається неможливим без таких елементів в кожній сфері життєдіяльності людини, науково-технічний прогрес не залишає іншого вибору.

Значення діджиталізації для кримінального процесу, зокрема, для удосконалення механізмів взаємодії слідчого та дізнавача із прокурором на стадії досудового розслідування дозволить суттєво покращити ефективність його проведення. Крім того, це допоможе уникнути численних процедур пов'язаних з паперовим обігом документів, забезпечить можливість оперативного доступу до важливих процесуальних документів та стане логічним продовженням налагодження таких механізмів, які використовуються судовій системі, що в підсумку буде позитивно сприяти дотриманню прав учасників кримінального провадження.

Насправді велика кількість документів в паперовій формі є класичним явищем для роботи правоохоронних органів, проте, все більше набуває тенденція безпаперового офісу («paperless office»), тобто, робоче середовище у якому використання паперу, якщо не зовсім усунене, то значно зменшене [1, с. 111]. Аналізуючи останні заяви, які надходили від офіційних осіб органів прокуратури, у межах зазначених органів вже впроваджується безпаперове середовище, але в той самий час констатується необхідність якісного захисту протидії комп'ютерним атакам задля забезпечення інформаційної безпеки [2].

Щодо самої назви такої системи, то її іменують «Електронне кримінальне провадження» (далі – ЕКП). Крім того, у науковій літературі Павлова Т. О. під ЕКП пропонує розуміти інформаційно-аналітична система, яка оцифровує паперову документацію, дозволяє обмінюватись файлами в межах кримінального провадження. Метою впровадження є: спрощення роботи суб'єктів кримінального провадження, скорочення витрат ресурсів (людських, часових, фінансових та інших), а також підвищення захисту прав учасників кримінального провадження [3, с. 99-100].

Проте, як ми знаємо кримінальне провадження має багатостадійну структуру, а тому досить важко говорити про функціонування ЕКП на стадії судового провадження, виконання рішення, оскільки та сама стадія судового провадження

забезпечена власною системою «Єдина судова інформаційно-телекомунікаційна система», яка має модуль «Електронний суд». Тому, наявність декількох систем, які виконують одні і ті самі функції є недоцільним. Виходячи з вищенаведеного, видається доречним створення такої електронної системи, яка налагоджуватиме взаємодію між основними суб'єктами досудового розслідування. Навіть якщо в майбутньому прогнозувати функціонування єдиної спільної системи, то спочатку повинно бути відточене функціонування окремих систем для кожної стадії.

Аналізуючи законодавство, ми можемо відзначити позитивні зміни в цьому напрямку. Так, був прийнятий проєкт Закону № 5246 від 15.03.2021 [4], яким було закріплено в законодавстві норму про інформаційно-телекомунікаційну систему досудового розслідування. Положення Кримінального процесуального кодексу України [5] доповнено статтею 106-1, яка регламентує визначення інформаційно-телекомунікаційної системи, а також встановлює коло суб'єктів-користувачів зазначеної системи для реалізації своїх повноважень та процесуальних прав. Крім того, зазначена стаття містить бланкетну норму (абз. 2 ч. 1 ст. 106-1), в якій говориться про порядок функціонування системи та здійснюється посилання на Положення, яке має бути затверджене Офісом Генерального прокурора, органом у складі його функціонує орган досудового розслідування, а також судовим органом.

Станом на сьогодні вже затверджений один з таких нормативно-правових актів, зокрема, Положення «Про інформаційно-телекомунікаційну систему досудового розслідування «іКейс»» від 15.12.2021 № 175/390/57/72 [6]. Зазначене Положення призначене виключно для досудових розслідувань, яке здійснюється детективами Національного антикорупційного бюро України. Виходячи з вищенаведеного, на інші органи досудового розслідування, крім детективів, не розповсюджується дія Положення. Отже, був запущений пілотний проєкт задля того, щоб визначити наскільки ефективна є така система взаємодії учасників кримінального провадження, виявити недоліки та переваги та врахувати досвід при запуску електронної системи для інших органів досудового розслідування.

Підсумовуючи ми можемо зазначити, що в майбутньому проведення ефективного досудового розслідування вбачається неможливим без функціонування інформаційно-телекомунікаційної системи, яка вже станом на сьогодні є легально закріплена, проте, ще не знайшла реалізації в роботі усіх органів досудового розслідування. В контексті взаємодії слідчого та дізнавача із прокурором це є надзвичайно важливим елементом, оскільки саме в цій сфері права людини зазнають значних правообмежень, тому забезпечення системи оперативного документообігу має вирішальну роль. Звісно, що першочерговим завданням на сьогодні є захист територіальної цілісності та суверенітету, але в той самий час ми повинні розуміти, що організація здійснення кримінального судочинства повинно розвиватися надалі, навіть в таких умовах.

Список використаних джерел:

1. Одінецов О. М. & Ільченко Н. В. & Крижанівська Л. Г. (2021). Впровадження технологій електронного документообігу в публічному управлінні. *Збірник наукових праць Черкаського державного технологічного університету*, 60, 108-116.
2. У прокуратурі запрацює електронне кримінальне провадження. *Укрінформ: мультимедійна платформа іномовлення України*. (2021). Вилучено з: <https://bit.ly/3b5e7T3>.
3. Павлова Т. О (2021). Диджиталізація як напрям трансформації кримінального провадження. *Правова держава*, 41, 96–102.
4. Про внесення змін до Кримінального процесуального кодексу України щодо запровадження інформаційно-телекомунікаційної системи досудового розслідування. № 1498-IX. (2021).
5. Кримінальний процесуальний кодекс України. № 4651-VI. (2021). § Глава V. ст. 106-1. (2012).
6. Про інформаційно-телекомунікаційну систему досудового розслідування «іКейс». № 175/390/57/72. (2021).

ЗАБЕЗПЕЧЕННЯ ЕКОЛОГІЧНОЇ БЕЗПЕКИ В УМОВАХ ВОЄННОГО СТАНУ В УКРАЇНІ

Бобріченко Владислава Володимирівна

студентка юридичного факультету

Дніпровський національний університет імені Олеся Гончара, Україна

Грабильнікова Олена Анатоліївна

канд. юрид. наук., доцент,

доцент кафедри цивільного, трудового та господарського права

Дніпровський національний університет імені Олеся Гончара, Україна

У 2019 році Всесвітня організація охорони здоров'я та Всесвітній економічний форум визначили одними з основних ризиків - кліматичні зміни та їх наслідки, у зв'язку з цим виникає потреба у забезпеченні екологічної безпеки, особливо під час військового конфлікту. Екологічна безпека в законодавстві України визначається як стан навколишнього природного середовища, при якому забезпечується попередження погіршення екологічного стану та виникнення небезпеки для здоров'я людей, що гарантується здійсненням широкого комплексу взаємопов'язаних заходів [1].

Одним з основних напрямків діяльності у цій сфері є попередження наслідків, тобто за найкраще було б унеможливити виникнення такої загрози. По суті, це означає, заборонити війни, адже будь-який вибух несе шкоду навколишньому середовищу. Проте, якщо дивитися на речі з огляду на сьогоднішні події, то більшість науковців, покладають надії на детальне урегулювання цього питання у міжнародному праві. Тому що більшість актів міжнародного права, особливо ті, які стосуються забезпечення екологічної безпеки в умовах військового конфлікту, мають дуже загальний характер. На сьогоднішній день виділяють три акта, які містять у собі положення щодо екологічної безпеки: Додатковий протокол I до Женевських конвенцій (1977 р.); Конвенція про заборону військового або будь-якого іншого ворожого використання засобів впливу на природне середовище (1978 р.); Конвенція про заборону розробки, виробництва, нагромадження і застосування хімічної зброї та її знищення (1993 р.) [3]. Важливо зазначити, що у 2009 році розпочався процес розробки захисту екологічної безпеки в умовах воєнного конфлікту, який у 2019 став основою закріплення у першому читанні Комітетом з міжнародного права 28 принципів захисту навколишнього середовища в умовах збройного конфлікту. Найцікавіші з них полягають у такому: 1) необхідно спеціально позначати території, які мають значне екологічне та культурне значення, для їх охорони. Об'єкти, позначенні таким чином, знаходяться під захистом від нападу, за умови, що на них немає військових об'єктів, 2) Держави і міжнародні організації мають включати положення щодо захисту навколишнього середовища до договору, які вони укладають при залученні військових формувань, у зв'язку з військовим конфліктом, 3) Держава, яка вчиняє міжнародно – протиправне діяння, у зв'язку з військовим конфліктом, має нести міжнародну відповідальність, зокрема, має повністю відшкодувати шкоду, у тому числі - довікллю, 4) Гуманітарне право, а саме норми щодо відповідності ситуації застосовуваних і запобіжних заходів, застосовується і до навколишнього середовища, з метою його захисту, 5) Забороняється грабування природних ресурсів, 6) У разі неможливості встановлення винної особи, яка завдала

екологічну шкоду, а отже і неможливості звернення стягнення, державам рекомендується не залишати таку шкоду без уваги, а наприклад, створити спеціальні фонди компенсації або надання допомоги і т.п, 7) У випадку військового конфлікту держави мають захищати навколишнє середовище на територіях, де проживають корінні народи. Після ж закінчення військового конфлікту держава має допомагати таким народам відновлювати екологічний стан постраждалих територій [5].

Проте будь-яка розроблена домовленість, будь-яка криміналізація суспільно небезпечних діянь матиме силу лише для подальших випадків вчинення такої дії. Тому наразі необхідно зрозуміти, як допомогти природі, як жертві конфлікту у реальному часі.

Ми вважаємо, що перше, що необхідно зробити для довкілля це продовжувати дбати про нього на тих територіях, де це можливо. Тобто, як можна побачити з новин на офіційній сторінці Міністерства захисту довкілля та природних ресурсів (далі – Міндовкілля), десь в Україні висадили дерева, десь у річку випустили мальків, десь домовляються про залучення міжнародних екологічних програм і допомоги. На нашу думку, була правильно запроваджена ініціатива виключення Росії з екологічних конвенцій, зокрема, її вже було виключено з FSC, що, по суті означає «...ембарго на поставку лісопродукції окупантів у всі цивілізовані країни світу» [6].

Наступним, важливим етапом є оцінка, завданих збитків природі і моніторинг всього, що стається з нашою екосистемою внаслідок ведення бойових дій, а також збирання доказів завданої шкоди. Оцінка потрібна, перш за все, для вирахування збитків, і подальшого стягнення відшкодування з країни-агресора. Додатково, такі дослідження допомагають відповідним службам, або швидко реагувати на виниклі загрози, або розробляти план на подолання наслідків, які вже настали у довгостроковій перспективі.

Правовим підґрунтям визначення розміру шкоди завданої землі, ґрунтам внаслідок надзвичайних ситуацій та/або збройної агресії та бойових дій під час дії воєнного стану є Методика Міндовкілля, яка набрала чинності 22 квітня 2022. Відповідно до неї, при визначенні шкоди ґрунтам чи землям, користуються такими двома поняттями: 1. Ґрунти вважаються *забрудненими*, якщо в їх складі виявили негативні якісні зміни (вони можуть бути спричинені як перевищенням гранично допустимих концентрацій небезпечних речовин, так і появою в зоні аерації нових забруднюючих речовин). 2. Землі вважаються *засміченими*, якщо на них знаходяться сторонні предмети, матеріали, відходи, речовини без відповідних дозволів, що є результатом надзвичайних ситуацій, збройної агресії та бойових дій. Виявлення забруднення ґрунтів та засмічення земель покладається на фахівців Держекоінспекції, які задля цього: 1) можуть оглядати земельні ділянки, 2) аналізувати дані дистанційного зондування землі, 3) досліджувати отримані зразки проб ґрунтів, 4) опрацьовувати висновки експертиз, пояснень, довідок, документів, матеріалів, відомостей, а також оперативних повідомлень від фізичних та юридичних осіб. У подальшому копії розрахунків завданої шкоди передаватимуть органам державної влади, місцевого самоврядування та правоохоронними органам для формування матеріалів справ, представництва інтересів держави і примусового відшкодування шкоди, завданої довкіллю внаслідок збройної агресії РФ [6]. Збирати докази екологічної шкоди від військових дій можуть і звичайні особи. Для того, аби зібрані непрофесійно докази змогли у подальшому використовуватися у судах, навіть міжнародних, вони обов'язково мають містити метадані, а також відомості про те, хто і за яких обставин задокументував факт (аби можна було потім підтвердити показання). Наразі можна знайти велику кількість ботів, які допомагають фіксувати

воєнні злочини проти України, у тому числі і екологічні, зокрема SaveEcoBot [4]. Нещодавно був запущений застосунок ЕкоЗагроза, через який можна повідомити про екологічні злочини, дізнатися про стан навколишнього середовища у місці де особа перебуває, а також подивитися статистику руйнувань, які були завдані українській екології. Так, станом на 27.06.2022 року збитки, які були завдані екології повномасштабним вторгненням сягають 204 млрд грн. (сюди входять такі збитки, як пожежі, розлив нафтопродуктів, отруйних речовин у ґрунт, воду, забруднення від підбитої військової техніки, вирубка лісів, залишення вибухових речовин тощо) [6].

У більшості випадків, для моніторингу екологічного стану залучаються супутники, наприклад термосканування (допомагає виявити пожежі), космічні знімки, спектрометри (визначається кількість домішок шкідливих речовин у атмосферному повітрі) тощо. Зараз в Україні працюють іноземні неурядові організації, а також українських екологічні товариства, які постійно стежать за пожежами, викидами, замірюють концентрацію речовин і т.п. Інколи дослідження екологічного стану за допомогою супутників є єдиним можливим способом збору інформації на територіях, де тривають активні бойові дії, і до яких, як наслідок, неможливо, ні дістатися, ні отримати будь-які відомості на місці. На цьому наголошують і науковці, які досліджували питання екологічної безпеки в умовах військового конфлікту з РФ, який триває вже 8 років на території Донецької та Луганської областей. Зокрема, А. Грубінко та А.Кучер зазначають: «Щодо безпосередньо зони військового конфлікту, то на нашу думку однією з проблем екологічної безпеки є відсутність точної інформації про стан екологічної безпеки на непідконтрольній території. Тому, в умовах обмеженості інформації надзвичайно важливими джерелами даних є діяльність засобів масової інформації та соціальні мережі, хоча у деяких випадках точність і достовірність відповідних повідомлень треба підтверджувати за допомогою додаткових джерел [3].

Висновки. Хоча більшість проблем з забезпечення екологічної безпеки в умовах воєнного стану пов'язують саме з правовим регулюванням, і його недосконалістю, ми хочемо зауважити, що навіть найдосконаліше правове регулювання і прямі заборони не можуть попередити деякі негативні наслідки. Тому для найкращого забезпечення екологічної безпеки, окрім запровадження дієвого законодавства та механізмів стягнення шкоди з винної сторони, потрібно розробляти практичні засоби відновлення екології, розробляти механізми, які наприклад, дозволять знищувати не розірванні боєприпаси без шкоди для довкілля, залучати інвестиції та удосконалювати ті ж очисні споруди. Проте на даний час розробляються і можливі шляхи покращення законодавчої бази екологічної безпеки, зокрема пропонується модернізувати процедуру оцінки впливу на довкілля (шляхом переведення її у електронний формат та розвинути можливість діяти оперативно, наприклад, вносити зміни до звіту) і забезпечення більш легкого подання статистичних даних. Одночасно з тим науковці наголошують, що контроль держави за процесами у екологічній царині не потрібно послаблювати, оскільки це може стати загрозою для вцілілого природного фонду [7,8].

Список використаних джерел:

1. Про охорону навколишнього природного середовища (Закон України) № 1264-XII (2022). Вилучено з: <https://zakon.rada.gov.ua/laws/show/1264-12#Text>
2. PRESS RELEASE: States near agreement committing to reduce civilian harm from use of explosive weapons in towns and cities. Вилучено з: <https://www.inew.org/press-release-states-near-agreement-committing-to-reduce-civilian-harm-from-use-of-explosive-weapons-in-towns-and-cities/>

3. А. Грубінко, А. Кучер. Правове забезпечення екологічної безпеки в умовах військового конфлікту: міжнародний досвід і вітчизняні реалії. Тернопіль, 2019. 52с. Вилучено з: <http://dspace.wunu.edu.ua/bitstream/316497/37698/1/%d0%91%d1%80%d0%be%d1%88%d1%83%d1%80%d0%b0%20%d0%bd%d0%b0%20%d0%b4%d1%80%d1%83%d0%ba.pdf>
4. Міністерство захисту довкілля та природних ресурсів України. Руслан Стрілець: Відтепер кожен українець може фіксувати злочини окупанта проти довкілля (Новини). Вилучено з: <https://mepr.gov.ua/news/39010.html>
5. International Law Commission. Report on the work of the seventy-first session (2019) Chapter VI Protection of the environment in relation to armed conflicts. Вилучено з: <https://legal.un.org/ilc/reports/2019/english/chp6.pdf>
6. ЕкоЗагроза. Офіційний ресурс Міністерства захисту довкілля та природних ресурсів України. Вилучено з: <https://ecozagroza.gov.ua/>
7. European Business Association. Екологічне законодавство в умовах воєнного стану – як зберегти природу та діяльність бізнесу? Вилучено з: <https://eba.com.ua/ekologichne-zakonodavstvo-v-umovah-voyennogo-stanu-yak-zberegty-prirodu-ta-diyalnist-biznesu/>
8. Екологія право людини. Звернення екологічних громадських організацій. Вилучено з: <http://epl.org.ua/announces/zvernennya-ekologichnyh-gromadskyh-organizatsij/>

МІЖНАРОДНО-ПРАВОВА ОХОРОНА АВТОРСЬКИХ ПРАВ. ОСНОВНІ МІЖНАРОДНІ УГОДИ ЩОДО ОХОРОНИ АВТОРСЬКИХ ТА СУМІЖНИХ ПРАВ

Сікун Максим Владиславович

Національний юридичний університет імені Ярослава Мудрого, Україна

Безручко Інна Олексіївна

студент 2 курсу

Національний юридичний університет імені Ярослава Мудрого, Україна

Науковий керівник: Полатай В. Ю.

канд. юрид. наук, доцент.

Національний юридичний університет імені Ярослава Мудрого, Україна

Стаття 19 Загальної Декларації з прав людини закріплює, що кожна людина має право на свободу переконань і на вільне їх виявлення; це право включає свободу безперешкодно дотримуватися своїх переконань та свободу шукати, одержувати і поширювати інформацію та ідеї будь-якими засобами і незалежно від державних кордонів. За статтю 27 тієї ж Декларації кожна людина має право вільно брати участь у культурному житті громади, втішатися мистецтвом, брати участь у науковому прогресі і користуватися його благами, також кожна людина має право на захист її моральних і матеріальних інтересів, що є результатом наукових, літературних або художніх праць, автором яких вона є. Тобто Загальна Декларація з прав людини закріплює положення про захист інтелектуальної власності, як і інші міжнародно-правові нормативні акти, серед яких, зокрема, Бернська конвенція 1971р. про охорону літературних та художніх творів, Всесвітня конвенція про авторське право 1952 р і Конвенція про заснування Всесвітньої організації інтелектуальної власності 1967р. За останньою інтелектуальна власність включає в себе права, які відносяться до літературних, наукових і художніх творів, виконавчої діяльності артистів, звукозапису радіо та телевізійних передач, винаходів у всіх галузях людської діяльності, наукових відкриттів, товарних знаків, знаків обслуговування, фірмових найменувань та комерційних позначень, захисту проти недобросовісної конкуренції, а також усі інші права, що відносяться до інтелектуальної діяльності виробничої, наукової, літературної та художньої областях.

В питанні захисту авторських прав важливою залишається проблематика щодо безпосередньої охорони прав інтелектуальної власності і забезпечення доступу громадян і суспільства в цілому до відповідних творів — об'єктів інтелектуальної власності. Наприклад, в ЄС захист права інтелектуальної власності зміщується більше в сторону комерційних користувачів об'єктів інтелектуальної діяльності, аніж авторів. В Україні така тенденція є протилежною. В. Валле звертає увагу на небезпеку абсолютизації в Україні охорони прав інтелектуальної власності та неадекватного розуміння ролі цих прав для економічного, соціального і культурного розвитку країни. Тенденція збільшення строку авторського права означає збідніння «суспільного архіву» творів унаслідок встановлення тривалішого періоду їхнього перебування у статусі приватної власності, що обмежує розвиток творчої діяльності суспільства, науки і культури та, врешті-решт, порушує права людини.

Першочерговим елементом механізму системи міжнародного захисту авторського права є Бернська конвенція 1971р. про охорону літературних та художніх творів і Всесвітня конвенція про авторське право 1952 р., яка була прийнята під заступництвом ЮНЕСКО. Держави-учасники заснували Бернський союз для охорони

прав авторів на їх літературні і художні твори (його адміністративні функції виконує Всесвітня організація інтелектуальної власності). Бернська конвенція застосовується до більшості звичних нам об'єктів авторського права, проте, зі зрозумілих об'єктивних причин, не приділяє спеціальної уваги новітнім технічним розробкам у сфері комп'ютерних наук. У ній також зазначається про обов'язковий характер реєстрації певного інтелектуального продукту для його захисту. Бернська конвенція встановлює національний режим охорони, гарантуючи охорону прав авторів на рівні, не меншому за рівень охорони, передбачений у внутрішньому законодавстві країни-учасниці, в якій запитується охорона. Водночас, Бернська конвенція визначає мінімальний рівень прав автора: автору надається виключне право дозволяти відтворення, розповсюдження в ефірі, переклад, публічний показ, передачу будь-яким способом тощо. Бернська конвенція також надає увагу боротьбі з контрафактною продукцією і забезпеченню виплати гонорарів. Загалом, виділяється дві форми захисту авторського права: юрисдикційний захист та неюрисдикційний. Перший передбачає діяльність уповноважених державних органів по захисту порушених чи оскаржуваних суб'єктивних авторських прав. У цій формі на прохання особи чий права та законні інтереси були порушені неправомірними діями, застосовується пряме втручання державного органу. В рамках юрисдикційного захисту виділяють також загальний та спеціальний порядок захисту порушених прав. За загальним правилом захист авторських прав здійснюється в судовому порядку. Спеціальним порядком захисту авторських прав є адміністративний порядок їх захисту, а саме скарги особи, права та законні інтереси якої було порушено у відповідний державний орган.

Неюрисдикційна форма захисту передбачає самостійний захист і відстоювання своїх прав та інтересів фізичною чи юридичною особою, яка є автором певного інтелектуального об'єкту. До прикладу такими способами захисту є сповіщення порушника про існування авторських прав і пропозиція вирішити спір шляхом переговорів.

Основні правила вирішення колізійних питань права інтелектуальної власності можна представити у такому вигляді:

- у разі порушення права інтелектуальної власності для його захисту використовують право тієї держави, на території якої необхідна охорона; при визначенні суб'єктів охорони Бернської конвенції використовується територіальний принцип охорони - перевагу має країна походження твору (країна першого опублікування);

- до виникнення та припинення майнових прав інтелектуальної власності, що підлягають державній реєстрації, застосовується право держави, де здійснена державна реєстрація зазначених прав;

- під час укладання договорів в сфері авторського права застосовуються положення про вживання права до договірних зобов'язань;

- якщо виникають спірні правовідносини, наприклад, у разі пред'явлення вимоги про відшкодування шкоди, сторони мають право домовитися до якого суду якої країни будуть звертатися;

- іноземні рішення з приводу наявності, дійсності і реєстрації прав в цій області признаються тільки в тому випадку, якщо вони винесені або признаються в державі, на території якої просилася охорона.

Список використаних джерел:

1. Договір Всесвітньої організації інтелектуальної власності про авторське право, прийнятий Дипломатичною конференцією 20 грудня 1996 року.
2. Інтелектуальна власність: навчальний посібник для вищих навчальних закладів, Г.М.Остапович, О.М. Стороженко, Г.В. Уманців, О.В. Фомін.
3. Авторське право і суміжні права, І. А. Близнюк, К. Б. Леонт'єв.

ПРИНЦИП НЕДИСКРИМІНАЦІЇ В ЦИВІЛЬНОМУ СУДОЧИНСТВІ

Голов'ятинський Олег Сергійович

здобувач вищої освіти факультету юстиції

Національний юридичний університет імені Ярослава Мудрого, Україна

Науковий керівник: Тимошевська Ірина Петрівна

канд.юрид.наук, асистент кафедри цивільного процесу України

Національний юридичний університет імені Ярослава Мудрого, Україна

Гарантія можливості реалізації прав та свобод людини й громадянина, напевно, є одною з найважливіших завдань сучасних та розвинених держав світу з демократичним режимом не тільки в цивільному судочинстві, а й в цілому в державі.

На сьогоднішньому етапі розвитку цивільного судочинства конституційні принципи недискримінації та рівності в формації прав і свобод людини й громадянина посідають вельми значуще місце, тому що від цих принципів залежить, яким саме буде судове рішення у цивільній справі. Слід звернути увагу на те, що зміст цих двох принципів, навіть попри те, що вони дуже схожі між собою, все ж таки трішки відрізняється один від одного. Відрізняються ці два принципи своїм змістом. До принципу рівності прав і свобод людини інтегровано гарантію паритету прав і свобод, в той час як принцип недискримінації створює умови, які б унеможливили будь-яке обмеження законних людині або учаснику судової справи прав та свобод залежно від особливих людських якостей та специфічного образу життя [1,5].

Величезна кількість розвинених держав не заперечують той факт, що кожна людина з дня її народження наділена повною мірою абсолютно рівними правами та свободами через своє людське походження. Звісно, Україна, як розвинена держава з демократичним режимом, пішла таким же шляхом. Основний Закон для забезпечення гарантій таких центральних засад, як засада рівності та принцип недискримінації, зафіксував перелік статей, присвячених цим двом важливим елементам в судової організації. Якщо подивитися на ст. 3 Конституції України, то там зазначено, «що людина, її життя і здоров'я, честь і гідність, недоторканність і безпека визнаються в Україні найвищою соціальною цінністю» [2].

Більш того, в системі основних принципів цивільного судочинства є засада, яка передбачає рівність сторін та недискримінаційний принцип, а саме у ст. 6 Цивільного процесуального кодексу України міститься засада, яка стверджує, що «суд зобов'язаний поважати честь і гідність усіх учасників судового процесу і здійснювати правосуддя на засадах їх рівності перед законом і судом незалежно від раси, кольору шкіри, політичних, релігійних та інших переконань, статі, етнічного та соціального походження, майнового стану, місця проживання, мовних та інших ознак». Також слід звернути увагу на ч. 1 ст. 24 Основного Закону, яка містить прозорий принцип рівності: вона зазначає, що «громадяни мають рівні конституційні права і свободи та є рівними перед законом», а друга частина цієї ж статті вказує на принцип недискримінації: «Не може бути привілеїв чи обмежень за ознаками раси, кольору шкіри, політичних, релігійних та інших переконань, статі, етнічного та соціального походження, майнового стану, місця проживання, за мовними або іншими ознаками». Таким чином, законодавець ясно дав зрозуміти, що всі люди та громадяни є рівними

в реалізації своїх прав, це ж, звісно, стосується і реалізації прав учасників цивільного процесу. У частині другій ст. 24 Основного Закону навіть уточняється про рівні права жінок і чоловіків [3].

Розвиток у системі права принцип недискримінації майже повною мірою отримав в законі «Про засади запобігання та протидії дискримінації в Україні», у цьому законі є чітке тлумачення дискримінації. Так, згідно із цим законом «дискримінація - ситуація, за якої особа та/або група осіб за їх ознаками раси, кольору шкіри, політичних, релігійних та інших переконань, статі, віку, інвалідності, етнічного та соціального походження, громадянства, сімейного та майнового стану, місця проживання, мовними або іншими ознаками, які були, є та можуть бути дійсними або припущеними, зазнає обмеження у визнанні, реалізації або користуванні правами й свободами в будь-якій формі, встановленій цим Законом, крім випадків, коли таке обмеження має правомірну, об'єктивно обґрунтовану мету, способи досягнення якої є належними та необхідними» [4].

Отже, проаналізувавши вищесказане, можна дійти такого висновку що, принципу недискримінації присвячено багато нормативно-правових актів, принцип недискримінації є важливим та значущим, тому що його реалізація впливає на багато факторів. Передусім, він впливає на реальну можливість використання особою її конституційних прав та свобод. Якщо ж розглядати вплив цього принципу на рівні цивільного судочинства, то він дуже впливає на повний та неупереджений розгляд конкретної справи та на саме рішення, яке прийме суд.

Список використаних джерел:

1. Бачинська О.- М. СПІВВІДНОШЕННЯ ПРИНЦИПІВ НЕДИСКРИМІНАЦІЇ ТА РІВНОСТІ У ПРАВІ (дата звернення: 23.06.2022).
2. Конституція України [Електронний ресурс]. – Режим доступу: <https://zakon.rada.gov.ua/laws/show/254к/96-вр#Text> (дата звернення: 23.06.2022).
3. Цивільний процесуальний кодекс України [Електронний ресурс]. – Режим доступу: <https://zakon.rada.gov.ua/laws/show/1618-15#Text> (дата звернення: 23.06.2022).
4. Закон України «Про засади запобігання та протидії дискримінації в Україні» [Електронний ресурс]. – Режим доступу: <https://zakon.rada.gov.ua/laws/show/5207-17#Text>
5. Принцип рівності конституційних прав і свобод громадян України [Електронний ресурс]. – Режим доступу: <https://ccu.gov.ua/storinka-knygy/310-pryncyp-rivnosti-konstytuciynyh-prav-i-svobod-gromadyan-ukrayiny> (дата звернення: 23.06.2022).

ПРИНЦИП ПРОПОРЦІЙНОСТІ У ЦИВІЛЬНОМУ ПРОЦЕСІ

Сулименко Дар'я Сергіївна

здобувачка вищої освіти факультету юстиції

Національний юридичний університет імені Ярослава Мудрого, Україна

Науковий керівник: Тимошевська Ірина Петрівна

канд.юрид.наук, асистент кафедри цивільного процесу України

Національний юридичний університет імені Ярослава Мудрого, Україна

Перш ніж розпочати дослідження актуальності обраної теми, варто приділити увагу загальній характеристиці принципу пропорційності як керівної засади цивільного процесу, що притаманна кожній правовій, демократичній та соціальній державі. Так, наприклад, С. Шевчук під принципом пропорційності розуміє обмеження, що можуть бути покладені на особу правовим актом держави, однак тільки тією мірою, яка необхідна для досягнення певної легітимної та суспільно необхідної визначеної мети [1, с. 71]. Тоді як на думку С. Погребняка принцип пропорційності ґрунтується на конституційних принципах правової держави і верховенства права, зазначених в статтях 1 та 8 Конституції України, і може бути визначений як загальний принцип права, що спрямований на забезпечення у правовому регулюванні розумного балансу інтересів, відповідно до якого цілі обмежень прав повинні бути істотними, а засоби їх досягнення — обґрунтованими і мінімально обтяжливими для осіб, чиї права обмежуються [2, с. 204]. Крім того, зазначений попередньо науковець стверджував, що ідея пропорційності бере свій початок із концепції справедливості Аристотеля — давньогрецького мислителя та філософа, випускника Платонівської академії, згідно з якою справедливе — це пропорційне, а несправдливе — те, що порушує пропорційність. О. Первомайський і В. Венедіктова вважають, що в національній правовій доктрині нині відсутні критерії, порядок встановлення балансу приватних і публічних інтересів у кожних конкретних правовідносинах. Водночас правознавці відзначають, що баланс інтересів є статикою — моментом рівноваги приватного та публічного інтересів, і цей баланс вже наступної миті внаслідок дії різного роду факторів, що впливають на нього, може бути втрачений [3, с. 56].

Виходячи з міжнародної практики Європейського суду з прав людини, слід зазначити, що даною інстанцією принцип пропорційності інтерпретується як засіб забезпечення розумного балансу судового захисту приватного права особи та реалізації публічних повноважень представників органів влади. Прикладами порушення розглядуваного принципу є справи «Жовнер проти України», «Михайленко проти України», «Оджалан проти Туреччини», «Фрессоз та Руар проти Франції» та інші, що є яскравим свідченням обмеження, а іноді і позбавлення прав особи на правомірне та збалансоване вирішення справи в цивільному процесі.

Таким чином, проаналізувавши викладену вище інформацію, варто зробити висновок про те, що принцип пропорційності є не тільки заходом забезпечення балансу приватних і публічних інтересів під час вирішення цивільних справ, а й певним інструментом, значення якого полягає у становленні та розвитку цивільного судочинства в Україні в цілому.

Список використаних джерел:

1. Шевчук С. Значення загально-правового принципу пропорційності для визначення конституційності обмежень щодо реалізації конституційних прав і свобод (зарубіжний досвід). Вісник Академії правових наук України. 2000. No 1 (20). С. 69–77.
2. Погребняк С.П. Основоположні принципи права (змістовна характеристика) : монографія. Харків : Право, 2008, 240 с.
3. Первомайський О. Поняття інтересу в цивільному праві та законодавстві. Питання розвитку приватного права. 2014. No 11. С. 53–57.

ФІНАНСОВІ ПЕРЕШКОДИ У ДОСТУПІ ДО СУДУ

Суський Кирило Олегович

Здобувач вищої освіти факультету юстиції
Національний юридичний університет ім. Ярослава Мудрого, Україна

Науковий керівник: Тимошевська Ірина Петрівна

канд.юрид.наук, асистент кафедри цивільного процесу
Національний юридичний університет ім. Ярослава Мудрого, Україна

Доступ до правосуддя в цілому є дуже актуальною та розповсюдженою проблемою в сьгоднішніх реаліях. Дедалі частіше у громадян з'являється все більше перешкод для реалізації свого права у доступі до суду. На законодавчому рівні суди намагаються здолати цю прірву для населення, але на практиці навпаки віддаляються від нього.

В теоретичному сенсі, варто зазначити, що поняття доступу до суду вперше було згадане у справі *Golder v. United Kingdom* як право необтяженого фактичними та юридичними перешкодами звернення до суду за судовим захистом, але згодом це право зазнавало поступового тлумачення та роз'яснення в практиці Європейського суду з прав людини (далі – ЄСПЛ). Аналізуючи практику ЄСПЛ, вчені прийшли до висновку, що право на доступ до суду повинно бути передусім ефективним й охоплювати не лише можливість звернення громадян до суду за судовим захистом, але також і розгляд справи з ухваленням остаточного рішення та виконання такого рішення [4].

Доступ до правосуддя включає наступні складові:

I. Справедливий і публічний розгляд справи незалежним і безстороннім судом та іншими органами;

II. Правову допомогу (безоплатну первинну чи вторинну допомогу);

III. Право на юридичну консультацію, захист і представництво;

IV. Право на ефективний засіб правового захисту [3].

Окрім того, науковці поділяють право на доступ до суду першої інстанції та право на доступ до судів вищих інстанцій. Дослідивши практику ЄСПЛ ми маємо змогу поступово виокремити основні перешкоди в здійсненні права на доступ до суду: 1) суб'єктивні (неможливість певної категорії громадян звертатися до суду за судовим захистом в окремих різновидах справ або бути відповідачем у справі); 2) юрисдикційні (виключення певних категорій справ із юрисдикції судів); 3) темпоральні (тобто часові, пов'язанні з обмеженням в реалізації права на захист або оскарження рішення в апеляційному або касаційному суді); 4) процесуальні (пов'язані з правилами щодо належного порядку звернення до суду, складанням позовних заяв чи скарг); 5) фінансові (неспроможність оплати судового збору або отримання правової допомоги через матеріальне становище осіб).

Не зважаючи на те, що фінансові перешкоди пов'язані зі скрутним матеріальним становищем заявників, ЄСПЛ, наприклад, вважає необхідність сплати судових витрат легітимним обмеження права особи на доступ до суду. Істотним фактором у конкретній справі є саме розмір судових витрат, який визначає, що особа мала реальне право на доступ до суду. Неналежна адаптивність законодавства щодо сплати судових витрат заважає особі належним чином реалізувати свої права на справедливий судовий розгляд. Саме здатність заявника оплатити судові витрати, а також стадія, на етапі якої перебуває провадження, має контролюватися судом у кожній визначеній справі.

Цувіна Т. зазначає про те, що усі справи, які стосуються порушення права на доступ до суду в контексті судових витрат можуть бути розподілені на дві категорії: 1) справи, в яких особа не могла сплатити судовий збір, що унеможливило розгляд її справи в суді або апеляційний чи касаційний перегляд; 2) випадки, коли особа хоча й мала доступ до суду, однак внаслідок непропорційного стягнення судових витрат за результатами розгляду справи фактично її право на доступ до суду стало ілюзорним [1].

На жаль, сьогодні спостерігається негативна тенденція щодо відмови судами у зменшенні розміру судових витрат, або в їх розстрочені чи відстрочені. Незважаючи на те, що заявники надають докази про їх важке матеріальне положення та неспроможності у повному обсязі сплатити судовий збір, суд відмовляє в розгляді справи або її перегляді. Окрім того, в більшості випадків суди не мотивують свою відмову, та роблять свої висновки керуючись не повними або недостовірними даними, безвідносно до конкретних обставин справи.

Отримання особою правової допомоги є ще одним важливим видом фінансових перешкод у доступі до суду. Саме на розсуд держави віднесене питання організації системи безоплатної правової допомоги.

Важливо зауважити, що нормативно-правові акти України мають прогалини щодо надання безоплатної правової допомоги тому не є досконалыми. Зазвичай судова практика вимагає, що норми законодавства повинні бути більш адаптивними. Необхідно оминати надмірно категоричних формулювань, зокрема у частині обмеження права на правову допомогу для певних груп осіб.

Також, необхідно приділяти увагу питанню ефективності безоплатної правової допомоги, бо у випадках коли особі надана безоплатна правова допомога, то вона не завжди може скористуватися правом на доступ до суду.

Отже, проаналізувавши викладене, ми дійшли висновку, що остання проведена судова реформа створила певні проблеми у забезпеченні доступу до правосуддя, що зумовлено запровадженням оціночних понять та неготовністю держави остаточно відмовитись від усіх видів обмежень реалізації доступу до правосуддя. Подолати зазначені проблеми та поліпшити можливості громадян щодо права на доступ до суду можна завдяки внесенням змін до процесуальних кодексів, розроблених на підставі практики Європейського суду з прав людини та досвіду зарубіжних країн, беручи до уваги особливості правової та економічної систем України [2].

Список використаних джерел:

1. Цувіна Т. «Право на доступ до суду: підхід ЄСПЛ» Цивільне право і процес 4/2020 DOI <https://doi.org/10.32849/2663-5313/2020.4.10>
2. Карташов М. «Проблеми реалізації права на звернення до суду» Цивільне право і процес 5/2019 DOI <https://doi.org/10.32849/2663-5313/2019.5.03>
3. Матат Ю. «Право на доступ до суду: Європейська традиція та проблеми забезпечення в Україні» Національний юридичний журнал теорія та практика.chromeextension://efaidnbmnnnibpcajpcgclefindmkaj/viewer.html?pdfurl=http%3A%2F%2Fwww.jurnaluljuridic.in.ua%2Farchive%2F2017%2F6%2Fpart_2%2F4.pdf&cflen=176954&chunk=true
4. Грень Н.М. «Право на справедливий суд: проблеми доступності та публічності»chromeextension://efaidnbmnnnibpcajpcgclefindmkaj/viewer.html?pdfurl=http%3A%2F%2Fscience.lpnu.ua%2Fsites%2Fdefault%2Ffiles%2Fjournal-paper%2F2017%2Fjun%2F4881%2Fgren0.pdf

СЕКЦІЯ VII. ІНСТИТУТ ПРАВООХОРОННОЇ ДІЯЛЬНОСТІ, СУДОВА СИСТЕМА ТА НОТАРІАТ

ДІЯЛЬНІСТЬ ПОЛІЦІЇ В УМОВАХ ВІЙСЬКОВОГО СТАНУ

Черевко В. В.

рядовий поліції, курсант 3-го курсу, факультету № 1 ІПФПНП
Львівський державний університет внутрішніх справ, Україна

Савайда О.І.

канд.юрид.наук, доцент,
доцент кафедри теорії права, конституційного та приватного права
Львівський державний університет внутрішніх справ, Україна

У зв'язку з військовою агресією російської федерації проти України Указом Президента України введено військовий стан. Сьогодні військовий стан є особливим правовим режимом діяльності органів державної влади, інших державних органів, органів місцевого самоврядування та організацій в Україні у виняткових обставинах, пов'язаних тільки з обставинами зовнішнього характеру – необхідністю відбиття агресії проти України або запобігання безпосередній загрози агресії.

Військовий стан – це особливий правовий режим, що вводиться в Україні або в окремих її місцевостях у разі збройної агресії чи загрози нападу, небезпеки державній незалежності України, її територіальній цілісності та передбачає надання відповідним органам державної влади, військовому командуванню та органам місцевого самоврядування повноважень, необхідних для відвернення загрози та забезпечення національної безпеки, а також тимчасове, зумовлене загрозою, обмеження конституційних прав і свобод людини і громадянина та прав і законних інтересів юридичних осіб із зазначенням строку дії цих обмежень [1].

Вивчення питань діяльності правоохоронних органів в умовах воєнного стану займалися провідні науковці, такі як: Ю. Г. Барабаш, В. В. Белевцев, С. С. Засуцько, І. В. Кириленко, М. П. Кучерявенко, С. О. Кузничен, В. І. Олефір, К. М. Пасинчук, М. М. Медвідь та інші.

Варто зауважити, що під час воєнного стану військові та правоохоронці перевіряють документи у осіб, а в разі потреби проводять огляд речей, транспортних засобів, багажу та вантажів. Усі люди, що перебувають в Україні, повинні мати при собі документи на посвідчення особи. Для більшої зручності на електронному порталі «Дія» з'явився тимчасовий цифровий документ на період воєнного стану – «єДокумент». Він містить паспортні дані українців та їхню картку платника податків. Такий український цифровий документ можна показувати представникам поліції та бійцям територіальної оборони на блокпостах, щоб підтвердити свою особу. Також хотілося б зазначити, що цей електронний документ позитивно та ефективно зарекомендував себе ще під час ковідного періоду життя наших громадян як на території нашої держави та і по за її межами.

Як відомо військовий стан змушує нашу державу та її державні органи в тому числі й поліцію працювати в екстремальних та швидкореагуючих обставинах, тому на правовому та законодавчому рівні сьогодні відбуваються зміни та доповнення, які стосуються діяльності та зобов'язань цих структурних одиниць нашої країни.

З урахуванням оперативної обстановки, наявної інформації, політичних, економічних, соціальних умов, географічного положення, інших обставин розробляються спеціальні плани, відповідно до яких здійснюється розстановка особового складу та матеріально-технічне забезпечення органів внутрішніх справ. 15 березня 2022 року народні депутати ухвалили проект № 7147 «Про внесення змін до законів України "Про Національну поліцію" та "Про Дисциплінарний статут Національної поліції України" з метою оптимізації діяльності поліції, у тому числі під час дії режиму воєнного стану» [2]. Дисциплінарний статут Національної поліції України доповнено розділом, яким визначено особливості проведення в Національній поліції службового розслідування в період дії воєнного стану.

Серед додаткових повноважень поліцейських:

- за письмовим запитом безоплатно одержує від державних органів, органів місцевого самоврядування, юридичних осіб державної форми власності інформацію, необхідну для виконання завдань і повноважень поліції, зокрема про військовополонених;

- конвоювання осіб, затриманих за підозрою в учиненні кримінального правопорушення, узятих під варту, обвинувачених або засуджених до позбавлення волі, а також охорона їх у залі суду;

- може утримувати в ізоляторах тимчасового тримання осіб, затриманих за вчинення кримінальних або адміністративних правопорушень, осіб, щодо яких як запобіжний захід застосовано тримання під вартою, осіб, підданих адміністративному арешту, а також обвинувачених і засуджених;

- оперативне розмінування: виявлення, знешкодження та знищення вибухонебезпечних предметів;

- техніко-криміналістичне забезпечення огляду місця події, у тому числі пов'язаної з пожежами, та спеціальні вибухотехнічні роботи за фактами скоєння вибухів, надходження повідомлень про виявлення підозрілих вибухонебезпечних предметів, загрозу вибуху;

- представництво та виконання зобов'язань України в Міжнародній організації кримінальної поліції - Інтерполі;

- співробітництво з Європейським поліцейським офісом (Європол);

- збір біометричних даних осіб, у тому числі шляхом дактилоскопіювання;

- адміністративний нагляд відповідно до закону [2].

Особливу увагу хочемо звернути на співробітництво з Європейським поліцейським офісом, адже Європол бере участь у двох оперативних групах у відповідь на війну в Україні. Також Європол спільно з державами-членами ЄС розпочав операцію «Oscar». Така операція має на меті розшук та арешт активів фізичних та юридичних осіб, які потрапили під санкції у зв'язку з російським вторгненням в Україну. Операція також спрямована на підтримку кримінальних розслідувань держав-членів щодо обходу торгово-економічних санкцій ЄС. Поряд з цим, Європол бере участь у робочій групі щодо протидії торгівлі людьми. Ця оперативна група має на меті захистити вразливих українських біженців від мереж торгівлі людьми, які користуються масовим відтоком громадян з України [3].

Така співпраця має важливе значення для наших правоохоронців, адже багато російських колаборантів та осіб, які потрапили під санкції переходять в багатьох

європейських країнах, продовжуючи вести свою незаконну діяльність, яка є фінансовим потоком для подальшого економічного фондування війни росії проти України.

Безперечно, діяльність поліцейських під час військового стану розширила межі свого впливу. Проте це вимушена обставина, з якою звичайним громадянам потрібно рахуватися і поважно, з розумінням ставитися до виконання поліцейськими своїх професійних обов'язків, адже працівники правоохоронних органів, а саме поліцейські виконують важливу правозахисну та охоронну функцію держави, що в свою чергу забезпечує спокій та мирне існування нашим громадянам.

Список використаних джерел:

1. Закон України «Про правовий режим воєнного стану». URL: <https://zakon.rada.gov.ua/laws/show/389-19#Text>
2. Додаткові повноваження поліцейських в умовах війни. URL: https://jurliga.ligazakon.net/news/210031_v-umovakh-vynipoltseysk-otrimali-dodatkov-rovnovazhennya
3. Європол та його співпрацю з Україною. URL: <https://advokatpost.com/shcho-potribno-znaty-pro-ievropol-ta-johospivpratsiu-z-ukrainoiu-advokaty-moisieieva-ta-mkrtycheva/>

ДОДАТКОВІ ПОВНОВАЖЕННЯ ПОЛІЦЕЙСЬКОГО В УМОВАХ ВОЄННОГО СТАНУ ПРИ ЗАСТОСУВАННІ ВОГНЕПАЛЬНОЇ ЗБРОЇ

Зеленський Євген Сергійович

майор поліції

викладач кафедри спеціальної підготовки

Дніпропетровський державний університет внутрішніх справ, м. Дніпро, Україна

Швець Єлизавета Василівна

курсантка 2-го курсу

Дніпропетровський державний університет внутрішніх справ, м. Дніпро, Україна

Перш за все, варто зазначити, що у зв'язку з повномасштабним варварським вторгненням військ РФ на нашу територію 24 лютого 2022 року в Україні введено режим воєнного стану.

Відповідно, звання поліцейського Національної поліції України зобов'язує діяти завжди відповідно до чинного законодавства. При цьому в таких умовах особливого значення набуло регулювання діяльності Національної поліції, зокрема щодо застосування вогнепальної зброї.

Кожен співробітник Національної поліції України вповноважений на носіння і зберігання, застосування і використання вогнепальної зброї, повинен володіти нормами чинного законодавства щодо застосування і використання у своїй діяльності найбільш суворого заходу примусу і знати норми Закону України «Про Національну поліцію» та положення Кримінального кодексу України щодо цього питання [3].

Так, важливим моментом під час дії воєнного стану є розширення повноважень щодо застосування зброї співробітниками Національної поліції України в умовах дії воєнного стану.

Так, Верховна Рада під час останнього пленарного засідання ухвалила (на базі проекту №7147) Закон «Про внесення змін до законів України «Про Національну поліцію» та «Про Дисциплінарний статут Національної поліції України» з метою оптимізації діяльності поліції, у тому числі під час дії режиму воєнного стану [1].

Відповідно, кожен співробітник Національної поліції України має повноваження, що передбачають застосування заходів примусу до осіб, що беруть участь у збройній агресії проти України без урахування встановлених вимог та заборон щодо застосування зброї.

Впродовж дії воєнного стану, коли працівник поліції застосовує до осіб, які вчиняють агресію проти України та завдають цим особам тілесних ушкоджень, застосування вогнепальної зброї, по можливості, з урахуванням подій на відповідній території, такий співробітник усно або за допомогою телекомунікаційного зв'язку зобов'язаний повідомити про це свого безпосереднього керівника, який у разі потреби інформує відповідного прокурора та безпосередньо центральний орган управління поліції у разі потреби [3].

Отже, необхідно зазначити, що в умовах повномасштабного вторгнення військ РФ на нашу територію чинне законодавство, що регулює діяльність Національної поліції України зазнає змін. Так, поліцейські отримали додаткові

повноваження в умовах воєнного стану при застосуванні вогнепальної зброї, що має свої особливості.

Список використаних джерел:

1. Закон України «Про внесення змін до законів України "Про Національну поліцію" та "Про Дисциплінарний статут Національної поліції України" від 13.03.2022 року.
2. ВР наділила Нацполіцію додатковими повноваженнями в умовах воєнного стану. 2022. URL: <https://ua.interfax.com.ua/news/general/813874.html> (дата звернення 16.05.2022)
3. Поліції розширено повноваження законом. Закон і Бізнес. 2022. URL: <https://zib.com.ua/ua/150896.html> (дата звернення 16.05.2022)

СЕКЦІЯ VIII. ВОЄННІ НАУКИ, НАЦІОНАЛЬНА БЕЗПЕКА ТА БЕЗПЕКА ДЕРЖАВНОГО КОРДОНУ

ВИКОРИСТАННЯ ІНФОРМАЦІЙНИХ РЕСУРСІВ НА МОРСЬКІЙ ДІЛЯНЦІ КОРДОНУ В УМОВАХ ВІЙНИ

Сазонов Сергій Олександрович

викладач кафедри прикордонної служби
факультету безпеки державного кордону

*Національна академія Державної прикордонної служби України
імені Богдана Хмельницького, Україна*

Інформаційні ресурси прикордонної служби, в умовах війни росії проти України виконують роль фундаментом стійкості та подальшого функціонування українського суспільства.

Стратегічним завданням посилення процесу протидії Україні російським загарбникам, є підвищення рівня результативності взаємодії соціальних структур інформаційного середовища. Врахування цього факту стало основою нашого інтересу до проблеми використання інформаційних ресурсів Державною прикордонною службою України (далі – ДПСУ), зокрема на морській ділянці кордону. Як правоохоронна структура, прикордонна служба, потребує посилення інформаційних взаємовідносин у військово-політичній сфері, що представлене у нормативно-правових документах [1-3].

Інформаційні ресурси сучасного соціуму представлені численними елементами, включені у процедури пошуку, систематизації та аналізу інформаційних масивів. Для здійснення охорони та захисту морської ділянки кордону, інформаційні ресурси виступають у ролі аргументів: фактів правового, економічного, соціального та воєнного характеру. Загадана інформація є пріоритетною для реалізації функцій та виконання завдань прикордонної служби, а також ведення успішної війни. Військовослужбовці прикордонного відомства України повинні чітко та однозначно усвідомлювати призначення інформаційних масивів для розвитку відомства.

Протягом ведення бойових дій кругообіг інформаційних ресурсів передбачає наступну поетапність: зосередження (накопичення) інформації, класифікація, систематизація (оброблення) інформації, розподіл та використання інформації. Представлений алгоритм етапів циркулювання інформаційного ресурсу у прикордонній службі, зокрема на морській ділянці кордону, відрізняється за змістом пріоритетної інформації. Слід звернути увагу на етапи накопичення та обробки, оскільки прикордонна служба акумулює різнопланову інформацію: про осіб, переміщених через кордон, кількісних параметрів, кількість та якість плавальних засобів тощо, а під час ведення бойових дій, ще й масив інформаційних одиниць про ведення війни на морі. На заключному етапі ДПСУ виконує роль «автора» такої інформації, що у загальному, можна застосувати і для ведення війни відповідними військовими та правоохоронними формуваннями.

Загалом, циркуляція інформаційних ресурсів у ДПСУ полягає у здійсненні багатоетапного процесу, що покликаний підвищити рівень їх придатності до застосування у багатьох сферах життя суспільства. Можна констатувати, що потенційні інформаційні ресурси прикордонного відомства необхідно позиціонувати як ймовірнісні, тобто такі, що можна використати у прогнозуванні на перспективу.

Основними характеристиками інформаційних ресурсів морської охорони ДПСУ є: обмеженість їх використання категоріями персоналу ДПСУ; ускладнення їх поширення та доведення до необхідних категорій персоналу відомства.

Таким чином, прикордонне відомство сформувало певну «інфраструктуру» щодо циркуляції основних інформаційних ресурсів. Перевагами такої інфраструктури є: відсутність так званої недооцінки інформації, що має істотний вплив на забезпечення ефективної охорони та захисту прикордонної служби.

Виокремлено основні напрямки удосконалення використання інформаційних ресурсів на морській ділянці кордону : інтеграція усіх видів інформаційних ресурсів; вливати не на суб'єктивні фактори, а на людські ресурси (до прикладу, інтелектуальний потенціал особистості); активізація дій щодо прискорення основних етапів «циркуляції» інформації.

Вважаємо, що інформаційні ресурси у ДПСУ під час війни стали досить значущими, змінились параметри залучення цих ресурсів у різні сфери суспільного життя, ступінь впливу згаданих ресурсів на ведення бойових дій.

Інформаційні ресурси можна вимірювати кількісно, а корелювати - за матеріальними та людськими потоками. Зважаючи на це, пріоритетним завданням морської охорони кордону у період війни, є дотримання принципу рівноваги щодо інформаційних та людських і матеріальних потоків.

Список використаних джерел:

1. Про державний кордон України : Закон України від 04 листопада 1991 р. № 1777-XII. URL: <http://zakon2.rada.gov.ua/laws/show/1777-12>
2. Про Державну прикордонну службу України : Закон України від 19 червня 2003 р. № 661-IV. URL: <http://zakon4.rada.gov.ua/laws/show/661-15>.
3. Про національну безпеку України : Закон України від 21 червня 2018 р. № 2469-VIII. URL: <https://zakon.rada.gov.ua/laws/show/2469-19>.

ЗМІСТ МОДЕЛЮВАННЯ ОПЕРАТИВНО-СЛУЖБОВОЇ ДІЯЛЬНОСТІ ОРГАНУ ОХОРОНИ ДЕРЖАВНОГО КОРДОНУ ПРИ ВИНИКНЕННІ НАДЗВИЧАЙНИХ СИТУАЦІЙ В УМОВАХ ПРАВОВОГО РЕЖИМУ ВОЄННОГО СТАНУ

Полончук Василь Анатолійович

начальник курсу очного навчання факультету підготовки керівних кадрів
*Національна академія Державної прикордонної служби України
імені Богдана Хмельницького, Україна*

Бартюк Ігор Олександрович

начальник курсу заочного навчання факультету підготовки керівних кадрів
*Національна академія Державної прикордонної служби України
імені Богдана Хмельницького, Україна*

Мазур Валентин Юрійович

заступник начальника кафедри воєнного мистецтва
доктор військових наук, професор
*Національна академія Державної прикордонної служби України
імені Богдана Хмельницького, Україна*

З початком агресії та повномасштабним вторгненням окупаційних військ російської федерації на територію України Президентом України було підписано Указ про введення в Україні воєнного стану [1], який був затверджений Верховною Радою України [2], що в свою чергу вносить корективи в діяльність Державної прикордонної служби України (далі Держприкордонслужба). В ході військових дій фіксуються факти руйнування об'єктів критичної інфраструктури України, що створює потенційну загрозу для виникнення надзвичайних ситуацій на території нашої держави. Виняткової актуальності це питання набуває для території України, в зонах проведення бойових дій. Як свідчить аналіз статистичних даних від початку військової агресії росії з 24 лютого 2022 року, в Україні пошкоджено, зруйновано або захоплено близько 92 заводів / підприємств, 138 закладів охорони здоров'я, 8 цивільних аеропортів та 10 військових аеродромів, 7 теплоелектростанцій / гідроелектростанцій тощо [3].

Українські науковці та практики вважають, що подолання кризової ситуації в Україні можливо через модернізацію сектору безпеки [4]. Цей процес зумовлює потребу перегляду цілей, внесення коректив в пріоритетні напрямки розвитку суспільства та необхідність у формуванні нових підходів до забезпечення соціальної безпеки в викликах сьогодення. Сектор безпеки і оборони України є однією з найважливіших складових суспільства, він є індикатором стану основних складових суспільного життя: політичної, економічної та соціальної сфери. Найважливішим завданням Держприкордонслужби України є захист особового складу органів, підрозділів охорони державного кордону в разі виникнення надзвичайних ситуацій.

Держприкордонслужба України є правоохоронним органом спеціального призначення та виконує завдання по забезпеченню безпеки на державному кордоні. Це означає, що прикордонне відомство України є складовою системи національної

безпеки і зобов'язане приділяти чималу увагу таким питанням як, удосконалення змісту оперативно-службової діяльності органу охорони державного кордону як у мирний так і воєнний час.

У роботі досліджується проблематика моделювання оперативно-службової діяльності органу охорони державного кордону при виникненні надзвичайних ситуацій в умовах правового режиму воєнного стану. Перспективними напрямками подальших наукових досліджень є моделювання процесу роботи органів управління прикордонного загону при виникненні надзвичайних ситуацій в умовах правового режиму воєнного стану. Це надаватиме змогу в подальшому підвищити ефективність роботи органів охорони державного кордону при виникненні надзвичайних ситуацій та оперативність при прийнятті управлінських рішень щодо реагування на зміни в обстановці в умовах правового режиму воєнного стану.

Список використаних джерел:

1. Про введення воєнного стану в Україні : Указ Президента України від 24.02.2022 № 64/2022 [Електронний ресурс]. URL: <https://zakon.rada.gov.ua/laws/show/64/2022#n2> (дата звернення: 06.06.2022).
2. Про затвердження Указу Президента України «Про введення воєнного стану в Україні» : закон України від 24.02.2022 № 2102-IX [Електронний ресурс]. URL: <https://zakon.rada.gov.ua/laws/show/2102-20> (дата звернення: 06.06.2022).
3. Kyiv School of Economics [Електронний ресурс]. URL: <https://kse.ua/ua/about-the-school/news/zbitki-naneseni-infrastrukturi-ukrayini-v-hodi-viyni-skladayut-mayzhe-63-mlrd/> (дата звернення: 06.06.2022).
4. Баранівський В. Ф. Професійна компетентність фахівців з виховної та соціальнопсихологічної роботи для Збройних Сил України. Вісник Національного університету оборони України Збірник наук. праць, Київ: НУОУ, 2012, (5 (30)).

РОЛЬ СХІДНОГО ПАРТНЕРСТВА В УМОВАХ ПОСИЛЕННЯ РОСІЙСЬКОЇ АГРЕСІЇ ПРОТИ УКРАЇНИ

Держко Ігор Зіновійович

доктор філософських наук, професор,
завідувач кафедри філософії та економіки

Львівський національний медичний університет імені Данила Галицького, Україна

Гірна Наталія Мирославівна

кандидат історичних наук, доцент,
доцент кафедри українознавства

Львівський національний медичний університет імені Данила Галицького, Україна

Східне партнерство є одним із двох основних вимірів європейської інтеграції України. Його актуальність стає дедалі очевиднішою за необхідності посилення безпеки нашої держави, де військові дії тривають з 2014 р., а від 24 лютого 2022 року Україна бореться за право на існування, відбиваючи повномасштабне вторгнення російської армії. У цьому контексті на платформі Східного партнерства постають нові безпекові напрямки, а саме : кібербезпека, реінтеграційна політика, протидія сучасним гібридним та терористичним загрозам. Вважаємо, що їх варто розвивати разом із Грузією та Молдовою, адже ці країни підписали Угоди про асоціацію з Європейським Союзом, мають із ним безвізовий режим, а також перебувають під постійною загрозою військової агресії РФ.

Попередження радикалізації та протидія тероризму – велика проблема сучасних світових загроз. Терористичні загрози для України - це, перш за все, псевдо державні утворення ЛДНР, контрольовані та фінансовані РФ і безпосередня російська агресія. Таким чином, обмін інформацією та досвідом у рамках Східного партнерства постає нагальною потребою для України. ЄС і НАТО активно вивчають гібридні військові конфлікти, тому Україна має доступ до антитерористичних матеріалів Європейського центру протидії гібридним загрозам (Hybrid CoE), Європейського ситуаційного та розвідувального центру (INTCEN), Європейського директорату розвідки військового штабу (EUMS INT), Агентства ЄС з питань мережевої та інформаційної безпеки (ENISA) та ін. Найновішою проблемою безпеки, що потребує, насамперед, аналітичної спроможності, оперативного реагування та надійно захищених систем опрацювання і передачі інформації є кібербезпека. У цьому векторі безпеки Україна, як член Східного партнерства, співпрацює з Ситуаційною командою щодо відповіді комп'ютерним загрозам для європейських інституцій (CERT-EU). У 2021 році наша держава доєдналася до Програми можливості та взаємної сумісності в електронних війнах задля майбутнього спільного інтелектуального нагляду та вирішення і має доступ до Комп'ютерної групи реагування на надзвичайні ситуації. Ширше залучення України та інших членів Східного партнерства до інформаційної та кібербезпекової політики ЄС дозволить ефективніше реагувати на національні та континентальні загрози.

Беручи до уваги особливості зовнішньополітичного середовища регіону Східної Європи, варто зосередити увагу на проблемі безпеки Європейського Союзу та у цьому контексті можливостей Східного партнерства щодо її посилення. Знаковим у цьому напрямку є рішення країн Євросоюзу надати Україні та Молдові статус кандидатів у члени цієї спільноти, ухвалене у червні 2022 року. Сучасна геополітична ситуація

мусить враховувати російську агресію проти України та її неприховані ядерні погрози як у бік країн ЄС загалом, так і Молдови і Грузії зокрема. Відтак, основні зусилля інституцій провідних країн-членів ЄС у сфері зовнішньої політики повинні скеровуватися на протидію російським викликам і загрозам, її деструктивної діяльності на європейському напрямі та в цілому світі.

Для врегулювання усіх окреслених проблем європейські партнери визначили ключові завдання : формування нової політики безпеки й оборони, перегляд і коригування відносин з країнами-учасницями Східного партнерства, реалізація єдиного енергетичного ринку ЄС, упровадження заходів із запобігання і протидії тероризму, посилення інформаційної політики з огляду на потужність російської пропаганди в європейському регіоні. І звичайно, прискорене прийняття країн Східного партнерства до Євросоюзу та невпинна підтримка України у війні з російською агресією.

Список використаних джерел:

1. Андрухович Т. Саміт Східного партнерства : надія чи розчарування для України ? // Вісник ОНУ ім. І.І. Мечникова. 2014. Т. 19. Вип. 2 (21). С. 78 – 87.
2. Ільницька У. «Східне партнерство» як вимір європейської політики сусідства та діалоговий рівень співробітництва України з ЄС. / Уляна Ільницька // Українська національна ідея : реалії та перспективи розвитку. 2014. Вип. 26. С. 113 – 120.
3. Нагорняк І. Ініціатива ЄС «Східне партнерство». Інституційні основи, завдання та перспективи змін. / Іван Нагорняк // Наукові записки ІПіЕНД ім. І.Ф. Кураса НАН України. 2018. Вип. 2 (88). С. 346 – 365.
4. Сидорук Т. Політика сусідства Європейського Союзу у Східній Європі : модель інтеграції без членства : монографія. // Тетяна Сидорук. Л : ПІАС. 2012. 444 с.
5. Paul A. The Eastern Partnership Riga Summit should not be a non-event. / A. Paul // European Policy Centre. Riga. 2015. P. 17 – 29.

СТАН ЕКОНОМІЧНОЇ ТА СОЦІАЛЬНОЇ БЕЗПЕКИ УКРАЇНИ В ПЕРІОД ПОВНОМАСШТАБНОГО ЗБРОЙНОГО ВТОРГНЕННЯ РОСІЙСЬКОЇ ФЕДЕРАЦІЇ

Гбур Зоряна Володимирівна

д-р.наук держ.упр, професор,

професор кафедри управління охороною здоров'я та публічного адміністрування
Національний університет охорони здоров'я України імені П.Л.Шупика, Україна

Не менш важливою, в структурі національної безпеки України є економічна. Під нею розуміють цілеспрямовану діяльність державних органів та суспільних інститутів, сукупно із громадянами щодо ідентифікації та вживання превентивних заходів по усуненню загроз економічній безпеці людини, суспільства та держави. Ключовим органом, діяльність якого покликана сприяти економічній безпеці шляхом протидії правопорушенням, які можуть похитнути звичний режим функціонування економіки держави, є утворене в 2021 році Бюро економічної безпеки (БЕБ). Окрім того, складовими елементами економічної безпеки є наявність механізму ефективної логістики та постачання, проведення ефективного менеджменту, кадрова складова, безперебійність експортних поставок, тощо. На підтримку цих складових БЕБ повинна вчасно виявляти ризики для порушення економічної стійкості та підтримувати її резерви всіма доступними методами.

Найбільшим викликом для економічної безпеки у поточних умовах є робота економіки у знижених обсягах. Це пов'язано із тим, що в перший місяць війни більше половини суб'єктів господарювання повністю зупинили свою діяльність [1]. Згідно даних дослідження, проведеного AdvanterGroup 79% малих і середніх підприємств повністю або частково призупинили роботу і лише незначна частина з них, які були розташовані на окупованих тепер територіях чи місцях де проводяться бойові дії змогли перемістити свій бізнес та продовжити роботу [2].

На фоні цього, неухильно зменшились надходження до бюджету та збільшились витрати з нього на оборону та армію, виплати тимчасово переміщеним особам та переселенцям, відрахування коштів на відновлення зруйнованих об'єктів інфраструктури, тощо. Таким чином, можемо стверджувати, що хоча й економічна безпека наразі підтримується на належному рівні, запас її стійкості з кожним днем війни все більше знижується, що формує собою великий рівень загрози.

Надзвичайно негативним став вплив військових дій на стан соціальної безпеки в Україні. При цьому, соціальна безпека виражається у можливості громадян повною мірою отримувати гарантовані державою соціальні послуги та виплати. До таких послуг прийнято відносити послуги по догляду вдома, надання допомоги щодо подолання складних життєвих обставин, різноманітні медико-соціальні послуги, які передбачають переміщення людини на постійне місце проживання до спеціалізованої установи, соціальна адаптація, супровід, профілактика, посередництво, кризове та екстрену втручання, консультування, тощо.

Військові дії, які охопили з початку більше чвертини України, а також постійні повітряні тривоги через загрози ракетного удару, зумовили порушення звичного режиму надання соціальних послуг. Деякі центри надання соціальних послуг повністю припинили роботу, інші – почали працювати у скороченому режимі, що вплинуло на зменшення обсягів надання послуг. Найгірша ситуація склалась для тих людей, які не можуть самостійно покинути своє житло або попіклуватись про себе чи

членів своєї родини, тому що без допомоги вони можуть опинитись у безвихідному становищі, що загрожує їхньому життю [3].

У перший місяць війни, фокус держави був зосереджений на евакуації дітей, які включені до соціальної системи інституційного догляду та дітей з дитячих будинків сімейного типу. Станом на кінець березня, з небезпечних регіонів України у напрямку західних регіонів та за кордон було вивезено більше 10 тисяч дітей з таких закладів, на кінець квітня ця цифра збільшилась ще на 3647 дітей. Більше 58 тисяч дітей повернулись до своїх батьків із закладів цілодобового перебування [3].

Значно менше інформації, щодо умов, у яких опинились дорослі у соціальних закладах. Згідно даних координатора проектів Української гелсінської спілки з прав людини Тарасової М., станом на кінець березня у 42 інтернатах все ще залишається близько 6 тисяч людей. Територія їхнього перебування розміщена в оточенні або окупована. За офіційними даними державних органів, станом на середину квітня лише 2807 дорослих евакуйовані із закладів соціальної сфери через яскраво виражену загрозу життю та здоров'ю. Проте, навіть після евакуації, повністю відновити стан соціальної безпеки не є можливим. Виникають нові проблеми, щодо розміщення евакуйованих осіб, забезпеченні їм належних умов проживання. Через нестачу фінансових, трудових ресурсів та інфраструктурних об'єктів по всій території України, немає можливості поселяти різні категорії осіб, які підпадають під соціальний захист разом.

Така ситуація була поширеною і до війни, але при наявності необхідної кількості персоналу та відповідних фінансових та матеріальних ресурсів не завжди була проблемою. Проте значне ущільнення людей в умовах війни, рідко супроводжувалось наймом нових працівників та виділенням додаткових коштів. Окрім того, у працівників таких закладів часто не було досвіду по роботі з певними категоріями людей. Поруч із цим, приймаючим закладам вкрай складно забезпечувати новоприбулим мешканцям весь спектр необхідних медико-соціальних послуг, включно із психологічною допомогою.

Враховуючи описану проблему щодо переміщення великої кількості осіб з місць постійного проживання і необхідності забезпечити їм безперешкодний доступ до соціальних послуг Міністерством соціальної політики було спрощено режим надання соціальних послуг. Так, стандартний механізм прийняття рішення про надання соціальної послуги вимагає проходження низки етапів, які включають відвідування не однієї установи.

Відповідно до спрощеної процедури, розробленої міністерством, в умовах воєнного стану достатньо подати заяву одній людині. При цьому, час подання заяви може наступати вже після поселення її у закладі, де створено умови для задоволення її базових потреб. Окрім того, для отримання соціальних послуг не обов'язкове надання підтверджуючих документів, що в умовах війни набуває надзвичайної актуальності. Згідно останніх даних, за спрощеною процедурою до закладів інституційного догляду було поселено близько 4000 осіб.

Інший блок проблем щодо соціальної безпеки стосується стану соціальних виплат. Згідно постанови Уряду №214 строк призначених для виплати державної допомоги автоматично продовжується на час дії воєнного стану та місяць після нього без подання відповідної заяви до органів соціального захисту.

Поруч із цим, було запроваджено спеціальну виплату внутрішньо переміщеним особам із окупованих територій та зони ведення активних бойових дій. Розмір допомоги становить 3000 грн. для інвалідів та дітей і 2000 грн. для інших осіб. Для отримання допомоги необхідно бути зареєстрованим як внутрішньо переміщена

особам. Всі інші соціальні допомоги виплачуються у звичайному порядку. Таким чином, стан соціальної безпеки зараз можна охарактеризувати як задовільній на межі з поганим, і очікувати на його покращення ближчим часом не варто [15]. Більше того, у травні поточного року вперше з початку війни відбулась значна затримка соціальних виплат, хоча представники влади запевняли, що кошти на їх фінансування є. Якщо описана тенденція продовжиться, стан соціальної безпеки в країні може сягнути критичної відмітки.

Список використаних джерел:

1. Жаліло Я. Як забезпечити стійкість економіки в умовах війни. *Економічна правда*. 2022. URL: <https://www.epravda.com.ua/columns/2022/03/6/683364/> (дата звернення 04.06.2022).
2. Без відновлення економіки війни не виграти. *Верховна Рада України. Офіційний веб-портал парламенту України: веб-сайт*. 2022. URL: <https://www.rada.gov.ua/news/razom/220981.html> (дата звернення 04.06.2022).
3. Ломоносова Н., Бабич К. Соціальний захист і війна в Україні (24 лютого — 30 квітня 2022). *Gedos: веб-сайт*. 2022. URL: <https://cedos.org.ua/researches/soczialnyj-zahyst-i-vijna-v-ukrayini-24-lyutogo-30-kvitnya-2022/> (дата звернення 04.06.2022).

СЕКЦІЯ ІХ. ПОЖЕЖНА ТА ЦИВІЛЬНА БЕЗПЕКА

ОЦІНКА ТЕРМІНУ ПОЖЕЖОБЕЗПЕЧНОЇ ЕКСПЛУАТАЦІЇ ІЗОЛЯЦІЇ КАБЕЛЬНИХ ВИРОБІВ

НАУКОВО-ДОСЛІДНА ГРУПА:

Катунін Альберт Миколайович

ORCID ID: 0000-0003-2171-4558

канд. техн. наук, ст. наук. спів., викладач факультету пожежної безпеки
Національний університет цивільного захисту України, Україна

Кулаков Олег Вікторович

ORCID ID: 0000-0001-5236-1949

канд. техн. наук, доцент,
науковий співробітник науково-дослідного центру
Національний університет цивільного захисту України, Україна

Коломійцев Олексій Володимирович

ORCID ID: 0000-0001-8228-8404

д-р техн. наук, професор, Заслужений винахідник України,
професор кафедри комп'ютерна інженерія та програмування
Національний технічний університет «Харківський політехнічний інститут», Україна

Рудаков Сергій Валерійович

ORCID ID: 0000-0001-8263-0476

канд. техн. наук, доцент, доцент факультету пожежної безпеки
Національний університет цивільного захисту України, Україна

Анотація. В роботі обґрунтована актуальність задачі оцінки терміну пожежобезпечної експлуатації ізоляції кабельних виробів. Проведено аналіз залежності терміну пожежобезпечної ізоляції кабельних виробів як від напруженості електричного поля в кабельних виробках, так і від температури.

Вступ. Відомо, що значна кількість пожеж за причиною «порушення правил пожежної безпеки при влаштуванні та експлуатації електроустановок» виникають в кабельних виробках, що характеризуються обмеженим терміном експлуатації [1], який при певних умовах може закінчитися як раніше, так і пізніше встановленого нормативного значення [2-3]. Гарантований заводом-виробником термін експлуатації різних видів кабельної продукції встановлюється відповідними стандартами та технічними умовами і дорівнює 25-35 років [1]. Умови експлуатації кабельних ліній на різних ділянках суттєво відрізняються, тому реально термін експлуатації кабельної продукції окремих ділянок може відрізнятись.

Своєчасна діагностика стану електричної ізоляції дозволяє здійснювати ефективне прогнозування термінів безпечної експлуатації кабельних виробів [2, 3]. Діагностика полягає у перевірці відповідності значень параметрів кабельних виробів вимогам технічної документації та визначення на цій основі на даний момент часу технічного стану. Протягом часу внаслідок погіршення електрозахисних властивостей ізоляції кабельних виробів виникає ймовірність появи короткого замикання, й, як наслідок, появи джерела запалювання електричного походження.

Таким чином, оцінювання ступеню погіршення властивостей ізоляції кабельних виробів є актуальною задачею забезпечення пожежної безпеки та дозволяє оцінювати перспективи застосування різних видів кабельних виробів на виробничих об'єктах.

Основна частина. В рамках розв'язання завдання прогнозування термінів експлуатації кабельних виробів можливо застосування різних моделей, застосування яких дозволяє здійснити оцінювання ступеня погіршення властивостей ізоляції кабельних виробів [4-6].

Наприкінці 1990-х була запропонована модель старіння ізоляції Крайна, при цьому який термін експлуатації розраховується за формулою [6]:

$$\tau_{cl} = \frac{h}{2kT} \cdot \exp\left(\frac{\Delta G}{kT}\right) \cdot \operatorname{csc}h\left(\frac{e\delta E}{kT}\right), \quad (1)$$

де h – постійна Планка;

k – постійна Больцмана;

T – абсолютна температура;

ΔG – енергія активації Гіббса;

e – заряд електрона, прискореного електричним полем із напруженістю E на дистанції δ .

Модель старіння ізоляції Крайна була переглянута та вдосконалена: при цьому було запропоновано визначати термін експлуатації ізоляції на основі значення енергії активації за наступною формулою:

$$\tau_{cl} = \frac{h}{2k \cdot T} \cdot \exp\left(\frac{\Delta G - \varepsilon \varepsilon_0 \Delta V E^2 / 2}{kT}\right), \quad (2)$$

де ε , ε_0 – відповідно відносна та абсолютна діелектрична проникність матеріалу;

ΔV – обсяг активації, в якому діє електричне поле напругою E .

Також досить широко застосовується модель старіння ізоляції Журкова [6], згідно з якою термін експлуатації твердого матеріалу ізоляції можливо розрахувати за формулою:

$$\tau_{cl} = \tau_0 \cdot \exp\left(\frac{U_0 - \gamma \sigma}{kT}\right), \quad (3)$$

де τ_0 , U_0 , γ – константи, що залежать від структури матеріалу та визначаються експериментальним шляхом,

σ – напруга, що розтягує матеріал, k – постійна Больцмана, T – абсолютна температура.

Пізніше модель Журкова було уточнено для урахування впливу температури та електричного поля:

$$\tau_{cl} = \tau_0 \cdot \exp\left(\frac{w - \chi E}{RT}\right), \quad (4)$$

де τ_0 – значення терміну експлуатації, коли ступеневий вираз досягає «1»;

w – енергія активації структурного пробую;

R – універсальна газова постійна;

χ – структурний параметр;

E – напруженість електричного поля;

T – абсолютна температура.

Також відома модель старіння ізоляції під впливом температури та електричного поля, яка запропонована Кучинським Г.С. [6]:

$$\tau_{cl} = AE^{-n} \cdot \exp\left(\frac{W_a}{kT}\right), \quad (5)$$

де E – напруженість електричного поля;

W_a – енергія активації;

k – постійна Больцмана;

T – абсолютна температура;

A – константа, яка залежить від структури та властивостей ізоляції;

n – показник ступеня, що залежить від типу ізоляції.

Одною із точних моделей старіння ізоляції з урахуванням температури є комбінована зворотно-ступенева модель, яка запропонована Арреніусом [6]:

$$\tau_{cl} = \tau_0 \cdot \exp(-VcT) \left(\frac{E}{E_0}\right)^{-(n_0 - bcT)}, \quad (6)$$

де E – напруженість електричного поля;

$cT = 1/T_0 - 1/T$ – умовна температурна напруга (T – абсолютна температура, T_0 – приблизна контрольна температура (кімнатна температура));

n_0 – коефіцієнт витривалості за напругою;

E_0 – значення напруженості електричного поля, нижче якого впливом електричного поля можна знехтувати;

τ_0 – термін експлуатації при $T = T_0$, $E = E_0$, $V = W/k$ (ΔW – енергія активації реакції термічної деградації, k – постійна Больцмана);

b – параметр, що показує синергізм теплової та електромагнітної взаємодій.

Встановлений виробником гарантійний термін експлуатації кабелів із ізоляцією зі поліетилену та ПВХ становить у середньому 30 років. У зв'язку з цим параметри моделей підбираються таким чином, щоб при допустимій Правилами улаштування електроустановок температурі 65°C термін експлуатації становить 30 років.

Аналіз моделей старіння показав, що пожежобезпечний термін експлуатації ізоляції істотно залежить від коефіцієнтів, що задаються в моделях. Результати оцінювання даного терміну за різними моделями збігаються. Тому для подальшого дослідження в якості основної будемо використовувати модель старіння ізоляції від

температури, яка запропонована Арреніусом. Для даної моделі в різних роботах аналізуються залежності пожежобезпечного терміну експлуатації ізоляції від температури при різних значеннях напруженості електричного поля. В рамках даної роботи пропонується зробити сумісний аналіз впливу на значення даного терміну як температури, так і напруженості електричного поля.

Для вирішення поставленого завдання в даній роботі розраховані та побудовані відповідні графіки залежностей згідно комбінованої моделі Арреніуса.

Відповідні результати представлено на рис. 1, 2.



Рис. 1. Залежність терміну пожежобезпечної експлуатації ізоляції τ_0 від температури T при значеннях напруженості електричного поля $E = 2; 4; 6; 8; 10, 12$ кВ / мм

Аналіз отриманих залежностей дозволяє сформулювати наступні висновки стосовно моделі, що використовується:

- суттєво на значення терміну пожежобезпечної експлуатації ізоляції впливають як зовнішні умови експлуатації кабельних виробів (зокрема, температура), так параметри електричної мережі (зокрема, напруженість електричного поля);

- залежності терміну пожежобезпечної експлуатації ізоляції як від температури, так і від напруженості електричного поля мають подібний нелінійний характер;

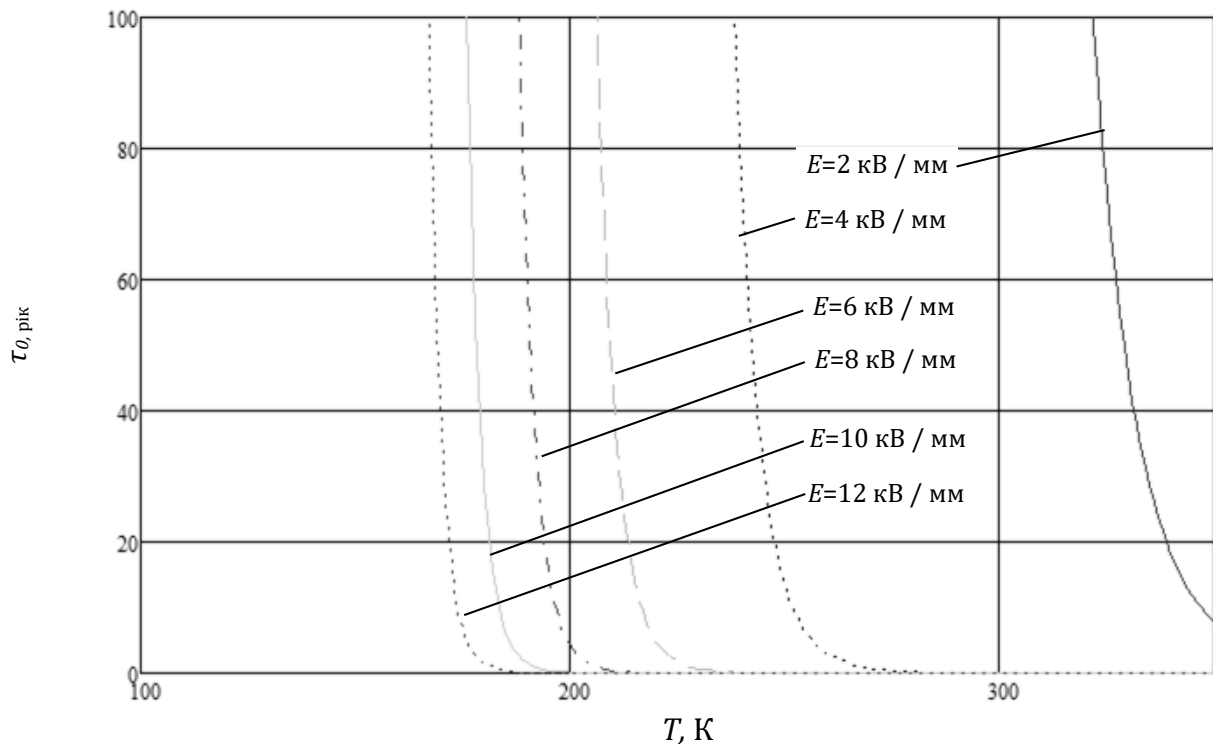
- зі зростанням напруженості електричного поля з'являються вимоги до зниження температурного режиму, в якому будуть експлуатуватися кабельні вироби; в свою чергу зростання температури вимагає зниження напруженості електричного поля;

- діапазон температур, в яких можлива експлуатація кабельних виробів в межах термінів терміну експлуатації 20 років складає від -101° С до 66° С для діапазону напруженості електричного поля від 2 до 10 кВ / мм.



Рис. 2. Залежність терміну пожежобезпечної експлуатації ізоляції τ_0 від напруженості електричного поля E температури T при значеннях температури $T = 200, 220; 240, 260; 280; 300$ К

Висновки. В роботі на основі моделі Арреніуса проаналізовано залежності терміну пожежобезпечної експлуатації ізоляції кабельних виробів як від напруженості електричного поля, так й від температури. При цьому встановлено особливості старіння ізоляції в рамках моделі, що дозволяє сформулювати практичні рекомендації для прогнозування терміну пожежобезпечної експлуатації кабельних виробів та здійснювати планування оновлення кабельних виробів у електричній мережі.

Список використаних джерел:

1. ДСТУ ІЕС 60227-2:2005. (2006). *Кабелі з полівінілхлоридною ізоляцією на номінальну напругу до 450/750 В включно. Ч. 2. Методи випробування (ІЕС 60227-2:2003, ІДТ)*. Київ. Національний стандарт України.
2. Кирилюк А.С., Кулаков О.В., Катунин А.Н. (2014). *Моделі показателів довговечності кабельних ліній при визначених законах розподілу наработки* // Проблеми пожежної безпеки. Вып. 36. С. 103–108. <http://repositsc.nuczu.edu.ua/handle/123456789/857>.
3. Кирилюк А.С., Кулаков О.В., Катунин А.Н. (2015). *Математическі моделі для розрахунку показателів надійності кабельних ліній при визначених законах розподілу наработки* // Проблеми пожежної безпеки. Вып. 37. С. 81–84. <http://repositsc.nuczu.edu.ua/handle/123456789/856>.
4. Пугач В. Н., Поляков Д. А., Никитин К. И. & др. *Исследование влияния термической деструкции на срок службы изоляции кабелей* // Омский научный вестник. № 6 (168). С. 70–74. DOI: 10.25206/1813-8225-2019-168-70-74.
5. Дубяго М. Н. (2018). *Разработка модели старения и определение остаточного ресурса изоляции силовых кабелей* // Известия ЮФУ. Технические науки. С. 107–114.
6. Поляков Д. А., Холмов М. А., Плотников Д. И. & др. (2020). *Математическое моделирование срока службы полимерной изоляции кабелей* // Омский научный вестник. № 6 (174). С. 69–73. DOI: 10.25206/1813-8225-2020-174-69-73.

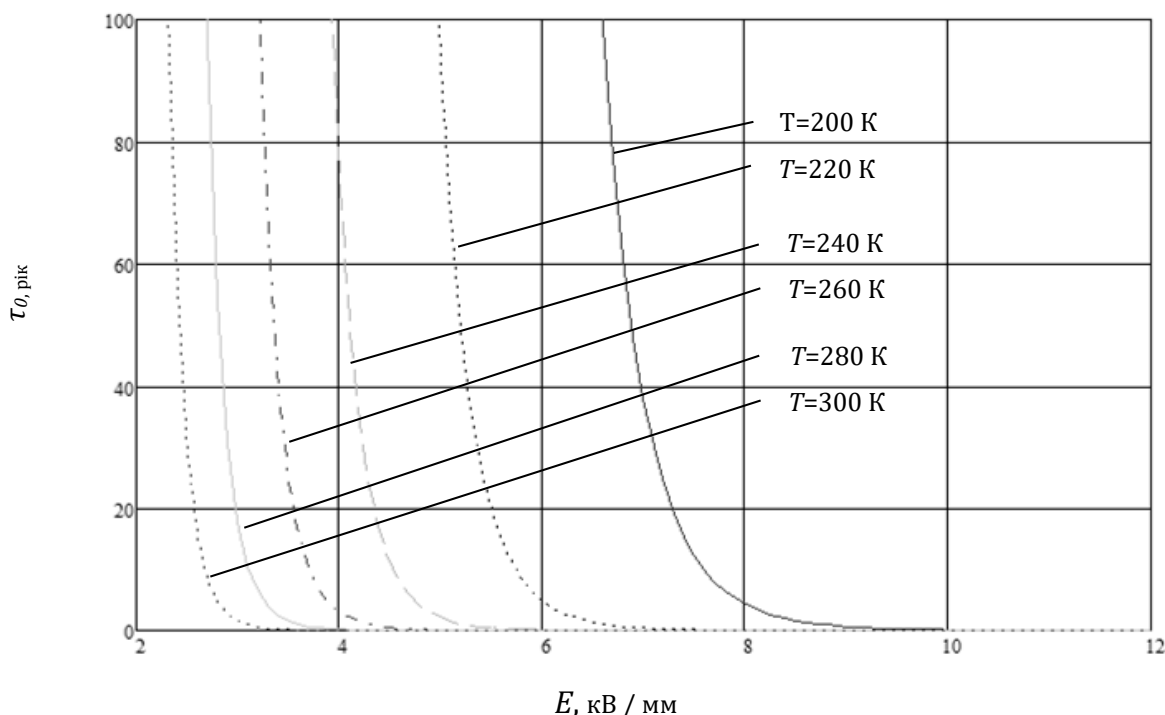
СЕКЦІЯ Х. ХІМІЯ, ХІМІЧНА ТА БІОІНЖЕНЕРІЯ

CALCULATIONS OF FORBIDDEN TRANSITIONS INTENSITY IN NITROGEN MOLECULE

Minaev B.F.

Doctor of Chemical Sciences, Professor,
B. Khmelnytsky National University, Cherkasy, Ukraine

Panchenko O.O.

PhD Student,
B. Khmelnytsky National University, Cherkasy, Ukraine

The most common component of air, the N₂ molecule, plays a very important role in many photochemical processes caused by ultraviolet light in the upper atmosphere [1]. The discovery of new N₂ transitions is an important part of the mechanism of optical nitrogen monitoring at different altitudes [2–4]. This thesis shows the calculation of multi-reference configurational interaction (MRCI) for highly excited states of nitrogen molecules. The electric dipole transition moments (EDTM) of some unknown triplet-triplet bands were calculated with the spin-orbit coupling (SOC) matrix elements (ME) depending on the internuclear distance [5]. On this background, a newly discovered forbidden transition $1^3\Sigma_g^- - A^3\Sigma_u^+$ [3] is supported. Our work provides new evidence for existence of a new band in the N₂ molecule by calculating the probabilities of transitions through the SOC account in the first-order of perturbation theory. This is a wide band of low-intensity in the range of 200–450 nm, with unusual rovibronic structure because of the parity prohibition in orbital nature. Formally, it resembles the Herzberg I band of O₂ molecule, which intensity borrowing mechanism is determined entirely by SOC. In the N₂ molecule, it is formed by SOC mixing between triplet states and the EDTM strength borrowing from the first positive system $B^3\Pi_g \rightarrow A^3\Sigma_u^+$ and from the unknown $1^3\Sigma_g^- \rightarrow C^3\Pi_u$ transition, both with perpendicular polarization [3]. The parallel EDTM provides the Schumann-Rung band analog $1^3\Sigma_g^- - B^3\Sigma_u^-$, being weak in N₂ molecule [3].

The Ogawa-Tanaka-Wilkinson system $B'^3\Sigma_u^- \leftarrow X^1\Sigma_g^+$ is much more powerful than the Vegard-Kaplan absorption as supported by SOC calculations [5]. The Lyman-Birge-Hopfield (LBH) emission band system ($a^1\Pi_g \rightarrow X^1\Sigma_g^+$) of the nitrogen molecules have often been studied in laboratory and in space UV spectra in order to measure cascade-induced UV radiation [5]. But, its magnetic (M) and quadrupole (Q) transition moments are calculated for the first time in the present work (Fig. 1) by the density functional theory (DFT) using the B3LYP functional and 6-311G++ basis sets (d, p). These calculations with TD DFT method were performed using the Gaussian-09 software package. Besides, we have presented the similar M and Q parameters for the $a''^1\Sigma_g^+ - X^1\Sigma_g^+$ transition (Fig. 1) and one Q transition from the $^1\Delta_g$ state is also calculated. It is especially worth noting the growth of the quadrupole moment from the $a''^1\Sigma_g^+$ state when deviating from the equilibrium bond length. The LBH emission has caused controversy in the literature existed for more than a decade, due to the split between Earth's atmospheric light observations and model

emulations. Analysis of the spectrum of far ultraviolet (FUV) radiation on Earth is aimed to determine the content of N_2 , O_2 and O , which are the main components of the upper thermosphere. Thus, it is possible to shed light on the causes of differences in UV spectra between laboratory and the measured data in the space. The main reason is the pressure-dependent lifetime and the energy-dependent cross-section of the cascade ($a^1\Sigma_u^-$ and $w^1\Delta_u \rightarrow a^1\Pi_g \rightarrow X^1\Sigma_g$), which indicates the state of two separate processes: radiative cascade and collisions.

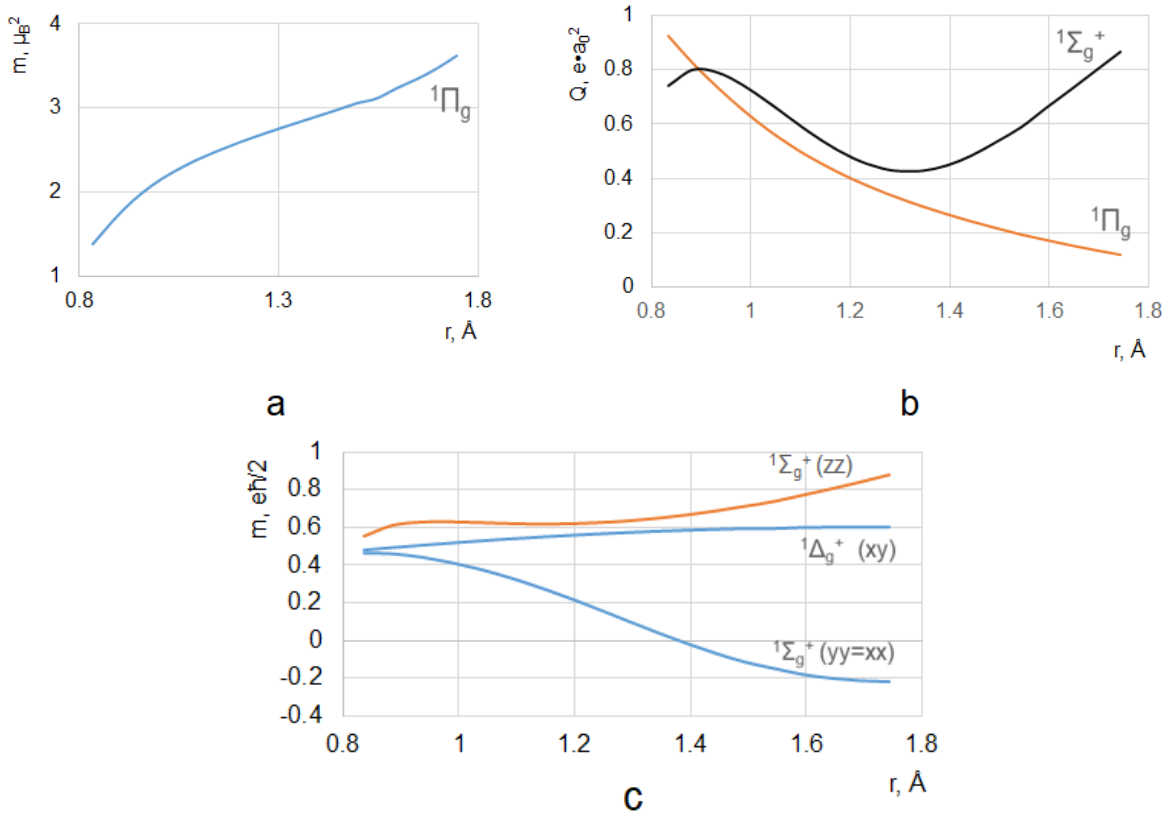

Fig. 1. Transition dipole (a), quadruple (b) magnetic dipole moments and the parallel and perpendicular magnetic dipole moment components (c)

N_2 is a very stable and inert molecule, its triple bond energy is 9.76 eV [2]. In a gas discharge, when a molecule is affected by an electron flux, N_2 dissociates into N ($4S$) atoms. They can recombine to form the basic singlet ($X^1\Sigma_g^+$), triplet ($A^3\Sigma_u^+$) and quintet ($A^5\Sigma_g^-$) states (Fig. 2). The last two are involved in the phenomenon of so-called "active nitrogen" (a mixture of atoms and nitrogen molecules). The Vegard-Kaplan EDTM has been calculated before [5] with the following main SOC accounts:

$$\begin{aligned} \langle X^1\widetilde{\Sigma}_g^+ | er | A^3\widetilde{\Sigma}_u^+ \rangle &= C_{X,B} \langle B^3\Pi_g | er | A^3\Sigma_u^+ \rangle + C_{b,A} \langle b^1\Pi_u | er | X^3\widetilde{\Sigma}_g^+ \rangle \\ C_{X,B} &= \frac{\langle X^1\widetilde{\Sigma}_g^+ | H_{so} | B^3\Pi_g \rangle}{E(B^3\Pi_g) - E(X^1\widetilde{\Sigma}_g^+)} , \quad C_{b,A} = \frac{\langle b^1\Pi_u | H_{so} | A^3\Sigma_u^+ \rangle}{E(A^3\Sigma_u^+) - E(b^1\Pi_u)} \end{aligned} \quad \text{Eq. (1)}$$

The presence of N atoms in the afterglow classifies "active nitrogen" as a phenomenon of free radicals. This is responsible for aurora borealis and bright light. And so, we can observe a yellow-orange glow (Lewis-Rayleigh afterglow) when N_2 is in a gas discharge. The spectrum consists of several bands of the first positive nitrogen system ($B^3\Pi_g - A^3\Sigma_u^+$ transition, 1+). It differs from the second positive N_2 system (the 2+ band $C^3\Pi_u - B^3\Pi_g$). We predict in N_2 new transition $1^3\Sigma_g^- \leftarrow A^3\Sigma_u^+$ that can be observed in gas discharge or by flash

photolysis of solid N₂. Its EDTM borrows strength from the 1+ band. Thus, the new transition and the Vegard-Kaplan band depends on the first and second positive band systems of nitrogen. Because of strong SOC between B³Π_g and a¹Π_g states, the LBH magnetic transition can contribute to the weak B³Π_g ← X¹Σ_g⁺ absorption band. We see many connections between absorptions from A state in active nitrogen. The reason for finding such transitions is that it is the first excited triplet state A³Σ_u⁺ with the relatively long life-time (about 2 seconds). Therefore, it is possible to excite the triplet-triplet transition from the A³Σ_u⁺ state by two-photon experiments or other methods of flash photolysis in the discharge. The Herzberg I transition in the oxygen molecule is an UV excitation from the ground state X³Σ_g⁻ → A³Σ_u⁺, but in nitrogen it correspond to emission, as in N₂ the 1³Σ_g⁻ symmetry corresponds to the upper state. As opposed to O₂ all visible and near UV transitions between excited states generated by discharge are possible in nitrogen.

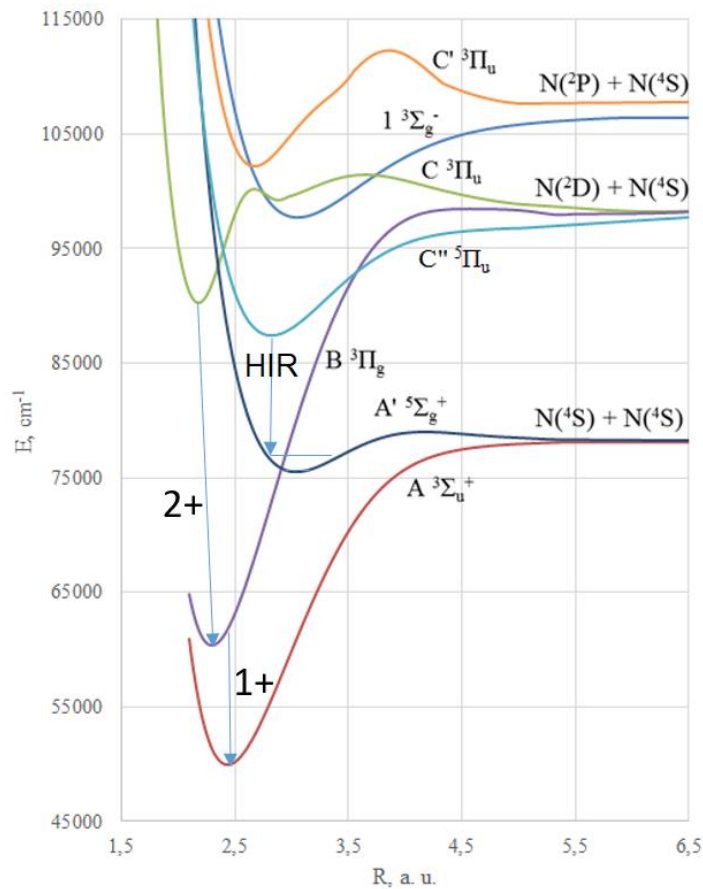

Fig. 2. Potential energy curves for the spectroscopy important states of N₂ molecule. The first and second positive systems of nitrogen are denoted as well as the Herman infrared (HIR) band

The state A'⁵Σ_g⁺ is very important for recombination of N(⁴S) atoms. State A' is the precursor of the Lewis-Rayleigh afterglow. It pre-dissociate to the level of B³Π_g (ν = 10--12). Excited semi-stable N(²D) and N(²P) atoms with energies of 2.4 eV and 3.6 eV, respectively, are also present in the discharge (Fig. 2). Their recombination causes a huge number of excited N₂ states with varying degrees of stability. Only some of them (important for our purposes) are shown in the Fig. 2.

The mechanism of intensity borrowing of forbidden band 1³Σ_g⁻ → A³Σ_u⁺ in the N₂ spectrum is very similar to the Herzberg I band of the O₂ molecule. This band is orbital

prohibited by a strict selection rule ($+ \rightarrow -$), formally allowed by spin-selection. Unlike the O_2 molecule, the main reason for the intensity borrowing of new nitrogen transitions is not the SOC mixing $\langle B'^3\Sigma_{u,1}^- | H_{SO} | A^3\Sigma_{u,1}^+ \rangle$ mechanism and intensity borrowing from the $1^3\Sigma_g^- - B'$ band. Upper state $1^3\Sigma_g^-$ is metastable and PEC is closely related with a minimum at 97800 cm^{-1} and an equilibrium interatomic distance of $r_e = 1.61\text{ \AA}$. This potential energy curve intersects the potential curve $a^1\Pi_g$ (not shown in Fig. 2) and as a result we can see SOC between $a^1\Pi_g$ and $1^3\Sigma_g^-$ state. Intersections occur at high vibration levels, so low levels $v = 0-3$ are metastable and the radiation from the $1^3\Sigma_g^-$ can be achieved. This state has a potential well with a depth of about 8700 cm^{-1} . Its electronic wave function is mainly represented by the valence configuration $(1\pi_u)^2(1\pi_g)^2$ in the form similar to a quintet $A'^5\Sigma_g^+$ state. The new predicted $1^3\Sigma_g^- \rightarrow A^3\Sigma_u^+$ band has peculiar rovibronic R, P, Q branches and deep relations with many other well-studied named transitions in N_2 spectrum.

References:

1. Minaev B. F., Panchenko A. A. New Aspects of the Airglow Problem and Reactivity of the Dioxygen Quintet $O_2(^5\Pi_g)$ State in the MLT Region as Predicted by DFT Calculations // J. Phys. Chem. A. 2020. 124. 9638–9655. DOI: 10.1021/acs.jpca.0c07310.
2. Hochlaf M., Ndome H., Hammoutène, M. Vervloet. Valence Rydberg electronic states of N_2 : spectroscopy and spinorbit couplings // J. Phys. B. At. Mol. Opt. Phys. 2010. 43. 245101. DOI: 10.1088/0953-4075/43/24/245101.
3. Minaev B. F., Panchenko A. A., Hochlaf M. Prediction of New Emission Band in the Spectrum of Nitrogen Molecule // Science and Technology Today. 2022. 4. 321–338. DOI: 10.52058/2786-6025-2022-3(3)-321-338.
4. Qin Z., Zhao J., Liu L. Radiative transition probabilities between lowlying electronic states of N_2 // Mol. Phys. 2019. 117. 2418–2433. DOI: 10.1080/00268976.2018.1562579.
5. Minaev B. F., Norman P., Jonsson D., Ågren H. Response theory calculations of singlet-triplet transitions in molecular nitrogen // Chem. Phys. 1995. 190. 1–29. DOI: 10.1016/0301-0104(94)00321-Z.
6. Minaev B.F., Knuts S., Ågren H., Vahtras O. The vibronically induced phosphorescence in benzene // Chem. Phys. 1993. 175. 245–254. DOI: 10.1016/0301-0104(93)85153-Y.
7. Wilkinson P. G., Mulliken R. S. Forbidden Band Systems in Nitrogen. II. The $a'^1\Sigma_u^- \leftarrow X^1\Sigma_g^+$ System in Absorption // J. Chem. Phys. 1959. 31. 674. DOI: 10.1063/1.1730445

СЕКЦІЯ XI. ХАРЧОВЕ ВИРОБНИЦТВО ТА ТЕХНОЛОГІЇ

СУЧАСНІ СИСТЕМИ ХАРЧУВАННЯ ДЛЯ КОРЕКЦІЇ МАСИ ТІЛА

Клочай Наталія Анатоліївна

здобувач вищої освіти факультету переробних і харчових виробництв
Державний біотехнологічний університет, Україна

Науковий керівник: Федак Наталя Василівна

ORCID ID: 0000-0002-7460-3213

канд. техн. наук, доцент,

професор кафедри харчових технологій в ресторанній індустрії
Державний біотехнологічний університет, Україна

Проблема взаємозв'язку системи харчування людини та стану її здоров'я завжди була і буде актуальною [1]. Оптимальне харчування повинне забезпечувати збалансоване з енерговитратами надходження до організму енергії, а також рівновагу між надходженням та витратою основних харчових речовин з врахуванням потреб організму, що пов'язані з його ростом та розвитком [1]. Важливим якісним і кількісним показником відповідності харчування і стану здоров'я організму є маса тіла, яка може бути надмірною, нормальною і недостатньою.

Надмірна вага тіла може виникати внаслідок накопичення жиру (в подальшому ожиріння), при збільшенні масивності м'язів (у спортсменів, у людей, зайнятих важкою фізичною працею) або затримкою в організмі рідини (при деяких захворюваннях внутрішніх органів). Оцінка наявності певного ступеня ожиріння ґрунтується на визначенні маси тіла з урахуванням росту, статі, віку та конституції. Тому кожна людина повинна систематично контролювати свою масу тіла, знати її оптимальні показники.

Сучасні наукові уявлення стосовно харчування свідчать про категоричну неприпустимість повної відмови від їжі на деякий час задля рятівного зниження маси тіла, бо в організмі будуть відсутні резерви багатьох життєво важливих харчових речовин, їхня втрата при голодуванні завдасть великої шкоди здоров'ю. Про ступінь небезпеки свідчить те, що при повному голодуванні енергетичне витрачання жиру забезпечує лише 20% зниження наявної маси тіла. Все інше (80 %) втрати білків, води та солі, тобто життєво важливих речовин [2].

Сучасні популярні системи харчування рекомендують такі види дієтотерапії при надлишковій вазі: розвантажувальні дієти, яблучну дієту, фруктову дієту, овочеву дієту, огіркову дієту, кефірну дієту та інші [2]. Недоліком застосування таких дієт є їх неповноцінність з огляду збалансованості по кількості харчових речовин та енергетичній цінності. Також треба враховувати індивідуальний характер енерговитрат людини, що визначається її віком, статтю, фізіологічним станом, кліматичними умовами існування та характером виконання роботи [1].

Рекомендації щодо успішної корекції ваги тіла стосуються кратності прийому, якості та кількості їжі в добовому раціоні. Так, щоб знизити зайву вагу, необхідно

приймати їжу невеликими порціями 5 разів у день або кожні 3 години. Щоб набрати кілограми прийдеться харчуватися 6-8 разів на день. Їжа має містити всі необхідні макроелементи, такі як білки, жири та вуглеводи і мікроелементи – вітаміни і мінеральні речовини. Треба намагатися вживати так звані «швидкі» вуглеводи, які є в таких продуктах як хліб, рис, макарони твердих сортів, зранку або після фізичних навантажень. Для того, щоб схуднути потрібно зменшити споживання продуктів, що містять шкідливі жири та вуглеводи, та ввести у свій раціон корисні жири, які є в горіхах, пшениці, оливковому маслі, авокадо, насінні льону. Дуже важливе загальне правило – дотримання режиму харчування.

Лікарі відзначають, що недобір ваги може бути ознакою більш серйозних захворювань або ж особливістю організму людини, пов'язаної з функціонуванням різних систем в тілі, наприклад, шлунково-кишкового тракту. Саме тому першим етапом у боротьбі за придбання кілограмів, або їх видалення повинен стати похід до лікаря і проведення обстеження стану здоров'я.

При складанні програми харчування для набору м'язової маси інгредієнти підбираються за індивідуальним принципом. З урахуванням смакових вподобань, а також особливостей та потреб організму, підбираються необхідні інгредієнти для складання дієтичного меню. Здорове харчування передбачає включення в раціон складних вуглеводів, які повільно засвоюються організмом, але довше забезпечують його необхідною енергією. Харчування має бути дробним – це важлива рекомендація, обов'язкова при наборі м'язової маси. Кількість прийомів їжі може бути збільшено в два рази. Це дозволить підтримувати організм в тонусі без енергетичних спадів. Важливо, щоб «будівельні» матеріали, необхідні для набору м'язової маси, надходили в організм рівномірно. До того ж, часті прийоми їжі позитивно впливають на обмінні функції в організмі, а значить, прискорюється процес спалювання жирів і набір м'язової маси.

Висновки. Таким чином, як не існує універсальної системи харчування, що знижує надмірну вагу, так немає і спеціальної дієти, що сприяє зростанню м'язової маси, яка буде ефективною для всіх. Для досягнення бажаного і довгострокового результату, необхідний індивідуальний підхід до оптимізації особистої системи харчування.

Оптимальне харчування сприятиме збереженню здоров'я, доброго самопочуття, адекватному пристосуванню до впливу факторів зовнішнього середовища та максимальній тривалості щасливого життя.

Список використаних джерел:

1. Лікувально-профілактичні властивості харчових продуктів та основи дієтології/Капрельянц Л.В., Петросьянц А.П. – Одеса: Друк, 2011.- с.6-20.
2. Основи харчування: підручник /М.І. Кручаниця, І.С. Миронюк, Н.В. Розумикова, В.В. Кручаниця, В.В. Брич, В.П. Кіш. Ужгород: Вид-во УжНУ «Говерла», 2019. 112-155с.

СЕКЦІЯ XII. ТЕХНОЛОГІЇ ЛЕГКОЇ ТА ДЕРЕВООБРОБНОЇ ПРОМИСЛОВОСТІ

СУЧАСНЕ ДЕРЕВООБРОБНЕ ОБЛАДНАННЯ І НАПРЯМКИ ЙОГО РОЗВИТКУ

Склярук Олександр Володимирович
аспірант

Вінницький національний аграрний університет, Україна

Науковий керівник: Веселовська Наталія Ростиславівна

д-р.техн.наук, професор,

завідувач кафедри машин та обладнання сільськогосподарського виробництва

Вінницький національний аграрний університет, Україна

Вступ.

Швидкий прогрес промислового виробництва, характерний для другої половини минулого століття, виявляє помітний вплив на вдосконалення деревообробного обладнання. Основна мета цього вдосконалення полягає в подальшому покращенні умов праці робітника і підвищенні його економічних показників.

В умовах високого рівня розвитку обладнання реалізація цього напрямку пов'язана не тільки з конструктивним вдосконаленням окремих вузлів сучасних верстатів, але й з розширенням їхнього типуажу, пошуком нових принципових і кінематичних схем, переглядом організації та управління виробництвом, вдосконаленням технологічного процесу і т. ін. Підвищення економічних показників виробництва за рахунок використання нового обладнання досягається збільшенням їхньої рентабельності. Нині рентабельним вважають верстат, що вирізняється високою надійністю і забезпечує найменшу собівартість продукції заданої якості. У розв'язуванні цієї проблеми особливу роль відіграє якість верстатів і, особливо, їхня точність. Висока технологічна точність верстата досягається раціональним поєднанням принципової схеми, конструкції вузлів, вибором матеріалів і технології виробництва. Не останню роль у цьому відіграють умови експлуатації, технічне обслуговування і планово-запобіжний ремонт. Сьогодні економічно виправдані вимоги до точності деревообробних верстатів визначаються переважно термінами їхньої служби. Особливо жорсткі вимоги до точності поставлені до машин тривалої експлуатації. Збільшення термінів роботи часто може слугувати найвигіднішим способом збільшення обсягів промислової продукції і підвищення ефективності виробництва. Вимоги до точності обладнання, яке швидко морально старіє, можна сформулювати тільки на основі детальних економічних розрахунків.

Принципові схеми обладнання.

Перехід до малих підприємств з поточною організацією виробництва ставить нові вимоги до принципових схем технологічного обладнання. Дуже важливим стає

не стільки його велика операційна продуктивність, скільки велика мобільність і концентрація обробки, підвищення якості обробки, можливість раціонально використовувати сировину і економити енергетичні ресурси. Відомо, що велику продуктивність і концентрацію обробки можна забезпечити на верстатах прохідного типу. Такі верстати і нині успішно використовують для операцій: поздовжнього і поперечного фрезування, шліфування, опорядження і т. ін. Але прохідна обробка з ковзним базуванням деталей не завжди може забезпечити вимоги за технологічною точністю. Цим пояснюється поява ряду верстатів, що виконують прохідні операції за цикло-прохідною схемою: поперечно-фрезувальні, форматні, свердлові та інші. Цикло-прохідна схема зменшує продуктивність машин, але нерухоме базування заготовки значно підвищує точність оброблення.

Іншою дуже цікавою особливістю принципів схем сучасних верстатів є наскрізний пропуск заготовки через машину з позиційною обробкою. Це особливо оригінально і просто здійснюється на верстатах з широким використанням.



Рис. 1. Свердлильно-присадний верстат прохідного типу

Продовжують вдосконалюватись принципові схеми стрічкопилкових і круглопилкових верстатів. Тут основну увагу звернено на якість оброблення, економію матеріалу, зручність завантаження і розвантаження.

Схематика машин.

У кінематиці спостерігається подальше спрощення кінематичних ланцюгів. Цього досягають використанням стандартних або нормалізованих елементів і вузлів, широким використанням гідро- і пневмоприводів. Пневмопривод використовують не тільки під час виконання допоміжних операцій, але і для привода механізму подачі з використанням

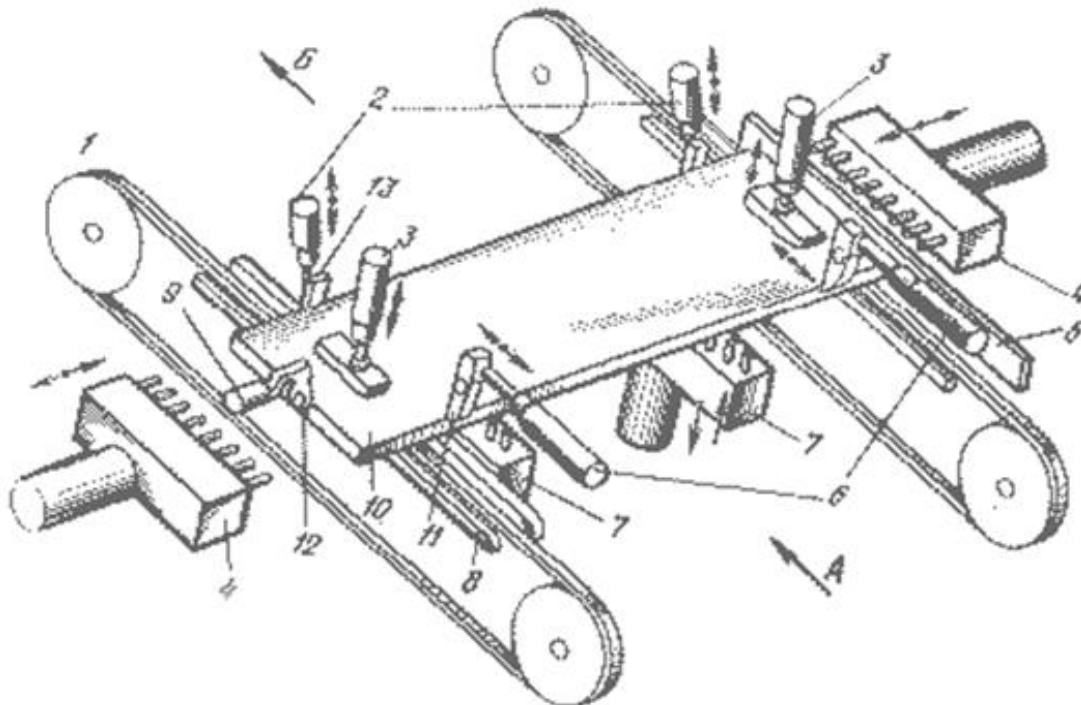
У кінематиці спостерігається подальше спрощення кінематичних ланцюгів. Цього досягають використанням стандартних або нормалізованих елементів і вузлів, широким використанням гідро- і пневмоприводів. Пневмопривод використовують не тільки під час виконання допоміжних операцій, але і для привода механізму подачі з

використанням гідравлічного демпфера. Наприклад, у присадних, шипорізних та інших верстатах (рис. 2).



Рис. 2. Шипорізний верстат

Конструкції вузлів.

Під час конструювання вузлів велику увагу приділяють їхній компактності і зниженню маси. Це досягається зменшенням розмірів робочих органів за рахунок використання високоякісних сталей і підвищення частоти обертання. Станини верстатів виготовляють зварними з профільного прокату. Для зменшення вібрацій використовують великої точності підшипники і спеціальні демпферні пристрої. Широко використовують гвинтово-кулькові передачі з компенсаторами зношення.



Рис. 3. Схема супорта поздовжньо-фрезувального верстата:
 1 - приводний шків; 2 - клинопасова передача; 3 - шків шпинделя;
 4 - корпус з підшипниками; 5 - ножова головка; 6 - рама супорта;
 7 - фланцевий електродвигун; 8 - серводвигун вертикального налагодження



Рис. 4. Чотирибічний поздовжньо-фрезувальний верстат з вальцями по всій довжині

Розширення технологічної мобільності.

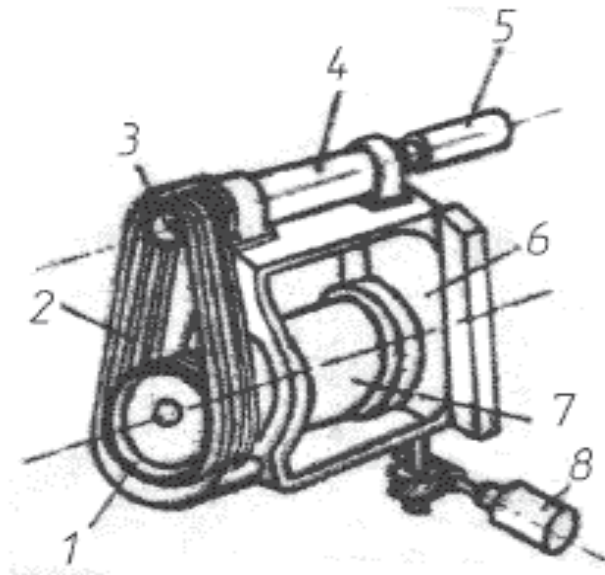
Ідея цього напрямку має на меті продовжити терміни експлуатації машин через швидкі зміни в технології і попитом на ринку. Нові машини повинні мати “запас можливостей”, щоб їх можна було використовувати після запровадження нових видів продукції і

Зниження шуму, що створюється машинами, досягається зменшенням розмірів та удосконаленням конструкції інструменту. Особливу увагу надають балансуванню підшипників, шпинделів, інструментів. Широко використовують шумопоглинаючі кабінки і спеціальні матеріали для ізоляції джерел шуму.

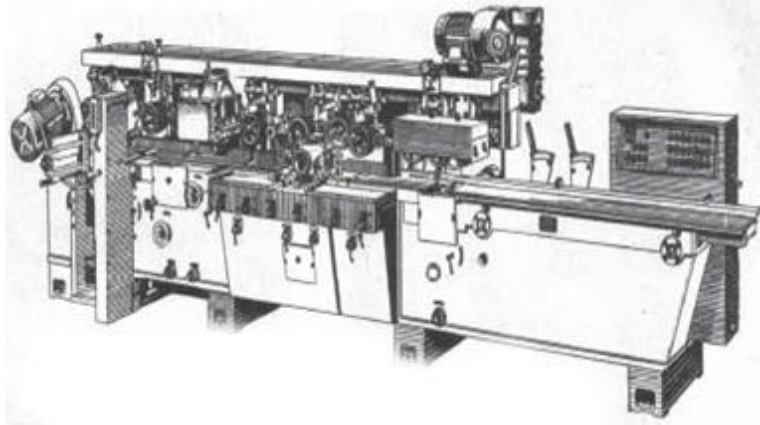
Підвищення якості і зниження вартості оброблення. Ці характеристики деревообробного обладнання за останні роки стають важливими тому, що вдосконалення верстатів зумовлює підвищення їхньої вартості. Собівартість оброблення деталі на верстаті визначається за відомою формулою

$$C_o = \frac{\tau_c \cdot n + \tau_d \cdot K_d + J + C_e \cdot K_z \cdot N + \frac{a}{F_\phi} \cdot C_m + C_n \cdot S}{Q_\phi}$$

де τ_c - середня годинна тарифна ставка робітників; n - кількість робітників, що обслуговують верстат; τ_d - середня годинна тарифна ставка допоміжних робітників; K_d - коефіцієнт, що враховує кількість допоміжних робітників, яка припадає на цей верстат; J - годинні витрати на інструмент; C_e - вартість кВт·год. електроенергії; N - встановлена потужність всіх споживачів електроенергії на верстаті; K_z - коефіцієнт запиту електроенергії; a - коефіцієнт, що враховує амортизаційні відрахування; C_m - вартість верстага; F_ϕ - фактична кількість годин роботи верстага на рік; C_n - вартість одиниці виробничої площі де встановлено верстат; S - площа цеху, яку займає верстат, з врахуванням проходів і місця для заготовок і готових деталей; Q_ϕ - фактична годинна продуктивність верстага.

Висновки

В міру заміни простого універсального обладнання новим високоточним і продуктивним, але дорогим, змінюється структура вартості оброблення. Частка затрат на придбання і експлуатацію обладнання зростає, а частка затрат на зарплату поступово зменшується.

У своєму розвитку деревообробні машини можна поділити на чотири покоління,
 – одноопераційні машини з ручною або механізованою подачею заготовок.
 – багатоопераційні машини, автомати і лінії з ручним або механізованим керуванням.

– верстати-автомати, обробні центри і лінії з програмним керуванням, що працюють за жорсткими програмами.

– автомати, обробні центри, автоматичні лінії та роботизовані комплекси з адаптованим керуванням, що забезпечує реагування машини на зміну сировини, довкілля, технічного стану і самостійне внесення змін у програму і режими роботи.

Сьогодні основну масу деревообробного обладнання становлять машини другого покоління. Існує деяка кількість машин третього покоління. Машини четвертого покоління поки що не випускають, але вже є спроби створити штучний інтелект і використати його для робочих машин. Четверте покоління – це машини майбутнього.

Список використаних джерел:

1. Веселовська Н.Р., Зелінська О.В., Іванчук Я.В. Загальні принципи побудови і дослідження детермінованих моделей вібраційних та віброударних машин з гідроімпульсним приводом. . Вінниця, ВНАУ, 2018 № 4(91). - С. 21-28
2. Шегельман І. Р., Васильєв С. Б. Технологічна тріска: класифікація, приймання та випробування. :Збірник наукових праць Національного аграрного університету. К.: НАУ, 2015. Том XV. С. 138–142.
3. Шелгунов Ю. В., Кутуков Г. М., Ільїн Г. П. Технологія та обладнання лісопромислових підприємств. М.: Збірник наукових праць Національного аграрного університету. К.: НАУ, 2018. Том X. С. 248–253.
4. Фришев С.Г., Сарана В.В. Аналіз технології утилізації зрізаних в саду гілок // Механізація сільськогосподарського виробництва: Збірник наукових праць Національного аграрного університету. К.: НАУ, 2018. Том XV. С. 298–302. (Проведений аналіз та порівняльна оцінка технологій утилізації гілок плодкових дерев. Обґрунтовано вибір раціональної технології за декількома критеріями).
5. Шегельман І. Р., Кузнєцов В. А. Економіко-математичні методи дослідження операцій при організації лісозаготівель. Збірник наукових праць Національного аграрного університету. К.: НАУ, 2014. Том V. С. 298–302.
6. Веселовська Н.Р. Розробка математичних моделей для обґрунтування алгоритмів прийняття рішень при діагностуванні верстатного комплексу з ЧПК в альтернативних ситуаціях. . Вінниця, ВНАУ, 2015 № 4 (1113). - С. 60-67
7. В. А. Чіча, А. А. Васильєв, І. А. Васильєв. : Обладнання для целюлозно-паперового виробництва. У 2-х т. Т. 1. Обладнання для виробництва волокнистих напівфабрикатів // Лісова промисловість, 2013. 368 с.
8. Фродінг А. Ефекти пошкодження на підставці: нові думки про смугові дороги, пошкодження та техніку при операціях з розрідження / Шведський університет сільськогосподарських наук Гарпенберг, 2016. Репор. № 52. С. 42-56.

СЕКЦІЯ XIII. ІНФОРМАЦІЙНІ ТЕХНОЛОГІЇ ТА СИСТЕМИ

ARTIFICIAL INTELLIGENCE IN BUSINESS

Bogdan Tkachenko

undergraduate student of Computer Science faculty
Kharkiv National University of Radioelectronics, Ukraine

With the increasingly huge amount of data available today and the constantly evolving preferences and complexity of customers, businesses can no longer rely on traditional business methods to drive growth. These radical changes have opened up a new realm of possibilities, with artificial intelligence, to drive business growth through actionable insights generated from customer data.

Artificial intelligence in business simply involves the use of intelligent computer software with human-like capabilities to boost revenue, improve customer experience, increase productivity and efficiency, and drive business growth and transformation.

The replacement of humans with AI in customer service is an example of using artificial intelligence in business. With the advent of chat-bots, customers can now interact with companies in real-time to resolve complaints, place orders, get information and do almost anything they would require from having a conversation with a human customer-care representative. This disruptive innovation of artificial intelligence in business will alleviate the need for humans in customer interaction, reducing business costs and exponentially improving customer care accessibility and conversational experience. [1]

With the increasing amount of available business data, finding insights from the data can be quite challenging. This has driven the routine adoption of artificial intelligence in business intelligence to obtain valuable insights from data. These insights help companies improve the effectiveness of marketing, understand customers better, perform segmentation to create personalized experiences, and develop business strategies to aid corporate decision making and leverage artificial intelligence in business management. There are quite a number of tools today that involve the use of artificial intelligence in business intelligence. Popular tools include Microsoft Power BI that helps companies get key analytics to know which strategies and decisions have great influence on business metrics. Additionally, the integration of machine learning capabilities within Power BI can help businesses create machine learning models to make valuable forecasts and predictions from data and automate business processes.

The key to growing company revenue requires knowing the wants of a consumer and knowing what to market to each consumer. In our world of increasing digital engagement, customers have extremely limited time with too many companies trying to market their products to them. This accounts for the rising need to market only what attracts each customer and knowing who to market each of a company's product too. With data obtained from the online activities of customers, companies can now use AI to predict and target who to market a particular product to in order to increase the chances of sales and effectiveness of marketing activities at the same time, reducing the overall marketing cost.

To increase the effectiveness of marketing efforts and the engagement of customers with a company's product, companies need to be able to recommend products that will

retain the interest of their customers and satisfy the desires of a customer. Companies like Netflix, Spotify, Amazon, etc., now use AI to understand the habits of customers to predict which product to recommend. Spotify, for example, monitors and understands the listening behavior and song preferences of users and uses AI to provide song recommendations that each user may likely enjoy. Other companies like Netflix make use of AI recommendation systems to keep users entertained and addicted to their product by providing movie recommendations that appeal uniquely to each user, based on their distinct experiences. [2]

To sum up, whether rosy or rocky, the future is coming quickly, and artificial intelligence will certainly be a part of it. As this technology develops, the world will see new startups, numerous business applications and consumer uses, the displacement of certain jobs and the creation of entirely new ones. Along with the Internet of Things, artificial intelligence has the potential to dramatically remake the economy, but its exact impact remains to be seen.

References:

1. *8 applications of Artificial Intelligence in business*. Levy. (n.d.). Retrieved May 31, 2022, from <https://levity.ai/blog/8-uses-ai-business>
2. Kole, S. (2020, July 16). *Artificial Intelligence (AI) in business - A complete guide*. Business World iT. Retrieved May 31, 2022, from <https://www.businessworldit.com/ai/artificial-intelligence-in-business/>

OPPOSITION TO ANTI-STATE PROPAGANDA

Yerhidzei Kseniia

Candidate of Pedagogical Sciences, Head of Research Laboratory
The National Defence University of Ukraine named after Ivan Cherniakhovskiy, Ukraine

Polovenko Vitalii

Candidate of Military Sciences, Leading Research Fellow, Research Laboratory
The National Defence University of Ukraine named after Ivan Cherniakhovskiy, Ukraine

In recent weeks, Ukraine has been hit by a huge information and propaganda tsunami by the aggressor country - the Russian Federation, which aims to undermine the spirit and faith of Ukrainians, sow fear, despair, despair and panic, break the nation from within morally. The main appeals of this campaign are the statement that:

1. the West, the United States, NATO countries are not helping enough; they are afraid of the Russian president himself; merged Ukraine, etc. (all this is a fake). In the first month of the war alone, the West allocated about \$ 4 billion in military and economic aid, then the US Congress again allocated \$ 13 billion. It is already known that Ukraine will receive an additional 500 million grant funds from the World Bank;

2. sanctions do not work; they can be somehow avoided; there will be no more sanctions (all three narratives are misinformation), because today we see the introduction of the sixth package of sanctions against the Russian Federation;

3. the Ukrainian authorities want to capitulate, are secretly negotiating with the aggressor, etc. (there is no evidence of this statement);

4. World War III, nuclear strike - suffice it to quote British Prime Minister Boris Johnson: "Russia must not forget that we also have nuclear weapons. If Putin pushes the nuclear button, we can do the same. Russia can no longer threaten anyone. We are ready for anything. Putin's dictatorship and Russian imperialism will be buried" to understand that this is a bluff.

How a person treats this philosophically - indeed, the nature of people is such that everyone behaves differently in mega-stress, but the enemy, of course, does not sleep. Consequently, the basic principles of forming a civic position to counter propaganda are proposed:

- constant emphasis on the moral and partisan qualities of citizens (key - through the media: Internet, press, book publishers, radio, television, etc.);

- to abandon formal methods and means of education;

- to cultivate patriotism and citizenship in the population (participation in social projects and social actions, volunteering, patriotic events, religious events, communication with participants in hostilities, participants in events);

- pay more attention to teaching critical thinking skills, the ability to critically perceive information (analyze printed, online materials (analysis and filtering of posts and comments on social networks), analysis of feature films and TV shows, scientific articles, correctly perceive "feuilletons");

- turn to life experience, model situations of confrontation;

- make a comparative analysis of what is happening;

- interact with other participants in the process.

Thus, adhering (at least in part) to the above steps in the future will provide an opportunity to form an appropriate civic position to counter anti-state propaganda among the population.

РОЗРОБКА CRM-СИСТЕМИ ДЛЯ РОБОТИ З КЛІЄНТАМИ КРИПТОВАЛЮТНОЇ БІРЖІ

Аруссон Анна Дмитрівна

здобувач вищої освіти факультету інфокомунікацій
Харківський національний університет радіоелектроніки, Україна

Науковий керівник: Штих Інна Анатоліївна

ст. викладач кафедри радіотехнологій інформаційно-комунікаційних систем
Харківський національний університет радіоелектроніки, Україна

Для того щоб з'явилася можливість торгувати монетою або токеном на криптовалютній біржі, необхідно завантажити блокчейн цього активу на саму біржу. Відділ продажів криптовалютної біржі зазвичай продає цю послугу, яка називається лістинг.

Лістинг - розміщення та розгортання активу на криптовалютній біржі, що включають супутню маркетингову кампанію в соціальних мережах і на самій біржі [12].

Відділ продажів криптовалютної біржі постійно шукає нових кандидатів для надання послуги, зв'язується з ними та веде переговори. Щодня з'являються сотні та тисячі нових активів, тож автоматизація неймовірно актуальна.

Співробітники відділу продажів найчастіше використовують Google Sheets для роботи з даними. Програма має широкий інструментарій для роботи з даними, виконуючи завдання зі зберігання, форматування, аналізу, завантаження та вивантаження даних, а також дозволяє працювати як поодиночі, так і командно.

Для ефективної роботи відділу продажів часто формується IMP/IPP, який представляє тактичні цілі компанії у вигляді короткого керівництва про найбільш перспективний образ потенційного клієнта. Приклад IMP/IPP наданий на рис. 1.

	A	B	C	D	E	F
1						
2	Хто наш клієнт?	Яка в нього аудиторія?	Які цілі?	Які болі?	Посада?	
3						
4						
5						
6						
7						
8						
9	Молодий проект, у якого є свій токен чи монета	0-10000	Залучити інвесторів	Маленька капіталізація	СМО	
10						
11						
12						
13						
14						
15						
16						
17						
18						
19						
20						

Рис. 1. Приклад IMP/IPP

Процес поділяється на MQL, SQL та стадію продажу, що продемонстровано на рис. 2. На стадії MQL дані про проекти, взяті з відкритих джерел, проходять обробку

на відповідність тактичним цілям компанії, які записуються у вигляді IMP/IPP, дані формуються та передаються на наступний етап. На цієї стадії проводиться аналіз ефективності джерел даних.



Рис. 2. Структура роботи відділу продажу криптовалютної біржі

На стадії SQL проводиться контакт з потенційним клієнтом, співробітники відділу продажів отримують інформацію про бюджет, цілі та болі клієнта, пропонуючи йому найкраще рішення. На цій стадії проводиться аналіз комунікації з клієнтом.

Кваліфікованих потенційних клієнтів обробляють менеджери з продажу або виграючи угоду або програючи. На цій стадії проводиться аналіз комунікації з клієнтом [13].

CRM-система – це програма для автоматизації та контролю взаємодії компанії з клієнтами. Вона зберігає та структурує інформацію про замовлення та покупців, допомагає оптимізувати маркетинг, підвищити продажі та якість обслуговування. Процес лідогенерації забезпечує відділ продажу клієнтами, які додаються до системи та обробляються співучасниками відділу.

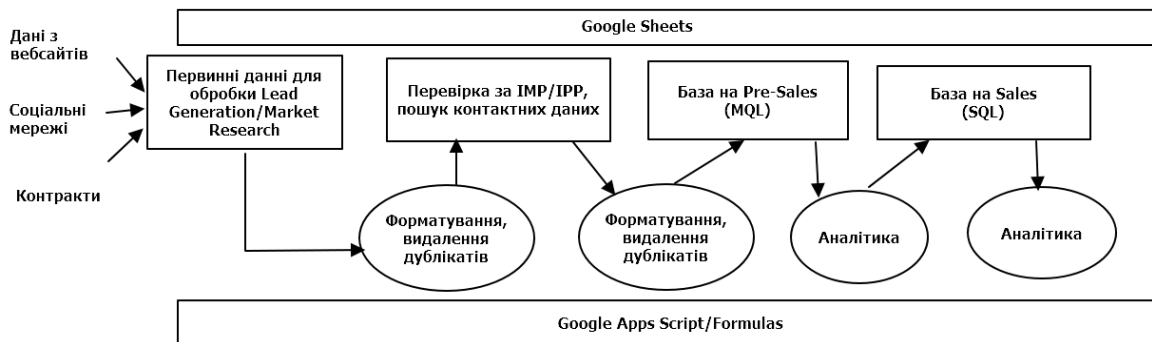
Лідогенерація – процес залучення нових потенційних клієнтів.

Для лідогенерації використовуються дані з відкритих джерел, наприклад, спеціалізовані веб-сайти, форуми, соціальні мережі. Отримання даних із деяких сервісів можна автоматизувати. На рис. 3 можна побачити приклад лідогенерації за допомогою каналу в месенджері Telegram.



Рис. 3. Дані про проекти у месенджері Telegram

За допомогою IDE PyCharm та мови програмування Python можна написати скрипт, який діставатиме необхідну інформацію з даного списку типових повідомлень. Як можна побачити на рис. 4, вихідні дані є інформацією про проекти, включаючи в себе дублікати.

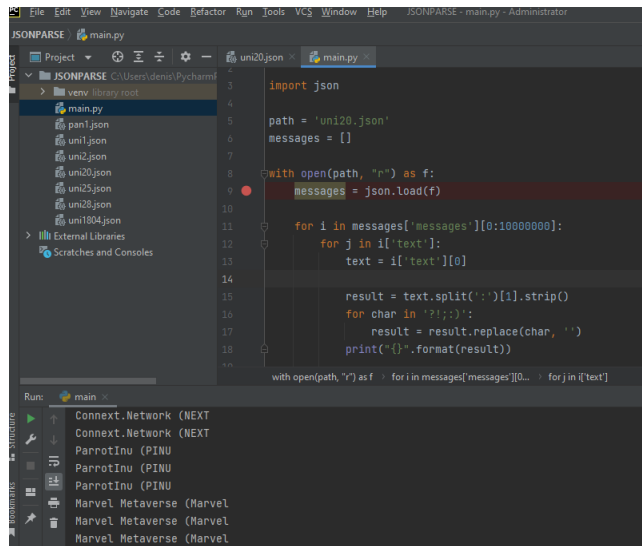

```

1 import json
2
3 path = 'uni20.json'
4 messages = []
5
6 with open(path, "r") as f:
7     messages = json.load(f)
8
9 for i in messages['messages'][0:1000000]:
10     for j in i['text']:
11         text = i['text'][0]
12
13         result = text.split(':')[1].strip()
14         for char in '?;:':
15             result = result.replace(char, '')
16             print("{}".format(result))
17
18 with open(path, "r") as f:
19     for i in messages['messages'][0:1000000]:
20         for j in i['text']
  
```

Рис. 4. Приклад виконання програми-парсера Json

Завантаживши список даних у Google Sheets, ми можемо використовувати платформу Google Apps Script для написання спеціалізованих скриптів для Google Sheets. На рис. 5 можна побачити 3 скрипти, які виконують завдання з колірної підсвічування дублікату, видалення підсвітки, видалення дублікату і код графічного інтерфейсу для цього скрипта.

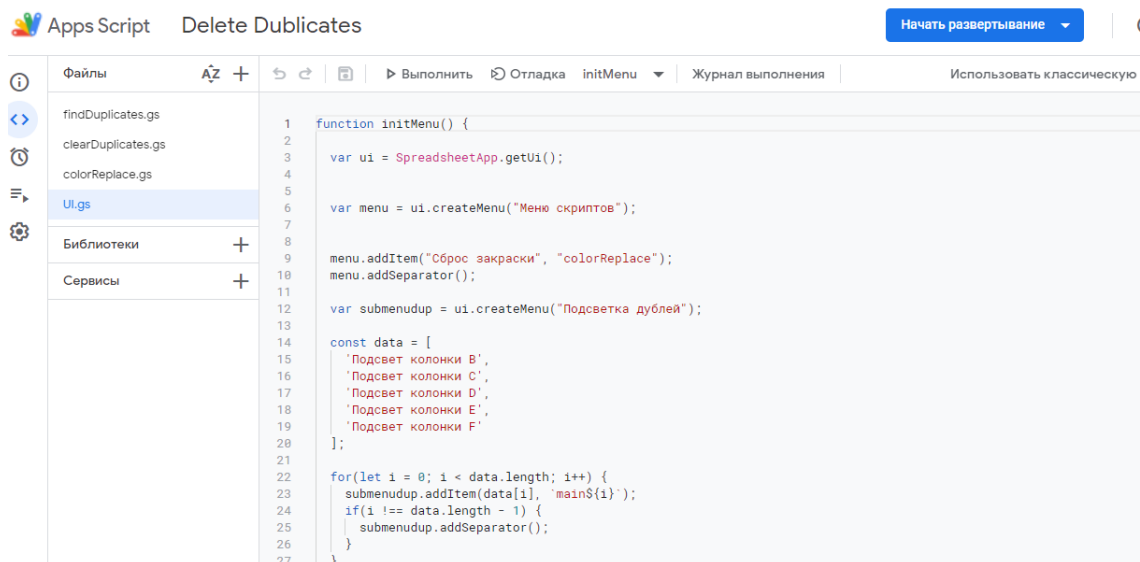

```

1 function initMenu() {
2
3     var ui = SpreadsheetApp.getUi();
4
5     var menu = ui.createMenu("Меню скриптов");
6
7
8
9     menu.addItem("Сброс закраски", "colorReplace");
10    menu.addSeparator();
11
12    var submenuDup = ui.createMenu("Подсветка дублей");
13
14    const data = [
15        'Подсвет колонки B',
16        'Подсвет колонки C',
17        'Подсвет колонки D',
18        'Подсвет колонки E',
19        'Подсвет колонки F'
20    ];
21
22    for(let i = 0; i < data.length; i++) {
23        submenuDup.addItem(data[i], "main${i}");
24        if(i !== data.length - 1) {
25            submenuDup.addSeparator();
26        }
27    }
  
```

Рис. 5. Приклад проект у Google Apps Script

Запустивши графічний інтерфейс скрипта, з'являється можливість вибрати потрібну нам функцію.

Результатом роботи буде список проектів, де будуть підсвічені дублікати.

Принцип роботи функції видалення дублікату полягає в аналізі кольору клітинок таблиці. Якщо клітинка має колір, який додає функція підсвічування дублікату, відбувається видалення.

Після закінчення роботи функції можна побачити все ще недостатньо відформатований список даних. Відформатувати його можна кількома шляхами: скриптом, вбудованою формулою за допомогою інструментарію Google Sheets.

За допомогою внутрішнього інструментарію можна робити аналітику за внесеними даними. На рис. 6 показано приклад, як дізнатися ефективність конкретного каналу отримання даних до роботи відділу.

	A	B	C	D	E	F	G	H	I
41	TOMATONFT	TOMATO NFT	https://coinsniper.net/coin/35346						
42	RARENFT	RARE NFT	https://coinsniper.net/coin/35345						
43	SQUIDUS	Squid Us	https://coinsniper.net/coin/35344						
44	PETSNFT	PETS NFT	https://coinsniper.net/coin/35343						
45	TGOP	TGOP BABY	https://coinsniper.net/coin/35342						
46	ASN	ANGRY SHIBA I	https://coinsniper.net/coin/35341						
47	NFTSEED	NFT SEED	https://coinsniper.net/coin/35340						
48	PLANET	PLANET NFT	https://coinsniper.net/coin/35339						
49	MKN	METAKING NFT	https://coinsniper.net/coin/35338						
50	ADO	Cardono	https://coinsniper.net/coin/35337						
51	KITTYNFT	KITTY NFT	https://coinsniper.net/coin/35336						
52	Chocobo Inu	CHOCOBO	pancakeswap						
53	DIAMOND	DIAMOND	pancakeswap						
54	Raven Predator	RAVEN	pancakeswap						
55	Hunting Season	QUACK	pancakeswap						
56	Karasulnu	KARASU	pancakeswap						
57	Valve Software	Valve Software	pancakeswap						
58	A Pirates Best F	PARROT	pancakeswap						
59	wrapped xshiba	wXSHB	pancakeswap						
60	wrapped xsaitan	wXSTM	pancakeswap						

Рис. 6. Приклад аналізу за конкретним каналом внесення даних

Список використаних джерел:

1. Crypto glossary. [Електронний ресурс] – Режим доступу: <https://coinmarketcap.com/alexandria/glossary>
2. Rebecca Riserbato. SQL vs. MQL: What They Are and How They Differ. [Електронний ресурс] – Режим доступу: <https://blog.hubspot.com/sales/sales-qualified-lead>

РОЗРОБКА БАЗИ ДАНИХ МЕРЕЖНОГО ОБЛАДНАННЯ ДЛЯ РОЗГОРТАННЯ ІНФОКОМУНІКАЦІЙНИХ МЕРЕЖ

Коноваленко Владислав Сергійович

здобувач вищої освіти факультету інфокомунікацій
Харківський національний університет радіоелектроніки, Україна

Науковий керівник: Штих Інна Анатоліївна

ст. викладач кафедри радіотехнологій інформаційно-комунікаційних систем
Харківський національний університет радіоелектроніки, Україна

База даних – це спільна колекція пов'язаних даних, яка використовується для підтримки діяльності певної організації. Базу даних можна розглядати як сховище даних, яке визначено один раз, а потім доступ до нього для різних користувачів.

База даних має такі властивості:

- уявлення про якийсь аспект реального світу або сукупність елементів даних (фактів), що представляють інформацію реального світу;
- база даних логічна, узгоджена і внутрішньо несуперечлива;
- база даних проектується, створюється і наповнюється даними для певної мети;
- кожен елемент даних зберігається в полі;
- комбінація полів складає таблицю. Наприклад, кожне поле в таблиці співробітників містить дані про окремого працівника. База даних може містити багато таблиць. Наприклад, система членства може містити таблицю адрес та індивідуальну таблицю членів [1].

Управління інформацією означає піклування про неї, щоб вона працювала на нас і була корисною для завдань, які ми виконуємо. Використовуючи СУБД, інформація, яку ми збираємо та додаємо до її бази даних, більше не підлягає випадковій дезорганізації. Вона стає доступнішою та інтегрованою з рештою нашої роботи.

Управління інформацією за допомогою бази даних дозволяє нам стати стратегічними користувачами даних, які ми маємо. Нам часто потрібно отримати доступ до даних і пересортувати їх для різних цілей. Вони можуть включати [1]:

- створення списків розсилки;
- написання управлінських звітів;
- створення списків вибраних новин;
- визначення різноманітних потреб клієнта.

Потужність обробки бази даних дозволяє їй маніпулювати даними, які вона містить, тому вона може:

- сортувати;
- розрахувати;
- упорядкувати;
- агрегувати.

Система управління базами даних повинна включати підсистеми контролю паралельності. Ця функція гарантує, що дані залишаються послідовними та дійсними під час обробки транзакції, навіть якщо кілька користувачів оновлюють ту саму інформацію [2].

Для правильного функціонування програмного забезпечення при розгортанні ІКМ потрібна база даних. На рис. 1 зображена концептуальна модель БД.

На цій моделі присутні такі сутності як:

- цінова категорія – для сортування пристрою за ціною категорією;

- пристрої – ця сутність потрібна для опису пристрою, та розуміння загальної кількості пристроїв;
- тип пристрою – відіграє роль у визначенні виду пристрою, наприклад: комутатор, клавіатура тощо.

Зв'язки між сутностями:

- цінова категорія до пристрою – один до багатьох;
- тип пристрою до пристрою – один до багатьох.



Рис. 1. Концептуальна модель БД

На базі цієї БД буде працювати додаток через який можна вести облік пристроїв для розгортання ІКМ. Для того щоб можна було у будь який час використати БД. Її треба заhostити на якомусь сервісі. Мій вибір спав на сервіс Heroku.

Heroku – хмарна мультимовна платформа як послуга (PaaS), заснована на керованій контейнерній системі з інтегрованими службами передачі даних та розвиненою екосистемою для розгортання та запуску додатків [3]. Ця платформа доволі легка у використанні. Першим кроком потрібно зареєструватися на офіційному сайті, як студент університету, вибрати стартовий пакет який є повністю безкоштовним. На рис. 2 зображений результат створення додатку у сервісі Heroku.

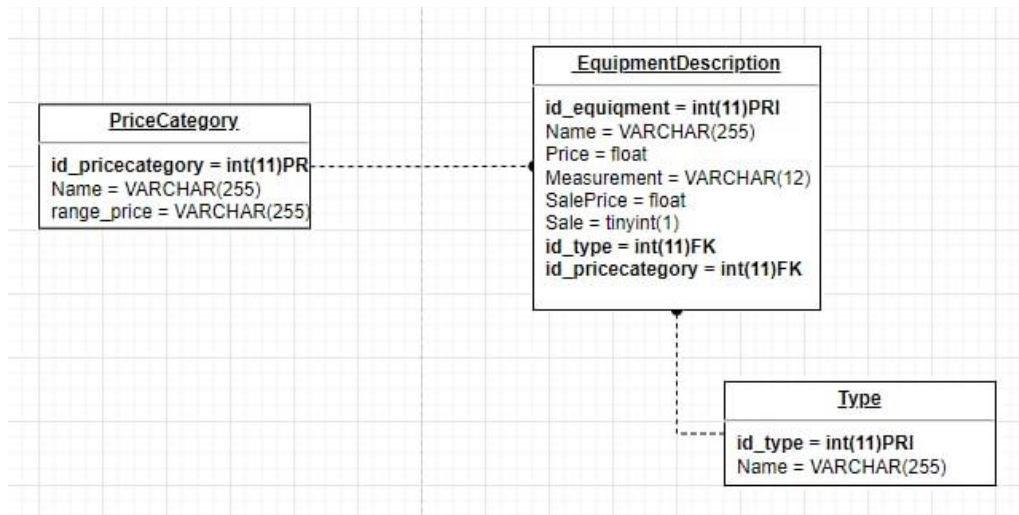

Рис. 2. Результат створення додатку у сервісі Heroku

Після цього потрібно зареєструвати ClearDB MySQL та отримати доступ до своєї чистої БД. Після отримання кодів доступу у MySQL workbench за концептуальною моделлю бази даних переходимо до реалізації БД за цією схемою. Потрібно створити три таблиці з ключовими атрибутами. Також hegoки показує навантаження на БД. Можна побачити кількість запитів у хвилину, та мати резервну копію своєї бази даних. Резервне копіювання відбувається кожен день .

На рис. 3 зображені графіки навантаження БД.

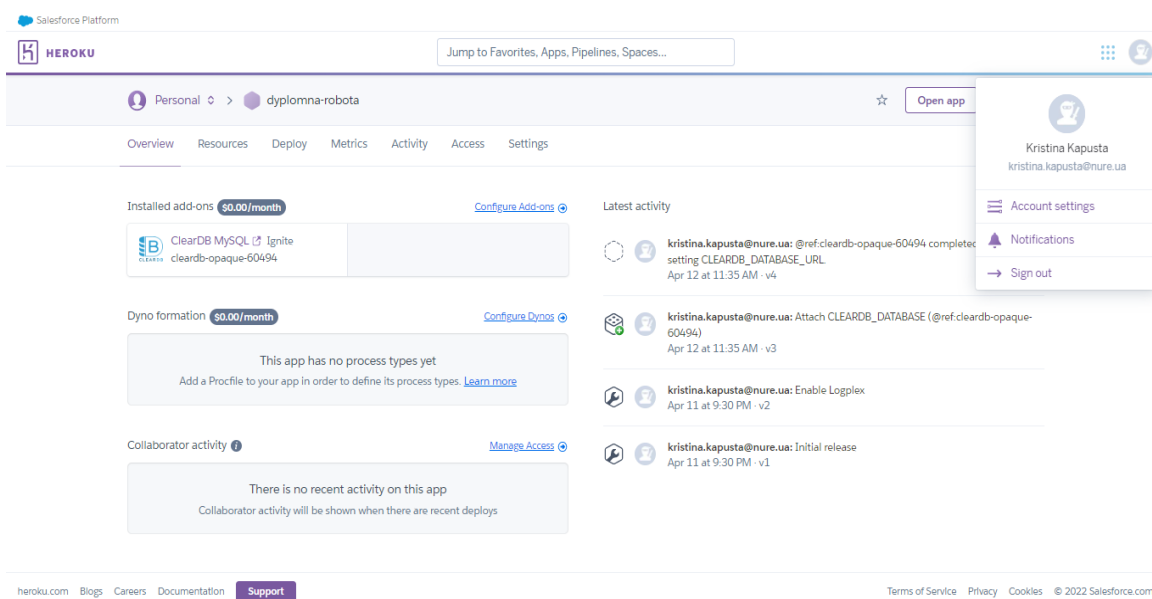

Рис. 3. Навантаження БД

Через не активне використання БД, навантаження йде на рівні 1%, але якщо кількість користувачів дорівнює 30, то цей відсоток піднімається на рівень 30-50%. Тобто цей сервіс на безкоштовному пакеті можна спокійно використовувати задля реалізації на 100-250 активних користувачів, а якщо кількість збільшується краще піднімати тариф до платного використання.

Результат реалізації бази даних зображений на рис. 4.

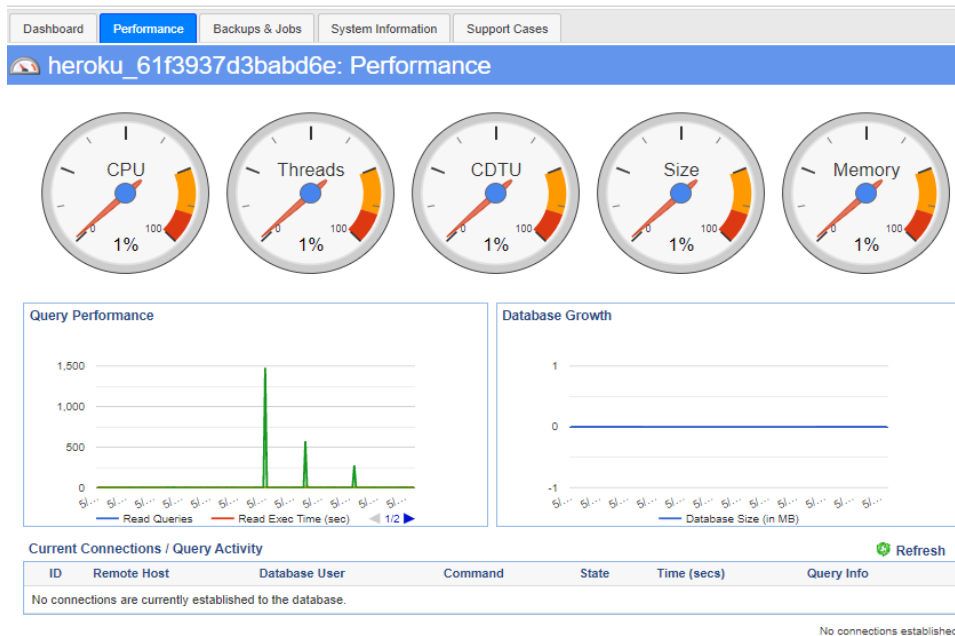

Рис. 4. Результат реалізації бази даних

Список використаних джерел:

1. Класифікація СУБД. [Електронний ресурс] – Режим доступу: [https://www.brainkart.com/article/Classification-of-Database-Management-Systems_11403/#:~:text=We%20can%20categorize%20DBMSs%20based,structured%20\(hierarchical\)%20data%20model](https://www.brainkart.com/article/Classification-of-Database-Management-Systems_11403/#:~:text=We%20can%20categorize%20DBMSs%20based,structured%20(hierarchical)%20data%20model)
2. Система управління базами даних (СУБД). [Електронний ресурс] – Режим доступу: <https://sites.google.com/site/tehnikakomp/home/samostijne-vivcenna-materialu/sistema-upravlinna-bazami-danih-subd-subd-microsoft-access>
3. Heroku. [Електронний ресурс] – Режим доступу: <https://blog.skillfactory.ru/glossary/heroku/>

РОЗРОБКА ВЕБ-ПРОГРАМИ «ТОРГОВИЙ БОТ ДЛЯ ТРЕЙДИНГУ НА КРИПТОВАЛЮТНІЙ БІРЖІ»

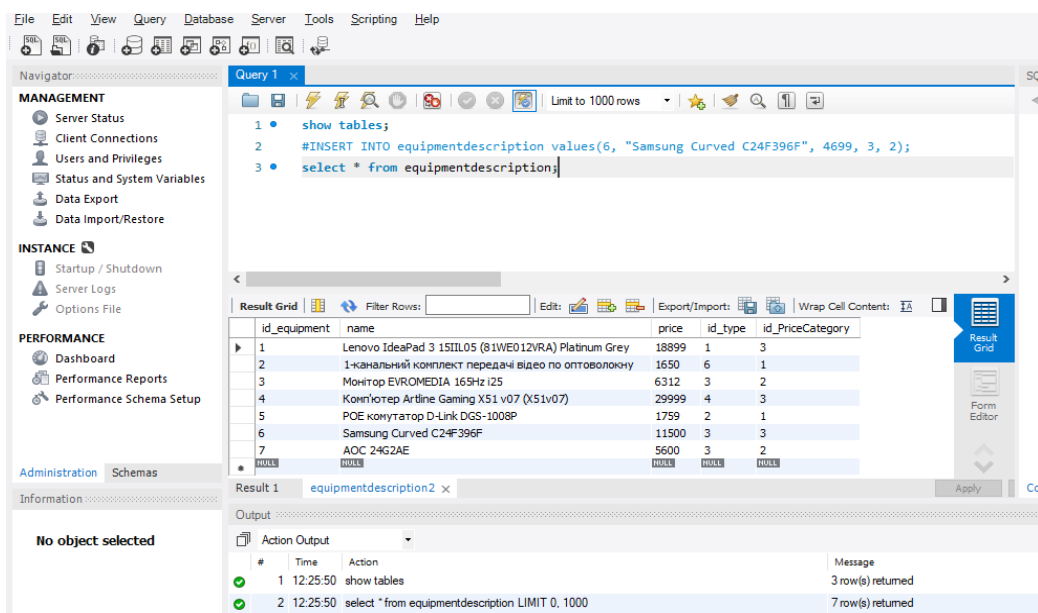
Борох Артем Володимирович

здобувач вищої освіти факультету інфокомунікацій
Харківський національний університет радіоелектроніки, Україна

Науковий керівник: Штих Інна Анатоліївна

ст. викладач кафедри радіотехнологій інформаційно-комунікаційних систем
Харківський національний університет радіоелектроніки, Україна

Сьогодні світ стоїть на порозі цифрової революції, яка торкнеться всіх сфер суспільного життя. Криптовалюти є однією з найактуальніших тем, коли йдеться про диджиталізацію економіки. Тому не дивно, що люди намагаються знайти способи заробітку на ній [1].

Одним з варіантів заробітку на криптовалюти є торгівля нею – трейдинг. Але в сучасному світі все має зводитися до автоматизації і в цій роботі буде розглянуто варіант використання бота, який сам аналізуватиме ринок і на основі отриманих даних буде робити рішення.

Окрім розробки самого алгоритму трейдингу бота також потрібно враховувати де цей бот буде працювати і як з ним можна взаємодіяти. Хорошим рішенням буде розробити зручний інтерфейс для взаємодії з ботом і автоматизувати запуск та видалення ботів за потребою. Самого бота та веб-додаток треба розгорнути на якомусь хмарному сервісі, щоб до них був доступ цілодобово. Це можна зробити за допомогою сучасних інструментів розгортки на хмарних платформах [1].

Почнемо з рівня Database(або Model). В додатку він реалізований за допомогою класів User, Bot та Role. Вони написані за допомогою ORM - це техніка програмування, яка служить для того, щоб забезпечувати перетворення даних при їх обміні між реляційною базою даних та Java. Кожен клас є еквівалентом таблиці, а кожен об'єкт класу є еквівалентом 1-го запису.

Клас User уособлює користувача який використовуватиме додаток. Нам потрібно зберігати його id, пароль, ім'я, активність, його ролі та ботів, які йому належать. User має такі поля:

— ID – унікальна ознака об'єкта, що дозволяє відрізнити його з інших об'єктів, тобто ідентифікувати. ID генерується автоматично, користувач не може його редагувати;

— userName – ім'я користувача, має бути унікальним;

— email – адрес електронної пошти користувача;

— password – пароль користувача, який зберігається у зашифрованому вигляді;

— name – ім'я користувача, яке він використовує у реальному світі;

— lastname – прізвище користувача;

— active – булева змінна, яка визначає чи активний користувач;

— roles – структура даних Set, яка зберігає в собі об'єкти класу Role, до яких належить поточний об'єкт класу User. Вид взаємовідносин є many-to-many;

— bots – структура даних Set яка зберігає в собі об'єкти класу Bot до яких належить поточний об'єкт класу User. Вид взаємовідносин є one-to-many.

Клас Role зберігає в собі доступні ролі для користувача. На даний час всього доступні 2 ролі: ADMIN та USER. Клас Role має в собі тільки 2 поля:

— ID – унікальна ознака об'єкта, що дозволяє відрізнити його з інших об'єктів, тобто ідентифікувати. ID генерується автоматично, користувач не може його редагувати;
— role – рядкова змінна, яка зберігає назву ролі.

Клас Bot уособлює бота якого користувач буде створювати. Нам потрібно зберігати його id, валюту якою він буде трейдити, ключи доступу до акаунту користувача, його статус, активність та змінні по яким він буде вирішувати свою дії. Bot має такі поля:

— ID – унікальний номер боту;
— currency – назва токена, який бот буде купувати або продавати;
— active – булева змінна, яка визначає чи активний бот;
— api_key та secret_key – рядкові змінні, які будуть давати доступ до акаунту користувача, мають бути у зашифрованому вигляді;
— upward_trend_threshold, dip_threshold, profit_threshold та stop_loss_threshold – змінні для розуміння боту, коли йому продавати, а коли купувати.

Далі йде рівень persistence(або repository). Цей рівень має 3 інтерфейси за допомогою яких рівень Service може взаємодіяти з базою даних. Назва інтерфейсів відповідна до об'єктів, якими вони оперують: BotRepository, UserRepository та RoleRepository. Кожен з цих інтерфейсів успадковує один загальний – JpaRepository. Завдяки успадкуванню кожен інтерфейс має в собі пошук по id, також інтерфейс UserRepository має пошук по електронній пошті та на ім'я користувача.

Рівень Service – відповідає за бізнес логіку додатку. Він відповідає за авторизацію та автентифікацію, за створення користувача, бота та за їх видалення.

Останній рівень – Controller. Він відповідає за взаємодію фронтенду з бекендом. Він отримує запити від користувача за допомогою REST запитів і відправляє запит до рівня Service. Цей рівень має 3 класи: LoginController, HomeController та CreateBotController. Кожен з цих класів зв'язан з відповідною html сторінкою.

LoginController. Контролер відповідає за автентифікація, кінцеві точки з якими працює LoginController: “/”, “/login”, “/registration”. Ендпоінти “/” та “/login” працюють однаково – це сторінка логіну яка виглядає як зазначено на рис. 1, а).

Сторінка має 2 поля в яких користувач має вписати свій логін та пароль відповідно. Також сторінка має ще 2 кнопки – Login та Go To Registration Page. За допомогою кнопки Login користувач може залогінитися в свій профіль.

Кнопка Go To Registration Page відправляє користувача на сторінку реєстрації яка виглядає як зазначено на рис. 1, б).



Рис. 1. Сторінка: а) авторизації та б) реєстрації користувача

Останній контролер – CreateBotController. З назви можна зрозуміти що він відповідає за створення бота. Сторінка описується файлом create-bot.html та виглядає як зазначено на рис. 2.

Рис. 2. Сторінка створення боту

На цій сторінці можна побачити 7 полів: Api Key, Secret Key, Currency Name, Upward trend threshold, Dip threshold, Profit threshold та Stop loss threshold. Також є 2 радіо кнопки які відзначають стан бота – купити або продати. Та 2 кнопки:

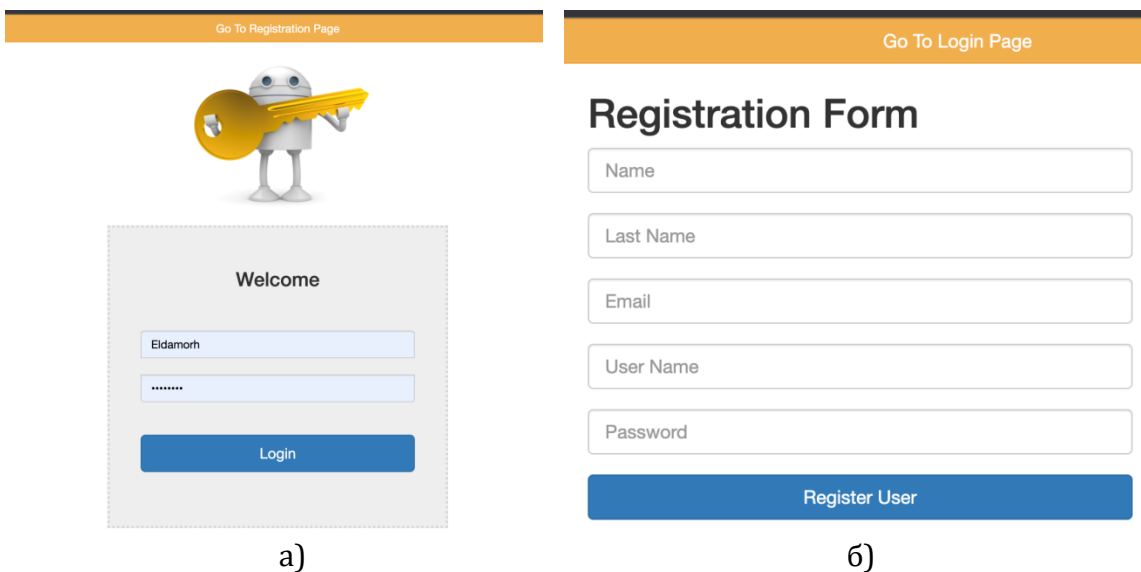
- Go To User Page – повертає вас до вашої сторінки користувача;
- Create Bot – створює нового бота. Після натискання цієї кнопки, та якщо всі дані введені вірно, контролер відправляє запит до BotService для створення нового запису у базу даних та для запуску Terraform.

Також на рис. 3 зазначена вся UML-модель веб-додатку.



Рис. 3. UML-модель веб-додатку

Бот зможе перебувати лише в одному із двох станів: BUY (купівля) або SELL (продаж). Він не постійно розміщуватиме заявки на купівлю або на продаж за різними цінами. Якщо останньою операцією був продаж, то наступною операцією, яку намагатиметься виконати бот, буде покупка.

Список використаних джерел:

1. Nicholas Scott. Bitcoin and Cryptocurrency Trading for Beginners 2021 – Independently published, 2021. – 316 p. – ISBN 979-8736468195.

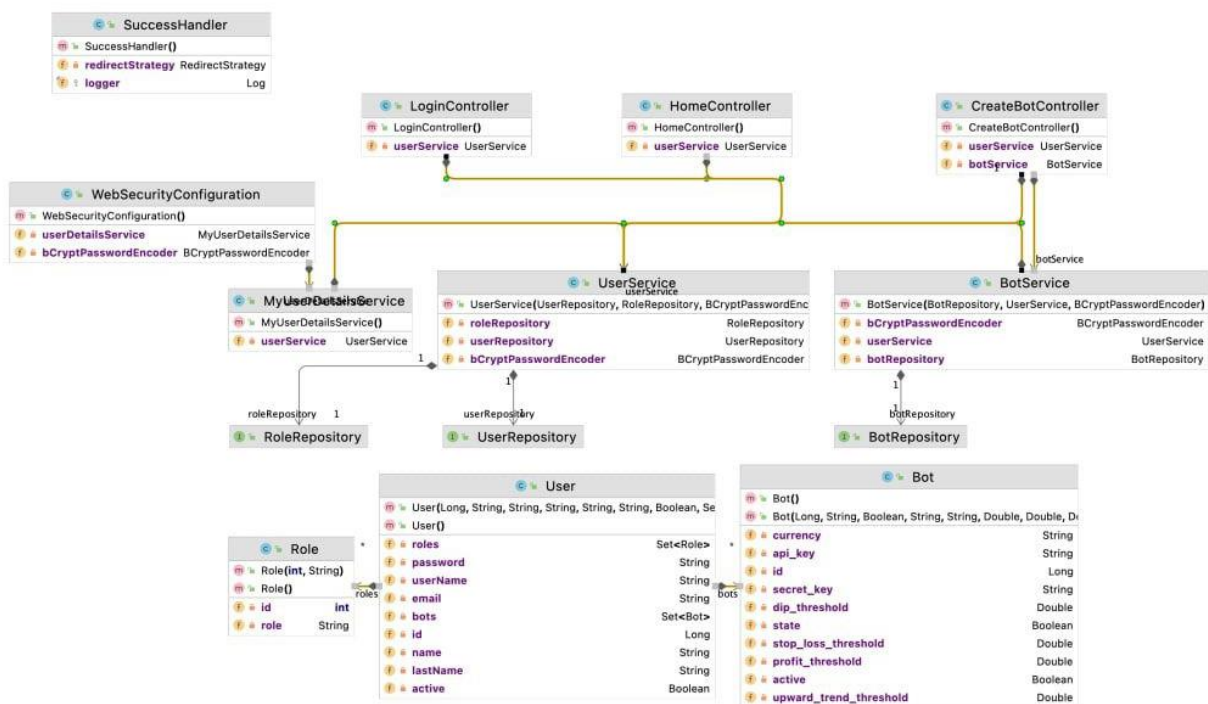
РОЗРОБКА ЗАДАЧІ АДМІНІСТРУВАННЯ АІС «СКЛАД»

Майстер Катерина Олексіївна

здобувач вищої освіти факультету інфокомунікацій
Харківський національний університет радіоелектроніки, Україна

Науковий керівник: Штих Інна Анатоліївна

ст. викладач кафедри радіотехнологій інформаційно-комунікаційних систем
Харківський національний університет радіоелектроніки, Україна

Реалізація всіх функцій системи має відповідати технічному завданню. Реалізовані функції повинні бути легко зрозумілими користувачу (робітнику складу), АС повинна мати здатність до масштабування, задля можливості подальшого розширення складу. Оскільки система впроваджується на складі відносно невеликих розмірів, відсутність зайвої функціональності програмного додатка також є необхідним для збереження коштів на автоматизацію.

Інформація на виході повинна надаватися у вигляді інвентаризаційного опису та відомості обліку залишків матеріалів на складі в надрукованій або електронній формі. Передача даних про комплектуючі, завантаження/розвантаження, інформація про ТМЦ між пристроями має передаватися з затримкою не більше 500 мілісекунд, ці дані повинні відображатися на комп'ютері адміністратора в програмному інтерфейсі. Процес передачі інформації повинен проходити у реальному часі.

В реалізації цієї інформаційної системи передбачена можливість паралельного виконання декількох задач та функцій, наприклад, у той час, як робітники проводять облік товару при розвантаженні, інші робітники проводять інвентаризацію на складі, усе це проводиться за допомогою радіотерміналів

Функціонал системи може бути обмежений у випадку фізичного пошкодження будь-яких пристроїв у межах системи, занесення вірусу на комп'ютер адміністратора. Перевищення ліміту інформації у базі даних зробить неможливим процес подальшої передачі інформації та призведе до паралізації усієї інформаційної системи. Проблеми з інтернет-зв'язком також унеможливають комунікацію радіотерміналів та комп'ютеру.

Структурно система складається з окремих частин – підсистем. Кожна з підсистем виділена за деякою ознакою, тобто система - це сукупність підсистем, що являють собою інформаційне, технічне, математичне, програмне, організаційне і правове забезпечення [1].

Система повинна мати базу даних довідників і класифікаторів товарів, які зберігаються та можуть колись зберігатися, форми документів, нормативної бази та реалізованих рішень щодо обсягів, розміщення та форм існування інформації, яка використовується на складі. Також необхідною частиною інформаційного забезпечення є банк даних – комплекс, який охоплює спеціальні структури організації інформації, алгоритми, спеціальні мови, програми та технічні засоби, які забезпечують створення та експлуатацію системи накопичення інформації.

Програмне забезпечення має бути розроблено за допомогою мови C++, бо ця мова програмування є дуже гнучкою та надає великі можливості зі створення різноманітних програм.

Мовою взаємодії користувачів і системи повинна бути українська, російська мови, а також у деяких випадках англійська. Графічний інтерфейс користувача інформаційної системи повинен мати українській та російський варіанти.

Для створення цієї автоматизованої системи необхідно закупити радіотермінали портативної переносної моделі (ППТ) у кількості трьох штук, з підтримкою Wi-Fi, модель Unitech. Потрібен маршрутизатор моделі TP-LINK Archer A9 або вище з технологією Gigabit Ethernet та швидкістю з'єднання 1 Гбіт/с. Також необхідним є стаціонарний комп'ютер, що має не менш ніж 4 ГБ оперативної пам'яті, процесор 1,2 ГГц, вбудовану в материнську плату відеокарту та звукову карту, який буде під'єднано до маршрутизатора через Ethernet кабель технології ADSL, радіотермінали будуть зв'язуватися з комп'ютером через бездротову мережу Wi-Fi, це дозволить передавати інформацію, повідомлення та подальші накази з достатньою швидкістю. Для ефективного використання даних буде створено сервер 1С, який складається з сервера БД та комп'ютера оператора, який буде використовуватися у якості термінального сервера, для доступу користувачам програми 1С. Сервер бази даних має бути побудований на основі Microsoft SQL, мати не менш ніж 12 ГБ оперативної пам'яті, процесор 2,1 ГГц, тверdotілий накопичувач з обсягом пам'яті 500 ГБ, дзеркальний дисковий масив RAID 10.

Задля ефективного управління персоналом складу необхідним є використання нормативно-правових і науково-методичних систем. У науково-методичне забезпечення управління входять організаційно-методичні, нормативно-технічні та техніко-економічні документи, які визначають різні правила, норми, характеристики та вимоги, що використовуються для вирішення завдань організації праці та управління персоналом.

Повним найменуванням системи є: Автоматизована система управління складським приміщенням «АСУ Склад». Ця система є WMS системою.

Дана система має три рівні – технічний, програмний та інформаційний. На технічному рівні система складається з кількох радіотерміналів, Wi-Fi маршрутизатора та комп'ютера. Зв'язок між радіотерміналами за комп'ютером здійснюється через мережу Wi-Fi, сам комп'ютер також з'єднаний з сервером бази даних через Ethernet кабель та є сервером терміналу, що дозволяє користувачу взаємодіяти з базою даних. Користувачем системи є оператор складу у випадку використання комп'ютером та робітники складу у випадку використання радіотерміналу. На програмному рівні система складається з системного та прикладного програмного забезпечення, до системного забезпечення відноситься операційна система Windows 7 Home для комп'ютера та операційна система DOS 7.0 для радіотерміналів, а також ОС SQL SERVER (Microsoft) [2]. Основою прикладного програмного забезпечення є клієнтський додаток, тобто інтерфейс типу «людина-машина», який дозволяє користувачу виконувати ввід, зміну та видалення даних, передає повідомлення на інші пристрої, роздрукування форми документа за шаблоном, сканування штрих-коду і передача інформації про сканований товар у базу даних. Інформаційна частина система складається з бази даних про всі складські ТМЦ, а також інформацію про ті товари, які ще не надійшли, але мають надійти за договором, інформація про товари також включає інформацію про їх точне місцеперебування на складі.

Для функціонування системи управління складом було вирішено розробити новий програмний додаток, за допомогою якого, будуть інтегровані усі складські процеси у єдине середовище. Необхідно створити клієнтський додаток, тобто

програмне забезпечення WMS системи, яке має графічну оболонку. Програма розробляється за допомогою мови програмування C++, платформи .NET та з використанням вбудованого у середовище розробки конструктора програм із візуальним інтерфейсом Windows Forms.

Інтерфейс програмного забезпечення WMS системи складається з меню авторизації користувача, головного меню, довідкового меню, меню інвентаризації, створення документів за шаблонами з можливістю видрукування, меню передачі повідомлення у голосовій або письмовій формі, меню складських ресурсів та інвентаризації, розширеної інформації про товар, а також інтерфейс для радіотерміналів, що дозволяє відправляти інформацію після сканування товару напряму до бази даних.

На рис. 1-3 представлений графічний інтерфейс АІС «Склад».

Ідентифікація користувача

Логін

Пароль

Рис. 1. Екранна форма підтвердження користувача

Головне меню

Заповнення форм

Картка складського обліку матеріалів (типова форма № М-12)

Матеріальний ярлик (типова форма № М-16)

Лімітно-забірна картка (типова форма М-8)

Картка складського обліку матеріалів (типова форма № М-12)

Лімітно-забірна картка (типова форма № М-9)

Назад

Далі

Рис. 2. Складські форми та документи для заповнення

Закрити		Повна інформація про товар	
Дата	Номер	Контрагент	Пріоритет
06.05.2020 15:27:12	000004301	Техно Торг	Звичайний
Статус	Дата та час відвантаження	Найменування	
Готовий до завантаження	06.05.2020 00:00:00	Материнська плата Asus Prime H310M-R R2.0 (s1151, Intel H310, PCI-Ex16)	
Кількість за документом	Фактично прийнято		
20	20	Ціна	Сума
Розташування		1455	29100
Секція-3, стелаж-1, полиця-6, осередок-27			

Рис. 3. Екранна форма повної інформації про товар

Список використаних джерел:

1. Буйницька О. П. Інформаційні технології та технічні засоби навчання / О. П. Буйницька // Київ: Центр учбової літератури. – 2012. – 240 с.
2. Інформація про MS-DOS 7.0. [Електронний ресурс] – Режим доступу: <https://www.computerhope.com/issues/ch000481.htm>

РОЗРОБКА СОЦІАЛЬНОЇ МЕРЕЖІ ЯК СПОСІБУ ОБМІНОМ ІНФОРМАЦІЄЮ

Земський Олександр Олександрович

здобувач вищої освіти факультету інфокомунікацій
Харківський національний університет радіоелектроніки, Україна

Науковий керівник: Штих Інна Анатоліївна

ст. викладач кафедри радіотехнологій інформаційно-комунікаційних систем
Харківський національний університет радіоелектроніки, Україна

Соціальна мережа це інтернет-майданчик, де можна розміщувати інформацію про себе та обмінюватися з іншими користувачами інформацією, фотографією, повідомленнями, різними файлами, займатися самонавчанням або вести бізнес.

Насамперед соціальні мережі створювалися для спілкування. Вони дозволяють створювати особисті профілі, додавати інших користувачів у друзі або підписуватись на них, спілкуватися в публічних коментарях або приватних повідомленнях. Але спілкування із друзями не єдина можливість соціальних мереж. Більшість соціальних мереж підтримує зображення, відеоролики та анімовані картинки, деякі також аудіозаписи. Текстовим та мультимедіа-контентом можна ділитися, пересилати його іншим або викладати публічно. Ігри, музика, серфінг розважального контенту – соціальні мережі пропонують широкі можливості для відпочинку та дозвілля [1].

Одна з найбільш корисних функцій соціальних мереж є можливість отримувати інформацію для навчання. Велика кількість матеріалів, фільмів, або самих людей які займаються навчанням роблять соціальну мережу гарним джерелом інформації.

Соціальні мережі також можна використовувати для ведення бізнесу, наприклад компанії використовують сторінки в соціальних мережах як частину самопрезентації. Ведення соціальної мережі, або SMM яке передбачає створення контенту, спілкування з користувачами, підтримку вибраного іміджу, розповіді новини фірми, просування. ЗМІ застосовують соціальні мережі як ще один канал новин: існують навіть спільноти, орієнтовані на новини.

Переваги соціальних мереж [1]:

- можливість спілкуватися з друзями на відстані;
- пошук втрачених контактів та нових знайомств;
- інструмент для саморозвитку, вивчення іноземних мов, читання цікавих книг, прослуховування музики. У соціальних мережах створені групи за інтересами, в яких можна знайти цікаву для вас інформацію, наприклад, відео із заняттями з фітнесу, програмування або ж з уроками гри на гітарі;

- соціальні мережі можуть допомогти під час навчального процесу. З їхньою допомогою можна обмінюватися конспектами лекцій, завданнями з лабораторних робіт та іншою корисною інформацією. Також є можливість вступити до спільноти певної тематики та детально вивчити питання з історії або підтягнути знання з іноземної мови;

- можливість для компаній продавати та рекламувати свій продукт.

Проблеми у сучасних мережах такі [2]:

- занадто великі можливості соціальних платформ зі стеження за користувачами;

- у разі злому зловмисники отримують багато інформації про користувачів;

– єдина точка відмови, як технічна, так і організаційна – як не резервують свою інфраструктуру збої все одно бувають і це неминуче, а значить у потрібний момент все може поламатися і ви залишитеся без своєї соціальної мережі, в чомусь навіть серйозніша проблема у наявності власників соціальної платформи, які можуть закрити платформу, продати її саму або клієнтські дані, нові власники можуть щось радикально змінити, загалом централізація це суцільні ризики.

У розробленій соціальній мережі був реалізований такий функціонал:

- реєстрація користувача та запис до БД;
- авторизація користувача;
- можливість змінювати ім'я та аватар сторінки та запис змін до бази даних;
- можливість писати повідомлення іншим користувачам та запис усіх повідомлень до БД;
- можливість писати пости та збереження її у БД;
- функція пошуку потрібних постів;
- функція пошуку користувачів;
- можливість відвідувати профілі інших користувачів.

На рис. 1 реєструємо користувача, а на рис. 2 перевіряємо чи з'явився користувач у базі даних.



Рис. 1. Реєстрація користувача



Identifier	Providers	Created ↓	Signed In	User UID
new.user@gmail.com	✉	Jun 13, 2022	Jun 13, 2022	B80FdxYqubg2zwUFKEUR30LC5g...
test3@gmail.com	✉	Jun 6, 2022	Jun 9, 2022	Bv82GfXCMsNiyclLRWYI8tLT0In33
test@gmail.com	✉	Jun 4, 2022	Jun 11, 2022	I1pcjfJWv7MXd1avr6f8D5JccNu2
secondtest@gmail.ua	✉	Jun 4, 2022	Jun 9, 2022	XJyPVsRiZqWmD9xbDxgMXf5fpo...

Рис. 2. Новий користувач у базі даних

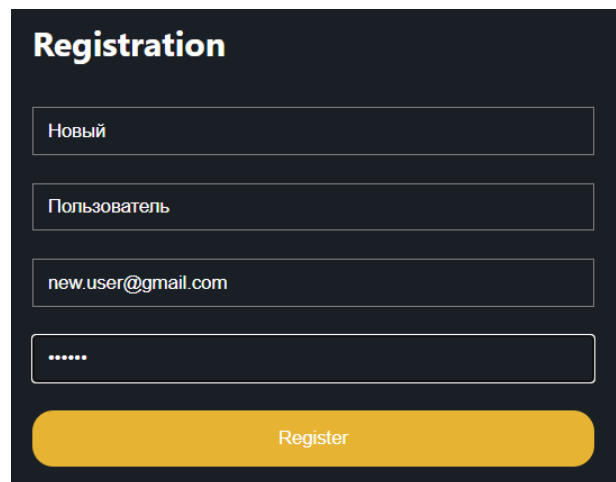
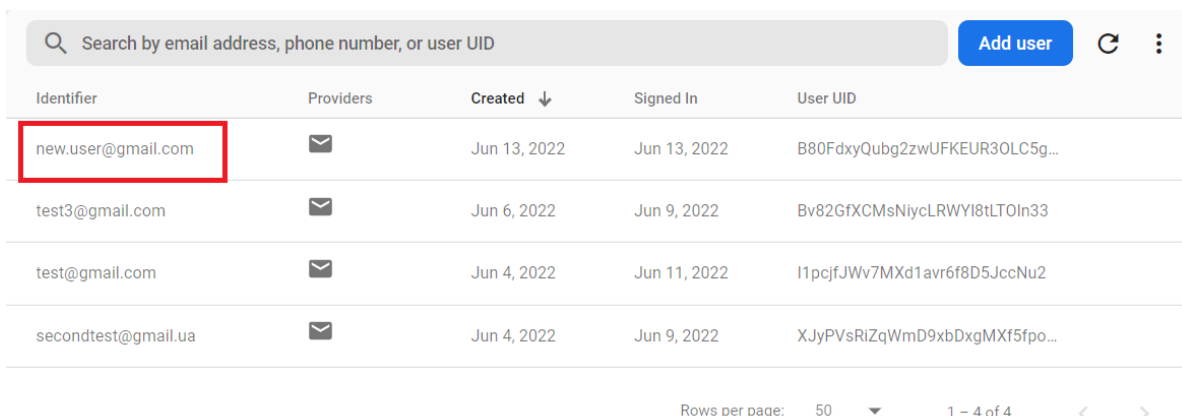
На рис. 3 можна побачити як ми переміщуємося до профілю користувач після авторизації. За валідацію відповідає вбудований функціонал у Firebase.



Рис. 3. Профіль нового користувача

Сортування користувачів було реалізоване через вбудований метод `filter()`. Сортуємо користувачів перевіряючи текст із введений у input приводячи до нижнього регістру. Результат роботи цього фільтру є на рис. 4.

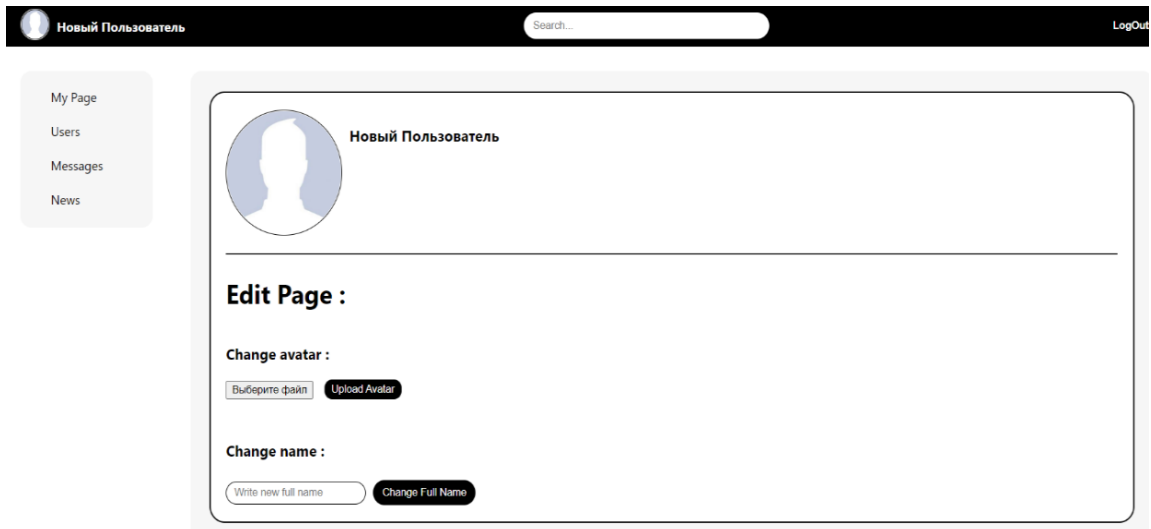

Рис. 4. Профіль нового користувача

Відвідування профілів було виконано завдяки компоненті `<Link/>`, яка вбудована у додаткову для React бібліотеку `React Router Dom`.

Повний код:

```
<Link to={`../profile/${id}`} className="avatar">
  <img className='logout_avatar' src={avatar} alt="" />
</Link>
```

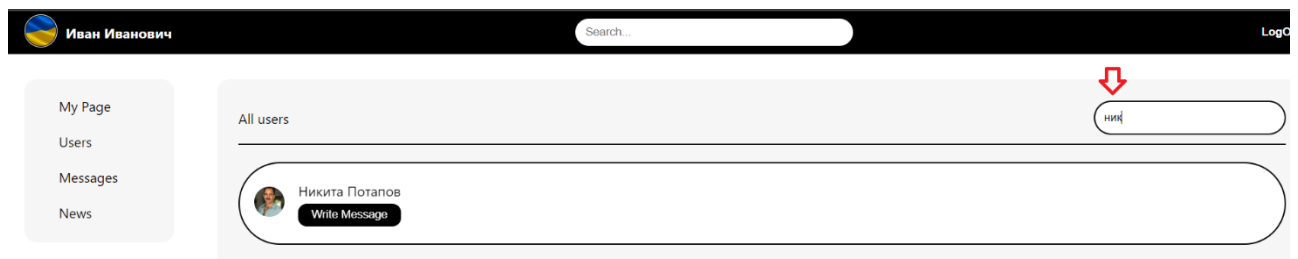
На рис 5 видно, що код відпрацьовує та переводить нас до адресу id обраного нами користувача.



Рис. 5. Профіль іншого користувача

Кінцевим результатом розробки став веб додаток соціальної мережі, в якій був розроблений Front End з використанням Typescript, який компілюється в браузері в Javascript код в додатку з бібліотекою React, та готова база даних, розроблена за допомогою сервісу Firebase, яка зберігає в собі усіх користувачів, пости, повідомлення, данні про користувачів. Соціальна мережа повністю готова до використання. Звичайно, як і будь-яке інше програмне забезпечення, вона може бути доповнена і вдосконалена.

Список використаних джерел:

1. Бондаренко Є. Соціальні мережі як інструмент розвитку: - види та можливості. [Електронний ресурс] – Режим доступу: <http://www.trainings.ru/library/articles/?id=10067>
2. Всесвітнє дослідження. Соціальні мережі у 2018 році. [Електронний ресурс] – Режим доступу: <https://www.web-canape.ru/business/socialnye-seti-v2018-godu-globalnoe-issledovanie>

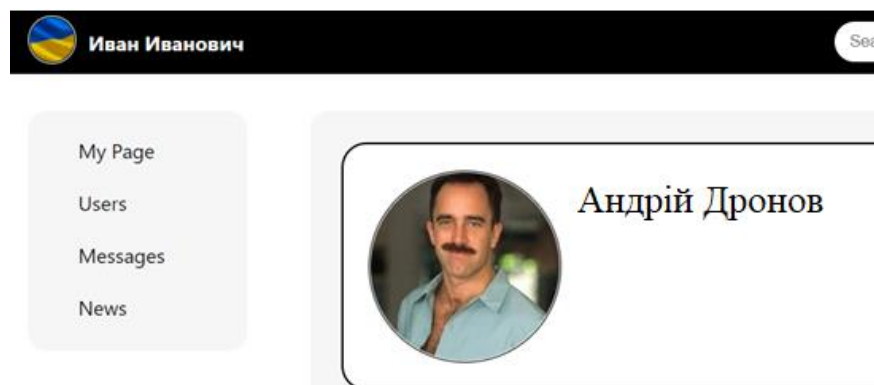
РОЗРОБКА ТЕСТОВОГО ДОДАТКА ДЛЯ ПЕРЕВІРКИ ЗНАНЬ СТУДЕНТА

Тараненко Ілля Олександрович

здобувач вищої освіти факультету інфокомунікацій
Харківський національний університет радіоелектроніки, Україна

Науковий керівник: Штих Інна Анатоліївна

ст. викладач кафедри радіотехнологій інформаційно-комунікаційних систем
Харківський національний університет радіоелектроніки, Україна

Тестування у педагогіці відоме дуже давно. Історики стверджують, що ще у стародавньому Китаї тестування використовувалося для оцінки рівня знань та підготовленості кандидатів на ті чи інші посади. Для перевірки знань учнів тестування вперше було застосовано у Великій Британії у 1864 році Дж. Фішером. Вже 1883 року британський психолог Ф. Гальтон розробив теорію проведення тестування. А саме слово «тест» у його сьогоденішньому сенсі вперше використав у 1890 році американський психолог Дж. Кеттелл. У 1911 році німецький психолог В. Штерн вигадав поняття "коефіцієнта інтелектуальності", зараз широко відоме як «IQ» [1].

Тести – це досить короткі, стандартизовані чи стандартизовані проби, випробування, які дозволяють за порівняно короткі проміжки часу оцінити результативність пізнавальної діяльності, тобто, оцінити ступінь та якість досягнення кожним студентом цілей навчання (цілей вивчення); це система завдань зростаючої складності, побудована в певній формі, що дозволяє виявити рівень знань, умінь і навичок, бачити досягнення кожного учня на різних етапах навчальної діяльності [1-2].

Тест (в перекладі з англійської мови – проба, випробування, дослідження) складається з двох частин [2]:

- завдання (питання, судження);
- еталон (правильна відповідь).

Тестове завдання – це один із елементів діагностики. Тести змушують мислити логічно, використовувати зорову увагу, зміцнювати пам'ять. Для організації тестів не потрібно багато часу, але вони виконують певну позитивну роль у процесі навчання, розвитку, виховання. Тести можна скласти по всьому курсу або по окремій темі, що вивчається, і використовувати при повторенні.

Валідність тесту – показник того, що тест справді оцінює знання і вміння студентів, для перевірки яких він призначений.

Надійність тесту – показник точності та стійкості результатів тесту за його багаторазового застосування. Він означає ймовірність одержання студентами однакових результатів за виконання тесту в різноманітних ситуаціях тестування, зокрема у разі оцінювання різними експертами. Тест вважають надійним, якщо різні викладачі однаково оцінюють його виконання студентом [3].

На рис. 1 представлено основні види тестів.

Для стабільної роботи додатку тестування потрібно використовувати операційну систему Windows 10. Саме програмне забезпечення повинно відповідати за:

- зберігання нового тесту або питання до тесту;
- проходження вже наявного тесту;
- модифікація вже наявного питання або тесту;



Рис. 1. Основні види тестів

- розділ користувачей на два види: студенти та викладачі;
- вивід результату проходження тесту;
- додавання питань без варіантів відповіді.

У процесі створення додатку був створений інсталятор додатка. У першу чергу запускаємо його. Після успішного запуску інсталятора, за декілька секунд буде встановлений додаток, якщо все встановилось правильно, то буде так, як на рис. 2.

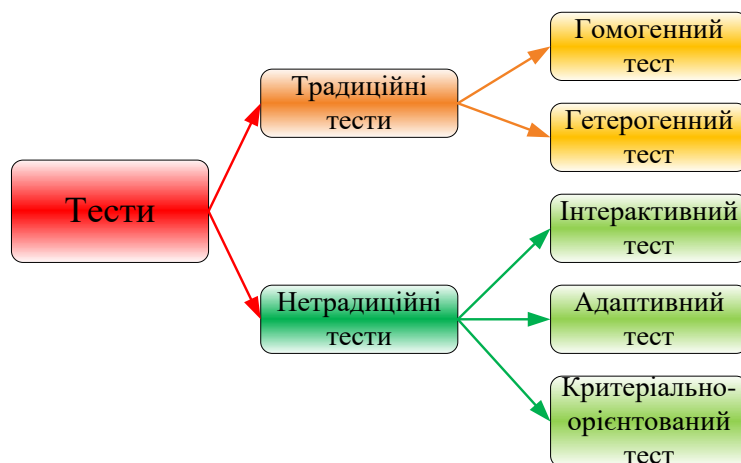

Рис. 2. Успішне встановлення інсталятора

Першою формою для входу є логін форма у якій потрібно вписати свої дані та успішно увійти у головне меню. На рис. 3 зображено головне меню.

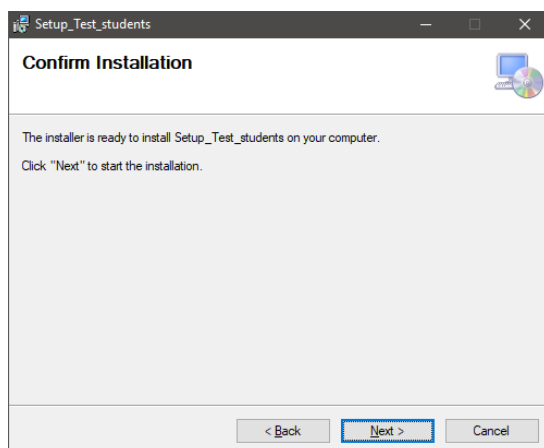

Рис. 3. Форма входу

Коли успішна реєстрація користувача або вхід пройшов успішно. Відкривається друга основна форма де користувач повинен обрати, що саме він хоче зробити: відкрити тест або створити його. Також у цій формі може переглянути історію проходження того чи іншого тесту. Усі проходження зберігаються у базі даних. На рис. 4 зображено форму головного меню додатку.

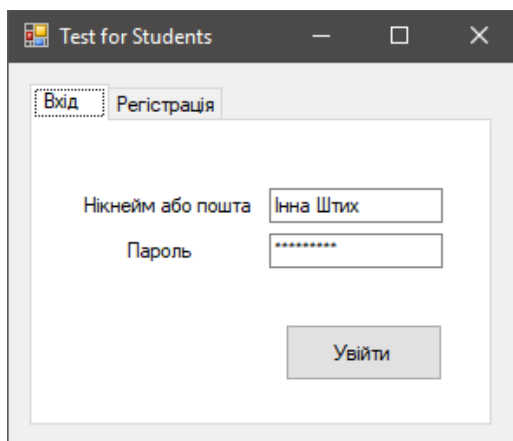

Рис. 4. Головне меню додатка

Для проходження тесту, користувач повинен обрати файл тесту, який зберігається у текстовому файлі. Після успішного імпортування файлу, створюється форма проходження тестування. На рис. 5 зображено приклад проходження тестування.

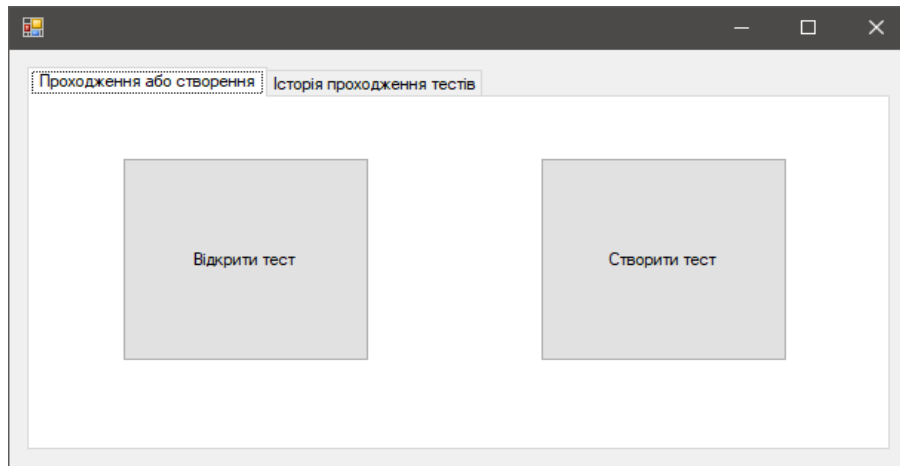

Рис. 5. Проходження тестування

У формі створення тесту, користувач може обрати питання, яке його не влаштовує та переробити його або видалити. Також можливе шифрування усього опитування. Щоб додати питання до тесту, потрібно натиснути на кнопку нового питання, через неї буде створено нову форму, де користувач зможе додати своє питання. На рис. 6 зображено форму створення питання до тесту.

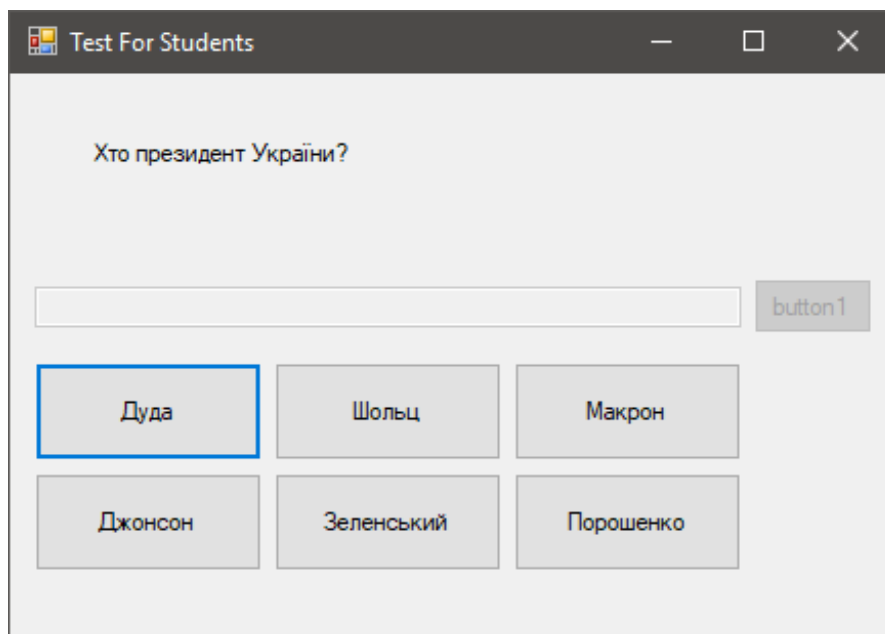
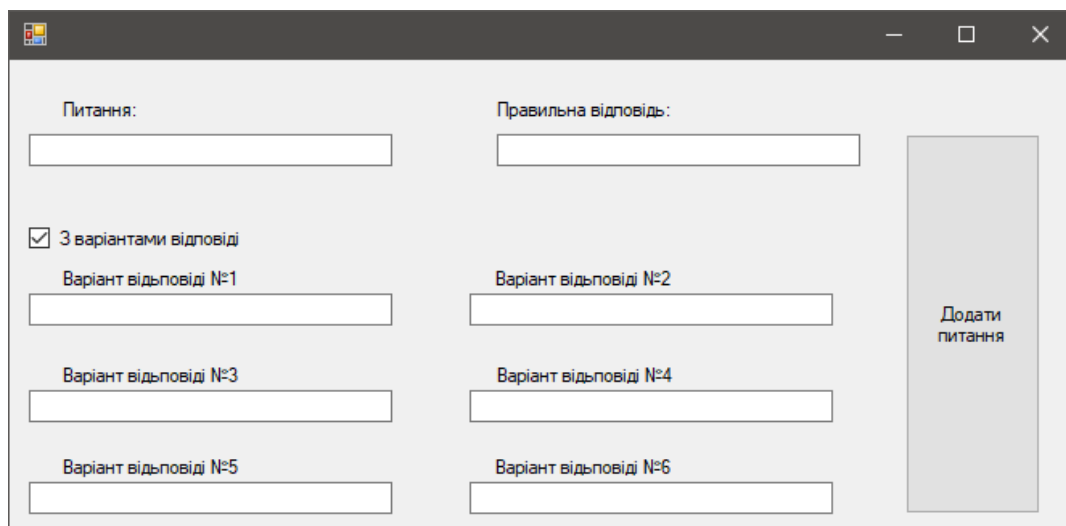

Питання:

Правильна відповідь:

3 варіантами відповіді

Варіант відповіді №1

Варіант відповіді №2

Варіант відповіді №3

Варіант відповіді №4

Варіант відповіді №5

Варіант відповіді №6

Додати питання

Рис. 6. Створення питання до тесту

Для збереження тесту, потрібно дати йому назву і якщо він повинен бути не взламаний, використати шифрування. Шифрування відбувається через встановлену бібліотеку шифрування.

Список використаних джерел:

1. Тести: история тестов и их виды. [Електронний ресурс] – Режим доступу: <https://kostromina.jimdofree.com/%D1%82%D0%B5%D1%81%D1%82/>
2. Тести. [Електронний ресурс] – Режим доступу: <https://ua.kursoviks.com.ua/naukovi-roboty/testi>
3. Методичні рекомендації щодо формування тестових завдань і тестів. [Електронний ресурс] – Режим доступу: <https://lpnu.ua/sites/default/files/2020/pages/2137/26metodychnirekomendaciyi-296-311.pdf>

УПРАВЛІННЯ QOS В ІР-ТЕЛЕФОНІЇ

Бедрата Катерина Денисівна

здобувач вищої освіти факультету інфокомунікацій
Харківський національний університет радіоелектроніки, Україна

Науковий керівник: Штих Інна Анатоліївна

ст. викладач кафедри радіотехнологій інформаційно-комунікаційних систем
Харківський національний університет радіоелектроніки, Україна

ІР-телефонія – це технологія, яка дозволяє використовувати Інтернет або будь-яку іншу ІР-мережу для ведення міжнародних, міжміських або інших телефонних розмов і передачі факсів в режимі реального часу. Для організації телефонної мережі по ІР-мережі використовується спеціальне обладнання – шлюзи ІР-телефонії. Кожен шлюз повинен бути з'єднаний з телефонним апаратом або абонентською лінією АТС, користувачі яких будуть абонентами ІР-шлюзу [1].

Два абоненти різних ІР-шлюзів, розділених відстанню в тисячі кілометрів, можуть спілкуватися в режимі реального часу, сплачуючи тільки час підключення до ІР-мережі. З рівним успіхом ІР-шлюз може використовуватися і в локальній ІР-мережі. Загальний принцип дії телефонних шлюзів ІР-телефонії такий: з однієї сторони шлюз підключається до аналогових телефонних ліній – та може з'єднатися з будь-яким телефоном світу. З іншої сторони шлюз підключений до ІР-мережі – і може зв'язатися з будь-яким комп'ютером світу. Шлюз приймає телефонний сигнал, оцифровує його (якщо він вихідно не цифровий), значно стискає, розбиває на пакети і відправляє через ІР-мережу за призначенням з використанням протоколу ІР.

ІР-телефонія є одною з областей передачі даних, де важлива динаміка передачі сигналу, яка забезпечується сучасними методами кодування і передачі інформації. При передачі в режимі реального часу до 30% пакетів можуть бути втрачені або отримані з запізненням (що в режимі реального часу одне й теж). Гарний додаток ІР-телефонії повинен відшкодувати нестачу пакетів, відновивши втрачені дані. Сам алгоритм кодування мови також має вплив на відновлення даних. Для кодування звукової інформації зазвичай використовуються наступні кодеки: G.711, G.722, G.723, G.723.1, G.726, G.728 і G.729.

Протокол RSVP (L. Zhang, R. Braden, Ed., S. Berson, S. Herzog, S. Jamin "Resource ReSerVation Protocol", RFC-2205) використовується ЕОМ для того, щоб запросити для додатку певний рівень якості мережних послуг QoS (Quality of Service, наприклад, певний рівень смуги пропускання). RSVP використовується також маршрутизаторами для доставки QoS-запитів всім вузлам вздовж шляху інформаційного потоку, а також для встановлення і підтримки необхідного рівня послуг. RSVP-запити забезпечують резервування визначених мережних ресурсів, які потрібні, щоб забезпечити конкретний рівень QoS вздовж всього маршруту транспортування даних. Функція цього протоколу вкрай важлива і різноманітна, саме з цієї причини це один із самих складних протоколів [2].

RSVP запитує ресурси тільки для одного з напрямків трафіку і тільки за вказівками отримувача. RSVP працює поверх IPv4 або IPv6. Протокол відноситься до числа керуючих, а не транспортних. RSVP призначений для роботи з існуючими і майбутніми маршрутними протоколами, керуючими як звичайними, так і мультикастними потоками. В останньому випадку ЕОМ спочатку надсилає IGMP-запит, для того щоб підключитися до мультикастинг-групи, а потім вже RSVP-повідомлення для резервування ресурсів за маршрутом доставки.

Механізм забезпечення QoS включає в себе класифікацію пакетів, адміністративний контроль та диспетчеризацію. Класифікатор пакетів визначає QoS клас (а іноді і маршрут руху) для кожного пакету. В процесі реалізації резервування RSVP-запит проходить два місцеві керуючі модулі: «контроль доступу» та «управління політикою». Контроль доступу визначає, чи має вузол достатньо ресурсів для задоволення заявки, яка надійшла. Управління політикою визначає, чи має користувач адміністративний дозвіл зробити дане резервування.

Якщо обидві перевірки завершилися успішно, параметри передаються класифікатору пакетів і інтерфейсу каналного рівня (диспетчеру пакетів). Якщо ж будь-який з тестів не пройшов, програма RSVP надсилає прикладному процесу повідомлення про помилку.

Додатки відправника і отримувача повинні сигналізувати за допомогою протоколу RSVP про те, що вони виробляють наскрізне резервування смуги пропускання для відтворення мультимедійного трафіку. Трафік відправника і отримувача складається з UDP пакетів з портом призначення 1040. Схема мережі зображена на рис. 1. Ми припускаємо, що додатки відправника і отримувача не є RSVP-сумісними і покладаються на кінцеві маршрутизатори, які виробляють RSVP-сигналізацію.



Рис. 1. Структурна схема мережі для реалізації RSVP

Для проведення моделювання мережі в програмному пакеті Cisco Packet Tracer додали два маршрутизатори, комутатор і два комп'ютери. З'єднали прямим дротом маршрутизатори і комутатор, а маршрутизатори з комп'ютерами кросовером (рис. 2).

Налаштували маршрутизатор Cisco 1751v та прописали основні команди для роботи інтерфейсів.

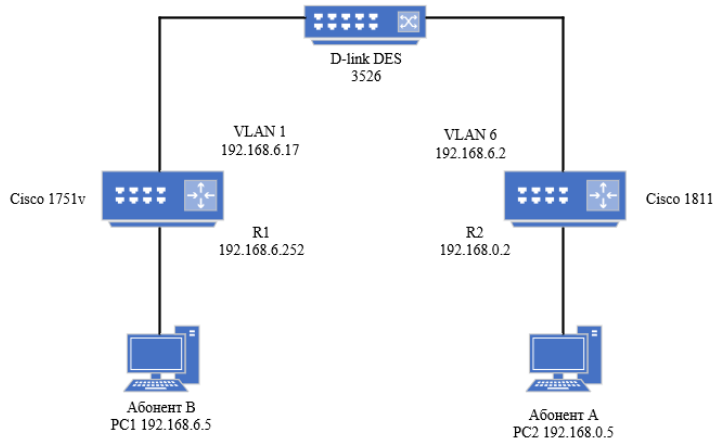

Рис. 2. Схема в програмі Cisco Packet Tracer

Якщо додатки не є RSVP-сумісними, кінцеві маршрутизатори повинні бути налаштовані так, ніби вони отримують періодичну інформацію від відправника і отримувача. Також потрібно конфігурувати ще одне RSVP-резервування для пакетів протоколу ICMP з тим, щоб дозволити проходження ring-пакетів між відправником і отримувачем, якщо виникне необхідність усунення проблеми з'єднання мережі [3].

Для моделювання мультимедійного трафіку та вивчення якості обслуговування в мережі за допомогою протоколу бронювання ресурсів ми використовуємо програмний пакет Ixchariot 6.70. Моделювання проводимо від вузла А до вузла В. Задаємо параметри трафіку:

- потік VoIP; кодек: G.711u (64 kbps); протокол – UDP.

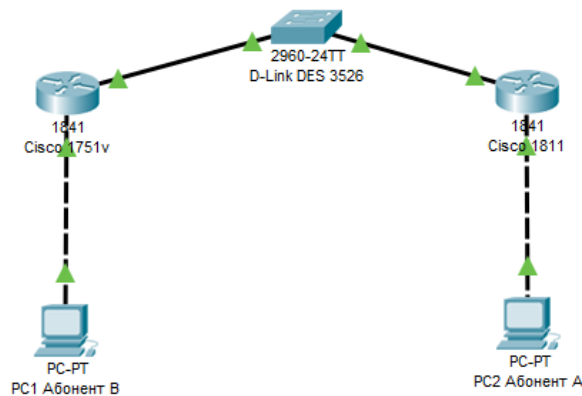
Залежності отримані при моделюванні без використання RSVP та з використанням RSVP, приведені на рис. 3-5.



Рис. 3. Залежність пропускної здатності від часу: а) без RSVP та б) з RSVP



Рис. 4. Залежність втрати пакетів від часу: а) без RSVP та б) з RSVP

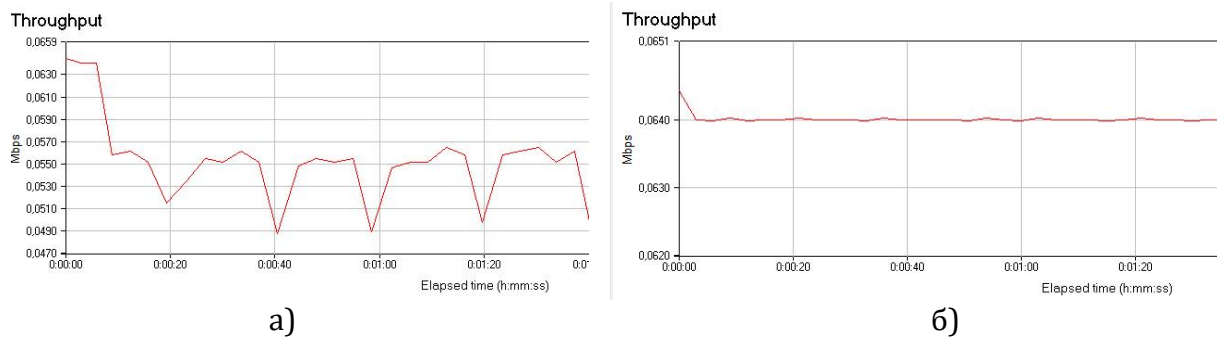

Рис. 5. Залежність часу затримки пакетів: а) без RSVP та б) з RSVP

Порівняємо отримані залежності: при використанні протоколу RSVP пропускна здатність стабілізується; для випадку з RSVP характерно практична відсутність загальної затримки UDP пакетів, без значних скачків на збільшення і зменшення, що

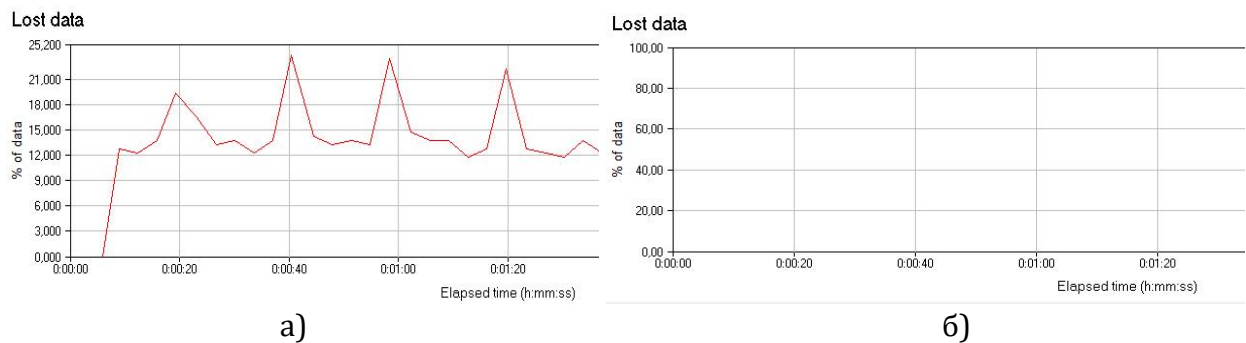
є прямою підтримкою якості обслуговування для трафіку, чутливого до затримок; при RSVP якість передачі покращується на 14%, втрата пакетів зменшується на 100%.

Список використаних джерел:

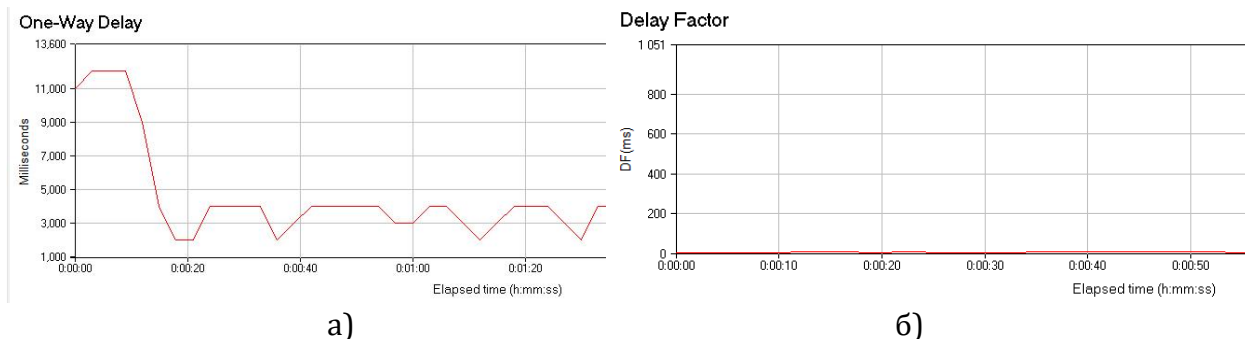
1. И.В. Баскаков, Р.А. Федотов. IP-телефония в компьютерных сетях: учебное пособие / – М.: All-library, 2008. – 184 с.
2. Протокол резервирования ресурсов RSVP. [Електронний ресурс] – Режим доступу: http://book.itep.ru/4/44/rsv_4496.htm
3. А. Ретана, Д. Слайс, Р. Уайт. Принципы проектирования корпоративных IP-сетей / пер. с англ. М.: Издательский дом «Вильямс», 2002. – 368 с.

СЕКЦІЯ XIV. ФІЛОЛОГІЯ ТА ЖУРНАЛІСТИКА

ONLINE GAMES AS A MEANS OF MOTIVATION IN LEARNING ENGLISH

Potapenko Nataliia

Lecturer in department of Romano-Germanic philology
and methods of teaching foreign languages
Izmail state university of humanities, Ukraine

Nowadays, most scholars and researchers have begun to pay attention not only to the development of individual linguistic aspects, but also to communicative competence in general. Therefore, teachers should pay special attention to foreign language learning methods that help to use communication skills in an educational environment. On the surface, the main goal of games is to “use language”, but if we look at the essence, we will see that games are artificially created communicative situations where the student uses certain knowledge to convince, prove, explain, win and achieve understanding. Games give students the opportunity to learn in a relaxed and fun atmosphere. They can practice and study the learned lexical stock in an atmosphere that does not cause them stress and anxiety. While students play games, their attention is often shifted from the grammatical form, the appropriate vocabulary to the essence of the message. Thus, games allow to achieve communicative competence [2].

Games have also proven to be a good motivational tool. Even students who have difficulty learning a foreign language notice a great deal of motivation and new interest in the language after the successful completion of the game task [3]. Games can help you study the new topic better than any theoretical material. After all, games help to master the topic in a relaxed environment.

Games bring an element of the real world, an element of context. Using the example of using glossaries in situations that can happen in real life, students once again consolidate in their minds the need to learn a specific foreign language and receive additional motivation [3].

Also, it should be noted that computer games are powerful means of learning foreign language vocabulary and a means of increasing motivation in learning English.

Often in foreign language classes, you can hear many questions from students specifically related to a particular computer game. An insufficient level of proficiency in game vocabulary is an excellent motivator to study it in order to master the game, move to a new level, succeed in the game but it becomes impossible without understanding the specific words, phrases, terms that may occur in games [2].

The time factor is another argument in favor of using computer technology in learning grammar. Firstly, the electronic format implies the absence of a clear time limit for tasks. Secondly, computer programs save time in class when explaining new material and, therefore, this time can be used for communicative exercises that will promote better learning [1].

The advantage of using computer games is that the teacher has the opportunity to create a game direction of foreign language learning and successfully combine the formation of speech activities and language training, which has a positive effect on its acquisition. However, the most important advantage of introducing computer technology into the

learning process is the motivating factor. The new way of presenting the material is of interest to students, because it allows them to learn the language not only by performing traditional training exercises, but also with the help of games and other unusual forms of work, involving animation graphics. It is obviously that the power of games for educational purposes lies not only in the games themselves (i.e. learning the language during the game), but rather in the context and activities that are related to them in some way or are a continuation of them. That is why it is so important for language learning not only to play, but also to discuss characters, processes, objects that can be presented in games in English language classes. In addition, you can ask your students to play the game of your choice at home and prepare questions with actual mistakes about the events covered in the game for the next lesson. Students are divided into two groups and each group in its turn answers the teacher's questions, for each correct answer the group is awarded points [2]. Then each group should compose their own questions and ask them to the other group. After that, points are counted and the winning group is selected. At the end, students can be asked to write a short story about the game using the questions asked.

With the help of frequent games or their discussion (for classes in the classroom) students show considerable interest and, a significant percentage of text, lexical units are remembered and stored in memory [5].

Thus, the effectiveness of using computer games at the stage of acquainting students with new language material, language samples, as well as at the stage of training has been proved [5].

Such training will be effective because students have the opportunity to:

- study lexical material;
- improve understanding of audio text;
- correlate audio and script and learn correct spelling and pronunciation;
- learn the basics of grammar;
- practice pronunciation [2].

Thus, the following conclusions can be drawn: computer games are a modern and effective means of teaching English for students of different age categories and levels of language proficiency. With the help of well-chosen computer games, the teacher can appeal to students, and show the material visually.

The applying of computer games in the educational process has a number of advantages, including:

- the possibility of using at different stages of learning,
- the variety and availability of modern computer games.
- the possibility of using both separate exercises on phonetics, vocabulary and grammar, as well as a successful combination of studied lexical material in one game;
- understanding of audio text;
- learning the basic vocabulary of the game.

References:

1. Альошина О. М. Сучасні методи та технології викладання іноземних мов у ВНЗ / О. М. Альошина // Вестник НТУ «ХПИ»: Проблеми та перспективи формування національної гуманітарно-технічної еліти. – 2012. – № 30. – С. 242–247. 4
2. Дрофа Т. П. Використання сучасних інформаційно-комунікативних технологій під час викладання іноземної мови [Електронний ресурс]/ Дрофа Т. П. – Режим доступу : <http://www.psyh.kiev.ua> / Збірник наук. праць. – Випуск 10
3. De Haan J. Teaching and learning English through digital game projects [Electronic Resource]
4. Nance A. Mindful Arts in the Classroom: Stories and Creative Activities for Social and Emotional Learning / Andrew Nance., – Parallax Press, 2018. – 272 p.
5. Stanley G. Engaging the gaming generation / G. Stanley // English teaching professional. – 2011. – № 76. – P. 4–7.

TYPES OF SPEECH CULTURES: ELITE SPEECH PERSONALITY

Anastasiia Kulish

ORCID ID 0000-0002-5634-0034

PhD Student

Borys Grinchenko Kyiv University, Ukraine

Senior Lecturer at the Department of Philology Translation and Strategic Communication
National Academy of the National Guard of Ukraine, Ukraine

Elite speech personality (ESP) is not just a person who broadcasts language norms and cultural values reflected in the speech (Silantieva, 2012), but a person who meaningfully uses the stylistic arsenal of speech, skillfully implements the author's intentions to achieve the goal.

Issues related to the interpretation of the elite speech personality began in the late twentieth century (T. Kochetkova, S. Vinogradov, O. Vorozhbytova, O. Zemskaya, G. Infantova, I. Karabulatova, O. Syrotytnina). Today, Ukrainian and foreign scientists are actively developing the elite speech personality issues: improving the theoretical foundations of the concept (V. Druzhinina, S. Ignatieva, Yu. Karaulov, L. Krisin, G. Kuryanovich, T. Romanova, Ye. Sanchenko, etc.). Linguists are most often interested in elite speech personalities in the space of journalistic, artistic, epistolary discourses, the research of which is performed within the framework of dissertations and monographs. The parameters by which one can distinguish the type of speech personality, including the elite, have not yet been finalized, because combines a high level of linguistic and communicative competence, a pronounced individual, authorial uniqueness, compliance with ethical and spiritual ideals, high culture of speech, which emphasizes such important aspects of the study of elite speech personality as communicative, ethical, stylistic (Karasyk, 2007). [3]

The separation of personality from other types goes back to the development of the theory of speech culture (V. Goddin, O. Syrotytnina), within which there are elite, middle-literary, literary-colloquial and familiar-colloquial, slang, spatial (Goldin, 1992), and later - fully functional and incomplete functional types (Syrotytnina, 2009). J. Sternin interpreted the elite speech personality as an ideal model of speech culture, which should strive for, but to fully embody this type is almost impossible, its formation is due to personal intelligence (Sternin, 2013). Each of the types of speech culture proposed by scientist differs in a certain set of features. The elite type of speech culture, according to J. Sternin, is characterized by forty parameters relating to education, intelligence, logic of thinking, language, culture, ethics, etc. [3]

Other researchers name the features inherent in the analyzed personality, describing the essence of elitism. Mandatory among them are: deep knowledge of the language system and norms of literary language, a high level of stylistic, communicative culture, ensuring compliance with ethical norms of communication, mastery of rhetorical techniques, the ability to create texts of any complexity, creative potential. Given these features of the elite speech personality is interpreted as an ideal carrier of cultural and speech competence, containing linguistic, communicative and ethical subcompetence.

Other important parameters of ESP also indicate striving for constant linguistic and speech improvement and communicative responsibility, knowledge of world and national culture, focus on the best examples of culture, translation and preservation of traditions, operation of precedent texts. Sometimes scientists emphasize such factors as the

extraordinary nature, the originality of thinking, the individuality of style, the professionally determined views and interests, the originality of the philosophical approach to perception of the world. Thus, an elite speech personality can be understood as an intellectually gifted person who vividly represents himself\herself in oral and written speech, perfectly masters the whole set of linguistic, communicative, moral and ethical norms, has a high level of communicative skills.

References:

1. Ignat'jeva, S. Je. (2012), "Functional-communicative space in the diary discourse" ["Funkcional'no-komunikatyvnyj prostir v ukrai'ns'komu shhodennykovomu dyskursi"], *Filologichni studii'*, Vol. 7, pp. 194–204.
2. Ignat'jeva, S. Je. (2013), "Elite language personality in the syntactic representation of the diary discourse" ["Elitarna movna osobystist' u syntaksychnij reprezentacii' shhodennykovo godyskursu"], *Filologichni studii'*, Vol. 9, Ch. 2, pp. 246–257.
3. Romanchenko, A. P (2019), "Elite linguistic personality in the space of scientific discourse: communicative aspects: monograph" ["Elitarna movna osobystist u prostori naukovocho dyskursu: komunikatyvni aspekty: monohrafiia"], Odesa: Odessa National University named after II Mechnikov. 541 p.
4. Zagnitko, A. (2016), "Language personality in epistolary discourse: typology of the linguoindividuation and linguoindividualization" ["Movnaosobystist' v epistoljarnomu dyskursi: typologija lingvoindyviduacij i lingvoindyvidializacij"], *Gumanitarna osvita u tehnychnyh vyshhyh navchal'nyh zakladah*, No 33, pp. 58–71.

ЛЕКСИЧНІ ТА СЕМАНТИЧНІ ОСОБЛИВОСТІ ВІЙСЬКОЇ ТЕРМІНОЛОГІЇ

Козубай Інна Віталіївна

ORCID ID: 0000-0001-9667-8446

*старша викладачка кафедри соціально-гуманітарних дисциплін
Дніпропетровський державний університет внутрішніх справ, Україна*

Військова термінологія поступово поповнює словниковий запас державної мови, отже, показує лінгвістично-культурну ситуацію, характерну для певної епохи. Основні характеристики військової термінології – компетентність та корпоративізм. Військова термінологія поповнюється не лише під час війни та конфлікту, а й під час воєнної реформи та перетворень. Секретність та близькість армії роблять її корпоративною та створюють передумови для створення та розвитку її військової мови.

Як і інші варіанти ділового стилю, слова у військових документах переважно використовуються у їх предметно-логічному значенні. Виняток становлять назви об'єктів бойових дій, яким часто надаються різні символи. Загальними властивостями військових термінів є ті, які не специфічні для будь-якої конкретної мови, але характерні для будь-якої термінології. Дуже важливою загальною рисою будь-якої термінології, включаючи військову термінологію, є системна обумовленість, тобто певна залежність термінів друг від друга. Відмінною рисою військових термінів є їхня стилістична нейтральність, оскільки єдиною метою терміну є назва відповідної концепції або об'єкта реальності, на відміну, наприклад, від жаргонних слів, які завжди характеризуються певним емоційно-виразним кольором.

Військова термінологія відрізняється від нейтрального словника функціонально (спеціалізація у військових питаннях) та семантично (ясність семантичних кордонів, стилістичний нейтралітет, відсутність емоційного забарвлення, а також прагнення до визначеності). На відміну від загальноприйнятого слова, військовий термін може бути пов'язаний тільки з одним об'єктом реальності. Ця однозначна кореляція очевидна лише у галузі військових питань. Двозначність військового терміну може виникнути лише тоді, коли він використовується у різних галузях військової діяльності або у різних контекстах: відправлення, повідомлення, доповідь. З військової точки зору синоніми, як правило, відсутні або використовуються по-різному. Системна обумовленість військових термінів – це певна залежність термінів друг від друга (вираз положових та специфічних понять, відома ієрархія). Оскільки у військовій сфері є велика кількість людей з різними рівнями знань та підготовки, військові терміни повинні відповідати іншій вимоги – бути ясними, простими та зрозумілими. Саме тому багато військових термінів було створено на основі загального словника.

Нові військові терміни формуються з використанням звичайних методів словотвору, притаманних сучасній англійській мові. Чітке розуміння методів формування слів дозволяє глибше зрозуміти розвиток військової термінології та значення нових термінів, ще не відображено у словниках.

Морфологічні словотвори охоплюють такі методи: накладання, колокація, перетворення та скорочення. Афіксія – це спосіб словотворення, у якому нові терміни створюються шляхом прикріплення словотворчих афіксів (префіксів і суфіксів) до

основ різних частин промови. Серед найбільш продуктивних суфіксів, якими формуються військові терміни (іменники), наступні:

- er: launcher, booster;
- ese: manualese, navalese;
- al: removal, survival;
- ry: weaponry, missilery;
- age: camouflage, sabotage;
- ment: bombardment, environment.

Словобудова – метод словотвору, в якому нове слово утворюється шляхом з'єднання двох-трьох слів (aircraft, battlefield, man-of-war, battlewise, seaworthy, downgrade).

Конверсія – дуже поширений тип словотвори у військовому словнику, в якому деякі існуючі слова, не змінюючи своєї первісної форми, набувають значення іншої частини мови (mortar – to mortar; shell – to shell; rocket – to rocket).

Відповідно, всі військові матеріали відрізняються насиченістю спеціального військового словника, широким використанням військово-науково-технічної термінології, наявністю певної кількості стабільних фраз, характерних лише для військової сфери зв'язку, достаток військової номенклатури та спеціальних скорочень, символів, що використовуються лише у військових матеріалах, з точки зору синтаксису – широке використання еліптичних та клішованих конструкцій, стисла форма уявлення. Усе це зумовлено певними особливостями військової сфери спілкування: стислою, ясністю і конкретністю мови, точністю і ясністю викладу, забезпеченням логічної послідовності викладу, чітким відділенням однієї думки від іншої, легкістю сприйняття інформації, що передається.

Список використаних джерел:

1. Bowyer R. (2004). Campaign. Dictionary of Military Terms. Macmillan, Bloomsbury, 280 p.
2. Dickson P. (1994). War Slang. American Fighting Words and Phrases from the Civil War to the Gulf War. N.Y., 403 p.
3. Algeo J. (1991). Fifty Years Among The New Words. A Dictionary of Neologisms. Cambridge University Press, 257 p.

МІСЦІ ФІЛОСОФІЇ У СИСТЕМІ КУЛЬТУРИ

Зінченко Дмитро Русланович

здобувач вищої освіти факультету комп'ютерних наук
Харківський університет радіоелектроніки, Україна

Науковий керівник: Галина Геніївна Старікова

Доцент кафедри філософії, кандидат філософських наук, доцент
Харківський університет радіоелектроніки, Україна

Задаючись на цій конференції питаннями про долю фундаментальну та прикладну науки, ми не повинні пропустити і питання про місце філософії серед інших форм культури. Адже ставлення до філософії багато в чому індикатор ставлення суспільства до розуму та раціональності загалом. Справді, яке місце вона займає, і які тенденції щодо ролі філософії у суспільстві? Збільшується вона або зменшується? Велика спокуса сказати про те, що філософія займає центральну роль серед інших форм культури. Адже вона несе найважливіші функції – формує світогляд, рефлексує над питаннями приватних наук, критикує, прогнозує, дає, зрештою, уявлення про сенс, мету життя. Ми знаємо, що на частку філософії випадають, зазвичай, найважчі питання, за які точні науки не беруться.

Так само, незалежно від часу, доби, можна достовірно сказати, що престиж філософії практично завжди був високим, філософи користувалися повагою, хоч розуміли їх далеко не завжди. Крім того, ми можемо навести таке цікаве спостереження – «плоди найвищого розвитку в будь-якій сфері культури часто відносять до філософії, порівнюють із нею» [1]. Так, якими б не були літературні гідності художньої літератури, найвищою похвалою буде те, що твір залишив після себе глибокі філософські питання та змусив читача задуматися. Це означає, що автор зачепив щось значуще, непідвладне часу.

Проте інтелектуальний потенціал, звісно, не гарантує місця під сонцем. Це стосується не лише окремої людини, але, виявляється, може стосуватися навіть форм культури. Так, якщо ми спостерігаємо за тим, які форми культури найбільш популярні, помітні, забезпечені, можна помітити, що на першому плані виступають діячі зі сфери політики, релігії; під натиском містики навіть наука відкочується на другорядні позиції. Це проявляється в увазі ЗМІ, громадській думці, авторитеті, праві голосу при прийнятті рішень. Голос філософії зовсім не чутний серед цього хору. Якщо оцінюється моральність будь-якого вчинку, то газета чи телеканал швидше вдадуться до оцінки священика, ніж філософа; що й казати, сама моральність зараз у суспільній свідомості належить до скоріш сфери релігії, ніж філософії, незважаючи на те, що етичні ідеї стародавніх греків були відомі філософам ще за півтисячоліття до появи християнства. Тому ми можемо стверджувати, що філософія не тільки сама по собі парадоксальна як дисципліна; схоже, феномен полягає у її соціальному становищі. Маючи високий престиж, тим не менш, вона знаходиться на задвірках як форма культури. Загальна вага, престиж науки багато в чому підтримується її результативністю, ніж ми користуємося щодня. А що ж філософія?

Справді, після радянських часів, коли, філософія, нехай у примітивноїдеологізований формі, але займала важливе становище, настав період очевидного лихоліття. Однак чи пов'язаний цей період лише з крахом марксистсько-ленінської філософії, як люблять утверджувати недоброзичливці? Однак, як нам здається, відповідь на це питання зовсім не така проста. Потрібно звернути увагу і на

те, що, крім ідеологічної складової, у пострадянському суспільстві виявилася непотрібною критична та раціональна суть філософії. Чи не тому філософія мовчить, що її не дуже хочуть чути? У пострадянському розвитку філософії можна побачити черговий, і досить сумний феномен філософії. Після початку перебудови поле філософії розширилося чи не зі швидкістю "Великого Вибуху" - так багато публікувалося старих робіт, так багато дізналися про східної та західної філософії. Однак цей вал зовсім не втримав філософію видної суспільної позиції. Розширюючись тематично, змістовно, філософія втратила водночас свої позиції у суспільстві.

Контрастом із цією ситуацією виступає роль та місце філософії у багатьох західних країнах. Так, Швеція стала однією з країн із високим рівнем атеїзму; у європейській культурі загалом часто тріумфує думка у тому, що релігія – лише особиста справа кожного, а у суспільному житті проступають риси антиклерикалізму та світської етики.

Філософія тут займає більш високе становище, хоч і не є основою ідеологічних доктрин. Просто у суспільстві є запит на раціональне осмислення. Однак чому ж філософія, попри все, зберігає свою, нехай обмежену роль у культурі? Чому вона відтворюється, чому до неї все одно приходять багато літераторів, вчені, та інші інтелектуали і навіть ті, хто зовсім, здавалося б, до них не належать? Адже збереження цієї ролі контрастує з другорядним соціальним становищем філософії. Відповідь на це запитання намагалися дати багато; італійці Реалі, Антесері у своїй відомій праці з історії філософії говорять про філософію як «потреби людського духу» [2]. «Початок філософії здивований». «А якщо невимовно це здивування перед обличчям буття, незнищеною і потребуючою прояснити це здивування думкою» [2].

Висновки. Крім того, філософія - хороший базис для реалізації людини, вона дає їй хоча б приблизні відповіді світоглядні питання, хоча вона й марна для тих, хто не схильний керуватися розумом. Привабливість філософії і в тому, що кожен зможе знайти в ній «свій куточок», а в умілих руках, філософія ідеологічна зброя.

Список використаних джерел:

1. Russell, Bertrand "The philosophy of logical atomism" // Logic and Knowledge, R. C. Marsh, ed., London: George Allen and Unwin. 1956. Pp. 177-281.
2. Реалі Дж., Антесері Д.. Західна філософія від витоків донині. Т. 1. Античність. - ТОВ ТК "Петрополіс", 1994. - 336 с.

ФОНЕМА /y/ В СИСТЕМІ ВОКАЛІЗМУ ПОКУТСЬКИХ ГОВІРОК СТЕЦЕВИ І СТЕЦІВКИ

Личук С.В.

кандидат філологічних наук, доцент,
доцент кафедри мовознавства

Івано-Франківський національний медичний університет, м. Івано-Франківськ, Україна

Система голосних у говірках Стечеви і Стецівки не відрізняється від системи голосних фонем української літературної мови і складається із шести одиниць: /a/, /o/, /y/, /e/, /и/, /i/.

Щодо реалізації фонему /y/, то вона як під наголосом, так і в ненаголошеній позиції передається в лабіалізованому звукові заднього ряду високого підняття. Так, голосний [y] вживається у середині та в кінці слова після м'яких приголосних, наприклад: *д'угати / д'угнути, д'угатиси / д'угнутиси* (фон. вар. *г'угати / г'угнути, г'угатиси / г'угнутиси*) 1. 'Штовхати(ся) / штовхнути(ся)'. *На уроці Тарас гюгаў мине у плечі.* 2. 'Вдарятися / вдаритися'. *Я гюгнувси до стола.; н'утувати / зан'утувати* 'Запаювати / запаяти, ставити **нют**'. *Здало би си цу цінівку занютувати. Дес поливати городину пригодици.; л'убйу* Я люб'ю ходити по склипах.; *т'ут'ун* (фон. вар. *к'ік'ун*) 'Тютюн'. *Гідо накрутиў собі цигаріў з кікюну, сидит під хатоў та поповхкуе та ін.* Також голосний [y] вживається у середині слова після твердих приголосних, як-от: *кубанка* 1. 'Невисока смушкова шапка'. *Мой, гідову кубанку міль з'їла.* 2. 'Зимова чоловіча шапка'. *Кубанку купиш, то стая на пару рокіў. Али мологі того си встидают носити.; кугут* 'Півень'. *Кугут піє,вставай зранку Маріє!; дужий* 'Здоровий'. *Митро дужий, як кінь. Ним орати можна.; дурно* 1. 'Даремно, безплатно, даром'. *Дурно такої сукенки ни хочю, а ни за такі вилікі гроші.* 2. 'Без серйозних підстав, причин'. *Привести ми привиземо. Али ви ліпши позвоніт до людий, аби дурно ни їхати і бинзину ни тратити.; п'улитиси / в'іпулитиси* 'Витріщатися / витріщитися'. *Шос так тиньго віпуливси на мени? Даўно ни вигіў?; габук* 1. Крик. *Мой, шо такий габук зробили на пиртхаті?* 2. Буйне святкування весілля тощо. *Цеї суботи буў сильний габук на вісілю.* Під наголосом у кінці слова вимовляємо голосний [y]: *на гору* 'У центр села'. *Іду на гору за хлібом.; тр'ісу* Трісу мішки від муки.; *ану* Ану, гійко, йди вже до хати, пізна година., *пиру* Я сигодни пиру з постилів, а завтра буду прати сорочьки. В усіх наведених випадках голосний [y] вимовляється чітко, хоча в позиції після губного перед приголосним [a] деякі мовці вимовляють з наближенням до [y^o]: *бу^oгаї, бу^oрак, (лайл.) му^oдак* тощо. Тут визначальну роль відіграє наголошений [a], який впливає на [y] і наближає його до себе.

Наголошений голосний [y] звучить також на початку слова, до прикладу: *урід* 'Уряд'. *Добрий урід ни даст пропасти бідним.; уйма* 'Багато'. *Зайшли скраю у ліс, а там найшли поляну з ягодами, уйма тих ягід.; урл'он* 'Відпустка'. *Мого хлопца пустили на тиждинь на урльоп.; ухкати / ухнути* 'Голосно вигукувати «ух», кричати'. *Чуїш, уже дружби ухкают ни дилеко. Кажи, най музиканти марш грают.*

З історичного погляду в досліджуваних говірках, як і в літературній мові, голосний [y] є рефлексом давньоукраїнської та праслов'янської фонему /y/, наприклад, купити, вухо, дружити та праслов'янської носової фонему [Q]: *зуб, рука, дуті, дуб*. Давньоукраїнське [o] передано в таких номенах, як-от: *бідувати, хитрувати, коштувати* тощо, що < бѣдовати, хитровати, кошовати.

На початку слова перед приголосним [у], якщо це слово стоїть після слова на голосний, змінюється в [ў], наприклад: **ўтрач'єти / ўтра́тити** 1. 'Не встигати / не встигнути'. *Ўтратила машину в поли, то мусю пішки йти*. 2. 'Марнувати / змарнувати, витратити / витратити'. *Ўтратиў кілька цісу і нічо́ ни віходиў у райсибеси*. 3. 'Губити / загубити'. *Мій брат ўтратиў пашпорт два дни тому.; ўприті́к* 'Дуже близько, поряд'. *Шафа до стола ўпритик стала.; ўгурні́й* 'Упертий'. *Мій малий такий ўгурній, як дідо. Часто копія. Як сказаў, то ніхто ни зміни.; ўтвор'єти / ўтвори́ти* 'Відчиняти / відчинити'. *Ўтвори двері, провітри хату*. Нескладовий [ў] засвідчений також після голосного в середині слова: **аву́ц, аву́ша, ауш, аушь**. 'Вигук, яким відганяють курей'. *Аушь, де грабаїш грідки?; боўкати / боўкнути* 1. 'Невиразно говорити'. *Шос боўкнув та й пішоў*. 2. 'Недоречно говорити'. *Ни боўкай дурниці, а то й є подумают, шо праўда.; боўхкати / боўхнути* 'Штурхати / штурхнути'. *Ти чо́го боўхаїш іго у плечі? За що?; гор'і́ўка* 'Горілка'. *То хто вигіў зранку горіўку пити*. Зареєстровано також нескладовий [ў] після голосного в кінці слова (дієслова чоловічого роду минулого часу): **вiг'іў** 'Бачив'. *Вигіў вас на базари.; лик'іў* 'Швидко їхав'. *Ти чо́го так ликіў?; вiргайси* 'Звивався, крутився, повертався'. *Виргаўси, як чiрвак. Ни виргайси, коли я стрижу, бо можу вухо тобі врубати*. Зафіксовано номени із нескладовим [ў] в закінченнях іменників, прикметників та знаменників жіночого роду місцевого відмінка: **дорóгоў** 'дорогою', **родiноў** 'родиною', **кашоў** 'кашою', **зимлєў** 'землею', **пєн'ц'ііоў** 'пенсією', **сóліў** 'сіллю', **г'іркóў** 'гіркою', **дорóгоў** 'дорогою', **зилєноў** 'зеленою'; **мноў** 'мною', **тобоў** 'тобою', **собоў** 'собою', **моїоў** 'моєю', **йїхн'оў** 'їхньою', **нашоў** 'нашою' тощо.

Отже, наведені звуковияви голосної фонемі /у/ в мовленні говірок Стечеви і Стецівки, як і в інших західноукраїнських говірках, загалом не змінюють семантики слова, вони тільки модифікують звукову сторону цих загальноновживаних чи діалектних лексичних одиниць.

СЕКЦІЯ XV. ФІЛОСОФІЯ ТА ПОЛІТОЛОГІЯ

GENERAL SCHEME OF DEVELOPMENT OF THE SOCIETY

Griffen Leonid Alexandrovich

Doctor of Technical Sciences,
Professor, Senior Researcher

National Historical and Architectural Museum "Kyiv Fortress", Ukraine

1. The evolution of any biological self-developing system is aimed at its complication through the development of the internal structure, including through constructive (unifying) processes together with destructive (separating) processes. This also applies to society as a social system. Accordingly, *society* as an object of development has as its starting point the state in which it was formed in this capacity - a *primitive tribe*, and the final point as the highest level of association - *society-humanity* as a whole.

2. Being an integral object, society, however, consists of relatively independent elements - individuals, who ensure its functional integrity by their actions. This is carried out through the social consciousness, which actually functions in the individual consciousnesses of the members of society. It is this that stimulates their behavior, which ensures the integrity of society as an object of development.

3. Consequently, society simultaneously exists in two incarnations: *real* as a functionally integral association of individuals, and *ideal* - in the minds of each of them. The material change of society also implies a change in its reflection in the minds of its members. The task turned out to be extremely difficult. The primitive tribe and society-humanity are essentially different objects, respectively, suggesting also a cardinal change in *social consciousness*.

4. In order to form a social consciousness that corresponds to a society-humanity (encompassing *all people*), it is necessary to destroy the one that ensured the integrity of the primitive tribe (that is, it covered *only fellow tribesmen*). But such destruction leads to a violation of the unifying functions of social consciousness, which is unacceptable. Therefore, in reality, destructive processes did not lead to a simple destruction of previous social structures, but to their fragmentation, and then to unification through constructive processes in such a way that the totality of new social formations was a kind of quasi-integrity.

5. All this happened at a special stage in the development of society - the *class* stage. At the same time, even in primitive society, social *strata* develop, and with the formation of a class society, *classes* appear. Other social associations also arise: the family, the state, civilization, etc., gradually integrating people who previously belonged to different social structures.

6. These transformations occur primarily in accordance with the need of society to interact with the environment of its existence (nature) and in such a way as to ensure its survival and development. The driving force in this case is the spontaneous development of *productive forces*, which resulted in the emergence of appropriate modifications of the *social division of labor*. The latter includes both its specialization and cooperation, which

determine the relations between people in the process of production (*relations of production*).

7. At the same time, the development of productive forces leads to the gradual transfer of an increasing number of production functions to technical systems: mechanical, electrical, electronic, and, finally, computer. And thanks to the development of the so-called "artificial intelligence", the number of self-governing technical systems is rapidly increasing, which in the future will inevitably lead to the fact that they will take over the entire production process.

8. In addition to *innovation* and *general control*, beyond the power of any "artificial intelligence", this will be done by *all people*. The *social* division of labor will disappear, and consequently, the *relations of production* between people, and with them any of their associations connected with production (primarily classes). All mankind in this respect will constitute a single social organism, consisting of infinitely diverse individuals, unshakably united by the fact that they are all people.

ЕТИКА БІЗНЕСУ: ЦІННОСТІ ТА ДИЛЕМИ

Гусєва Наталія Юрїївна

ORCID ID: 0000-0002-6062-6406

канд. іст. наук, доцент, доцент кафедри філософії соціології та політології
Державний торговельно-економічний університет, Україна

Красільнікова Олена Василівна

ORCID ID: 0000-0003-3346-7566

канд. іст. наук, доцент кафедри філософії соціології та політології
Державний торговельно-економічний університет, Україна

Впровадження етики у сучасне підприємництво, маркетинг та менеджмент сприяє значному підвищенню якості життя та ступеня суб'єктивного задоволення життям, тобто збільшує кількість щасливих людей та якість суспільства в цілому.

Від того, які цілі та цінності лежать в основі бізнесу, залежить добробут всього суспільства. Такі цілі організації як служіння суспільству та цінність організації для місцевого співтовариства, асоціюються з етичною поведінкою, а мета максимізації прибутку – із сумнівною (неетичною) поведінкою. [1]

Як показують результати досліджень, етика надзвичайно актуальна у різних контекстах – індивідуальному, організаційному, соціальному та глобальному. В індивідуальному контексті гостро стоїть потреба у креативному та соціально відповідальному суб'єкті.

Соціально відповідальний бізнес сприяє кращій реалізації ресурсів, збільшенню ступеня соціального добробуту та зростання соціального капіталу довіри, а в діяльності окремої організації етика виконує роль додаткового стимулу до зростання загальної ефективності та отримання кращого сукупного результату. З іншого боку, шкода неетичної та нечесної ділової поведінки, яка відчувається не лише споживачами, а й діловими партнерами та суспільством, загалом набагато перевищує можливу швидкоплинну індивідуальну чи групову користь. Якщо норм етики не дотримуватися, то економічна та підприємницька діяльність завдає шкоди, розміри якої у багато разів перевищують отриманий матеріальний прибуток. [2, р. 213]

У глобальному контексті розвиток та вдосконалення морально-правових норм ведення бізнесу здатне врятувати людство від багатьох небезпек та загроз, у тому числі від постійних фінансових та економічних криз.

Від характеру підприємницької діяльності залежить добробут суспільства та його щастя. Найбільш продуктивним є соціально орієнтований бізнес, про що свідчать показники економічного та соціального добробуту таких країн, як Німеччина, Японія, Скандинавські країни.

Проте існує й інший, «авантюрний», «грабіжницький», «кримінальний», тип бізнесу, орієнтований на насильницьке здобуття вигоди – через війну, спекуляцію, розбій, грабїж, работоргівлю, торгівлю зброєю, наркотиками, людьми. Цей бізнес порушує всі існуючі норми моралі та права, завдає непоправної шкоди навколишньому середовищу, руйнує здоров'я людини, завдає моральної шкоди та підриває суспільні зв'язки. Цей вид бізнесу представлений численними прикладами фінансових пірамід, рекету, рейдерства, спекуляцій, корупції, шахрайства, компаній-одноденок.

Деструктивний бізнес не тільки не сприяє зростанню добробуту людей, а й призводить до розвалу економіки, морального розкладання та фізичної деградації. Цьому процесу сприяє загальна антропологічна і моральна криза, пов'язана з «розбещувальним» впливом масової культури.

Якщо мета бізнесу – максимізація прибутку за будь-яку ціну, а мотиви – індивідуальне збагачення, то найвигіднішим виявляється злочинний бізнес чи просто крадіжка – обдувив, вкрав та втік. Проте слід розуміти, що порушення етики бізнесу призводить до погіршення якості життя, що у кінцевому підсумку відбивається на зниженні купівельної спроможності, тобто є не вигідним.

Таким чином, бізнес може бути продуктивним, малопродуктивним та деструктивним. Крім того, багато авторів доводять наявність прямого зв'язку між рівнем етики та економічною рентабельністю. Професор Пенсільванського університету Д.Дж. Фрітцше, розглянувши економічні та етичні аспекти бізнесу, показав, що вони перебувають у динамічному зв'язку, тобто можуть посилювати чи послаблювати один одного. Грунтуючись на проведених дослідженнях, Д.Дж. Фрітцше зауважує, що мінімальні відхилення від моральних норм зменшують прибуток до мінімально прийнятної величини, а великі хабарі, обман та дискримінація при працевлаштуванні створюють гострі етичні проблеми та конфліктні ситуації, які можуть призвести до великих фінансових втрат. [2, р. 301]

Актуальність етики бізнесу викликана також наявністю «структурного зла» – об'єктивних причин, що породжують аморальну поведінку. Наприклад, організація сучасного підприємства сприяє зростанню бюрократичних структур, які пригнічують ініціативу, змушують працівників до беззаперечного підпорядкування особі, що стоїть вище за ієрархією. Це породжує ситуації, коли для блага підприємства здійснюються погані та безчесні вчинки, наприклад, приховування істини чи крадіжка. Тому організація може сприяти прояву таких якостей, які не проявляються у звичайному житті (жорстокість, нечуйність, нетерпимість, донос, наклеп).

Бізнес часом передбачає такі якості, як моральна черствість, байдужість до заподіяння шкоди іншим людям, що є нетиповим для інших форм діяльності. Багато товарів, що виробляються і продаються підприємцями в умовах ринкової економіки, часто виявляються просто небезпечними для життя і здоров'я людей. Але ні виробники, ні продавці не прагнуть попереджати потенційних покупців про загрозу, їх головне прагнення пов'язане із завданням реалізувати свою продукцію та отримати прибуток. З моральної точки зору така зневага до шкоди, яку завдають іншим людям, є поведінкою непринятною.

На роботі можуть виявлятися такі якості людини, як улесливість та інтриганство, безпідставна критика інших, донесення – ті якості, які засуджують у звичайних умовах. Все це підтверджує думку, що на роботі люди поводяться інакше, ніж у побуті, часто вони бувають змушені приховувати будь-які факти, викручуватися, шукати переваги, ігнорувати шкоду, яку завдають іншим, або ж мовчати, коли бачать різні несправедливі дії.

З дрібних порушень етики зростають великі. Хвилі економічної та фінансової криз виявили, що однією з головних причин нестабільності є порушення етики. Фінансова криза 2008 р. була багато в чому спровокована катастрофою банківської системи США, пов'язаною з шахрайством найбільших банків, зокрема банку Б. Медоффа. Таким чином, нечесний, шахрайський, кримінальний бізнес призводить до руйнування не лише локальної спільноти, а й глобальної. Чим очевиднішим стає зв'язок між ступенем етичності бізнесу та добробутом суспільства, тим більш актуальним стає вивчення та широке впровадження етики у ділову практику та підприємницьку діяльність.

Список використаних джерел:

1. Бойко, О.М. (2022). Правила бізнес-етики: проблеми застосування. *Наукові записки Львівського університету бізнесу та права*, (32), 92-98. Вилучено із <https://zenodo.org/record/6497797#.YqmmqXZBy3A>
2. Heath, J. (2014). *Morality, Competition, and the Firm: The Market Failures Approach to Business Ethics*. Oxford: Oxford University Press.

ФЕНОМЕН ГРОМАДЯНСЬКОГО АКТИВІЗМУ У ЙОГО НЕГАТИВНИХ ТА ПОЗИТИВНИХ ІНТЕРПРЕТАЦІЯХ

Шіші Сюй

аспірантка кафедри соціальної філософії,
філософії освіти та освітньої політики

Національний педагогічний університет імені М.П. Драгоманова, Україна

Громадянський активізм є феноменом, що супроводжує людство у процесі становлення розвинених форм політичної участі громадян у житті суспільства. У країнах із розвиненим громадянським суспільством саме громадські ініціативи лягають у основу державної політики, реалізуючи ідею активного діалогу між державою та громадянами, служіння політичних інститутів на користь розв'язання поточних та перспективних проблем громадян.

Феномен активного громадянства, та, відповідно, громадянського активізму має специфічні національні особливості, відбиток на які накладає спадщина політичної традиції, релігійні та культурні чинники. Даний фактор актуалізує широку академічну дискусію довкола проблематики активного громадянства, адже розв'язання теоретичних проблем в галузі доступу громадян до інструментів впливу на політичні рішення та діяльність інститутів влади практично наближає суспільства до ефективних форм реалізації принципів демократії.

Особливі форми громадянського активізму мають місце в українському соціокультурному просторі, що виступає окремим елементом дискусії. Як приклад спроби запропонувати класифікацію форм громадського активізму після подій Революції Гідності та наростання напруження у стосунках із Російською Федерацією, дослідники А. Клячін та О. Тіт пропонують укрупнену авторську класифікацію типів українського громадянського активізму: волонтерство, силові громадські формування, інформаційний та правовий контроль [1, с. 84-85].

При цьому, варто підкреслити, що під громадянським активізмом розуміють діяльність, спрямовану на розв'язання соціальних проблем, позбавлене прихильності до тих чи інших політичних рухів [3]. У фокусі громадянського активізму перебувають проблеми, що стримують реалізацію громадянами прав та свобод у відповідних соціальних вимірах – екологія, освіта, транспорт, система оподаткування чи розподілу видатків тощо. За своїм призначенням, позбавлений політичних вподобань та сповнений етосом служіння потребам громадян у різних масштабах, громадянський активізм інколи набуває надмірного «політичного забарвлення», та постає специфічним соціокультурним феноменом, надаючи привід для розвитку дискусій щодо класифікації, ролі та змісту громадянського активізму.

У практиці багатьох суспільств громадянський активізм як явище отримує самодостатність у соціальних відносинах, а громадські активісти зміщують світоглядний акцент від конкретних актуальних проблем до утвердження практик спротиву існуючих соціальним механізмам в цілому, коли соціальний активізм у дистанціюється саме від соціального змісту, в бік активності як такої. У дискурсі політичних студій, як умовний аналог, вжитку набуває термін «політична гіперактивність», який намагається описати питання надмірного прагнення участі у політичних процесах [2]. Метафора громадянського гіперактивізму поки не набула широкого поширення у академічній спільноті, проте, має потенціал виступати

певним «методологічним ключем» для аналізу специфічних проявів громадянського активізму.

Таким чином, у нашому дослідженні було розглянуто контури методологічної проблеми негативних та позитивних інтерпретацій феномену громадянського активізму. Було окреслено коло питань щодо дискусійності інтерпретації цієї форми активізму, міжнародний та національний контексти питань класифікації його форм, та проблему політизації громадянського активізму.

Список використаних джерел:

1. Клячин А. К., Тіт О. Г. Активізм як специфічна форма впливу громадянського суспільства на державну владу в сучасній Україні. *Epistemological studies in philosophy, social and political science*, 2018, Том.1, Вип. 1-2, С. 81-88.
2. Wald, Kenneth D. (2016) Politically hyperactive? The civic participation of American Jews. *Politics, Groups, and Identities*, 4:4, 545-560. DOI: 10.1080/21565503.2015.1049545
3. *What is Civic Activism Movement*. URL: <https://www.igi-global.com/dictionary/civic-activism-movement/78128> (accessed 19.01.2022)

ФІЛОСОФІЯ В СИСТЕМІ ОСВІТИ ПОСТІНДУСТРІАЛЬНОГО СУСПІЛЬСТВА

Наумкіна Олена Анатоліїна

ORCID ID: 0000-0003-2187-4316

кандидат філософських наук, доцент,

доцент кафедри всесвітньої історії, міжнародних відносин

і методики викладання історичних дисциплін

Сумський державний педагогічний університет імені А. С. Макаренка, Україна

Основний вектор розвитку сучасного суспільства багатьма дослідниками розглядається як принципово новий якісний перехід від постіндустріалізму до «пост-людської ери» земної цивілізації. З огляду на такі стрімкі зміни нашого буття, вкрай важливо максимально скоротити темпоральну асиметрію між теоретичним осмисленням тенденцій розвитку суспільства і адекватним реагуванням на них системи освіти. Як відповідь на виклик сучасності освітня сфера здійснює трансформацію своїх стратегічних орієнтирів і завдань. Це знайшло вираження в переході від інформаційної парадигми освіти до рефлексивної.

На нашу думку, в реалізації цієї трансформації важливу роль мають відіграти дисципліни філософського комплексу. Проте, практика їх викладання в системі української освіти засвідчує, що їх роль сьогодні є вкрай недооціненою. І більше того, в окремих випадках цінність філософії свідомо ігнорується.

Відбувається це за умов безпрецедентної динаміки сучасного світу, зростання його нестабільності, нелінійності, появи принципово нових ризиків і загроз. Сьогодні стрімко руйнуються стереотипи, змінюються форми і методи діяльності, ціннісні орієнтації, цільові орієнтири. Як наслідок, людина потрапляє в ситуацію невизначеності, яка супроводжується необхідністю постійного долання різноманітних труднощів, здійснення відповідального соціального і морального вибору. Стандартне мислення, звичні шляхи вирішення проблем все частіше демонструють свою нездатність допомогти людині, особливо молодому поколінню. Звідси розчарування, психологічний дискомфорт, цілий ряд екзистенціальних проблем тощо.

Сьогодні роль гуманітарних дисциплін, особливо філософських, в підготовці людини до майбутнього має зростати. Освіту необхідно ввести до широкого соціокультурного контексту. Викладання природничо-наукових дисциплін необхідно гармонійно узгодити з викладанням загальнокультурних.

Так склалося, що більшість з нас зустрічається з філософією тільки у старшій школі (в кращому випадку) та вищих навчальних закладах. Проте із екзистенціальними проблемами людина стикається все своє життя, вміння критично, творчо мислити розглядається взагалі як атрибут сучасної людини. Тому, на наше велике переконання, філософія має супроводжувати людину і допомагати їй впродовж усього життя: починаючи із школи (можливо, навіть раніше) і закінчуючи університетами третього віку або покоління.

Ми виходимо з того, що концепція «філософія впродовж усього життя» є невід'ємною складовою добре відомої концепції «освіта протягом життя», яка визначає стратегію розвитку сучасної освіти.

Рефлексія, така необхідна для вміння міркувати, починається саме з природної дитячої допитливості щодо світу і таємниць його улаштування. Великий подив,

звідки народжується дух філософствування, – це падіння влади частковостей, коли маленькій людині відкривається перспектива безкінечного цілого, можливість його розуміння. Тому вкрай необхідним в цей період є створення сприятливих умов для підтримки і розвитку дитячої схильності до філософського мислення. Це стосується як батьків, так і вчителів, вихователів освітніх установ. Важливо не втратити цю можливість для розвитку повноцінного філософського мислення у подальшому.

Школа має постійно підтримувати інтерес й допитливість дитини і поступово вводити її до царини теоретичного мислення і осягнення сенсобуттєвих проблем, які постають актуальними для школярів в той чи інший період їхнього життя. Це потребує узгодження планів і програм навчання на відповідних рівнях шкільної освіти на принципах наступності, міждисциплінарності, цілісності, а також підготовки вчителів, які б оволоділи даною методикою.

Світовий досвід свідчить, що викладання філософії у школі є доцільним і корисним, насамперед, у розвитку критичного мислення дитини, а також у формуванні гармонійно розвинутої особистості та відповідального громадянина. А філософський курс у школі має розглядатися як пропедевтичний, який закладає необхідні передумови для подальшого опанування філософією.

Наступний крок оволодіння філософським знанням – це вища освіта. Згідно доповіді ЮНЕСКО [2], у переважній більшості країн філософія включена до вузівських програм. Стосується це і української вищої освіти.

Специфіка філософського знання (вічно проблемний, антидогматичний, плюралістичний характер, рефлексивність, критичність, поєднання пізнавальних, естетичних й етичних аспектів свідомості) якнайкраще дозволяє розвивати критичне творче мислення майбутніх фахівців і підготувати людину, яка здатна рефлекс. Особливо актуальним для студентства є звернення філософії до так званих одвічних питань. Крім професійних знань і навичок кожному з нас необхідно дещо більше. Для розуміння життя у всій його повноті і складності вкрай необхідним є широкий кругозір, вміння бачити основні тенденції розвитку світу, суспільства, розуміти сутність того, що з нами відбувається. Вкрай важливо усвідомлювати сенс і цілі наших дій, вчинків, життя.

Навчання у вищому навчальному закладі – це саме той час, коли молодь намагається відповісти на ці запитання, оскільки шукає свій шлях у житті, визначається із своїм призначенням і місцем у цьому світі. І тут роль викладача філософії полягає в тому, щоб допомогти студенту відкрити «очі» на улаштування і загальні закономірності світу, репрезентувати скарбничку мудрості, де у концентрованій формі представлений багатий історичний досвід свідомого вирішення найголовніших питань людського існування і самовизначення у світі.

Навчання філософії створює необхідні передумови для розвитку самостійного критичного мислення студента, формування вміння бачити виникаючі в реальному світі проблеми, труднощі та шукати шляхи їх розв'язання, чітко усвідомлювати, де і яким чином знання можуть бути застосовані в дійсності. Внаслідок цього молода людина буде здатна гнучко адаптуватися до швидко мінливих життєвих ситуацій і протягом життя знаходити своє місце у світі, увати у надзвичайно динамічному світі. Маємо надію, що велика цінність філософії буде усвідомлена менеджерами освітянської сфери, і філософські дисципліни займуть своє гідне місце у програмах підготовки людини до майбутнього.

Після завершення вивчення «інституціалізованої» філософії потреба в ній нікуди не зникає. Людина повсякчасно постає перед тим чи іншим життєвим вибором, пошуком сенсів і відповідей на екзистенціально важливі питання. Особливо

цінним звернення до філософії може стати у період кризи середнього віку, для літніх людей тощо.

В суспільстві існують культурні, глибинні екзистенціально-духовні запити щодо філософії. Передусім, це стосується пенсіонерів, домогосподарок, безробітних. Серед цих категорій є багато громадян, які мають бажання і вільний час для отримання нових знань, подолання прірви між минулим інтелектуальним досвідом і вимогами часу, а можливо, і взагалі отримати освіту у принципово іншій сфері.

Особливо корисним є звернення до філософії для людей похилого віку, які переживають непростий період життя, пов'язаний із страхом старості, смерті та комплексом інших проблем. З метою полегшення негативних емоцій, переживань і взагалі поліпшення якості життя літніх людей «...потрібно сміливіше залучати філософів (особливо фахівців з питань філософської антропології, практичної філософії), психологів, соціологів тощо. Важливо щоб люди похилого віку відчували себе потрібними для суспільства і самих себе [1].

Як відповідь на цей запит в останній третині ХХ століття почали відкриватися спеціальні університети, курси. «Університет третього віку» був вперше організований у Тулузі (Франція) професором університету соціальних наук П'єром Веллою у далекому 1973 році. З того часу такі заклади поширилися у всьому світі, в тому числі і в Україні. До програм таких університетів включені різні дисципліни філософського спрямування.

Терапевтичний ефект філософії наявний у роботі з людьми, що потрапили у кризові життєві ситуації, спровоковані екзистенціальними пошуками. Як правило, це проблеми втрати сенсу, цінності життя, розчарування у ньому або близьких людях. Добре зарекомендувала себе у вирішенні такого роду проблем практика філософського консультування і коучингу у розвинених країнах Заходу, яка набула популярності й поширення наприкінці ХХ століття. Вона спирається на античну концепцію філософії як мистецтва життя. Головне завдання філософа-консультанта – прояснення мислення клієнта з метою усвідомлення проблеми і пошуку можливих варіантів її розв'язання.

Таким чином, генеруючим чинником реалізації концепції «філософія впродовж усього життя» є суспільна потреба у розвитку критичного мислення і формуванні інтелектуального поля особистості для постійного пошуку відповідей на глибинні сенсожиттєві проблеми людського існування. Тому філософія має супроводжувати людину і допомагати їй протягом життя. З метою організації наскрізного навчання філософії в суспільстві треба створити як вертикальні структури (дошкільна, середня, вища освіта) за принципом наступності, так і горизонтальні (поза формальною освітянською системою) за принципами варіативності, різноманітності, а також забезпечити узгоджений, скоординований розвиток всіх цих рівнів та сфер системи освіти сучасного «полісу».

Список використаних джерел:

1. Мовчан М. М. (2013) Лабіринти страху старості: проблеми і перспективи. *Гуманітарний вісник ЗДІА*. № 53. С 77–88.
2. *Philosophy a School of Freedom* (2007) Teaching philosophy and learning to philosophize: Status and prospects. UNESCO Publishing. 279 p.

ФІЛОСОФСЬКО-ІСТОРИЧНІ АВЕРС ТА РЕВЕРС У САМОІДЕНТИФІКАЦІЇ ЛЮДИНИ І ДЕРЖАВИ

Юшин Сергій Олександрович

ORCID ID: 0000-0002-9874-4926

д-р. екон. наук, професор, головний науковий співробітник
ННЦ «Інститут аграрної економіки» НААНУ, м. Київ, Україна

Загальновідомим є стародавній Дельфійський вислів «Пізнай самого себе». Його визнавали філософи (Фалес і Геракліт, Платон і Аристотель) та історики (Плутарх та Пліній). Але ж Ф. Бекон, наприклад, вважав, що «люди не знають цілком ні своїх багатств, ні своїх сил і уявляють собі перші більшими, а другі меншими, ніж вони є насправді» [1, с. 63]. Для І. Гете, «завдання – пізнай самого себе – з завжди здавалося ... підозрілим, як хитрість таємного союзу жерців, котрі хочуть вимогами залякати людину і спокусити її від спрямованої на зовнішній світ діяльності на шлях внутрішньої хибної споглядальності; людина знає себе лише остільки, оскільки вона знає світ, який він осягає тільки в собі і себе тільки в ньому; але найбільше сприяють нам наші ближні, які мають ту перевагу, що можуть зі свого погляду порівнювати нас зі світом і тому краще пізнавати нас, ніж ми самі» [2, с. 384]. З цим погоджується й І. Адієс – дослідник менеджменту: «для успішного управління ми маємо добре знати самих себе, знати, які зі стандартних ролей є наші сильні сторони і які слабкі сторони нам необхідно подолати; проте більшість людей практично не знає себе» [3, с. 152].

Надзвичайно високу ціну хибної самоідентифікації ілюструє Геродот у його аналізі суперечки Креза і Солона, де Крез, який вважав себе найщасливішою людиною через свої скарби, а Солон з цим не погоджувався: Крез визнав правоту Солона, коли програв війну Кіру, який наказав спалити його на багатті [4, с. 39].

Відомий педагог І. Песталоцци пропонував: «визначте ... хто ми такі, тоді я підійду ближче і визначу, що ми собою уявляємо, які ми, що ми повинні і що ми можемо робити; але ж ми щотижня змінюємося і наші державні принципи змінюються разом зі смертю людей, які їх сповідують, ... наші звичаї і все наше існування легко змінюють свої форми» [5, с. 255]. Враховуючи темпоральність сучасного світу, самоідентифікація стає надскладним завданням усіх суб'єктів.

На думку А. Менегетті, «здоровий – хто функціонує в самоідентичності, підтримуючи і посилюючи власну функціональну ідентичність», але не слід забувати, що «новонародженим властива не процес самоідентифікація, а процес гетероідентифікації: на основі ідентичності іншого дитина й формує власну ідентичність» [6, с. 11, 257]. Те, що вік організованих структур вимірюється іншими періодами, ніж вік людини, добре ілюструє І. Адієс [3]. Стосовно віку держав, прикметною є теза Г.К. Ліхтенберга: «міркувати про держави легше, якщо уявляти їх собі як живих людей. Вони, отже, бувають і дітьми, і поки вони в цьому віці, монархічна форма правління для них найкраще. Але коли діти стають дорослими, вони вже не дозволяють так поводитися з собою, бо нерідко бувають розумнішими за батьків» [7, с. 21]. Таку думку У. Черчилль підтримував частково: «свободи англійців ґрунтуються не на якомусь законі держави, а на стародавньому звичаї, що повільно розвивається, визнаному журі вільних людей, які виносять свої вердикти по кожній справі у відкритому суді» [8, с. 124]. Вплив історичного віку держави на форму її буття визнає також і А. Тойнбі [9, с. 175].

Прийнята у 1990 р. Декларація про державний суверенітет України мала на меті безумовне здійснення українською нацією свого невід'ємного права на *самовизначення*, одночасно визнаючи при цьому пріоритет загальноєвропейських норм міжнародного права перед нормами внутрішньодержавного права. Проте, практична реалізація потенціалу *самовизначення* виявилася більш складною, ніж очікувалося на старті. Вже через два роки Прем'єр-міністр України Л.Д. Кучма засвідчив настання кризовому стану у державі та наголосив з парламентської трибуни: «скажіть, що треба будувати, – і я збудую». Іншими словами, розбудова України як самостійної держави розгорталася без своєї чіткої *самоідентифікації*.

Як відомо, кожна монета має дві сторони: аверс (лицьова сторона) і реверс (зворотний бік, зміна напрямку руху у зворотний бік). Ці два боки буття України Л.Д. Кучма висвітлює у 2004 р. у своєму творі, де вказав у форматі аверсу на ті негативи, які були обумовлені відсутністю ясної самоідентифікації («Ми й досі не збагнули остаточно, хто ж ми такі») та проведенням реформ на основі міфів без будь-якого обґрунтування і навіть приблизного уявлення про те, як і у якій послідовності їх здійснювати. Але одночасно у форматі реверсу він нагадав і те, що «в Україні була відтворена традиційно європейська система освіти, заснована на володінні латиною та ознайомленні з працями римських істориків і філософів. Латина була універсальною мовою європейського культурного товариства, і володіння нею давало освіченим українцям ключ до досягнень науки та культури того часу. ... Україна зберігала живі зв'язки з грецьким культурним світом» [10, с. 23, 159, 161, 202]. Згадаємо Г. Гегеля: «рух уперед є повернення назад у основу, до первісного та істинного, ... та яке насправді породжує початок» [11, с. 127].

Актуалізуючи переосмислення поняття про ідентичність, Ф. Аінса вказував, що «традиційно в основі *ідентичності* лежало почуття причетності до якогось спільного надбання (території, історії, мови, релігії, ритуалів та звичаїв); нині ж поняття *ідентичності* менш залежно від локальних і національних уподобань» [12, с. 199]. Тому, стверджує Е. Тоффлер, найпоширенішою із сучасних хвороб стала «криза самоідентифікації», бо ніколи раніше перед масою людей не стояв складніший вибір; пошуки самоідентифікації виникають не через передбачувану відсутність вибору в «масовому суспільстві» [13, с. 346]. «Те, що вважається цінним у можновладців, неминуче виявиться таким самим і в уявленнях інших громадян» [14, с. 439]. Це підтверджують С. Московичі («*ідентифікація* з особистістю, яка утримує владу та здатна підтвердити свою харизму»). [15, с. 321] та Р. Мертон («пересічна людина, яка ідентифікує себе з референтною особистістю, рівняється на поведінку та цінності цього індивіда») [16, с. 455].

На думку Дж. Акерлофа і Р. Крентона, «одними з найважливіших факторів ефективності фірми є здатність дати співробітникам посади, з якими вони могли б *самоідентифікуватися*, і вміння досягти такої *самоідентифікації*» [17, с. 110].

Аналіз нормативно-правових актів України свідчить про те, що чільні аспекти *самоідентифікації* представлені в них недостатньо. У Законах України («Про закордонних українців» № 1582, 2004 р.; «Про Основні засади розвитку інформаційного суспільства в Україні на 2007-2015 роки» № 537, 2007 р.; «Про засади державної мовної політики» № 5029, 2012 р.; «Про запобігання і протидію антисемітизму в Україні» № 1770, 2021 р.) ці аспекти стосуються етнічних, інформаційних і культурних аспектів. В Постановах Верховної Ради України («Про підсумки парламентських слухань "Інформаційна політика України: стан і перспективи"» № 705, 1999 р.; «Про Рекомендації парламентських слухань "Духовна криза суспільства і шляхи її подолання"» № 1689, 2004 р.; «Про Заяву Верховної Ради України "Про вчинення

Російською Федерацією геноциду в Україні" № 2188, 2022 р.) – інформаційних, духовно-культурних, етнічних аспектів. В актах Президента України («Про внутрішнє і зовнішнє становище України у 2001 році» 2002 р.; «Про Національну доктрину розвитку освіти» № 347, 2002 р.; «Універсал національної єдності» 2006 р.; «Про рішення Ради національної безпеки і оборони України від 14 травня 2021 року "Про Стратегію людського розвитку"» № 225, 2021 р.) – аспектів соціальних, національних, особистісних, мовних, інформаційних, культурних, інноваційних і т.і. У актах Кабінету Міністрів України («Концепція Державної програми розвитку освіти на 2006-2010 роки» № 396-р, 2006 р.; «Стратегія демографічного розвитку на період до 2015 року» № 382-р, 2007 р.; «Державний стандарт базової і повної загальної середньої освіти» № 1392, 2011 р.; «План заходів щодо дерегуляції господарської діяльності» № 615-р, 2016 р.; «Концепція розвитку громадянської освіти в Україні» № 710-р, 2018 р.; «Стратегія популяризації української мови до 2030 року "Сильна мова - успішна держава"» № 596-р, 2019 р.; «Про деякі питання державних стандартів загальної середньої освіти» № 898, 2020 р.; «Концепція реформи фінансування забезпечення населення культурними послугами» № 1035-р, 2020 р.; Концепція розвитку кримськотатарської мови» № 296-р, 2021 р.; «Концепція Державної цільової соціальної програми протидії торгівлі людьми на період до 2025 року» № 800, 2021 р.; «Стратегія економічного розвитку Донецької та Луганської областей на період до 2030 року» № 1078, 2021 р.; «Стратегія розвитку кримськотатарської мови на 2022-2032 роки» № 224-р, 2022 р.) спостерігається розширення *самоідентифікації* на аспекти проєвропейської самоідентичності, освіти, мови, світогляду, підприємницької діяльності, тощо.

Висновки: проблема самоідентифікації людини і держави в усі часи і нині є актуальною в Україні, але поки не вийшла в ній з ембріонального стану; повне її вирішення потребує суттєво досконалішого філософсько-методологічного інструментарію, системно інтегрованого з національним правовим простором.

Список використаних джерел:

1. Ф. Бэкон. Соч. в 2-х т. Т.1. М.: Мысль, 1971. С. 58-150.
2. Гёте И.В. Избранные сочинения по естествознанию. / М.: Изд-во АН СССР, 1957. 553 с.
3. Адизес, И. Как преодолеть кризисы менеджмента. Диагностика и решение управленческих проблем / М.: МИФ, 2014. 320 с.
4. Геродот. История / М.: АСТ: АСТ МОСКВА, 2006. 698 с.
5. Песталоцци И.Г. Избранные педагогические произведения. В 3-х т. Т. 1. М.: Изд-во Акад. пед. наук, 1961. 724 с.
6. Менегетти А. Учебник по онтопсихологии. Издание 2-е, перераб. и доп. / Пер. с итал. М.: ННБФ «Онтопсихология», 2007. 608 с.
7. Лихтенберг Г.К. Афоризмы. М.: «Ладомир», «Наука», 1994. 354 с.
8. Черчилль У. С. Рождение Британии / Смоленск: Русич, 2007. 300 с.
9. Тойнби, А. Дж. Цивилизация перед судом истории. Мир и Запад: [пер. с англ. / М.: АСТ: Астрель, 2011. 318 с.
10. Кучма Л. Украина – не Россия. / Л. Кучма. М.: Время, 2004. 560 с.
11. Гегель Г.В.Ф. Наука логики. В 3-х т. Т.1. / М.: Мысль, 1970. 501 с.
12. Аинса Ф. Реконструкция утопии. М.: Editions UNESCO, 1999. 207 с.
13. Тоффлер Э. Шок будущего: М.: ООО "АСТ", 2002. 557 с.
14. Аристотель. Политика. / Соч. в 4-х т. Т.4. М.: Мысль, 1983. С. 375-644.
15. Московичи С. Машина, творящая богов. М.: «ЦПП», 1998. 560 с.
16. Мертон Р. Социальная теория. / М.: АСТ, 2006. 880 с.
17. Акерлоф Дж. А., Крэнтон Р. И. Идентичность и экономика организаций // РЖМ. – Т. 8. № 2. 2010. С. 107-130.

СЕКЦІЯ XVI. ПЕДАГОГІКА ТА ОСВІТА

ORGANIZATION OF FOREIGN LANGUAGE TRAINING PROCESS FOR FUTURE SPECIALISTS IN APPLIED MECHANICS BY MEANS OF ONLINE RESOURCES

Alla Feshchuk

ORCID ID: 0000-0003-3683-099X

Lecturer at the Department of English for Engineering № 2

National Technical University of Ukraine "Igor Sikorsky Kyiv Polytechnic Institute", Ukraine

Kateryna Halatsyn

ORCID ID: 0000-0003-3297-8284

Ph.D., Associate Professor,

Associate Professor at the Department of English for Engineering № 2

National Technical University of Ukraine "Igor Sikorsky Kyiv Polytechnic Institute", Ukraine

Olha Yaroshenko

ORCID ID: 0000-0002-8275-2227

Lecturer at the Department of English for Engineering № 2

National Technical University of Ukraine "Igor Sikorsky Kyiv Polytechnic Institute", Ukraine

Today, higher education institutions have the tasks to create appropriate conditions for the organization and successful implementation of distance learning, which will be favorable for foreign language training of future specialists in applied mechanics. Rapid growth of technology makes it possible to organize classes using active and developing technologies in the educational process and state new priorities in the training of future professionals. There is also a need to change the paradigm of professionally oriented foreign language training of future specialists in applied mechanics.

The distance learning of professionally oriented foreign language training of future specialists in applied mechanics is a combination of pedagogical and information technologies in order to effectively implement the process of foreign language training.

According to the classification of Kukhareno V.M., distance learning technologies include educational and information technologies of distance learning. Educational distance learning technologies are technologies of indirect active communication of teachers with students by means of telecommunications and methodology of students' individual work with structured educational material presented in electronic form. Information technologies of distance learning are technologies of creation, transfer and preservation of educational materials, organization and support of the educational process of distance learning by means of telecommunications [1].

Use of educational software of information and communication technologies can significantly increase the motivation of students' educational activities in the process of fulfilling a number of technical requirements and pedagogical conditions. Information and

communication technologies capabilities allow students to control their own knowledge, increase the readiness for self-development, self-improvement [2, p. 420].

In the process of professionally oriented foreign language training of future specialists in applied mechanics, educational and information technologies of distance learning contribute to:

- submission of educational material comprehensively;
- interactivity;
- use of various software;
- combination of audio, video and text materials;
- activation and control of students' attention at the expense of various interactive

tools;

- activation of cognitive activity;
- control and systematization of educational material.

To the most widespread educational technologies of distance learning that contribute to the effective implementation of the process of foreign language training belong:

- Google Classroom is a service for organization and monitoring of students knowledge in the form of a virtual class;

- Moodle is a service for organization and controlling of students' knowledge.

The most common information technologies used in the process of foreign language training belong to the following categories:

- video materials and tests (TED, TEDEd, FlipGrid);

- quizzes, puzzles, crosswords (LearningApps for development and storage of interactive tasks, Flippity – for creating interactive exercises in the form of games);

- testing (Classtime – for development of interactive exercises, Online test pad - for creating crossword puzzles, tests, surveys, Triventy.com – for creating quizzes and games, Kahoot.com – for creating quizzes and games, Quizlet.com – for creation of cards;

- mental maps (Mindomo – for creation of associative maps, Mindmeister – for creation of mental maps of different categories);

- presentations (Prezi, Canva, Slidescarnival, Slidesmania – various templates for creation of interactive presentations);

- materials (Padlet, Wakelet, Miro – presentation of material in the interactive form (audio, video, images, web content, etc.);

- interactive whiteboards (Nearpod, Wizer.me, Thinglink, Popplet, Lino – content on posters).

Thus, the activation, intensification and combination of educational and information technologies of distance learning promote motivation and effective implementation of the process of professionally oriented foreign language training of future specialists in applied mechanics.

References:

1. Кухаренко, В.М., Рибалко, О.В., Сиротенко, Н.Г. (2002). Дистанційне навчання та умови застосування: навч. посіб. Харків : НТУ «ХПІ», 320 с.
2. Мехед, Д.Б., Мехед, О.Б., Швидкий, А.Л. (2012). Роль інформаційно-комунікаційних технологій у мотивації навчальної діяльності студентів. *Сучасні інформаційні технології та інноваційні методики навчання в підготовці фахівців: методологія, теорія, досвід, проблеми.* № 31. С. 417–421.

ІГРИ НА УРОКАХ УКРАЇНСЬКОЇ МОВИ ЯК ЗАСІБ АКТИВІЗАЦІЇ ДІЯЛЬНОСТІ УЧНІВ У ПОЧАТКОВІЙ ЛАНЦІ НУШ

Козловська Христина Романівна

студентка 3 курсу, відділення «Початкова освіта»

Бродівський фаховий педагогічний коледж імені Маркіяна Шашкевича, Україна

Науковий керівник: Свиріпа Людмила Кирилівна

викладач-методист КЗ ЛОР

Бродівський фаховий педагогічний коледж імені Маркіяна Шашкевича, Україна

У процесі навчання української мови гра є найефективнішою формою навчання, оскільки сприяє розвитку інтересу до спілкування, створює певну інформаційну базу, формує свій необхідний мовний механізм. Ігровий метод є педагогічним засобом, тобто здатний активізувати процес вивчення української мови. У грі учні здобувають особисті знання, це допомагає зрозуміти і відчутти ситуацію краще. У свою чергу, вчитель вимагає від учнів мобілізації знань, спонукає їх пізнавати нове, розширює кругозір і змушує оволодіти комплексом комунікативних навичок.

Отже, мета статті — розглянути проблему навчання української мови через ігровий метод.

На думку Н. Б. Битехтіної, «гра є невід'ємною і необхідною частиною культури, це навчання взаємодії з людьми в різних соціальних контекстах і ролях, взаємодія, що здійснюється за допомогою різноманітних засобів, у тому числі й мови» [3].

Джилл Хедфілд наголошує, що при вивченні мови в грі акцент робиться не на правильність мови, а на успішність спілкування, і пропонує свою класифікацію ігор: змагальні та кооперативні, лінгвістичні та комунікативні [1].

Цінність ігрових методів і прийомів навчання полягає в тому, що вони викликають у дітей підвищений інтерес, позитивні емоції, допомагають зосередитись на завданні, яке не нав'язується вчителем, а саме по собі виникає в свідомості учнів. Вони дають можливість вирішувати навчальні завдання в цікавій та активній атмосфері. Саме в ігровій ситуації покращуються та прискорюються процеси сприйняття, розуміння та засвоєння учнями навчального матеріалу.

Ігрова діяльність формує ряд таких психологічних особливостей як увага та свідомість, які дають можливість учням у своїх діях переносити властивості одних речей на інші. Включення ігор у навчальний процес дозволяє вирішити дуже важливе завдання, пов'язане з компенсацією інформаційного перевантаження та організацією психолого-фізіологічного відпочинку.

Гра, як відомо, є найприроднішою і найпривабливішою діяльністю для молодших школярів. Ще К.Д. Ушинський писав: "Зробити серйозне заняття для дитини цікавим - ось завдання початкового навчання» [2].

Кожний урок української мови - складна, цілісна, динамічна система змісту навчального матеріалу й організації роботи з ним. Навчання української мови ефективне, якщо на кожному уроці засвоюються мовні і мовленнєві знання, формуються навчально-мовні, правописні та комунікативні вміння і навички, розширюється читацький рівень школярів (бо дитина, яка більше читає, краще говорить і пише), збагачується їхній мовний запас, відбувається оволодіння мовною нормою, здійснюється усвідомлення неповторності мовної особистості.

Основною групою ігор, які широко використовуються на уроках української мови, є дидактичні ігри. Їхнє призначення – розвивати пізнавальну діяльність дітей. Їх використовують як засіб навчання, виховання і розвитку школярів. У будь-якій грі розвивається увага, спостережливість, кмітливість. Сучасна дидактика, звертаючись до ігрових форм навчання на уроках, вбачає в них можливість ефективної взаємодії педагога і учнів, продуктивної форми їх спілкування з властивими елементами змагання, щирої цікавості.

У процесі гри в учнів виробляється звичка зосереджуватися, самостійно думати, розвивати увагу. Захопившись грою, діти не помічають, що навчаються.

Для педагога вона стає інструментом виховання, що дає змогу повністю враховувати вікові особливості дітей і підлітків, розвивати ініціативу, створювати атмосферу розкутості, самостійності, творчості та умови для саморозвитку. Коли вчитель використовує на уроці елементи гри, то в класі створюється доброзичлива обстановка, бадьорий настрій, бажання вчитися. Плануючи урок, вчитель має підібрати ігри, які були б цікаві й зрозумілі.

Адже саме дидактичні ігри, ігрові заняття й прийоми підвищують ефективність сприймання школярами навчального матеріалу, урізноманітнюють їхню навчальну діяльність, вносять у неї елемент цікавості.

В. Сухомлинський писав: “У грі розкривається перед дітьми світ, творчі можливості особистості. Без гри немає і не може бути повноцінного дитячого розвитку” [3].

Щоб урок був цікавим і ефективним, на його різних етапах можна використати кросворди за темами уроку чи розділу. Складаючи кросворд, слід дотримуватися вимог проведення дидактичних ігор. Під час цілеспрямованої підготовчої роботи учні розв’язують запропоновані кросворди з вивченої теми. Отже, кросворд, з одного боку, вносить в урок елемент гри, а з іншого – сприяє глибокому засвоєнню вивченого.

Методика гри „Мозкова атака” запозичена з телевікторини „Що? Де? Коли?”. Одержавши запитання чи завдання, учасники гри протягом однієї хвилини висловлюють різноманітні гіпотези, дискутують, віддаючи перевагу тій чи іншій ідеї, а по закінченню часу пропонують свою відповідь як єдине рішення [5].

На уроках закріплення пройденого матеріалу чи повторення учні люблять працювати динамічними парами. Попередньо готуються картки з 2-3 практичними завданнями з теми, що вивчається. Отримавши картку, двоє учнів перше завдання виконують спільно. Один учень пояснює іншому, як потрібно виконувати завдання, а той слухає, запитує або висловлює своє розуміння. Друге і третє завдання діти виконують самостійно, занотовуючи їх у зошити, а потім перевіряють один одного з відповідним коментуванням допущених помилок.

У навчальних іграх немає тих, хто програв або виграв, тут виграють всі. Їх можна проводити на будь-якому етапі уроку. Це дасть змогу виявити знання учнів і вміння користуватися ними.

Дослідження дали можливість виділити *оптимальні способи використання ігрової діяльності в системі уроків*:

- весь урок будується як сюжетно-рольова гра (наприклад, деякі уроки навчання грамоти, що мають на меті ознайомити дітей з новими звуком і літерою; уроки-мандрівки; уроки ознайомлення з навколишнім, розвитку мовлення тощо);
- під час уроку як його структурний елемент;
- під час уроку кілька разів створюються ігрові ситуації (за допомогою казкового персонажа, іграшки, незвичного способу постановки завдання, елементів змагальності тощо) [6].

Від уроку до уроку повинні змінюватися сюжети, ігрові ситуації. Поступово цікава гра, творча композиція слів переростають у справжню навчально-пізнавальну працю.

Ось вдалий приклад використання гри для формування взаємин у дитячому колективі, вміння спілкуватися в групі, в парі.

Урок української мови та читання. Гра „Впіймай звук”.

Читання вірша. Завдання для дітей: плескати в долоні, коли почують певний звук.

На стежинку, на стіжок

Тихо падає сніжок.

Дружно вийшли ми на ганок,

Ми співаємо пісень:

- Сніже, сніже, добрий ранок!

Сніже, сніже, добрий день! А.Камінчук [4].

Гра “Мозаїка” Скласти мозаїку із складів, об’єднуючи їх у слова ;із слів, об’єднуючи їх у речення; із речень, утворюючи різного виду тексти (оповідання, казки, есе тощо) .

Цей вид гри можна використовувати і під час вивчення частин мови, використовуючи ту чи іншу частину мови в ігрових ситуаціях.

Наприклад

Во -, ма-, ріл-, бар-, -да, -ту-, -ля, -нок, -ві-, мо-, жит-, -ре, -тя,-ся.

Осінь, справжня, наступила, ось.

Люблю, я, працювати, дуже, городі, на.

До використання гри в кожному конкретному випадку необхідно підходити творчо: вирішити, чи буде ця гра цікава учням, що в цій грі може їх захопити, який мовний матеріал буде корисно повторити. Учитель може змінити умови гри, спростити чи ускладнити завдання.

Висновок. Отже, гра – невід’ємний елемент уроків української мови та читання – стимулює пошукову і творчу діяльність учнів, заохочує до аналізу мовних фактів, аналітичного читання художніх творів, розвиває спонтанне мовлення, виявляє приховані емоції, вносить у навчальний процес почуття задоволення. Ігрові вправи дають можливість організувати навчання та активізацію мовних навичок діалогічної та монологічної мови, створити мовне спілкування. У таких іграх мова стає способом виконання завдання, що відповідає цільовій установці гри. Мовні ігри не лише підвищують мотивацію учнів, сприяють розвитку їх мовної компетенції, а й компенсують інформаційне перевантаження на уроках української мови.

Список використаних джерел:

1. Воробйова С. Дидактична гра в процесі навчання / С. Воробйова // Рідна школа. – 2019. – №10. – С.46-48.
2. Долбенко Т. Активізація пізнавальної діяльності підлітків: ігрові технології / Т. Долбенко // Рідна школа. – 2014. – № 10. – С. 36-39.
3. Жорник О. Формування пізнавальної активності учнів у процесі спільної ігрової діяльності / О. Жорник // Рідна школа. – 2020. – №2. – С.26-28.
4. Кудикіна Н. Психологія та педагогіка гри / Н. Кудикіна // Відкритий урок. – 2006. – №5-6. – С.32-36.
5. Макаренко А. С. Гра // Макаренко А. С. 367-368.
6. Мішкурова В. Ф.; Пащенко М. І. Використання гри для активізації навчально-виховного процесу: Посіб. для студ. пед. вузу та викладачів. – К.: Наук. світ, 2020. – С. 3-12

ІННОВАЦІЙНІ ТЕХНОЛОГІЇ ФОРМУВАННЯ ФАХОВИХ КОМПЕТЕНТНОСТЕЙ МАЙБУТНІХ УЧИТЕЛІВ МАТЕМАТИКИ В ПРОЦЕСІ НАВЧАННЯ ФІНАНСОВОЇ МАТЕМАТИКИ

Сухойваненко Людмила Федорівна

канд. пед. наук

*Глухівський національний педагогічний університет імені Олександра Довженка,
Україна*

Проблема якості освіти в Україні є актуальною і важливою. Першочерговим завданням вищої освіти сьогодні є підготовка високоосвічених фахівців, здатних ефективно працювати в сучасних умовах глобалізації, інформатизації, об'єднання міждисциплінарних наукових ресурсів, прискорення розвитку технологій тощо.

Фінансова освіта та фінансова грамотність є одним із найважливіших факторів економічного зростання країни і підвищення рівня доходів населення. Економічні знання і вміння розв'язувати найпростіші фінансово орієнтовані задачі необхідні не тільки майбутньому економісту, але й кожній людині, зокрема і майбутньому педагогу.

У педагогічних університетах студенти вивчають окремі навчальні дисципліни, кожна з яких розкриває предмет і методи відповідної математичної галузі. Такий підхід уможливорює одночасне ознайомлення майбутніх учителів із важливішими розділами математики, краще розуміння теоретичних основ навчального матеріалу та його практичних застосувань, швидке набуття відповідних знань, умінь і навичок.

За навчальним планом ОПП Середня освіта (Математика та економіка) [] до варіативних дисциплін циклу професійної підготовки належить навчальна дисципліна «Фінансова математика» (ФМ), у результаті вивчення якої у студентів формуються компетентності щодо практичного здійснення фінансових розрахунків і операцій на основі використання моделей фінансової математики.

Предметом вивчення навчальної дисципліни є сукупність методів розробки та реалізації фінансових рішень.

Завдання курсу: засвоєння основних механізмів операцій нарощування і дисконтування, зокрема, в умовах інфляції; засвоєння методів визначення параметрів фінансових рент, способів конверсії та консолідації фінансових рент; формування навичок оцінювання ефективності фінансових операцій, окремих інструментів фондового ринку; використання сучасних інформаційних технологій та програмних засобів для розрахунку параметрів та управління фінансовими операціями. розвинути алгоритмічне і логічне мислення;

Навчальний курс «Фінансова математика» складається з таких змістових модулів: 1) Основи сучасних фінансових розрахунків і операцій (кількісний аналіз фінансових операцій, складна відсоткова ставка, кредитні розрахунки в сучасних економічних умовах, дисконтування за складними відсотковими ставками, фінансова еквівалентність); 2) Аналіз ефективності сучасних фінансових операцій (рентні платежі, аналіз ефективності реальних інвестицій, оцінка прибутковості фінансових операцій, питання інфляції у фінансових розрахунках).

Вивчення навчальної дисципліни «Фінансова математика» передбачає формування у здобувачів *загальних та фахових компетентностей:*

- здатність зберігати та примножувати моральні, культурні, наукові цінності і досягнення суспільства на основі розуміння історії та закономірностей розвитку предметної області, її місця у загальній системі знань про природу і суспільство та у розвитку суспільства, техніки і технологій, використовувати різні види та форми рухової активності для активного відпочинку та ведення здорового способу життя;
- знання та розуміння предметної області та розуміння професійної діяльності, здатність до абстрактного мислення, аналізу та синтезу, ідеалізації, формалізації та моделювання;
- знання і розуміння ролі та значення математики та її застосувань для розвитку особистості та суспільства; ролі і значення доведення в математиці; структури математичних теорій, знання математичних засобів, що застосовуються для опису та аналізу математичних моделей в інших галузях науки;
- здатність вчитися оволодівати сучасними знаннями, застосовувати їх у практичних ситуаціях, здійснюючи пошук, обробку та аналіз інформації, отриманої з різних джерел, здатність до адаптації та дії в новій ситуації;
- здатність діяти на основі етичних міркувань, соціально відповідально та свідомо;
- здатність працювати в команді, мотивувати людей та рухатися до спільної мети, оцінювати та забезпечувати якість виконуваних робіт;
- здатність спілкуватися українською мовою як усно, так і письмово, використовувати знання іноземної мови та інформаційно-комунікаційні технології в професійній освітній діяльності;
- здатність планувати, організовувати та впроваджувати процеси викладання та навчання математики, економіки, практично виконувати професійні (навчальні і виховні) завдання, використовуючи різні методики, співпрацюючи як з учнями, так і з іншими особами, які співпрацюють у дидактичному та навчальному процесі, та фахівцями, що підтримують цей процес;
- здатність використовувати методи пізнання (моделювання, аналіз, синтез, узагальнення, конкретизація, порівняння, аналогія тощо) для постановки і розв'язання математичної задачі;
- здатність розуміти та використовувати знання з економіки (як науки так і навчального предмету) [1].

З метою вдосконалення фахових компетентностей здобувачів у процесі вивчення фінансової математики на основі аналізу науково методичної літератури розроблені наступні рекомендації:

- 1) використовувати інтегрований підхід до вивчення навчальної дисципліни шляхом встановлення та реалізації під час аудиторної та позааудиторної роботи міжпредметних зв'язків з елементарною математикою, вищою алгеброю, аналітичною геометрією, математичним аналізом, теорією ймовірності, математичною статистикою та шкільним курсом математики;
- 2) в якості однієї з форм індивідуальної роботи пропонувати здобувачам підготовку навчальних проектів на тематику відповідно до змісту навчальної дисципліни;
- 3) впроваджувати в освітній процес інтерактивні технології навчання (мікрофон, робота в групах, лекція-візуалізація, перевернуте навчання тощ);
- 4) розв'язувати прикладні задачі;
- 5) використовувати інформаційно-комунікаційні технології;
- 6) реалізовувати принцип мотивації, що передбачає створення таких психолого-педагогічних умов, за яких студент спроможний зайняти активну особистісну позицію і найбільш повною мірою розкритися як суб'єкт навчальної діяльності;

7) сприяти реалізації принципу активності, свідомості та самостійності, що спрямований на формування самостійного глибокого осмислення математичних та економічних знань, умінь, навичок, набутих у процесі власної пізнавальної активності.

Встановлено, що дотримання запропонованих рекомендацій в навчанні фінансової математики надає можливість: інтенсифікувати процес навчання, підвищити ефективність організації індивідуальної роботи, забезпечити формування компетентності, пов'язаної з використанням сучасних технологій в навчанні, науково-дослідній діяльності, моделюванні та дослідженні реальних фінансово-економічних процесів та явищ, розв'язанні професійних та прикладних задач.

Список використаних джерел:

1. ОПП «Середня освіта (Математика та економіка)» першого рівня вищої освіти за спеціальністю 014 Середня освіта галузі знань 01 Освіта / Педагогіка. Глухів, 2021. 16 с.
2. Триус Ю. В. Комп'ютерно-орієнтовані методичні системи навчання математичних дисциплін : монографія. Черкаси : Брама-Україна, 2005. 400 с.
3. Сушко О.С. Методика навчання фінансової математики студентів математичних спеціальностей педагогічних університетів: автореф. дис. ...канд. пед. наук: 13.00.02/ Національний педагогічний університет імені М. П. Драгоманова. Київ, 2015. 24 с.

ІНОЗЕМНА МОВА ЯК ЗАСІБ РОЗВИТКУ МІЖКУЛЬТУРНОЇ КОМПЕТЕНТНОСТІ МАЙБУТНІХ ФАХІВЦІВ ТУРИСТИЧНОЇ СФЕРИ

Рембач Ольга Олександрівна

ORCID ID: 0000-0003-0595-1502

кандидат педагогічних наук, доцент,
доцент кафедри мовознавства

Хмельницький університет управління та права імені Леоніда Юзькова, Україна

Якісні зміни в характері міжнародних зв'язків нашої держави та їх розширення, інтернаціоналізація всіх сфер суспільного життя робить володіння іноземною мовою нагальною необхідністю практичної та інтелектуальної діяльності людини. Це стає суттєвим фактором соціально-економічного, науково-технічного і загальнокультурного прогресу суспільства і вагомим способом міжнародної інтеграції. Все це підвищує статус іноземної мови як загальноосвітнього і професійного навчального предмета у вищому навчальному закладі туристичного профілю [6]. Іноземна мова - важливий інструмент полікультурного розвитку майбутніх фахівців в сфері туризму, невід'ємний засіб входження особистості у світ іншомовної культури, інструмент пізнання у діалозі (полілозі) культур, засіб інтеграції людини до нового суспільства та нової суспільної ситуації [7].

Засвоюючи кожну нову мову, людина розширює не тільки свій кругозір, але й межі свого світосприйняття та світовідчуття: будь-яка подія, як і будь-яке явище іншої культури, оцінюється людиною через призму прийнятих у рідному лінгвосоціумі культурних норм і цінностей. Входження у світ іншомовної культури передбачає зміну ціннісних орієнтацій особистості, системи ставлень до соціально-значимих артефактів — освіти, професії, мови, комунікації, традицій, норм та правил поведінки. Значущими факторами у вивченні іноземної мови є усвідомлення проблем, що виникають під час міжкультурної комунікації, розуміння цінностей та загальноприйнятих норм поведінки представників інших культур.

Поєднуючи різні способи спілкування та форми суспільної свідомості, мова виступає основою комунікації. Вона акумулює фундаментальні культурно-історичні цінності людства та є показником розвитку суспільства. У дисертаційних роботах та публікаціях (Н. Василюшина, О. Гончарова, О. Коваленко, В. Комарницька, А. Маслова, С. Ніколаєва, Т. Олійник) обґрунтовується теза: між мовою та реальним світом стоїть людина, носій мови і культури. Саме людина сприймає та усвідомлює світ за допомогою органів відчуття, формує на цій основі уявлення про світ. Вони, у свою чергу, раціонально осмислюються в поняттях, судженнях та умовиводах, які можна передати іншим людям. Досвід показує, що перебудувати своє національне мислення значно важче, ніж вивчити ті чи інші лінгвістичні форми. Саме тому *методичний принцип зв'язку викладання мови з вивченням культури країни її носіїв* має принципове значення у процесі формування міжкультурної компетентності.

В сучасних умовах активного розвитку міжкультурних контактів, однією з обов'язкових вимог до кваліфікації професіоналів є належний рівень володіння умінь здійснювати професійно орієнтоване спілкування іноземною мовою. Для цього недостатньо володіти фаховими знаннями, а потрібно вміти вибудувати стратегію іншомовної комунікації – основу ефективного обміну інформацією.

В дослідження останніх десятиліть вчені вказують на важливість зв'язку іншомовної комунікативної компетентності з професійною і доводять, що ефективність роботи фахівця значною мірою залежить від того, наскільки у загальній структурі його предметно-технологічної підготовки інтегровано мовленнєву компоненту, а процес формування іншомовної професійної компетентності передбачає «накладання» іншомовних навичок на предметний зміст професії під час виконання професійних завдань [1]. Тому в сучасних умовах модернізації вищої освіти України стратегічною метою у підготовці конкурентоспроможних фахівців науковці вважають формування міжкультурної та іншомовної комунікативної компетентностей.

Всебічне оволодіння іноземною мовою студентами спеціальності «Туризм» сприятиме мобільності майбутніх фахівців у Європі та відповідатиме міжнародним уявленням щодо основних компетенцій сучасного фахівця, адже міжкультурне спілкування є не тільки полілогом у сфері культури, туризму, мистецтва, побуту тощо, а ще й комунікацією на певному професійному рівні.

Іншомовна підготовка майбутніх працівників сфери туризму у закладах вищої освіти є невід'ємною складовою освітньо-професійної програми, а тому і має враховувати сучасний стан, проблеми та перспективи розвитку туристичної галузі в Україні та за кордоном. Іншомовну підготовку потрібно реалізовувати на основі комплексу теоретично-методичних засад - взаємозалежних та взаємодоповнюючих полікультурних ідей, теорій, законів, вихідних положень, закономірностей, підходів, методів, принципів соціальної дійсності, які зумовлюють та детермінують процес і результат ефективної крос-культурної освіти магістрів сфери туризму України [1].

Формування міжкультурної компетентності через активне вивчення іноземних мов є також актуальним питанням в контексті інтеграції вищої освіти України до міжнародної.

Вивчення літератури з проблеми дослідження, а також досвід викладання іноземних мов дозволяють стверджувати, що практичною метою у навчанні іноземної мови є формування міжкультурної компетентності, невід'ємною складовою якої є іншомовна комунікативна компетентність. Вони виявляються у здатності здійснювати іншомовну мовленнєву діяльність на високому рівні.

Культурологічна складова у змісті іншомовної підготовки сприяє формуванню свідомого та толерантного ставлення до культурних відмінностей, стимулює лінгвістичний, когнітивний та соціальний розвиток майбутнього фахівця.

Вищезазначені положення говорять про те, що формування належного рівня міжкультурної компетентності у студентів спеціальності «Туризм» неможливе без введення елементів культури у процес навчання іноземної мови. Вивчення матеріалу в аспекті діалогу культур забезпечує адекватне взаєморозуміння й духовне збагачення представників різних лінгвокультурних спільнот і вимагає пошуку нових технологій навчання іноземній мові як педагогічного засобу формування міжкультурної компетентності та духовного розвитку особистості студента.

Отже, формування МК на заняттях з іноземної мови буде ефективним за умови реалізації викладачем полікультурної місії навчальної дисципліни. Основним принципом іншомовної підготовки повинен стати *принцип взаємозбагачення сильними сторонами іншомовних культур зі збереженням власної самобутності та цілісності*. Саме цей принцип лежить в основі міжкультурної комунікації, формування готовності до якої і визначає педагогічну сутність іншомовної підготовки юриста. Аксіологічна позиція викладача іноземної мови щодо розвитку досліджуваної якості полягає в тому, щоб:

— розширювати комунікативний діапазон студентів за рахунок взаємодії з представниками інших культур;

— стимулювати інтерес до вивчення культурних та ментальних відмінностей носіїв мови;

— зосереджувати увагу студентів на тих сферах життєдіяльності, які максимально відрізняються від схожих у рідній культурі та можуть породжувати непорозуміння під час спілкування з носіями іншомовної культури;

— вчити не протиставляти, а порівнювати культурні відмінності, відмовляючись від поспішних оцінок та суджень, давати об'єктивну оцінку явищам культури іншого народу;

— виховувати толерантне ставлення до релігії, системи цінностей представників інших культур; розвивати готовність до прийняття нового способу мислення;

— сприяти розвитку аксіологічних установок особистості, збагачуючи їх універсальними та національно-специфічними цінностями своєї та інших культур.

Вивчення психологічної та педагогічної літератури з окресленої проблеми свідчить про те, що методика іншомовної підготовки фахівців до міжкультурної взаємодії ґрунтується на ідеях *особистісно-зорієнтованого, аксіологічного, компетентнісного, системного, соціокультурного, андрагогічного, діяльнісного, комунікативного, культурологічного, синергетичного, рефлексивного, рівневого та інтеграційного підходів*, які, перш за все, націлені на розвиток особистості студента, його мотивації до самоосвіти й саморозвитку, уміння бути гнучким у процесі професійної взаємодії, готовності до постійного зростання, соціальної та професійної мобільності.

«Термін “підхід” означає загальну вихідну концептуальну позицію, яка є вирішальною у розгляді і визначенні інших підпорядкованих концептуальних положень. Підхід до навчання іноземної мови і культури - визначає стратегію навчання і вибір методу навчання, за допомогою якого реалізується ця стратегія; точка зору на сутність того, як слід формувати іншомовну комунікативну компетентність [5, с.81].

У своїй сукупності комплекс виокремлених підходів забезпечує оволодіння майбутніми фахівцями туристичної сфери усіма видами іншомовної мовленнєвої діяльності, готує до спілкування у певному соціокультурному просторі та формує низку необхідних компетенцій – складових досліджуваного явища.

Організацію процесу іншомовної підготовки майбутніх фахівців сфери туризму необхідно здійснювати відповідно до певних методичних *принципів*, які поділяються на загальні та спеціальні.

До **загальних** відносяться [5]:

– *принцип комунікативності* (моделювання ситуацій професійної взаємодії у процесі навчання іноземній мові);

– *принцип домінуючої ролі вправ* (розробка і застосування ефективною системи вправ для формування професійно орієнтованої іншомовної компетентності в монологічному та діалогічному мовленні);

– *принцип автономії* (забезпечення умов і цілеспрямований розвиток автономії студентів, їхньої готовності та здатності до самостійного удосконалення здобутих знань, навичок і вмінь відповідно до індивідуальної мети);

– *принцип автентичності* (використання як власне автентичних текстів (створених носіями мови для носіїв мови в реальних умовах спілкування), так і

методично автентичних текстів (продукованих носіями мови спеціально для навчальних цілей чи автентичних текстів, що зазнали методичної обробки без порушення їхньої автентичності [4], застосування автентичних навчальних ситуацій).

До спеціальних методичних принципів відносяться ті, які відбивають власне специфіку суб'єкта та об'єкта навчання.

Одним із них є принцип диференціації та інтеграції, наприклад формування професійно орієнтованої англомовної компетентності в монологічному мовленні з іншими компонентами англомовної комунікативної компетентності [3]. Диференціація реалізується шляхом виконання спеціальних вправ для формування окремих навичок, умінь, розроблених з урахуванням відповідних механізмів [2]. Інтеграція відбувається на подальших етапах і передбачає формування різних складових міжкультурної компетентності, поєднуючи різні види іншомовної діяльності. Наприклад, навчання монологічного мовлення можна здійснювати із залученням друкованих текстів (читання) чи аудіотекстів (аудіювання), які слугують джерелом інформації чи моделлю для побудови студентами власних монологічних висловлювань. Зв'язок із письмом реалізується через включення до процесу оволодіння монологічним мовленням письмових завдань. Про зв'язок з аспектами мови свідчить необхідність оволодіння студентами для ефективного висловлювання власних думок лексичною, граматичною та фонетичною компетентностями [3].

Успішному розвитку міжкультурної компетентності та формуванню позитивного настрою на оволодіння іноземною мовою сприяють такі форми, методи та прийоми навчання, як: спеціальні програми підготовки студентів до міжкультурної взаємодії, методики розвитку критичного мислення, креативно-ціннісні технології, психолого-діагностичні тренінги, зокрема тренінги толерантності та рефлексивності, навчальні проєкти, драматизація, дебати, дискусії, рольові ігри, творчі проблемні завдання, професійні ситуаційні та інтерактивні завдання; обговорення культурологічних передач, аналіз ситуацій міжкультурної комунікації, робота з довідковими джерелами на основі інформаційно-комунікаційних технологій; метод інтерв'ю, технологія «Портфоліо», прийоми «Капсула культури», «Зіткнення культур», «Поведінка міжкультурного посередника», «Культурна адаптація»; залучення до різних видів навчального діалогу (етикетного, розпитування, домовленості, обміну тощо); практичні завдання на адекватне сприйняття культурного контексту комунікації та оцінку комунікативної поведінки; насичення змісту навчання інформацією, яка має значення для особистісного зростання студента як професіонала; стимулювання творчих можливостей і самостійної роботи студентів; проведення діагностики реально діючих мотивів на кожному етапі іншомовної підготовки.

Розробляючи вправи для формування іншомовних умінь та навичок, необхідно враховувати такі складові навчального процесу, як мотиви, цілі (конкретний очікуваний результат), предмет (форма відображення зв'язків предметів та явищ реальної дійсності), засоби і способи навчання (знання, навички і вміння формування і формулювання думки, де засобом є мова, а способом – мовлення).

Створення раціональної системи вправ є ключем до вирішення проблеми формування міжкультурної компетентності та її основної складової – іншомовної комунікативної компетентності. Важливість системи вправ полягає в тому, що вона забезпечує як організацію процесу формування ІКК, так і організацію процесу навчання [6]. З точки зору організації формування ІКК система вправ має забезпечити: 1) підбір необхідних вправ, що відповідають характеру певного

компонента ІКК – мовного, мовленнєвого, соціокультурного, навчального;
 2) систематичність / регулярність виконання певних типів і видів вправ;
 3) взаємозв'язок різних мовних (фонетичної, лексичної, граматичної тощо) і мовленнєвих (в аудіюванні, у читанні, в говорінні, у письмі) компетентностей.

З точки зору організації процесу навчання система вправ потребує матеріального втілення, яке вона знаходить у навчально-методичному комплексі (НМК) з певної ІМ для певного класу або у комплексах вправ, які самостійно готує викладач.

Під системою вправ розуміють “сукупність типів і видів вправ, об'єднаних за призначенням, матеріалом і способом виконання” [6, с. 189].

У процесі іншомовної освіти особливої значущості набуває системність і неперервність педагогічного впливу на динаміку її сформованості. З огляду на це, завдання полягає в проектуванні педагогічної системи, яка забезпечить здобувачам вищої освіти зі спеціальності «Туризм» знання, уміння й навички, сприятиме творчому саморозвитку й підвищенню їх адаптивних можливостей, а також самореалізації в професійній діяльності. Це положення виступає стрижневою передумовою розроблення методики міжкультурної освіти майбутніх фахівців, спрямованої на вирішення діалектичної суперечності між її наявним рівнем і потенційними можливостями використання освітнього простору в цьому процесі [1].

Список використаних джерел:

1. Василишина Н. М. Теоретичні і методичні засади крос-культурної освіти майбутніх магістрів сфери туризму України та Туреччини в умовах євроінтеграційних процесів. – Дисертація на здобуття наукового ступеня доктора педагогічних наук за спеціальністю 13.00.04 «Теорія і методика професійної освіти». (01 «Освіта/Педагогіка»). – Національний авіаційний університет, Київ, 2021. 655 с.
2. Ващило О. В. Модель організації навчання монологічного мовлення майбутніх інженерів-механіків з використанням інформаційної технології підкатів / О. В. Ващило // Вісник Чернігівського національного педагогічного університету. Серія : Педагогічні науки. 2015. № 131. С. 23-28.
3. Кодлюк І. В. Формування англomовної компетентності в діалогічному мовленні майбутніх фахівців з туризму в коледжах: дис. ... канд. пед. наук : 13.00.02 - теорія та методика навчання (германські мови) : освіта / педагогіка / Кодлюк Ігор Васильович ; Тернопільський нац. пед. ун-т ім. В. Гнатюка ; наук. кер. Л. І. Морська. Тернопіль, 2018. 274 с.
4. Мацнева О. А. Навчання майбутніх учителів аудіювання англійського мовлення з національними та регіональними типами вимови: дис. ... канд. пед. наук : 13.00.02 / Мацнева Оксана Анатоліївна. К., 2009. 261 с.
5. Методика навчання іноземних мов і культур: теорія і практика : підручник для студ. класичних, педагогічних і лінгвістичних університетів / Бігич О. Б., Бориско Н. Ф., Борецька Г. Е. та ін. / за загальн. ред. С. Ю. Ніколаєвої. – К. : Ленвіт, 2013. 590 с.
6. Сакун Л. В. Теорія і практика підготовки фахівців сфери туризму в розвинутих країнах світу: монографія. К.: «МАУП», 2004. 399 с.
7. Pinelopi P. (2015). English for Specific Purposes: How to teach English for Tourism. Inter. J. Eng. Lit. Cult. 3(8): 235-238.

ПІДГОТОВКА ДОБРОВІЛЬНИХ ФОРМУВАНЬ ЦИВІЛЬНОГО ЗАХИСТУ

Богданов Євген Павлович

аспірант кафедри педагогіки й менеджменту освіти

Комунальний вищий навчальний заклад

*«Херсонська академія неперервної освіти» Херсонської обласної ради,
начальник навчально-методичного центру цивільного захисту та безпеки
життєдіяльності Херсонської області, Херсон, Україна*

В умовах повномасштабного вторгнення російської федерації на територію України, країна зазнає значних людських втрат, руйнувань та пошкоджень як об'єктів критичної інфраструктури, промислового комплексу так і помешкань громадян. Для надання допомоги професійним рятувальникам та спеціалізованим службам цивільного захисту у проведенні відновлювальних робіт наразі запроваджена практика залучення до допоміжних робіт з ліквідації наслідків надзвичайних ситуацій, особливо в районах, які найбільш постраждали під час проведення воєнних дій, добровольців-рятувальників.

Відповідно до законодавства України органи виконавчої влади та місцевого самоврядування можуть створювати своїми розпорядженнями добровільні формування цивільного захисту, які є тимчасовими добровільними об'єднаннями громадян, що утворюються під час загрози виникнення або виникнення надзвичайних ситуацій для виконання допоміжних робіт [1]. Тобто добровільні формування утворюються за територіальним принципом, у громадах, для вирішення першочергових завдань з ліквідації наслідків воєнних дій. Актуальним сьогодні є залучення утворених добровільних формувань до розбору завалів, рятування людей, надання першої домедичної допомоги постраждалим, розвантаження гуманітарних вантажів, проведення евакуаційних та інших заходів. Порядок залучення до робіт та конкретні завдання для кожного формування визначається безпосередньо тим органом влади, який його утворив, з урахуванням потреб громади у допоміжних роботах, або керівником робіт з ліквідації наслідків надзвичайних ситуацій в разі підпорядкування йому добровільних формувань.

До складу добровільних формувань на добровільних засадах можуть включатися громадяни України, які досягли 18-річного віку і здатні за своїми здібностями та станом здоров'я виконувати покладені на них обов'язки. На час проведення робіт добровольці забезпечуються необхідним майном та обладнанням, мають право на відшкодування шкоди, заподіяній життю та здоров'ю при виконанні робіт, медичну та психологічну реабілітацію тощо.

Для організації управління добровільним формуванням, територіальна громада призначає відповідного начальника формування, який несе персональну відповідальність за виконання покладених на нього функцій з керівництва. Отже, на нашу думку, призначати на посаду начальника добровільного формування доречно працівника місцевого підрозділу ДСНС України, який має професійну освіту та досвід проведення аварійно-рятувальних робіт.

Перед початком залучення добровольців-рятувальників до проведення заходів важливо забезпечити їх навчання заходам безпеки при виконанні робіт, правилам поведінки в зоні надзвичайних ситуацій, а також способам захисту в умовах надзвичайних ситуацій, порядку надання домедичної допомоги та правил

користування засобами індивідуального захисту тощо [2]. Навчання добровольців здійснюється навчально-методичним центром цивільного захисту та безпеки життєдіяльності області. Для забезпечення виконання учасниками добровільних формувань більш кваліфікованих робіт Державною службою з надзвичайних ситуацій України розроблено відповідну програму підготовки добровольців-рятувальників. Програма містить п'ять модулів, термін навчання за кожним з яких складає 12 годин. За бажанням, доброволець зможе опанувати обрану кількість таких модулів та виконувати роботи за спрямуванням. Відповідно до потреб сьогодення визначені наступні тематичні спрямування модулів: «Рятувальник», «Вогнеборець», «Ідентифікатор вибухонебезпечних предметів», «Основи підтримки життя», «Пошуково-рятувальні роботи».

Навчання за модулем «Рятувальник» передбачає опанування слухачем вмінь щодо проведення розвідки в зруйнованих будівлях та спорудах, пошуку в них постраждалих, їх деблокування та евакуації. Модуль «Пошуково-рятувальні роботи» націлений на формування у слухача навичок користування картами та проведення пошукових робіт в лісовій та степовій місцевості в залежності від погодних умов в різні пори року, вміння визначати способи транспортування постраждалих залежно від ситуації. Модуль «Основи підтримки життя» спрямований на вивчення основних протоколів надання домедичної допомоги та відпрацювання дій при наданні домедичної допомоги постраждалим. Опанувавши модуль «Вогнеборець» добровольці зможуть проводити інформаційно-роз'яснювальну роботу та навчання населення діям під час виникнення пожежі, набудуть навичок використання первинних засобів пожежогасіння та вогнегасників. Враховуючи велику кількість замінованих територій, снарядів, що не розірвалися, проведення ворогом диверсійних заходів з маскування вибухонебезпечних предметів актуальним стане навчання за модулем «Ідентифікатор вибухонебезпечних предметів». Змістом модулю є вивчення класифікації та ідентифікації вибухонебезпечних предметів, проведення навчання населення ризикам, пов'язаним з поводженням з вибухонебезпечними предметами.

Важливим є утворення добровільних формувань й на деокупованих територіях. Так, розпорядженням начальника Херсонської обласної військової адміністрації деокупованим громадам Херсонщини рекомендовано створювати добровільні формування та організувати їх підготовку до проведення заходів. Подальшого вирішення після стабілізації ситуації в регіоні потребуватиме питання організації залучення добровольців до складу формувань. Сьогодні стати добровольцем-рятувальником можна звернувшись або до відповідної ради територіальної громади, або залишивши анкету на сайті ДСНС України. Згодом для більш широкого залучення до учасників таких формувань на Херсонщині, яка нині перебуває в ситуації інформаційної ізоляції, потребуватиметься відповідна робота щодо поширення інформації через місцеві засоби масової інформації, сайти громад, залучення до такої роботи місцевих центрів зайнятості, за допомогою яких можливо здійснювати централізоване зарахування до складу формувань та направлення їх учасників на відповідне навчання.

Список використаних джерел:

1. Про затвердження Положення про добровільні формування цивільного захисту : Постанова Кабінету Міністрів України від 21 серпня 2013 р. № 616. Режим доступу: <https://zakon.rada.gov.ua/laws/show/616-2013>.
2. Кодекс цивільного захисту України : Відомості Верховної Ради, 2013, № 34-35, ст.458.

РОЗВИТОК ПОЗИТИВНОЇ МОТИВАЦІЇ МАЙБУТНІХ ФАХІВЦІВ ДО ПРОФЕСІЙНОЇ ДІЯЛЬНОСТІ В ДУАЛЬНОМУ ОСВІТНЬОМУ ПРОЦЕСІ

Кравченко Ольга Леонідівна

ORCID ID: 0000-0002-5145-3689

канд. пед. наук, викладач кафедри хімії та методики її навчання
Криворізький державний педагогічний університет, Україна

В умовах модернізації сучасного освітнього середовища одним з важливих завдань викладача є розвиток інтересів, можливостей та здібностей студентів, що сприяють їх позитивній мотивації до навчально-пізнавальної та майбутньої професійної діяльності [7]. У сучасних дослідженнях мотивація розглядається через сукупність факторів, що детермінують поведінку та професійну діяльність людини, є спонукальною причиною її потреб, прагнень, процесу пізнання [13, с. 74; 2, с. 2]. Вчені О. Леонтьєв та О. Файер розглядають мотивацію як складний механізм впливу зовнішніх факторів на особистість, її діяльність; регулятор дій, реакцій чи спонукань людини [10, с. 6; 12, с. 127]. Суголосною цьому є думка дослідників С. Гейченко, Т. Свірської, І. Скидан, які вважають позитивну внутрішню мотивацію здобувачів освіти важливою педагогічною умовою, що забезпечує успішне оволодіння знаннями, вміннями та навичками, стимулює поведінкову активність, прагнення до саморозвитку й самореалізації [6, с. 36]. Психолог Л. Божович інтерпретує мотиви через усвідомлення та узагальнення особистістю власної поведінки та діяльності [3, с. 42].

Незаперечним є те, що мотивація складається з сукупності мотивів, які підтримують інтерес здобувачів освіти до складного навчального матеріалу, виробничої практики, сприяють опануванню професійними компетентностями [9, с. 15]. І. Володарська, Н. Ізергін, А. Марков класифікують мотиви, поділивши їх на чотири основні групи: професійні, пізнавально-інтелектуальні, соціальні та утилітарні. Професійні мотиви науковці пов'язують із прагненням особистості стати конкурентоспроможним, висококваліфікованим фахівцем; соціальні - із адаптацією до робочого місця, розумінням необхідності та важливості здобуття професії, виконанням службових обов'язків, набуттям соціальної значущості. Пізнавально-інтелектуальні мотиви визначають через прагнення студентів до пізнавальної діяльності, систематичного самовдосконалення, одержання задоволення від навчання чи виробничої практики; утилітарні - через спрямованість на досягнення певної професійної мети, отримання грошової винагороди за свою працю, бажання працювати за обраною спеціальністю та досягати успіху [5]. Система мотивації у підготовці майбутніх фахівців є одним з ефективних способів удосконалення навчального процесу, оволодіння компетентностями та здібностями, що необхідні майбутньому фахівцеві для подальшої професійної реалізації, саморозвитку.

Мотиваційний компонент у структурі професійної підготовки майбутніх фахівців з технології харчування включає різні групи мотивів. Серед найбільш важливих мотивів підготовки спеціалістів харчової промисловості визначаємо:

- виробничі мотиви (забезпечують прагнення майбутнього фахівця до пізнання можливостей харчового виробництва, вивчення його етапів та процесів, опанування основ професійної діяльності під час різних видів практик, спрямування власної навчально-виробничої активності);

- пізнавальні мотиви (формується під час розв'язання професійних завдань та проблем, при вирішенні виробничих ситуацій; спрямовані на засвоєння нових форм поведінки, способів дій);

- мотиви саморозвитку (група мотивів, що спонукають майбутнього фахівця до саморозвитку, самоствердження, прояву креативності, ініціативності, отримання вагомих професійних результатів; забезпечують реалізацію компетентностей, здібностей);

- соціальні мотиви (пов'язані з усвідомлення соціальної значущості власної діяльності, прийняттям групових норм, еталонів, цінностей; професійною культурою, почуттям обов'язку, відповідальністю за якісне та добросовісне виконання професійних обов'язків; прагнення до отримання високого соціального статусу);

- змістові мотиви (забезпечують інтерес студентів до навчання та майбутньої професійної діяльності, прояв інтелектуальної та виробничої активності);

- мотиви досягнення (визначають прагнення до підвищення рівня особистісних можливостей і здібностей; спрямованість на досягнення високих результатів, успіху в навчанні та праці; вибір оптимальних способів досягнення мети, реалізації виробничих завдань) [6, с. 37-38].

Проблема мотивації майбутніх фахівців до навчальної та професійної діяльності, забезпечення високої якості їх підготовки є однією з найбільш актуальних для закладів вищої освіти [2, с. 2]. Разом з тим, існують суперечності між позитивною мотивацією студентів до навчання та вимогами щодо їх навчально-пізнавальної активності; між потребами виробничої практики в науково обґрунтованих рекомендаціях по управлінню мотиваційною сферою здобувачів освіти та відсутністю достатніх для цього знань і досліджень [15, с. 87]. Задля подолання означених суперечностей варто забезпечити інтеграцію навчальної теорії та виробничої практики, йти шляхом наближення пізнавальної специфіки окремих дисциплін до вимог та реалій виробництва.

Формування позитивної мотивації до навчальної та професійної діяльності пов'язуємо з реалізацією дуальної форми здобуття освіти. У процесі аналізу наукових праць виявлено, що термін «дуальна освіта» має багато характеристик та трактується як «навчання з посиленою практичною підготовкою», «навчання на виробництві», «практико-орієнтоване навчання, адресна або цільова підготовка фахівців для конкретних посад та робочих місць», «високоєфективна технологія навчання, що дозволяє за звичний навчальний термін підготувати фахівця, який відповідає вимогам сучасного роботодавця й ринку праці, є адаптованим до динамічних змін виробничих технологій та процесів». Доцільність реалізації дуальної освіти при підготовці майбутніх фахівців обґрунтовано у працях І. Андрейцева [1], В. Вем'янова й В. Тер-Ованес'яна [4, с. 29], О. Яковчук [14, с. 87-88] та ін.

Дуальна освіта поєднує теоретичне навчання (в освітній установі) з тривалою виробничою практикою (на базі суб'єкта господарювання), максимально наближує підготовку майбутніх фахівців до реалій сучасного виробництва [16]. Висока позитивна мотивація студентів у системі дуальної освіти пов'язана із чітким розумінням мети, завдань та очікуваних результатів майбутньої професійної діяльності; можливістю працювати стажером чи фахівцем вже під час навчання; підвищенням інтелектуального, наукового, творчого потенціалу в умовах реалій та складнощів конкретного підприємства, свідомим вибором шляхів розв'язання виробничих проблем та реалізації функцій діяльності. Дуальна освіта передбачає залучення працівників підприємств до процесу підготовки висококваліфікованих виробничих кадрів, що не тільки підвищує якість навчання та є капіталовкладенням в майбутній розвиток виробництва, але й формує стійку зацікавленість здобувачів

освіти в позитивному результаті навчання, подальшому працевлаштуванні, мотивує до реалізації у професії [11, с. 63]. Навчання за дуальною формою здобуття освіти також сприяє професійному самовизначенню та розвитку майбутнього фахівця, формує професійно значущі якості, здібності та компетенції, необхідні для виконання обов'язків на певному робочому місці, спонукає до продовження виробничої діяльності після здобуття кваліфікації [8, с. 60].

Отже, реалізація дуальної форми здобуття освіти сприяє підвищенню якості професійної підготовки майбутніх фахівців харчової галузі, орієнтує здобувача освіти в особливостях та специфіці майбутньої професії, налаштовує їх на професійний та особистісний саморозвиток, самовдосконалення. Дуальна освіта позитивно впливає на рівень професійної мотивації студентів, через розвиток їх ініціативності, активності, відповідальності, професійної зацікавленості.

Список використаних джерел:

1. Андрейців І. (2017) Що таке дуальна освіта і навіщо вона українцям. *Українська правда*. Київ. Вилучено з: <https://life.pravda.com.ua/society/2017/02/16/222630/>.
2. Бланк Т.В. (2009) Формування позитивної мотивації як фактору успіху навчальної діяльності молодших школярів. *Початкове навчання та виховання*. Харків: Основа, (16/18), 2–9.
3. Божович Л.І. (1972) Проблема розвитку мотиваційної сфери дитини. *Вивчення мотивації поведінки дітей та підлітків*. Москва, 41–42.
4. Вем'ян В.Г. & Тер-Ованес'ян В.Г. (2015) Дуальна форма професійної освіти як умова ефективного рішення завдань модернізації освіти. *Психологія : реальність і перспектив : збірник наукових праць*. Рівне, (5), 29–34.
5. Володарская И.А. (2000) Некоторые проблемы формирования профессионализма у курсантов военного артиллерийского университета [Електронний ресурс] / И. А. Володарская, Н. Д. Изергин, А. С. Марков. Вилучено з: <http://www.oim.ru/reader.asp?whichpage=1&mytip=1&word=&pagesize=15&Nomer=138>.
6. Гейченко С.П., Свірська Т.Ф. & Скидан І.В. (2017) Вплив позитивної мотивації до навчання, як механізму професійної підготовки майбутніх фахівців. *Вісник Національного авіаційного університету*. Серія: Педагогіка. Психологія: зб. наук. пр. Київ : Національний авіаційний університет. 1(10), 36–41.
7. Григорьева Н.В. & Швець Н.А. (2016) Модель подготовки специалистов в условиях дуального обучения. *Современные проблемы науки и образования*. Вилучено з: <https://science-education.ru/ru/article/view?id=25763>
8. Груздев О.В., Марценюк Л.В. (2021) Дуальна освіта як засіб ефективного поєднання теорії та практики. *Економіка та держава*, (3), 58–65.
9. Кочарян О.С. (2011) *Структура мотивації навчальної діяльності студентів*. Харків: Нац. аерокосмічний університет ім. М. Є. Жуковського.
10. Леонтьев А.Н. (1971) *Потребности, мотивы, эмоции: конспект лекций*. Москва.
11. Сидакова Л.В. (2016) Сущность и основные признаки дуальной модели обучения. *Образование и воспитание*, (2), 62–64.
12. Файер О.А. (2009) Поняття професійної діяльності та її структурні елементи. *Університетські наукові записки*, (3), 126–131.
13. Фонарьов А. Р. (2004). Розвиток особистості в процесі професіоналізації. *Питання психології*, (6), 72–83.
14. Яковчук О.Л. (2019) Функціонування моделей дуальної форми здобуття освіти як ефективний спосіб підвищення конкурентоспроможності системи вищої освіти України. *Молодий вчений*, (4/68), 86–90. DOI:<https://doi.org/10.32839/2304-5809/2019-4-68-20>.
15. Kravchenko O., Starova T., Nykyforov R. World models of dual education and features or their functioning. *AD ALTA: journal of interdisciplinary research*. 2021. Vol. 11/01 (XV). P. 87–91.
16. Duales Studium. Вилучено з: <https://www.wegweiser-duales-studium.de/infos/studienmodelle/>

СЕКЦІЯ XVII. ПСИХОЛОГІЯ ТА ПСИХІАТРІЯ

КОЛЕКТИВНИЙ СУБ'ЄКТ ЯК ОРІЄНТИР ДОСЛІДНИЦЬКОЇ ВИБІРКИ ПРИ ВИВЧЕННІ АТРИБУТИВНОЇ ПОВЕДІНКИ

Велитченко Леонід Кирилович

ORCID ID: 0000-0003-2077-3898

доктор психологічних наук,

професор кафедри сімейної та спеціальної педагогіки і психології

Південноукраїнський національний педагогічний університет

імені К.Д. Ушинського, Україна

Сюй Болунь

ORCID ID: 0000-0001-8041-6222

аспірант кафедри сімейної та спеціальної педагогіки і психології

Південноукраїнський національний педагогічний університет

імені К.Д. Ушинського, Україна

Основою дослідницького підходу до атрибутивної поведінки є визначення, родовим поняттям у якому виступає поняття поведінки, а видовими відмінностями – поняття, розташовані навколо ідеї реципрокного відношення зовнішнього (об'єктивного) та внутрішнього (суб'єктивного) (принцип реципрокності). Поведінку ми розглядаємо як процес розв'язання комунікативно-інтерактивної прагматичної задачі, умови якої містяться в ситуації та передбачають відповідні ментальні дії, спрямовані на пошук її логіки за рахунок співвідношення відомого та шуканого (невідомого) кожним з її учасників.

При такому розгляді атрибутивної поведінки ми необхідним чином приходимо до думки про завжди присутню певну розумову активність, спрямовану на проникнення в задум партнера за рахунок використання тих чи інших ознак, що виявляються в перцептивному образі ситуації, з певними акцентами на тих чи інших прикметах, що сходять до минулого досвіду індивіда як особистості (принцип задачності).

Минулий досвід, накопичений індивідом у різних обставинах насамперед сімейного спілкування та виховання, а також провідної діяльності кожного вікового періоду, що супроводжувався відповідною комунікацією, сформував у нього індивідуальні механізми соціальної перцепції, необхідні йому для розуміння логіки ситуації, розгляду її як поведінкової задачі, прийняття рішення про загальну стратегію поведінки у вигляді окремих тактичних дій з належним мовленнєвим оформленням (принцип сигніфікативності).

Незважаючи на специфічність індивідуального відображення, заснованого на особливостях нервово-психічної організації та емоційно-динамічного патерну, спільність умов провідної діяльності (спільність предметного та організаційного середовища, корпоративна культура соціальної та міжособистісної взаємодії тощо) в

осіб, що належать до гомогенної соціумної групи, є передумовою для вироблення у них специфічного особистісного ресурсу, ґрунтуючись на якому вони здатні розв'язувати завдання, продиктовані соціумними вимогами ВНЗ (принцип соціокультуральної гомогенності).

Використовуючи названі принципи як апіорну позицію у з'ясуванні детермінант атрибутивної поведінки особистості, ми можемо припускати їх присутність у тих обставинах провідної діяльності, в яких її учасник позиціонує себе як особистість відповідно до свого уявлення про належне, про себе як того, хто прагне цього належного, розвиваючи у собі необхідні для цього якості.

Для того, щоб адаптуватися до вимог соціумного середовища в розрізі його діяльнісних задач, індивід не може не звертатися до особистісно-діяльнісного досвіду інших учасників, адаптуючи його до власних особистісно-діяльнісних патернів, у результаті чого у кожного з учасників складається відповідний усереднений поведінковий патерн за рахунок соціального навчання (принцип конгруентності).

Розглядаючи особистісно-діяльні задачі як об'єктивно дану детермінанту атрибутивної поведінки, ми цим підкреслюємо значення ментального добудування окремих фрагментів в умові задачі, де отримання особистісно прийняттого шуканого результату виконує функцію зворотного зв'язку (принцип результативності).

Ми далекі від думки бачити детермінанту атрибутивної поведінки лише у результатах соціального навчання, одержуваного безпосередньо від комунікативних інтеракцій у цій групі відповідно до її корпоративної культури. У цьому процесі бере участь, безсумнівно, весь особистісний ресурс індивіда, включаючи також і моменти безпосереднього інтуїтивного проникнення в сутність задачі, в основному, без відповідної вербалізації у внутрішньому мовленні (принцип особистісної ресурсності).

Оскільки інтуїтивне проникнення у смисли того, що відбувається, не вільне від помилкових висновків, остільки дія, побудована на них, є тригером, що запускає дію у відповідь, яка вводить в умову задачі додаткову інформацію, яка, як правило, відводить розв'язання убік від оптимального і, отже, не сприяє досягненню коректного рішення.

Розмірковуючи так, ми приходимо до висновку про те, що атрибутивна поведінка, будучи більшою мірою детермінованою «розгадуванням» прихованих смислів партнерів під час опори на їх зовнішні ознаки, чим дотриманням об'єктивно даного стану речей у ситуації, пов'язана з постійним вибудовуванням та перевіркою «задачних» гіпотез, зорієнтованим на отримання відповідного особистісного значущого результату.

Вважаємо, що саме шуканий результат, будучи основою функціональної системи, вже містить імпліцитну ментальну модель його досягнення, що має ознаки, які вказують на ступінь наближення розв'язання до шуканого з тим, щоб вносити до нього відповідні корективи. Оскільки функціональна система, за П.К.Анохіном, утворюється як мінімум двома протилежностями [1], остільки уявлення про шуканий результат містить ознаки передбачення як позитивного, так і негативного перебігу. Вважаємо, що зовнішня ознака стає тригером, який «запускає» атрибутивну дію позитивної або негативної модальності, що сходить до відповідного минулого досвіду індивіда.

Якщо розглядати атрибутивну поведінку, як поведінку, спрямовану на розв'язання комунікативної задачі, даної в тій чи іншій ситуації, з установкою на з'ясування питання про її детермінанти, то ми, природно, ставимо питання про психологічні особливості вибірки досліджуваних. Вважаючи основною детермінантою атрибутивної поведінки особистісну ресурсність особи, нашу увагу

ми маємо зосередити насамперед на особистісних характеристиках учасників вибірки, спираючись на які вони приймають рішення щодо виконання тієї чи іншої поведінкової дії.

Особистість як механізм суб'єкта, що використовується в суб'єкт-суб'єктних відносинах соціумного існування індивіда, відчуває на собі вплив того середовища, в якому вона знаходиться. Атрибутивна поведінка спирається на змістовні ознаки як провідної діяльності, так і вихідних особистісних умов, що мають відповідні вікові особливості.

Якщо розглядати педагогічну взаємодію як об'єктивно існуючий інтерактивний простір у межах навчального закладу [2, с. 54], який вимагає від його учасників адаптивних, доцільних, конструктивних дій, де континуум задач визначає зміст та форму взаємодії, а ставлення особи до неї – її сенс для неї, то цілком резонним буде висновок про колективний суб'єкт як основну детермінанту атрибутивної поведінки індивідуального суб'єкта, що входить до його складу.

Зі сказаного випливає, що гомогенність вибірки, учасники якої у віковому плані характеризуються ознаками «дорослої поведінки» (К.Левін), певною завершеністю «вікової кризи ідентичності» (Е.Еріксон), «поступового вrostання в різні сфери життя» (Е.Шпрангер), «власних теорій і образу уявних можливостей» (Ж.Піаже) [4, с. 418], зменшенням імпульсивності і посиленням усвідомлення обставин поведінки, удосконаленням поведінкових рис, властивих вихідному психотипу [3], а також цілком виразною тенденцією до самовизначення в проблемних ситуаціях [5, с. 351], сформованістю індивідуального стилю діяльності [5, с. 137] та імпліцитної теорії особистості [5, с. 135], а в особистісно-діяльному аспекті відтворюють якості, сформовані в обставинах педагогічної взаємодії спільного ВНЗ (взаємовідображення, афіліація, емпатія, ідентифікація, інтеріоризація результативних дій) [2, с. 400].

Висновки. Континуальність діяльнісного та особистісного розвитку присутня своїми ознаками в актуальному рівні розвитку у вигляді деякого загального особистісного ресурсу, що володіє відповідними патернами, які використовуються в процесі розв'язання актуально даних задач у вигляді «нашарування» звичних атрибутивних дій, що містять одночасно ознаки суб'єкт-суб'єктних (система «вчитель/вчителі, викладач/викладачі – учень/учні, студент/студенти») та суб'єкт-об'єктних дій (система «учень, студент – задача/задачі»), що сходять до інтеракцій у складі колективного суб'єкта педагогічної взаємодії шкільного минулого та вузівського сьогодення.

Список використаних джерел:

1. Анохин П.К. Избранные труды. Философские аспекты теории функциональной системы. М.: Наука, 1978. 400 с.
2. Велитченко Л.К. Психологічні основи педагогічної взаємодії: дис. ... докт. психол. наук: 19.00.07 / Нац. пед. ін-т ім. М.П.Драгоманова. К., 2006. 508 с.
3. Особенности возрастного развития личности в период взрослости. URL: http://www.psyworld.ru/for_students/cards/generalpsychology/971-2010
4. Психологический словарь / под ред. В. В. Давыдова, А. В. Запорожца, Б. Ф. Ломова и др.; Москва: Педагогика, 1983. 448 с.
5. Психология. Словарь / под общ. ред. А.В.Петровского, М.Г.Ярошевского. М.: Политиздат, 1990. 494 с.

СЕКЦІЯ XVIII. МЕДИЧНІ НАУКИ ТА ГРОМАДСЬКЕ ЗДОРОВ'Я

РИЗИКИ ПРИ COVID-19 ДЛЯ ВАГІТНИХ

Мущинка Вікторія Михалівна

Лікар-інтерн 3-го курсу
за спеціальністю акушерство та гінекологія
ДВНЗ «Ужгородський національний університет», Україна

Науковий керівник: Цмур Ольга Василівна

канд. мед. наук, доцент кафедри акушерства та гінекології
Медичного факультету
ДВНЗ «Ужгородський національний університет», Україна

Актуальність. Реєструється багато випадків інфікування SARS-CoV-2. Саме це вірусне захворювання стало пандемією 21-го ст. та спричинило більше 1-го млн. смертей. [1] Інфікування COVID-19 досі залишається однією з найактуальніших тем для дослідження. [2]

Мета. Оглянути та провести аналіз результатів клінічних досліджень з приводу перебігу SARS-CoV-2 у вагітних жінок.

Матеріали та методи. Використання баз даних: PubMed, Google Academy, за допомогою ключових слів: «вагітні», «ризик при COVID-19». Проаналізовано 48 публікацій протягом 2019-2021рр.

Результати дослідження. При інфікуванні вагітних жінок, у них значно збільшуються ризики тромбоемболічних ускладнень, ніж у вагітних жінок, які не інфіковані COVID-19. Дослідження J. Servante та ін. за участі 1063-х жінок, підтверджує, що гемостатичні та тромбоемболічні ускладнення зареєстровані у 0,979% та 0,264% вагітних, що захворіли на COVID-19. [3] При цьому абсолютний ризик тромбоемболічних ускладнень у вагітних, які не були інфіковані COVID-19 виявився тільки 0,12%, варто зауважити, що частота ДВЗ-інфекцій становила 0,021%. [2] A. Pereira, 2021 р., стверджує, що загалом у 65-ти вагітних жінок виявили COVID-19, серед них у 18,5% спостерігалися зміни, а саме: 5,5% мали обмеження росту плода, 5,3% - прееклампсію, 3% - коагулопатію, 4% - передчасні пологи. [2] Важливо те, що у 49,5% вагітних також спостерігалася зміни загального аналізу крові, такі, як: нейтрофілія і лейкопенія та інші, 24,73% - мали тромбоцитопенію та 59,82% виявили підвищення СРБ та D-Димеру, 33,93% - збільшення к-сті фібриногену, S. Cruz-Melguizo, 2021р. [1] Звертаючи увагу на те, що вагітність характеризується станом гіперкоагуляції, то більше підвищення цих показників також збільшує ризики прееклампсії, тромбоемболії та подібних ускладнень. [2] Виявлено, що рецептори ACE2, ті, які взаємодіють з SARS-CoV-2 здатні експресуватися ендотелієм, що, в наслідку ініціює такі зміни, як мікросудинну дисфункцію, також може виникати ішемія, ендотеліт та коагулопатичний стан, K. Naryand.

Висновки. У результаті аналізу клінічних випадків, виявлено, що виникає підвищений ризик прееклампсії та тромбоемболічних та гемостатичних ускладнень, а також виникає ризик передчасних пологів у вагітних, що інфіковані SARS-CoV-2. [2]

Ще тривають клінічні дослідження щодо механізмів виникнення цих ризиків, однак це очевидно, що вагітні, у такому стані відноситимуться до груп ризику. [1] Саме тому, беручи до уваги рекомендації RCOG: вагітним, які інфіковані COVID-19, повинні приймати НМГ профілактично, якщо не очікується народження дитини протягом 12-ти год, і 10 днів після виписки.

Список використаних джерел:

1. Міністерство охорони здоров'я України, Додаток 17 до Стаандартів медичної допомоги «Коронавірусна хвороба (COVID-19)», «Особливості надання медичної допомоги вагітним жінкам з підозрою на COVID-19» [Електронний ресурс] -, 2021р., - С. 1-4. - Режим доступу: <https://moz.gov.ua/uploads/4/24588-dodatok17.pdf>
2. Balayji R.M., Rihaib L.I., (2021). Covid-19 in Pregnancy (PregCOV-19LSR). Вилучено з: <https://www.birmvaingham.ac.uk/research/who-collaborating-centre/pregcov/index.aspx>
3. Benhamou D.G., Keita H. S., Ducloy-Bouthors S. A., (2020). The Obstetric Anaesthesia and Critical Care Club Working Group, Coagulation changes and thromboembolic risk in COVID-19 obstetric patients. Pubmed. Вилучено з: <https://pubmed.ncbi.nlm.nih.gov/32437961/>

ХАРАКТЕРОЛОГІЧНІ ВЛАСТИВОСТІ МАЙБУТНІХ ЛІКАРІВ-СТОМАТОЛОГІВ ТА ОСОБЛИВОСТІ ЇХ ЗРУШЕНЬ ПРОТЯГОМ ЧАСУ ПЕРЕБУВАННЯ У ЗАКЛАДІ ВИЩОЇ ОСВІТИ МЕДИЧНОГО ПРОФІЛЮ

НАУКОВО-ДОСЛІДНА ГРУПА:

Панчук Олександр Юхимович

д-р.мед.наук, доцент кафедри загальної гігієни та екології
Вінницький національний медичний університет ім. М. І. Пирогова, Україна

Сергета Ігор Володимирович

д-р.мед.наук, професор, завідувач кафедри загальної гігієни та екології
Вінницький національний медичний університет ім. М. І. Пирогова, Україна

Макарова Ольга Ігорівна

канд.мед.наук., лікар-педіатр
м. Вінниця, Україна

Макаров Сергій Юрійович

канд.мед.наук, лікар загальної практики
м. Вінниця, Україна

У структурі особистості людини, безсумнівно, найважливішу роль, передусім, з позицій її соціального розвитку, навчального самовизначення та професійного становлення в умовах постіндустріального суспільства відіграють характерологічні властивості, тобто сукупність надзвичайно стійких індивідуальних особливостей, що проявляються в ході здійснення як звичних та стереотипних, так і незвичних та нестереотипних видів життєдіяльності і є суттєвою передумовою щодо побудови певних поведінкових стратегій, головною ознакою яких потрібно визнати адекватність вимогам середовища перебування [3, 4, 5, 7, 8, 11]. Отже, процес розв'язання проблем адекватної вимогам сьогодення психогігієнічної оцінки властивостей характеру студентської молоді під час перебування у медичному закладі вищої освіти обумовлює необхідність детального вивчення особливостей процесів формування їх окремих проявів і ознак на різних етапах здобуття фахової освіти [1, 2, 6, 9, 10, 12].

Метою роботи був аналіз психогігієнічних аспектів процесів зрушень провідних характерологічних властивостей майбутніх лікарів-стоматологів в динаміці часу перебування у навчальному закладі та здобуття вищої медичної освіти.

Наукові дослідження проводились на базі Вінницького національного медичного університету ім. М.І.Пирогова серед студентів стоматологічного факультету відповідно на початковому (1 курс), проміжному (3 курс) і заключному (5 курс) етапах навчання. Для здійснення психогігієнічної оцінки властивостей характеру використовувався особистісний 16 PF-опитувальник Кеттелла, який дозволяє здійснити комплексну оцінку індивідуально-психологічних характерологічних особливостей, що надають інформацію про рівень розвитку цілого ряду динамічних факторів: мотивів, цінностей, потреб тощо. Статистичний аналіз проводився на основі застосування ліцензійного пакету програм багатовимірного статистичного аналізу "Statistica 6.1".

Одержані дані свідчать про те, що протягом періоду навчання студентів-стоматологів у медичному закладі вищої освіти найбільш суттєві зміни негативного змісту реєструються під час визначення таких характерологічних рис, як фактор С “емоційна нестійкість – емоційна стійкість” (збільшення числа студентів, підвладних вираженій мінливості інтересів та схильністю до лабільності настрою), фактор G “підвладність почуттям – висока нормативність поведінки” (зростання кількості дівчат і юнаків, котрих відрізняє схильність до підвладності впливу обставин), фактору О “впевненість у собі – тривожність” (збільшення числа студентів, яких характеризує висока тривожність і виражена вразливість), фактор Q₃ “низький самоконтроль – високий самоконтроль” (зростання кількості дівчат і юнаків, котрих відрізняє недисциплінованість та високий ступінь внутрішньої конфліктності).

Таке становище чітко визначає наявність цілого ряду несприятливих тенденцій, які реєструються з боку провідних властивостей характеру та впливають на рівень адаптаційних можливостей організму і процеси соціального розвитку, навчального самовизначення та професійного становлення студентів, які здобувають стоматологічний фах, обумовлюючи потребу в розробленні заходів, спрямованих на оптимізацію професійного навчання, створення превентивного освітнього простору у закладі вищої освіти та корекцію перебігу процесів професійної адаптації студентської молоді.

Список використаних джерел:

1. Мороз В. М., Макаров С. Ю., Серебреннікова О. А., Сергета І. В. Навчальний стрес та психофізіологічні критерії оцінки адаптаційних можливостей організму студентів закладів вищої медичної освіти. Вінниця : ТОВ “ТВОРИ”, 2020. 184 с.
2. Мороз В. М., Серебреннікова О. А., Сергета І. В., Стоян Н. В. Психофізіологічні та психогігієнічні основи ефективного використання здоров’язберігаючих технологій у закладах вищої освіти. Вінниця : ТОВ “ТВОРИ”, 2021. 208 с.
3. Полька Н. С., Сергета І. В. Актуальні проблеми психогігієни дітей і підлітків: шляхи та перспективи їх вирішення (огляд літератури і власних досліджень). *Журнал НАМН України*. 2012. Т. 18, № 2. С. 223-236.
4. Сергета І. В., Бардов В. Г. Організація вільного часу та здоров’я школярів. Вінниця: РВВ ВАТ “Віноблдрукарня”, 1997. 292 с.
5. Сергета І. В., Бардов В. Г. Оцінка стану здоров’я дітей, підлітків та молоді і сучасні технології його збереження та зміцнення *Вісник Вінницького державного медичного університету*. 2003. Т. 7, № 2/2. С. 799-800.
6. Сергета І. В., Бардов В. Г., Дреженкова І. Л., Панчук О. Ю. Гігієнічні нормативи рухової активності студентів закладів вищої медичної освіти та шляхи її оптимізації. Вінниця : ТОВ “ТВОРИ”, 2020. 184 с.
7. Сергета І. В., Григорчук Л. І., Молчанова О. П. Шляхи оптимізації професійної адаптації студентів до умов навчання у медичному вищому навчальному закладі та їх прогностична значущість. *Довкілля та здоров’я*. 2002. №4 (23). С. 57-61.
8. Сергета І. В., Браткова О. Ю., Мостова О. П., Панчук О. Ю., Дударенко О. Б. Наукові принципи психогігієнічної діагностики стану здоров’я дітей, підлітків та молоді. *Довкілля та здоров’я*. 2012. № 4 (64). С. 21-25.
9. Сергета І. В., Бардов В. Г., Дреженкова І. Л., Панчук О. Ю. Гігієнічні нормативи рухової активності студентів закладів вищої медичної освіти та шляхи її оптимізації. Вінниця : ТОВ “ТВОРИ”, 2020. 184 с.
10. Сергета І. В., Панчук О. Ю., Яворовський О. П. Гігієнічна діагностика професійної придатності студентів закладів медичної освіти (на прикладі стоматологічних спеціальностей). Вінниця : ТОВ “ТВОРИ”, 2020. 348 с.
11. Сердюк А. М. Психогігієна детей и подростков, страдающих хроническими соматическими заболеваниями / А. М. Сердюк, Н. С. Полька, І. В. Сергета. – Вінниця: Нова книга, 2012. – 336 с.
12. Тимошук О. В., Полька Н. С., Сергета І. В. Наукові основи комплексної гігієнічної оцінки якості життя та адаптаційних можливостей сучасної учнівської і студентської молоді. Вінниця : ТОВ “ТВОРИ”, 2020. 272 с.

СЕКЦІЯ ХІХ. ФІЗИЧНА КУЛЬТУРА, СПОРТ ТА ФІЗИЧНА ТЕРАПІЯ

ПІДВИЩЕННЯ ФІЗИЧНОЇ ПІДГОТОВЛЕНОСТІ МАЙБУТНІХ ФАХІВЦІВ З ФІЗИЧНОГО ВИХОВАННЯ І СПОРТУ ЗАСОБАМИ ФУНКЦІОНАЛЬНОГО ТРЕНУВАННЯ

Вірко Вікторія Сергіївна

здобувач вищої освіти факультету економіки та менеджменту
Донбаська державна машинобудівна академія, Україна

Науковий керівник: Пастушкова Ніна Анатоліївна

ORCID ID: 0000-0003-2051-7931

викладач кафедри фізичного виховання і спорту
Донбаська державна машинобудівна академія, Україна

Гострота й актуальність проблеми професійної підготовки майбутніх фахівців фізичного виховання та спорту визначена соціальним замовленням. В суспільстві зростає попит на висококваліфікованих фахівців у галузі фізичного виховання і спорту. До того ж рівень фізичного розвитку та стану здоров'я суспільства в цілому знижується, особливо дітей та молоді. Вимоги сучасного суспільства до професійної підготовки майбутніх фахівців означеної галузі зростають. Але не секрет, що фізична культура в суспільстві перебуває у стані занепаду та відбуваються такі негативні події, як низький рівень викладання фізичної культури у ВНЗ, незадовільний стан матеріально-технічної бази та фінансування, недостатня кількість тренерів за видами спорту, традиційні методи виховання застарілі і не відповідають сучасним вимогам суспільства та інтересам студентів, знижується рівень фізичної підготовленості та мотивації до професійного навчання.

В зв'язку із вищезазначеним, постала необхідність вдосконалення системи професійної освіти, що передбачає впровадження інноваційних технологій та пошук нових ефективних засобів підвищення професійної підготовки майбутніх фахівців з фізичного виховання та спорту. На нашу думку, метод функціонального тренування з використанням сучасних фітнес-програм буде сприяти формуванню всебічно розвинутої особистості, зростанню фізичної підготовленості майбутніх фахівців, відвідуванню занять, підвищенню функціональних показників, фізичних якостей та змінить ставлення студентів до професійного навчання на краще.

Сучасна система професійної освіти потребує вдосконалення та запровадження інновацій для підвищення рівня підготовленості майбутніх фахівців з фізичного виховання та спорту. Результати ряду досліджень свідчать про те, що система підготовки фахівців з фізичного виховання та спорту в зарубіжних країнах нерозривно пов'язана з інноваційними технологіями. У той самий час темп поновлення оздоровчих технологій, якість спортивного інвентарю й обладнання

відомих зарубіжних спортивних компаній у зарубіжних фізкультурних ВНЗ дозволяє їм розгорнути висококваліфіковану професійну систему підготовки фахівців з фізичного виховання та спорту, що перевищує за якістю аналогічну підготовку фахівців у державних ВНЗ України. Система державної фізкультурної освіти України, незважаючи на прийнятті нормативних й програмно-методичних документів, ще не повністю забезпечує підготовку фахівців високої кваліфікації.

Навчання у вузі має забезпечувати формування професійної компетентності на такому рівні, що гарантує успішне становлення висококваліфікованого та конкурентоспроможного фахівця. Головною метою навчання студентів у вищому закладі освіти є формування їх готовності до професійної діяльності. При цьому, на думку переважної більшості науковців (Г. Г. Кит, 1991; А.Ф. Линенко, 1996; О.П. Федик, 1999 та ін.), професійна готовність майбутнього фахівця характеризується інтегративним станом особистості, яка поєднує оптимальну систему знань, умінь, навичок, потреб, мотивів і здібностей, тобто все те, що складає професійні якості фахівця та його ставлення до діяльності. Перспективним напрямом формування професійної компетентності є пошук шляхів відповідної організації підготовки до професійної діяльності під час навчання у вищому навчальному закладі [6,8].

Винятково важливого значення набуває професійна підготовка майбутніх фахівців фізичної культури та спорту у вищих навчальних закладах, де забезпечується не тільки спрямування навчально-виховного процесу на озброєння майбутніх фахівців спеціальними знаннями, вміннями і навичками, а й розвиток професійно значущих якостей особистості майбутнього фахівця. Дослідники Сущенко Л.В., Шиян Б.М., Чепелюк А.В. звертають увагу на розвиток професійно важливих якостей, як необхідної умови ефективного оволодіння професією при організації професійного навчання вчителя фізичної культури [6,8].

За аналізом праць дослідників нами було виокремлено такі професійні компетенції фахівця з фізичного виховання: високий рівень педагогічної-професійної освіти, спеціалізовані педагогічні здібності, сформованість теоретичних знань та практичних навиків і вмінь, достатній рівень фізичної підготовленості. Також фахівець повинен мати такі типологічні психологічні риси: врівноваженість нервових та психологічних процесів. Фахівець з фізичного виховання має бути всебічно підготовленим до творчої професійно-педагогічної і фізкультурно-оздоровчої роботи з різними соціальними групами населення, володіти основами гуманітарних наук, медико-біологічних та анатомо-фізіологічних знань. Для ефективного проведення фізкультурно-оздоровчої роботи необхідні знання психологічних особливостей різних вікових груп населення, знати й уміти застосовувати на практиці механізми розвитку фізичних якостей і формування рухових навичок. Фахівець з фізичної культури повинен мати гарний особистий фізичний стан для демонстрації техніки виконання фізичних вправ й володіти навичками страхування [6,8].

Особливо актуальним компонентом професійної компетентності це фахові знання і всебічний розвиток фахівців [8]. Ми акцентуємо увагу на фізкультурно-спортивної компетенції фахівців, пов'язані із фізичною підготовкою. Фахівці галузі фізичної культури і спорту повинні відповідати професійно-педагогічним вимогам та мати належний фізичний стан і психічну врівноваженість та володіти сукупністю фізичних, морально-психологічних і професійно-важливих якостей особистості, необхідних для ефективною професійно-педагогічної діяльності.

Професійна готовність вчителя фізичної культури характеризується досить складним змістом та структурою і включає психологічну, науково - теоретичну, практичну, психофізичну й фізичну готовність. Наше дослідження буде зосереджено

на практичній підготовці фахівців, що формує їх фізичну підготовленість з використанням функціонального тренінгу.

Функціональний тренінг як ефективний засіб фізичної підготовки неодноразово став предметом дослідження науковців. Автори Луценко Л.С. Бондаренко І. О. в дослідженні з жінками зрілого віку, що займалися аеробікою за методикою функціонального тренування круговим методом перевірили ефективність методу функціонального тренування і довели зростання показників фізичної підготовленості та покращення функціональних показників [5]. Дослідниками Гаєва С. О. та Гаєвий, В.Ю., Рябіна С.А. вивчалась роль функціонального тренування в процесі самостійних занять студентів [2]. Дослідниками Кравчук Т.М., Карпунець Т.В., Степаненко І.В. доведено ефективність використання вправ функціонального тренування для розвитку силових здібностей старшокласників [4]. Дослідниця Білецька В.В. також довела ефективність програм функціонального тренінгу з використанням різного обладнання у системі фізичного виховання студенток [1]. Результати проведеного педагогічного експерименту свідчать про позитивну динаміку показників фізичної підготовленості та фізичного стану студенток, що є підставою для їх застосування з метою розвитку таких якостей, як сила, гнучкість і координаційні здібності студентів. Ми можемо зробити висновок, що автори дотримуються однієї думки щодо ефективності функціонального тренінгу та його позитивного впливу на фізичну підготовленість тих, що займаються. Розбіжність поглядів дослідників складає змістова наповненість та методи програм функціонального тренування.

Незважаючи на те, що методики фізичної підготовленості широко досліджено в теоретичному плані, усе ще досить рідко вони застосовуються на практиці взамін традиційним підходам підготовки фахівців. Важливим кроком у піднятті сфери фізичної культури та спорту на вищий рівень повинно стати поширення застосування сучасних методик підготовки майбутніх фахівців ФКіС у педагогічній практиці та їх вдосконалення.

За вищесказаним ми зробимо висновок, що вимоги до кваліфікації фахівця фізичного виховання і спорту високі, але підкреслимо фізичну сторону професійної підготовки. Над усе фахівці мають бути фізично підготовленими. Тому для підвищення фізичної підготовки та зацікавленості фахівців, на нашу думку, необхідно впровадити у систему професійної підготовки фахівців світові найпопулярніші та найефективніші фітнес-тренди. Таким засобом ми вважаємо є функціональне тренування.

За висновками експертів Американського коледжу спортивної медицини The American College of Sport Medicine ACSM виявлено топ-20 мирових трендів, домінуючих у світовій фітнес-індустрії на 2021 рік. Серед ключових тенденцій на 2021 рік такі: онлайн тренінг, віртуальний тренінг, мобільні додатки. За даними дослідження на сьогодні функціональний тренінг є одним з найефективніших у світі, а тренування із власною вагою займають третю позицію у рейтингу.

Функціональний тренінг – це різновид спеціального тренування, спрямованого на всебічний розвиток рухової активності за рахунок вдосконалення фізичних якостей людини. Метою функціонального тренінгу є вдосконалення вибухової сили, функціональної сили, стартового поштовху, фінішного ривка і спрямоване на розвиток гнучкості, почуття рівноваги і координаційних навичок. рівноваги [1,4, 5].

Також, функціональний тренінг, за думкою дослідників Гаєвої С.О., Гаєвого В.Ю. та Рябіної С.А., це комплекс вправ для всіх груп м'язів, спалювання жирів, розвитку сили та силової витривалості [2]. В наукових працях дослідників Кравчук Т.М.,

Карпунець Т.В., Степаненко І.В. експериментально доведено позитивний вплив функціонального тренування на розвиток сили. У дослідженні показано, що на заняттях з фізичної культури в старших класах функціональні вправи можуть поєднуватися з вправами видів спорту та доповнювати їх [4].

Функціональні тренування об'єднують багато напрямків фітнесу: аеробіка (степ-, памп-, слайд- і ін.), стретчинг, спінінг, сайклінг круговий тренінг, пілатес та інші [1, 5,7]. Тренінг може проводитися як без спеціального інвентарю, так і з його застосуванням. Спортивним обладнанням для функціональних занять можуть бути будь-які спортивні знаряддя (стандартний інвентар, гімнастичні кільця, скакалка, гімнастичний м'яч, штанга, степ-платформа та TRX- петлі).

Програма функціонального тренінгу не вимагає особливої попередньої підготовки та підходять для людей з низькою фізичною підготовкою. Функціональним тренінгом можуть займатися люди різного віку й підготовки (школярі та студенти, молодь, і , навіть, пенсіонери).

Сьогодні, функціональним тренінгом є будь-який вид фізичної активності. Наприклад, підйом по сходах, прибирання домівки і таке інше. Функціональне тренування будує тіло людини майже заново, залучаючи до роботи всі до єдиного м'язи і найприроднішим чином готує до випробувань [1,2,4]. Дослідники наголошували, що використання функціонального тренінгу передбачає залучення до роботи всього м'язового апарату разом із глибокими м'язами-стабілізаторами тулуба. У процесі тренінгу, передбачено виконання звичайних «природних» для організму рухів: працюють м'язи, зв'язки та кісткова система, які отримують певні навантаження, що зустрічаються у повсякденному житті. Завдяки цьому фізична система людини зміцнюється поступово, що дозволяє істотно знизити ймовірність переломів, розтягнень та інших травм.

Навантаження функціонального тренінгу, рівномірно розподіляються у процесі тренування на весь м'язовий апарат, що дозволяє збільшити продуктивність тренування і прискорити процес спалювання калорій, що, неодмінно, буде цікавим для студентів, підлітків та майбутніх фахівців фізичної культури та спорту . Все це робить функціональний тренінг привабливим для тих, хто хоче поліпшити свій стан здоров'я і зберегти тіло гарним на довгі роки без особливих зусиль.

В процесі функціонального тренінгу необхідно виконувати якомога простіші і природні для організму рухи, а їх кількість може бути настільки велика, що кожна нове тренування буде унікальним і не матиме повторюваних комплексів. Такі вправи задіють у тренінгу різноманітні групи м'язів поступово.

Функціональний тренінг проводиться і як окреме тренування, і як доповнення до традиційного силового тренінгу. Ускладнення тренування відбувається не за рахунок збільшення ваги навантаження, а за рахунок ускладнення рухів або за допомогою спеціального обладнання, зокрема з використанням тренажерів з вільною траєкторією виконання руху і аксесуарів з балансуною основою, що дозволяють виконувати вправи, що активізують більшу кількість великих і дрібних м'язів тіла [2].

Варіативність, універсальність, різноспрямованість виконання вправ, а також не обов'язкове використання на заняттях додаткового обладнання є основними перевагами та особливостями, які відрізняють функціональний тренінг від інших видів фізичних занять.

Слід також врахувати, що функціональне тренування може бути як основною частиною навантажень, так і доповненням до основного тренування в якості розминки, яка дозволяє підготувати м'язи людини та організм в цілому до тренування.

Стандартне функціональне тренування необхідно починати з розминки, яка включає в себе вправи «кардіо навантаження»: легкий біг, швидку ходьбу або стрибки, можливо зі скакалкою. Далі виконують вправи для поліпшення мобільності суглобів, еластичності зв'язок: нахили, повороти і кругові рухи, а додатковий розігрів потрібен саме тим м'язам, які будуть максимально навантаженні під час основного тренування.

Висновки. Проблему покращення стану здоров'я молоді, формуванню мотивації до занять та професійного навчання можна подолати шляхом впровадження інноваційних технологій у професійну освіту. Введення функціонального тренінгу у навчання майбутніх фахівців фізичного виховання та спорту підвищить їхню фізичну підготовленість та надасть можливість розвинути їх особисті професійні навички.

Перевагами функціонального тренування є універсальність, варіативність, різноспрямованість, можливість тренування з та без додаткового обладнання. Функціональний тренінг має позитивний вплив на функціональні можливості та фізичний розвиток, а саме силу, координацію, гнучкість, спритність та витривалість. На підставі висновків нашого дослідження ми зробили спробу довести, що функціональний тренінг є ефективним засобом підвищення фізичної підготовленості та має використовуватися в системі професійної освіти майбутніх фахівців з фізичного виховання і спорту.

Список використаних джерел:

1. Білецька В.В. Функціональний тренінг у системі фізичного виховання студенток / В.В. Білецька, Є.М. Петренко, І.Б. Бондаренко // Педагогічні науки: теорія, історія інноваційні технології. – № 1 (19). – 2012. – С. 264–270.
2. Гаєва С.О., Гаєвий В.Ю., Рябіна С.А. Роль функціонального тренінгу в процесі самостійних занять студентів ЗВО. Науковий часопис НПУ імені М.П. Драгоманова. – 5 (113). – 2019. – С. 23-26.
3. Качан О.А. Упровадження інноваційних технологій у фізкультурно-оздоровчу та спортивну діяльність закладів освіти: навчально-методичний посібник / О. А. Качан. – Слов'янськ: Витоки, 2017 – 138 с.
4. Кравчук Т.М., Карпунець Т.В., Степаненко І. В. (2019), «Функціональне тренування як засіб розвитку силових здібностей учнів старших класів», Технології збереження здоров'я, реабілітації і фізична терапія: зб. ст. XII Міжнар.наук.конф., Харків, С. 132–136.
5. Луценко Л.С., Бодренкова І.О. & Мошенська Т.В. (2016). Функціональне тренування з жінками першого зрілого віку, які займаються аеробікою. Наука і освіта, (4). – С. 139-144.
6. Сущенко Л.П. Професійна підготовка майбутніх фахівців фізичного виховання та спорту (теоретико-методологічний аспект) : монографія / Л.П. Сущенко. – Запоріжжя : ЗДУ, 2003. – 442 с.
7. Ткачівська І. М., Ковальчук Л. В. Інноваційні педагогічні та оздоровчі технології у фізичній культурі / І. М. Ткачівська, Л. В. Ковальчук// Навчально-методичний посібник. – Івано-Франківськ, 2011. – 104с.
8. Чепелюк А. Компоненти формування професійної компетентності фахівця фізичного виховання / Чепелюк А., Пиц Н., Кушнір Р. // Актуальні питання гуманітарних наук – 2013. – Вип. 4. – С. 219-225.

СЕКЦІЯ ХХ. ІСТОРІЯ, АРХЕОЛОГІЯ ТА КУЛЬТУРОЛОГІЯ

ДІЯЛЬНІСТЬ ЗЕМСЬКИХ ЛІКАРЕНЬ У КАТЕРИНОСЛАВСЬКІЙ ГУБЕРНІЇ В ОСТАННІЙ ТРЕТИНІ ХІХ СТ.

Арзаманов Олексій Артемович
Аспірант історичного факультету
Маріупольський державний університет, Україна

Науковий керівник: Романцов Володимир Миколайович
Доктор історичних наук, професор кафедри історичних дисциплін
Маріупольський державний університет, Україна

Питання щодо надання населенню можливості отримати доступну кваліфіковану медичну допомогу у відповідних для цього закладах, якомога доступнішим образом є завжди актуальним питанням для будь-якої країни, особливо нашої, що одразу після страшної пандемії зіткнулась із кровопролитною війною. Враховуючи актуальність відбудування та підтримки лікарняних закладів у східних регіонах України, має сенс звернутися до історичного досвіду того періоду, коли це питання почали активно вирішувати. Поштовхом для цього стала земська реформа 1864 р., за якою питання внутрішнього господарства, зокрема і розвитку медицини переходили під контроль новоутворених губернських земств. Однією з перших потрапила під дію реформ Катеринославська губернія, територія якої охоплювала значну частину українського сходу зараз, і на прикладі який є сенс докладніше вивчити цей процес.

До історичних джерел з теми відносяться насамперед закони Російської імперії у яких викладені положення нової реформи [1;2], земські джерела, зокрема постанови земств [6], та їх звітні матеріали [12;14]. Питання розвитку земської медицини досліджувалось багатьма істориками краєзнавцями як і на загальноукраїнському так і на губернському і повітових рівнях. Торкались питання розвитку лікарень у Катеринославській губернії на різних рівнях такі дослідники як М.В.Герасименко, та О.В.Черемсин [3;4;10;11]; Н.Н.Писаренко [5;8;9], В.М.Коробка [7], Л.В.Гриженко [13], В.М.Сорока та О.М.Ціборовський [15].

За «Положением о губернских и уездных земских учреждениях» до завдань, що повинні були виконувати новоутворені земства відносились і охорона народного здоров'я, яка включала до себе відповідальність за утримання та будівлю лікарень. Ці нові обов'язки були окреслені лише у загальних рисах, враховуючи що усі проблеми у цій сфері земства будуть вирішувати самостійно [1]. За одночасно виданими «Правилами для земских учреждений по делам о земских повинностях, народном продовольствии и общественном призрении», усі повноваження та обов'язки раніше існуючих приказів громадської опіки та лікарняних рад, що займались питанням надання медичних послуг для населення до земської реформи цілком переходили під контроль губернських та повітових закладів. Існуючі капітали та установи приказів

повинні бути розподілені між губерніями Міністерством внутрішніх справ. Таким чином під управління земств перейшла уся існуюча на той час система медичної допомоги, яку вони могли розвивати за власним роздумом [2].

Однак новоприйнятої реформи було недостатньо, щоб вирішити наявні проблеми у лікарняній сфері. Будівлі переданих закладів часто знаходились у незадовільному санітарному стані, та брали досить велику плату з пацієнтів (60 коп. на добу, за умовами того що перебування оплачувалось помісячно). Грошей, отриманих від приказів, не вистачало для значних позитивних змін, да передані заклади спочатку фінансувалися за рахунок міських громад. Катеринославське та Новомосковське повітові земства на ранніх етапах їх діяльності здебільшого ігнорували питання грошового забезпечення медичної сфери. Також існували проблеми із отриманням грошей, що були передані із закладів суспільної опіки. Із 545 тис руб., що надійшли в облігаціях російських залізниць від місцевого приказу губернське земство отримало лише 310 тис руб. [3].

Проблемою було і те, що дореформені приказні лікарні здебільшого займались допомогою державним службовцям та військовим. Так на весь Бахмутський повіт існувала лише одна приказна лікарня, де надавалась лікарняна допомога лише хворим із військового відомства, лікування яких оплачувало військове міністерство. Вже після земської реформи вона, як і інші лікувальні заклади перейшла під контроль земства. У місті Маріуполі, до заснування земської лікарні єдиним медичним закладом також був шпиталь для військових, заснований у 1855 р. для солдат та офіцерів у Кримській війни (коли земська лікарня з'явилась місто все ще було зобов'язане утримувати солдат). В Олександрівську військові навіть заборонили приймати цивільних пацієнтів, під загрозою припинення фінансування. Подібну практику намагались припинити своїм розпорядженням від 10 листопада 1866 р. Міністерство внутрішніх справ, але в умовах нестачі бюджету деякий час повітові лікарні продовжили так працювати [4; 5].

З часом у лікарнях губернії почали покращувати цю ситуацію, перебудовуючи старі лікарні за допомогою позиків від повітових земств. Протягом 70-80 х рр. XIX ст. відбувалась перебудова центральної Катеринославської лікарні, зокрема було влаштоване центральне опалення, водопровід, вентиляція та каналізація. Були розбудовані спеціальні відділення для хворих та нові операційні. Міри з покращення стану лікарень проводились і в інших повітах. Так, у Маріупольському повіті у 1877 р. було вирішено придбати нову лікарняну будівлю (що замінила першу, яка знаходився між болотом та базарною площею) разом із придбанням сусіднього будинку, на що в сумі було виділено 11000 руб. [6].

Збільшувати показник відвідуваності лікарень окрім покращення умов також намагались досягнути зменшенням цін. Щомісячну оплату (незалежно від строку перебування хворого у лікарні), замінили щодобовою. У Катеринославському земстві згодом була знята плата із сифілітиків та бідного населення. Цю тенденцію продовжили і повітові земства. Від плати за медичні послуги у губернських та повітових лікарнях також із часом були звільнені місцеві жителі (за винятком Олександрівського, де медичні послуги коштували по 5 коп.). Також, у губернських лікарнях, за довідками земських управ і поліцейських правлінь, було звільнене незаможне губернське населення, інфекційні хворі та заробітчани, що також сприяло росту відвідуваності лікарень. Також спочатку усіх приймала безкоштовно заснована в 1881 р. Олександрівська лікарня міста Катеринослава. Така політика сприяла зросту числа хворих у лікарнях, які тепер могли дозволити собі лікування [7].

Зросту числа лікарень сприяло і збільшення долі грошей виділених на розвиток медицини. До факторів цього можна віднести загальний господарчий розвиток земств, що збільшував їх прибутки та надавав можливість дбати про цю сферу, та визнання місцевим керівництвом необхідністю забезпечити власне населення своєчасною медичною допомогою. Ці тенденції були помітні і в повітах губернії. Так к 90-тим рокам повітові управи використали до 20 % бюджету. Вже к 1913 р. ці витрати у середньому складали 25 % від загальної суми. Так наприклад Бахмутський повіт витратив у 1870 р. – 8872 руб. на медицину, 205824 руб. у 1905 р., 481880 руб. у 1912 р., що складало 17, 25,7 та 30,9 % від загальних витрат відповідно [8; 9].

Завдяки збільшенню витрат та зростаючому інтересу губернських та повітових адміністрацій до питання народного здоров'я, на території губернії почало поступово зростати число лікарень. Із 7, що вона отримала від приказів громадської опіки їх число зросло до 18 на стан 1880 р., 37 – на 1890 р., та до 46 на 1900 р. Разом із поступовим зростом числа міських лікарень активно велось їх будівництво у селах, з метою зробити медичну допомогу якомога доступнішою. Так, (без урахування губернської лікарні), земські лікарні мали 121 ліжко у міських, та 20 у сільських. У 1898 р. вже існувало 277 штатних ліжок у міських та 473 – у сільських лікарнях [10].

Збільшення кількості та розмірів лікарень, разом із підвищенням числа кваліфікованих медичних працівників, та разом із тим, якості медичного обслуговування, призвело до зросту довіри населення до медичних закладів, та, як наслідок, збільшення числа пацієнтів. У Катеринославській губернській лікарні за 1890 р. було прийнято 1587 пацієнтів, у 1894 р. – 3145, а у 1899 – 5618. У Маріупольській земській лікарні за 1886 р лікувалось 214 стаціонарних хворих, а вже у 1898 р. – 1097 [11; 12].

Але навіть не зважаючи на активне лікарняне будівництво, його темпи не встигали за зростом числа населення, що до них зверталось. Зростаючі процеси урбанізації також ускладнили це питання Так на кінець 80-х рр. XIX ст. за середньою статистикою на одну міську лікарню приходилось 8703 жителя міста (співвідношення числа хворих на одну лікарню складало 1:2451 – в Олександрівську, 1:7550 – в Бахмуті.; 1:8951 – в Маріуполі; 1:9349 в Катеринославлі). На початку XX ст. ситуація ускладнилась. Тепер середнє число пацієнтів на лікарню складало 10720 чол.(Співвідношення 1:14459; 1:16670;1:5362 відповідно) [13].

Розвитку лікарняної допомоги інколи також заважала критика земської адміністрацією самого факту наявності великих міських лікарень. Так, у 1900 р. Бахмутське та Маріупольські земства запропонували скоротити губернську лікарню, оскільки її допомога не потрібна у віддалених районах. У 1902 р. було порушене питання про закриття Маріупольської земської лікарні, через велике число хронічних хворих, що перебували там досить довгий час, та велику суму грошей потрібну на її утримання. У обох випадках земства, визнаючи значимість цих лікарень обмежились лише скороченням у них числа ліжок [14].

Хоч ситуація у сфері надання лікарняної допомоги у Катеринославській губернії і була важкою, це було проблемою і для багатьох інших регіонів Російської імперії. Наприкінці XIX ст. лише 12 % російських міст мали власні лікарні. Якщо порівнювати із іншими регіонами результати Катеринославського земства у сфері надання кваліфікованої допомоги населенню були у деякій мірі успішними. Так у 1906 р. на одного губернського лікаря приходилось у середньому 7580 чол., що не сильно відставало від середнього результату по губерніях Європейської Росії(7770 чол.), було менш успішним результатом ніж у Московській, Київській та Харківських губерніях(5040, 6070 та 4650 чол. відповідно), але перевищував середній результат

по неземських губерніях(11140 чол.), перевищував результати Херсонської, Чернігівської та Полтавської губерній(10 730, 15340 та 11210 чол. відповідно). За числом мешканців на одне ліжко(1610), вона відставала від середнього результату земських губерній (1280), знаходилась на рівні сусідніх із нею Харківської та Херсонської губерній(1500 та 1520 відповідно), та мала кращий результат ніж у середньому по неземських губерній(2120). Пояснити це можна тим, що більша частина медичної допомоги все ще здійснювалась сільськими лікарями та фельдшерами, та покрити увесь регіон сіттю лікарень було непросто [15].

У підсумку можна визначити, що діяльності катеринославських земських лікарень у період після прийняття земської реформи заважало багато факторів, особливо на ранніх етапах. Медичні заклади довгий час були неспроможні надати допомогу великому числу людей які її потребували, та не мали для цього достатньої матеріальної підтримки. Але це не відміняло значні позитивні зміни, яких вдалося досягти під час ведення земської системи. Більше людей почали довіряти земським лікарням, розширилась їх мережа, та загальне число людей що ними обслуговувались, що призвело до певного покращення у сфері народного здоров'я. До того ж, тяжкий стан медичної галузі був характерним не лише для означеної губернії, але і для багатьох інших російських регіонів, і враховуючи це, можна відзначити що Катеринославська губернія відносно непогано справилась із викликами у цій сфері. Багато проблем не було вирішено та ситуація була далека від ідеальної, але за часи дії земської реформи був здобутий значний прогрес у розвитку системи лікарняної допомоги.

Список використаних джерел:

1. «Высочайше утвержденное положение о губернских и уездных земских учреждениях». Полное собрание сочинений законов Российской империи. 2-е собр. Т.39. Отд.1. Ст. 40457. С. 2.
2. «Высочайше утвержденные временные правила для земских учреждений по делам о земских повинностях, народном продовольствии и общественном призрении» Полное собрание сочинений законов Российской империи. 2-е собр. Т.39. Отд.1. Ст. 40458. С.14
3. Герасименко М.В., Черемсин О.В. Становлення та розвиток земської медицини Півдня України (60-90 ті роки XIX ст.): монографія. Херсон: вид-во ФОП Вишемирський В. С., 2019. С.32-33
4. Герасименко М.В., Черемсин О.В. Становлення та розвиток земської медицини Півдня України (60-90 ті роки XIX ст.): монографія. Херсон: вид-во ФОП Вишемирський В. С., 2019. С.36
5. Писаренко Н.Н. Земское здравоохранение в Бахмутском уезде Екатеринославской губернии в конце XIX – начале XX вв. Вісник Донецького університету. Серія Б. Гуманітарні науки. №2. Донецьк, 2000. С.190
6. Сборник постановлений Мариупольского уездного земства с 1864 по 1913 г.г. Том 2. – Мариуполь:Типография Э. и А.Голдринных, 1916 С. 441
7. Коробка В.М. Громадське управління в містах Катеринославської губернії. Маріуполь, 2014 С.123-130.
8. Писаренко Н.Н. Земское здравоохранение в Бахмутском уезде Екатеринославской губернии в конце XIX – начале XX вв. Вісник Донецького університету. Серія Б. Гуманітарні науки. №2. Донецьк, 2000 С.192
9. Писаренко Н.Н. Специализированная медицинская помощь в Донбассе (к. XIX - н. XX вв.). Нові сторінки історії Донбасу: зб. ст. Донецьк, 1999. Кн. 7. С. 232-237.
10. Герасименко М.В., Черемсин О.В. Становлення та розвиток земської медицини Півдня України (60-90 ті роки XIX ст.): монографія. Херсон: вид-во ФОП Вишемирський В. С., 2019. С.107-110

11. Герасименко М.В., Черемсин О.В. Становлення та розвиток земської медицини Півдня України (60-90 ті роки XIX ст.): монографія. Херсон: вид-во ФОП Вишемирський В. С., 2019. С.112
12. Отчет Мариупольской уездной земской управы за 1899 г. очередной сессии земского собрания 1900 г. Мариуполь:Типо-литография А.А.Франтова, 1900. С.121-122
13. Гриженко Л.В. Стан медичного обслуговування міського населення Катеринославщини (кінець XIX – початок XX ст.). Вісник Дніпропетровського університету. Серія Історія та археологія, 2012. Вип. 20. С.36-44
14. Отчет о состоянии земской медицины в Мариупольском уезде в 1903 году. Мариуполь:Типография Э.И.Гольдрина, 1904. С.115
15. Ціборовський О.М. Сорока В.М. Перехід лікарської справи у київській губернії до земської медицини та його результати. URL: <https://www.google.com/url?sa=t&rct=j&q=&esrc=s&source=web&cd=&cad=rja&uact=8&ved=2ahUKEwjkrSmor7tAhXto4sKHevnAc4QFjAAegQIAxAC&url=https%3A%2F%2Fojs.tdmu.edu.ua%2Findex.php%2Fvisnyk-gigieny%2Farticle%2Fdownload%2F6601%2F6019%2F&usg=AOvVaw3bUF2pvAD4cFEpowiXbgB3>

КОЛЕКТИВНА ПАМ'ЯТЬ ПРО ГОЛОКОСТ (НА ПРИКЛАДІ МЕШКАНЦІВ ТИВРІВСЬКОЇ ГРОМАДИ)

Таран Олена Григорівна

ORCID ID: 0000-0002-0548-0678

кандидат історичних наук, науковий співробітник,
*Інститут мистецтвознавства фольклористики та етнології
ім. М. Т. Рильського НАН України, Україна*

Гончарук Олена Михайлівна

вчитель вищої категорії,
вчитель історії та правознавства
загальноосвітня школа I–III ступенів смт. Тиврів, Україна

XXI ст. – час постіндустріального, інформаційного суспільства, коли зміни, зумовлені процесом глобалізації, впливають на всі сфери людської діяльності, а життєвий досвід та культурні практики віддзеркалюються у наративних практиках як комунікативних засобах. Голокост займає центральне місце в колективній пам'яті світового єврейства, сприяючи меморіалізації цього поняття і усвідомлення трагічної долі народу, який впродовж II світової війни втратив майже 2/3 своєї чисельності. Існує велика кількість наукової літератури в галузі дослідження Голокосту як на території України загалом [1; 2; 3], так і Східному Поділлі зокрема (наприклад, публікації Українського центру вивчення історії Голокосту) [4]. Мета нашої доповіді полягає у введенні у науковий обіг наративних текстів, зібраних авторами у смт Тиврів Вінницької обл. впродовж 2016–2020 рр. Середній вік респондентів 87 років. Спогади тиврівчан стосуються подій літа-зими 1941–42 рр., коли територія містечка та прилеглих сіл по правій бік Південного Бугу входила в німецьку окупаційну зону, і громадяни єврейської національності підпали під політику тотального винищення. Сюжети інтерв'ю стосуються розстрілів та місць поховань єврейської громади Тиврова, а також переховування євреїв в українських родинах.

На основі усних (наративних) розповідей з'ясовується правда про масові розстріли євреїв, які проживали на території містечка у зазначений період.

Інтерв'ю записані зі слів свідків тих подій – є найціннішим історичним джерелом, тому вважаю за необхідне зберегти свідчення очевидців для встановлення в подальшому історичної правди про перебування німецьких окупантів на території населеного пункту, ставлення і сприйняття жителями чужинців-загарбників.

Окрім польових записів опрацьовані сімейні архіви, фотоматеріали родинних альбомів старожилів-тиврівчан.

В Україні символом Голокосту є Бабин Яр. Під час окупації німці використовували це урочище як місце масових розстрілів. Чи не в кожному місті чи містечку, де мешкало єврейське населення, є власний Бабин Яр, який чекає свого часу для дослідження, вивчення, збереження колективної пам'яті про трагічні події.

Багато хто із учених-дослідників на сьогоднішній день займається пошуком місць масового вбивства євреїв у часи II світової війни. Досліджуючи ту чи іншу місцевість, розумієш, що таких місць є ще чимало. У мальовничому подільському містечку Тиврів також є місце, де відбулися масові розстріли євреїв.

Очевидно, що велика частина єврейського населення була розстріляна поблизу місць свого багатолітнього проживання. Убивства, організовані німцями, відбувалися із залученням частини місцевого населення, яке з примусу мало брати участь у розстрілах (хоча б викопати яму, засипати вбитих та, часто, лише поранених). Були і ті, хто став випадковими свідками : випадково бачили розстріли чи навідували місце розстрілу з цікавості.

Згадок про масові місця вбивств збереглося чимало. Іноді розстріляних засипали землею, іноді просто присипали, іноді спалювали. Не у кожній місцевості люди знають чітко місце розстрілу євреїв. Де-інде в радянські часи на могилах встановлювалися стелли, рідше пам'ятні знаки, але найчастіше місця трагедії зазнавали небуття.

Тиврівчанам у цьому відношенні «пощастило» більше – відомо не тільки місце злочину, а й завдяки небайдужим дослідникам-краєзнавцям відтворено прізвища загиблих. На сьогодні ще живі свідки подій, які відбувалися у той страшний для місцевих сорок перший рік.

Досліджувати історію єврейської громади (хоча б епізодично), яка проживала в Тиврові напередодні війни, важливо з точки зору хронології Голокосту. Яке ставлення місцевого населення було до євреїв, адже всі вони проживали разом, займалися часто з односельцями спільною справою, жили по сусідству, родичалися.

На сьогоднішній день вивчення історії має сприяти виробленню порозуміння між українцями та громадянами України іноетнічного походження. У такий нелегкий час, коли триває широкомасштабна російсько-українська війна, злочини окупантів проти цивільного населення України повертають погляди дослідників до теми тотального винищення єврейства у часи II світової війни, до трагедії нації.

У Тиврові напередодні II світової війни проживало чимало представників єврейського народу і факти свідчать, що тиврівчани і жителі навколишніх сіл ставились досить лояльно і непогано комунікували з євреями. У Тиврові євреї заселяються вже у XVI ст. Утворення їх громади завжди відбувалось на основі договору з власником міста. За цим договором євреї одержували привілеї на право забудови визначеної території, одержання місця для цвинтаря, спорудження синагоги. Для облаштування громади євреї отримали сучасну центральну частину міста, оскільки ця ділянка була бідною на джерела питної води : у центрі не було жодної криниці, воду завозили бочками. Будинки знаходилися близько один від одного. Часто в двоповерхових будівлях на першому поверсі були крамнички та майстерні. З корінним населенням Тиврова в євреїв не було конфліктів на національному ґрунті. На початку XVIII ст. чисельність євреїв значно зростає. Вони мають синагогу, школу, народне училище, окреме кладовище, залишки якого зберігаються ще й сьогодні. 1917-1921 рр. для євреїв стали важким випробуванням : євреїв в очах селян став уособленням чужого достатку в скрутні часи, втіленням шахрайства й грабіжництва. Вони часто потерпали від погромів. За часів непу євреї очолювали утворені у 1920 р. комітети незаможних селян, обиралися до складу сільських рад : так, єврей Шмуклер, обраний у Тиврові головою сільської ради, проводив колективізацію в Тиврові. Роки колективізації, розкуркулення, голодомору тиврівчани, як і решта українців підрадянської України, пережили важко. Багато старожилів згадують, якби не євреї, вони б не вижили. Не оминув Тиврів і терор 1930-х. Серед репресованих поряд із українцями є й єврейські прізвища.

Складне життя радянського повсякдення змінилося влітку 1941 року. У неділю, 22 червня, випускники школи та дитячого будинку Тиврова вийшли за традицією зустрічати схід сонця на берег Бугу. Сили вермахту увійшли до Тиврівського району

18 липня 1941р. Напередодні було евакуйовано дитячий будинок, колгоспну худобу, важливі промислові об'єкти. Але частина майна та людських ресурсів була повернена назад через неправильну організацію процесу евакуації. Згідно союзницьких домовленостей територія Тиврова, правий берег Бугу, відійшла до румунської Трансністрії. Перш ніж залишити Тиврів, фашисти жорстоко розправилися з мирним населенням єврейського походження. Євреїв Тиврова розстрілювали у Чорному лісі, місцині неподалік містечка.

Саме у Чорному лісі місцевих хлопчаків, яким було по роках п'ятнадцять-шістнадцять, німці примусили викопати яму, до якої звозили євреїв і розстрілювали у ній. Збереглися спогади старожилів, які, на щастя й досі живі й інтерв'ю із ними є досить цінним історичним джерелом. Павлішин Михайло Йосипович згадує: «Німці прийшли, вступили, євреїв побили, хтось встиг втікти і вони [німці] розбирали хати єврейські і почали варити пиво на пивзаводі. [...] Так як жидів розстрілювали і заставляли копати ями, так і балки заставляли возити. Так, як Толька Павлішин, він копав могили. Був такий Фонька, каже: «Хлопці, завтра в райсполком на таке-й-таке время з лопатами». Де ти дінешся. Власть їхня була. А це був староста, ну як поліцай. Куди дінешся. Німці зганяли жидів до райсполкома забирали в них золото, зуби і везли в ліс і там розстрілювали. А німці мали це золото віддати на пользу Германії. Не дай Бог, щоб в німця найшли якесь кільце. Німця накажуть. Тут, де садик зараз побудований стояла охрана і там грузили євреїв».

Інший свідок тих подій, респондент Павлішин Анатолій Константинович, 1925р. н.: «[Коли прийшли німці], ніхто не боявся. Бо думали, що після советської власті, вони будуть луччі. Але потом, як німці почали іздиватися, жидів бити, побачили пленных і поняли шо всьо. [У Тиврові було багато євреїв?] Ну, саме містечко велике було. Тако тут де був костюол, де парк був, там всьо-всьо – хата коло хати була. [З чого почались розстріли євреїв?] Межи них [євреїв] був старший, казали, шо в нього найшли пулемьот. Но це казали, нічо там не найшли. Короче, вони шось там його підозріли, хапнули 18 чоловік і розстріляли. В них, в євреїв, був старший, Фролька. Потом їхала машина по селі, і кого зловили, того й заставляли копати [ями]. І мене зловили, машиною привезли в ліс, і кажуть копати. Було нас багатенько там. Яму викопали здорову приблизно, як кровать [ліжка] дліни, тут вход зробили, в углу отам стояв німець. А тут ходом заходили і туди йшли. Заходило чотири чоловіки і та-та-та і розстріляли, потом знов других заводили. [Решта стоять чекають?] Ну да, і діти, дітей тоже забирали. Скільки на машину набирали то й розстрілювали. Більо [білизна], якщо хароше, то забирали, якщо рубашка хароша вони бачили, шо хароша – знімали. [Коштовності відбирали?] Ну вони не шукали хто з вещами, а кого зловили, заберали на машину. Тако окружили, кого зловили того й грузили. [Ви особисто були присутні при розстрілі?] Ну а як же. Ми в стороні були, чекали, щоб закидати. [Страшно було?] А ти, як думаеш, як діти були і три роки, і п'ять років, і їх почали всіх волокати. Міша Бабченко був там, хтів втікти. [Міша Бабченко – це той хто копав яму?] Не. Це серед євреїв був. Він поза машину, а там німець палкою по голові і в ту яму, і всьо. [І ви це бачили?] А куди подінешся. Дивилися. [Скільки днів ви копали яму? Скільки часу тривали розстріли?] Я не помню. Тако розстрілювали та й всьо. Ми засипали, а яма ходором ходила потом. Німець стріляв по головах. Той вищий, той нижчий. В кого попав, а в кого ні, кого ранив. І шо ти йому зробиш. Я не бачив, але кажуть, шо один виліз з ями. [Ви можете пригадати прізвища тих людей, яких розстрілювали?] Я не помню. Там кого зловили. Я забув. Мішу тіко того помню, Бабченко його була фамілія. Він був трохи старший за мене. Десь, як мені було 16, то йому 20. [Тобто втікти не можна було?] Ніяк не можна. Всьо окружено було. [Скільки

приблизно людей було розстріляно?] Там багато було. Так багато, їх всіх зганяли, де пекарня була і де церква, зараз, всіх зганяли, чоловік чотириста, біше. [Чому саме в лісі розстрілювали?] Німці вибрали, я шо знаю. Отак було. Так всьо починалось. ...Виліз німець з машини і каже, щоб я йшов копати, а я засміявся. Він мені каже «Я тебе в яму, тоже будеш сміятись?» Чисто по-українськи [говорив]. [...] [Ви знали Баю?] Знав і Сою Абрамовну, в магазині торгувала. А Бая, в школі разом вчилися, вона з [19]25 року».

Розповідаючи про життя євреїв, не можна не згадати тиврівчан, які попри всі заборони і ризики бути страченими рятували євреїв. На той час то був не абиякий подвиг. Про перші дні війни і порятунок євреїв залишилися спогади Михайлової Поліни Олександрівни [фрагменти її інтерв'ю увійшли до багатотомного академічного видання «Етнографічний образ сучасної України», що виходить друком в ІМФЕ ім. М. Рильського НАН України], яка народилася у сусідньому селі Василівка, нині проживає у Тиврові: «От, розказую, як з Баєю... і не тільки Бая в нас була. З суботи, тридцять першого червня, ой, жовтня, з суботи на неділю прибігає до нас в село євреї, який займався – майстер по шиттю – Гель, дядько Гель. Йому років було вже шістдесят, батьки мої всьо время в нього все шили, шо там треба для мами, для тата і для нас. [...] а тут вже, в Тиврові, приїхав – приїхали група есесовців знищувати євреїв. І один поляк каже йому, серед цих німців один поляк каже йому: «Десь подінься, бо приїхала карательна група, то шо-шо, а чоловіків можуть забирать», – це до Геля. Гель Шпелер. Чи Шпалер... не знаю. Десь є записано. Це йому років шістдесят, був учасником першої світової війни, був у німцях в плену, знає німецьку мову. І чув же ж на роботі, він спілкувався німецькою мовою із німцями. І він зразу зник. А вдома лишилося дві дівочки: одна така як Маруся, а друга така як я по віку. То все життя, він скіки в нас був, то нічо, тіки жалувал: «Чого я не забрав дітей!». А маленька дуже просилася, шо : «Тато, я з тобою, побіжу з тобою», і він її не взяв, навіть їм не сказав, шо це мають знищувати: «Мені треба пошити дещо». В понеділок рано до нас приходе два поліцаї, забирають тата, забирають маму, бо переховуєм, і його [Геля], тата, маму і єврея. Забрали в сільську раду; а був закон: той, хто переховує євреїв, знищує всю сім'ю. І забрали, забрали в сільську раду, Василі'вську сільську раду, і два поліцаї... маму відпустили... а два поліцаї тата і Геля видут в Тиврі'в: такий закон, щоб тут розстріляли. Но ми не знали, шо тут робиться в Тиврові, шо тут знищують всіх підряд: і дітей, і жінок, всіх підряд знищують. [...] Тато каже, йому було сорок років, а Гелеві вже шістдесят, певно, років; тато каже до нього: «Гель, нас все равно заб'ють в Тивро'ві, давай оно Івасиків яр, я тебе вхо'плю за руку і буде'мо в цей яр тікати: спасемось так спасемось, а як заб'ють нас, то поховають нас в селі». І вони в цей яр [стригнули]. [...] Спочатку тато прийшов у село, а він його [Геля] залишив в свої рідної сестри татової. Вона була паралізована, було троє діток в неї, і чоловік був забраний на війну і загинув. Зараз, десь на Донбасі, в Горлівці, в плену він там пропав. І цього Геля тато лишив в неї. Всі знали, шо це сім'я така... шо трудно там, і на дверях написали «тіф», щоб ніхто не заходив. Це вже був сорок перший рік. Де він був? [переховувався] і в комині. А ше ж шо. Я з цею меншою дочкою старости дружила. То шо там де робиться, то я знала. То це шо тіки як мають наїхати, то і в комині сидів, і там тато зробив коло корови, яслах шо корова їсть, а під низом простір такий. І він там сидів. І на печі сидів. Помню, колись сидів на печі та й вискочив на піч [раптово]: хтось йшов чи як там бу'ло; а там жито сушилося, щоб молоти до млина, та й провалив піч. То цей прийшов до хати, сусід, навіть не помню хто, сусід, а в печі накладене листя, дро'ва щоб висохло, та й: ддрррррр, сипеться все, жито туди біжить помежі дрова, то й сипеться, то ми чуть не повмирали всі з того переляку, шо то жито туди, від цього всього [звуку]. А тепер :

вже сорок перший рік вже кінчився, в сорок другому році, дець, я знаю що це була зима, прийшла Бая. [...] очно я не можу сказати, но вона прийшла до нас з обмерзлими ногами. Пальці в неї були такі, шо чорні. І всі ті пальці відійшли в колишне. Вона прийшла до нас, допиталася до Марусі, ну, і каже: «Я хочу у вас трошки пожити». Як же ж бути?» Бачимо, що не всі жителі Тиврова хотіли прийняти єврейку, боялися. Але їх ми не можемо засуджувати, бо кожна сім'я боялася за своїх дітей. Як же ж бути? Прийшов тато в хату, а вона [мама] питає: «Ліксандр, ти мені скажи: як нам бути? Бая розказує, шо вчилася разом з Марусею, шо знають, і всьо, одна одну». А тато тако каже: «Де їсть двоє, наїсться й третє!» [...] В сорок четвертому році вона від нас пішла, як наші [радянські війська] прийшли – тільки наші прийшли, і вона пішла від нас. Куди вона пішла, я не помню. З сорок другого року – поки не визволили тут. Вона була в нас [у статусі] так як родичка».

За порятунок євреїв родині Сидорук було присвоєно звання «Праведник світу». У 1960–70 рр. начальник місцевого військкомату Леонід Петрович Фельдман доклав чимало зусиль, щоб встановити імена євреїв, розстріляних в Чорному лісі. На даний час списки зберігаються у його сина Петра Леонідовича Фельдмана. Відновити імена загиблих намагався й місцевий журналіст-краєзнавець Володимир Очеретний.

Нацистська машина смерті знищила мільйони людей по всій Європі. В масштабах невеличкого Тиврова – це до сотні осіб, але в цій цифрі нездійсненні мрії та прагнення, яким не судилося втілитись у життя. Це був не лише злочин проти цивільного населення – це був злочин проти людства. Його наслідки потрібно пам'ятати і не допускати новітніх фашистів ХХІ ст. Голокост – це Катастрофа ХХ ст., розуміння його витоків та наслідків для Європи породжує диспут феномену постісторії. У зв'язку з цим актуалізуються питання колабораціонізму та його форм, єврейського спротиву, допомоги цивільного неєврейського населення; поглибилося також і розуміння Голокосту як історичного явища у загальному контексті воєнного повсякдення тиврівчан – його моральна та антропологічна складові, які формують колективну історичну пам'ять.

Список використаних джерел:

1. Щупак І. Голокост в Україні: Пошуки відповідей на питання історії. (2009). Дніпропетровськ : Центр «Ткума», 148.
2. Бердз Дж. Голокост у Рівному: масове вбивство в Сосонках, листопад 1941 р. (2017). Рівне : Волинські обереги, 168.
3. Лауер В. Творення нацистської імперії та Голокост в Україні. (2010). Київ : Зовнішторгвидав України; Український центр вивчення історії Голокосту, 368.
4. Голокост в Україні (1941-1944). Словник-довідник. (2007). (2-е вид.). Київ: Сфера, 100.

КУРС «ІСТОРІЯ КУЛЬТУРИ» В УМОВАХ ВІЙСЬКОВОГО ЧАСУ: ПОШУК НОВИХ ЗМІСТІВ

Бедріна Надія Сергіївна

ORCID ID: 0000-0002-8236-9463

зав. кафедри аудіовізуального мистецтва,

доцентка кафедри аудіовізуального мистецтва

Харківська державна академія дизайну і мистецтв, Україна

Курс «Історія культури» у Харківській державній академії дизайну і мистецтв був впроваджений у 2019-2020 навчальному році для ОПП «Реклама та відеоарт», «Продюсування та арткураторство», «Фотомистецтво та візуальні практики на факультеті «Аудіовізуального мистецтва та заочного навчання». Цей освітній компонент входить до циклу фундаментальних дисциплін і згідно навчального плану 2020-2021 рр. викладається на 1-2 році навчання, складається з лекцій і семінарів. Курс був розроблений за хронологічним принципом, від культури первинного суспільства і до сьогодення, виходячи із цього, четвертий (заклучний) семестр за планом присвячений сучасній культурі. Хоча теми не змінювалися, в умовах війни на Україні вони набули нових сенсів і акценти змінилися.

Перша тема «Сучасна масова культура» має вступний узагальнюючий характер і включає наступні підтеми: «Класифікації масової культури», «Плюси і мінуси», «Прояви масової культури», «Масова література», «Музика», «Нові форми в мистецтві». Зазначимо, що останні три підтеми протягом курсу ще розглядаються окремо.

На початку семестру до війни ми також встигли розглянути тему «Сучасна візуальна культура». Курс від початку був влаштований таким чином, що на семінарі здобувачі вищої освіти робили не тільки доповідь, а й візуалізацію. Зараз це дуже на часі, студентки та студенти створили чимало артів, мемів, коміксів, відеороликів, плакатів, колажів та ін. на патріотичну тематику. Таким чином, вони мали змогу виразити себе у творчості й привернути увагу до того, що відбувається в Україні. Також тут слід зауважити, що студентки та студенти розуміють своє місце в інформаційній війні, дотримуються правил інформаційної гігієни. В цілому, здобувачі освіти є мотивованими і знають джерела пошуку натхнення (наприклад: історія, релігія, мода, політика, психологія, філософія, навколишній світ).

Багато питань сучасної культури актуалізувалися і набули нових змістів. Так, першою темою після відновлення навчального процесу була «Акустичне у сучасній культурі». Зазвичай ми більше акцентуємо на музику, як аудіо прояв сучасної культури, але цього семестру ще розглядали питання патріотичних пісень, нової музики, що створена у військовий час, світових зірок, що підтримали Україну випуском нових пісень, кліпів, благодійними концертами, донатами.

«Вербально-писемна культура» – це тема, здебільшого присвячена текстам та літературі. За умов військового часу людям складно опанувати великі масиви текстів, тож здобувачі працювали над інфографікою, наприклад, «Як допомогти собі у складній ситуації?», «Зрозумілі правила безпеки під час війни». Деякі студентки та студенти у рамках навчальних завдань вели щоденники війни.

Тема «Культурна пам'ять» також набула нових сенсів. Актуалізувалися питання: «Чію пам'ять увічнювати?», «Які вибирати меморіальні форми?», «Чому

перейменовують вулиці, станції метро і т.д.?», «Як перейменувати?», «Чому зносять пам'ятники?», тобто проблеми меморіалізації у наш час стають вельми актуальними.

Тема «Критика культури» складається з підтем: структуралізм та постструктуралізм, постколоніальна теорія, антирасизм, феміністські студії. Зазвичай студенток та студентів найбільш цікавила остання тема. Але, враховуючи сучасні реалії, тепер на перший план виходять постколоніальні студії, у контексті яких можна також розглядати Україну.

Отже, за умов військового часу курс «Історія культури», а саме його частина, присвячена сучасній культурі отримала нові змісти у розгляді візуальної та аудіо культури, вербально-текстової культури, культурної пам'яті, критики культури під час війни в Україні.

ПАМ'ЯТЬ У СВІТЛИНАХ: ПОЛІСЬКА РАЙОННА БІБЛІОТЕКА ДЛЯ ДІТЕЙ

Юхименко Наталія Олександрівна

Старший науковий співробітник

Національний історико-етнографічний заповідник «Переяслав», Україна

Поліський район Київської області зазнав значного радіаційного забруднення внаслідок аварії на Чорнобильській атомній електростанції, яка сталася 26 квітня 1986 року. Селище міського типу Поліське і 2/3 частини території району було накрите радіоактивною хмарою, що внесло значні зміни в життя населення. Жителі з більшості населених пунктів району змушені були покинути домівки і облаштуватися на нових місцях проживання. Покинута древлянський край заростає лісом, відходить у небуття, залишаючись жити лише у спогадах його колишніх мешканців.

Відірвані від рідних осель, родини, друзів, сусідів, переселенці прагнули спілкування, організовували різні заходи та зустрічі, куди з'їжджалися з різних куточків України та навіть із-за кордону. На одній з таких зустрічей у них виникла ідея створити музей, який би нагадував про життя в мальовничому краї.

24 квітня 2004 року у місті Переяславі було відкрито Музей пам'яті Поліського району Київської області. Всі роботи пов'язані з його відкриттям відбувалися за кошти переселенців. Також було оголошено про збір експонатів для музею. Багато людей відгукнулося, приносили предмети побуту, знаряддя праці, ткани, вишиті вироби та велику кількість світлин, які розповідають про життя людей, різні події, заходи, що відбувалися, діяльність підприємств, установ, організацій, що діяли в Поліському та районі.

Одним з цікавих експонатів, що поповнив музей є фотоальбом «Поліська районна бібліотека для дітей (1920 – 1996)». Гортаючи його сторінки, можна прослідкувати нелегкий шлях становлення і розвитку бібліотеки, побачити на світлинах працівників, відвідувачів та гостей. Зафіксовані і заходи, які часто там проводилися, а саме - бібліотечні уроки, виховні години, колективні обговорення книг, гурткова робота, обласні семінари, зустрічі з ветеранами Другої світової війни та представниками різних професій, письменниками. Вся робота бібліотеки висвітлювалась на сторінках місцевих газет «Прометей», «Радянське Полісся», «Новини Полісся», копії яких можна побачити у фотоальбомі. Тут також вміщено і відгуки читачів про бібліотеку свого дитинства. Всі пам'ятають диспути, зустрічі, перегляд діафільмів, обговорення прочитаного, і ту доброзичливу теплу атмосферу, що нею було насичене ставлення до читачів.

«У бібліотеці завжди було дуже спокійно, охайно, тихо, гарно оформлені стенди на стінах, безліч зелених квітучих вазонів. В літній день тебе огортало прохолодою, а взимку – теплом. Ноги самі, як кажуть несли до бібліотеки. Ще не всі взяті книжки було прочитано, та хоч з однією бігли до бібліотеки. Так боляче зараз дивитися на руїни, що лишилися від осередку чогось світлого, чистого, доброго» [1].

У своїх спогадах колишні читачі бібліотеки захоплюються її працівниками, які вчили шанувати книгу, користуватися книжковою інформацією, думати над змістом прочитаного та висловлюють їм щире вдячність за те, що відкривали для них безмежний світ мудрості і добра, світ казки, пошуків та вдосконалення, прищеплювали жагу до читання і допомогли усвідомити, що книга – це справді джерело знань.

В різний час бібліотеку очолювали Леонтєва О. О., Морозова М. О., Удовенко А. І., Лісовська Н. М. Завідували відділами Резник Т. Г., Кравченко Т. Л. Саме Тамарі Лук'янівні Кравченко належить ініціатива створення такого фотоальбому. Бібліотечній справі вона присвятила сорок сім років. В 1950 році прийшла працювати в Поліську дитячу бібліотеку на посаду бібліотекаря, де працювала до 1973 року, займаючи посади завідуючої читальним залом та завідуючої абонементом. Потім працювала в методичному відділі обласної бібліотеки для дітей ім. Бойченка, бібліотеці Держкомітету по телебаченню і радіомовленню, а вийшовши на пенсію, повернулася в Поліське і працювала в дитячій бібліотеці.

У вересні 1996 року, в зв'язку з відселенням, Тамара Лук'янівна переїздить до міста Бровари, а з жовтня 2007 року працювала в Київській обласній бібліотеці для дітей на посаді головного методиста.

Трагічна аварія на ЧАЕС залишила в Тамарі Лук'янівни журливі спогади та ностальгію за рідним краєм і роботою. І це стало поштовхом до створення такого фотоальбому. Перегортаючи першу сторінку читаємо напис залишений Тамарою Кравченко: «Погортайте цей альбом. Подивіться на ці личка, на ці очі, що світяться цікавістю, це Ви, наші любі читачі, а, може, вже й Ваші батьки, дідусі й бабусі».

«Перед тим, як відійти в небуття, вирішила віддати данину пам'яті, роботі в Поліській районній бібліотеці для дітей, оформивши фотоальбом про її історію та життя, рідну місцину згадати» – пояснює жінка [1].

Своїм задумом щодо створення фотоальбому вона поділилася з колегами і колишніми читачами, попросила взяти участь у його створенні, поділитися своїми спогадами. Були скептики, була іронія, але більшість людей відгукнулися і допомогли описати всю діяльність бібліотеки, починаючи з 1920 року і по 1996 рік, коли припинилося обслуговування книгами в Поліському. Все це було оформлено у фотоальбом, дивлячись який можемо пригадати якою була дитяча бібліотека. На жаль була... Залишилася вона у пам'яті і на світлинах.

Поліщуки-переселенці, куди б не закинула їх доля, бережуть і шанують пам'ять про рідний край, передають свою любов до нього своїм нащадкам та вірять у його відродження.

Список використаних джерел:

1. Записано автором 17.01.2010 від Кравченко Тамари, 1930 р. н., переселенки з м. Поліське.

РИМСЬКО-ПЕРСЬКЕ ПРОТИСТОЯННЯ III–IV СТ. Н.Е. В СУЧАСНІЙ УКРАЇНСЬКІЙ ІСТОРІОГРАФІЇ

Строй Олександр Олександрович

здобувач магістерського освітнього ступеня історичного факультету
Харківський національний університет імені В. Н. Каразіна, Україна

Науковий керівник: Сергєєв Іван Павлович

д-р іст. наук, проф. кафедри історії стародавнього світу та середніх віків
Харківський національний університет імені В. Н. Каразіна, Україна

Римсько-перське протистояння III–IV ст. безсумнівно стало одним із вирішальних факторів у становленні нової системи політичних відносин у Передній Азії, яка визначатиме увесь подальший розвиток регіону до самого початку арабських завоювань у першій третині VII ст. Військові баталії, дипломатичні інтриги, економічні суперечки між двома «наддержавами» закономірно приваблювали увагу численних дослідників із різних країн світу. На сучасному етапі вказана проблематика є однією із найпріоритетніших тем світової іраністики і антикознавства. Звичайно, що не залишаються осторонь і вітчизняні дослідники. За останні три десятиліття українська історіографія збагатилася цілим рядом досліджень та публікацій, які, так чи інакше, порушували питання взаємовідносин між Римом та Іраншахром протягом III–IV ст.

Із початку XXI ст. українськими дослідниками провадиться аналіз сучасного вітчизняного історіографічного доробку у галузях антикознавства та орієнталістики, як у загальноукраїнському вимірі [1; 10; 13], так і на рівні окремих наукових установ [2; 15]. Однак спеціальних досліджень, які б торкалися питання відображення римсько-перських відносин у сучасній українській історіографії, не велося. На мою думку, на сьогодні у вітчизняній науці вже склався помітний пласт робіт із проблематики взаємовідносин між Римом та Іраншахром, а тому цілком слушною видається спроба аналізу цього історіографічного доробку. Подібного роду аналіз і є метою мого дослідження. Досягнення поставленої мною цілі передбачає виконання ряду завдань: визначення ступеню відображення проблематики римсько-перських взаємовідносин в сучасній українській історіографії, виокремлення основних аспектів та проблемних питань, які порушувалися вітчизняними дослідниками, характеристика здобутків та подальших перспектив розробки цієї теми українськими науковцями.

Українська дореволюційна та радянська історіографії, незважаючи на існування потужних наукових традицій у галузях антикознавства та орієнталістики (в першу чергу, іраністики та арабістики), не торкалися питання взаємовідносин між Римською імперією та сасанідським Іраном. Ситуація змінилася зі здобуттям Україною незалежності і початком формування у 1990-х рр. сучасної української історіографії. Саме у цей час і розпочався процес активної розробки вітчизняними дослідниками проблематики римсько-перських взаємовідносин. І пальма першості у цьому питанні належала харківським науковцям, а саме – представникам кафедри історії стародавнього світу та середніх віків Харківського університету.

Уперше проблематика римсько-сасанідських відносин протягом III ст. була піднята у працях І. Сергєєва. Ця тема була розглянута ним на фоні аналізу соціально-політичного розвитку Римської імперії у період кризи III ст., положення якого були

викладені у спеціальній монографії [20], а також у захищеній на її основі докторській дисертації [21]. Окрім цих фундаментальних досліджень окремі положення з проблематики римсько-перських відносин у III ст. були розглянуті І. Сергєєвим більш детально у ряді інших публікацій [16–19]. Серед головних питань, порушених автором, можна відзначити такі: організація перського походу імператора Авреліана у 275 р. [17], характеристика Пальмірської держави, визначення її місця та ролі у політичному житті Римської імперії періоду кризи III ст., аналіз взаємовідносин правителів Пальміри із Римом та Іраншахром [18, с. 157–158; 19; 20, с. 125–137; 21, с. 18–19]; визначення ролі зовнішньополітичного фактору (у тому числі і його «перського аспекту») у процесі розгортання кризи III ст. у Римській імперії [16], питання військово-адміністративних реформ римських правителів протягом III ст. [20, с. 59–66; 21, с. 11–13].

Економічний аспект римсько-перських відносин у IV ст. розглянув у своєму дисертаційному дослідженні А. Домановський [9]. На фоні глобальної проблематики регулювання торгівельних відносин у Ромейському царстві протягом IV–IX ст. автор порушує питання східного вектору зовнішньої торгівлі Римської імперії (Візантії, за термінологією А. Домановського) та її суперництва із Сасанідами, яке мало на меті пошук альтернативних шляхів для торгівлі з Китаєм та Індією в обхід посередництва персів [9, с. 10].

Джерелознавчого аспекту проблематики торкнулися у своєму навчальному посібнику, присвяченому аналізу теорії та історичного розвитку агіографії, С. Сорочан та архім. Володимир (Швець) [27]. У цій роботі автори порушили питання характеристики «Діань мучеників» – важливого джерела з історії антихристиянських гонінь у Ірані доби шахиншаха Шапура II, як агіографічного твору, а також проаналізували обставини за яких відбувався процес складання цієї збірки мучеництв [27, с. 56–59, 86–87].

Дослідження проблематики римсько-перських взаємин ведуться також і київськими науковцями. Так, питання міжнародного становища Середньої Азії в епоху пізньої античності, а також боротьби перських шахиншахів із кушанами та представниками номадських спільнот за домінування в регіоні розглянув у декількох публікаціях В. Гусаков [7; 8].

Релігійний фактор проблематики дослідив у одній із своїх робіт Д. Пуховець [14]. Автор проаналізував християнізацію Вірменського царства царем Тіридатом III, як один із ключових елементів проримської політики цього монарха, спрямованої на зближення Вірменії та Риму не тільки у політичному, а й у цивілізаційному плані [14, с. 11–12].

Проблема римсько-перського протистояння активно розроблюється і львівськими дослідниками. Ґрунтовний аналіз римської оборонної мережі на Сході на самий початок збройної конфронтації Риму та Іраншахру у першій третині III ст. виконав у межах свого дисертаційного дослідження, присвяченого взаємовідносинам між Римською імперією та Парфією, Л. Гуменний [4, с. 11–12]. Більш детально проблематику територіального розміщення підрозділів римської армії на Сході, а також конкретних форм її військової присутності в регіоні автор розглянув у окремих публікаціях [5; 6].

Питання перського походу імператора Юліана Відступника 363 р. відобразив у своїй публікації О. Вус [3]. Автор ґрунтовно проаналізував військово-дипломатичну та організаційну підготовку походу, здійснив покрокову реконструкцію ходу бойових дій, скоригував питання хронології та топографії битв, показав головні наслідки цього протистояння у короткотривалій та довгостроковій перспективах для обох сторін.

Військові аспекти проблематики досліджуються і науковцями Дрогобицького університету. Так, М. Маркович, у контексті розгляду теми внутрішньополітичної діяльності імператора Юліана Відступника, яка стала основою її кандидатської дисертації, проаналізувала у окремих публікаціях перський похід 363 р., де торкнулася питань організації цієї експедиції, її ходу та причин кінцевого провалу [11; 12].

Перську кампанію Александра Севера проаналізував у своєму дослідженні Я. Тарасюк [26]. Автор здійснив глибокий аналіз передумов цього конфлікту, показав процес організації військової кампанії, дослідив стратегічний план римського керівництва, здійснив реконструкцію ходу бойових дій, а також показав вплив наслідків цієї війни на політичне становище Передньої Азії, а також на подальшу долю Римської імперії.

Наостанок хотілося б також показати і скромний внесок автора цих слів у справу дослідження проблематики римсько-перських відносин у вітчизняній історіографії. У межах підготовки бакалаврської роботи, присвяченої дослідженню політичних взаємовідносин між Римською імперією та сасанідським Іраном у III ст., мною було виконано ряд публікацій з цієї проблематики. Серед головних питань, порушених у цих роботах, можна виокремити такі: характеристика збірки «Автори життєписів Августів» як джерела з історії римсько-сасанідського протистояння [23], розгляд ролі та місця Вірменського царства у римсько-перській війні 230–233 рр. [24], аналіз зовнішньополітичних планів правителів Пальміри та роль «перського фактору» у римсько-пальмірському протистоянні [22; 25].

Отже, підсумовуючи усе вищезгадане, можна дійти таких висновків. Сучасна українська історіографія активно долучилася до процесу наукового осмислення і розробки проблематики римсько-перського протистояння III–IV ст. Серед головних аспектів цієї теми, які досліджуються вітчизняними науковцями, треба виділити: політичні процеси, питання, пов'язані із зовнішньою політикою та міжнародним становищем, проблеми військової організації та окремих збройних конфліктів, почасти питання економічного, релігійного та джерелознавчого штибу. Варто зазначити, що, у більшості випадків, проблематика римсько-перських відносин не ставала головним об'єктом досліджень українських науковців, а порушувалася ними у контексті інших проблем. Цілком доречним і перспективним сценарієм подальшої розробки теми видається фокусування головного вістря уваги саме на питанні римсько-перського суперництва у період III–IV ст. як самостійній і актуальній проблемі політичного розвитку регіонів Передньої Азії та Близького Сходу на рубежі пізньої античності та раннього середньовіччя.

Список використаних джерел:

1. Бандровський О. Г. Антикознавство в сучасній Україні // Українська історіографія на зламі XX і XXI століть: здобутки і проблеми / За ред. Л. Зашкільняка. Львів, 2004. С. 260–276.
2. Бандровський О. Г. Вивчення історії стародавнього світу у Львівському університеті // Археологічні дослідження Львівського ун-ту. 2005. № 8. С. 115–121.
3. Вус О. В. Юлиан Апостат. Персидський поход и загадка битвы у Туммара 26 июня 363 г. // МАИАСП. 2019. № 11. С. 271–299.
4. Гуменний В. Л. Римська імперія і Парфія: політичні та військові контакти (кінець I ст. до н. е. – початок III ст. н. е.): автореф. дис. ... канд. іст. наук: 07.00.02. Захищена 26.02.2019 / Віктор Леонідович Гуменний. Львів, 2019. 21 с.
5. Гуменний В. Л. Східне прикордоння і зовнішня політика Риму у II – на початку III ст. н. е.: стан і перспективи археологічних досліджень // Вісник Інституту археології ЛНУ імені Івана Франка. 2016. № 11. С. 36–48.

6. Гуменний В. Л. Р. Euphr. і окремі проблеми римської військової присутності на території Сирії впродовж першої половини III ст. н. е. // История античного мира и средневековья в университетах Украины. К 40-летию кафедры истории древнего мира и средних веков ХНУ имени В. Н. Каразина. Тезисы докладов Международной научной конференции (г. Харьков, 25–26 октября 2018 г.). Харьков: ООО НТМТ, 2018. С. 24–27.
7. Гусаков В. В. Армянские письменные источники о международном положении Центральной Азии в эпоху поздней античности (III–V вв. н. э.) // Вопросы истории Кыргызстана. 2009. № 2. URL: <https://cat.convdocs.org/docs/index-15497.html> (Дата звернення: 23.06.2022).
8. Гусаков В. В. Дані письмових та нумізматичних джерел про міжнародне становище Середньої Азії в період пізньої античності (III–V ст. н. е.) // Східний світ. 2011. № 2. С. 76–83.
9. Домановський А. М. Державний контроль та регулювання торгівлі у Візантії IV–IX ст.: автореф. дис. ... канд. іст. наук: 07.00.02. Захищена 23.03.2007 / Андрій Миколайович Домановський. Харків, 2007. 21 с.
10. Козицький А. М. Історія країн Азії, Африки та Латинської Америки // Українська історіографія на зламі XX і XXI століть: здобутки і проблеми / За ред. Л. Зашкільняка. Львів, 2004. С. 387–397.
11. Маркович М. М. Перська кампанія імператора Юліана 363 р. // Laurea II. Античний мир и Средние века: Чтения памяти профессора Владимира Ивановича Кадеева, к 90-летию со дня рождения. Материалы. Харьков: ООО НТМТ, 2017. С. 38–41.
12. Маркович М. М. Перська кампанія імператора Юліана в 363 р. // Гілея: Науковий вісник. Збірник наукових праць. 2017. Вип. 119 (№ 4). С. 111–115.
13. Петречко О. М. Антикознавство в Україні у другій половині XX століття (проблематика та огляд публікацій) // Дрогобицький краєзнавчий збірник. 2003. № 7. С. 434–445.
14. Пуховець Д. С. Константин Великий і Трдат III: хто був першим християнським правителем? // Гілея: Науковий збірник. Збірник наукових праць. 2014. Вип. 83 (№ 4). С. 8–12.
15. Ручинская О. А., Сергеев И. П. Древняя история и античная археология в Харьковском университете // Вісник ХНУ імені В. Н. Каразіна: Історія. 2015. № 1145. Вип. 50. С. 27–40.
16. Сергеев И. П. Внешнеполитический фактор в истории кризиса III века в Римской империи // Вісник ХНУ імені В. Н. Каразіна: Історія. 2002. № 566. Вип. 34. С. 28–34.
17. Сергеев И. П. Особенности политической ситуации в Римской империи в 275–276 гг. н. э. // Вісник ХДУ. 1998. № 413. Вип. 30. С. 28–38.
18. Сергеев И. П. Проблема провинциального сепаратизма в Римской империи периода кризиса III в. в свете данных нумизматических источников // Крыніцазнаўства і спецыяльныя гістарычныя дысцыпліны. 2002. Вып. 1. С. 153–159.
19. Сергеев И. П. Рим и Пальмира в III веке н. э. // Вісник ХНУ імені В. Н. Каразіна: Історія. 2001. № 526. Вип. 33. С. 21–30.
20. Сергеев И. П. Римская империя в III веке нашей эры. Проблемы социально-политической истории. Харьков: Майдан, 1999. 224 с.
21. Сергеев И. П. Соціально-політичний розвиток Римської імперії в III столітті н. е.: автореф. дис. ... д-ра іст. наук: 07.00.02. Захищена 26.03.2004 / Іван Павлович Сергеев. Харків, 2004. 28 с.
22. Строй А. А. Сасанидский «след» в римско-пальмирском противостоянии 271–273 гг. // Topical Issues of Modern Science, Society and Education. Proceedings of V International Scientific and Practical Conference (Kharkiv, 28–30 November 2021). Kharkiv, 2021. С. 1379–1384. URL: <https://sci-conf.com.ua/wp-content/uploads/2021/12/TOPICAL-ISSUES-OF-MODERN-SCIENCE-SOCIETY-AND-EDUCATION-28-30.11.21.pdf> (Дата звернення: 23.06.2022).
23. Строй О. О. «Авторы життєписів Августів» як джерело з історії римсько-сасанідського протистояння періоду кризи III ст. // Наука сьогодні: від досліджень до стратегічних рішень. Матеріали Міжнародної студентської наукової конференції, Т. 3 (м. Івано-Франківськ, 25 вересня 2020 р.). Івано-Франківськ: Молодіжна наукова ліга, 2020. С. 94–97.

24. Строй О. О. Вірменський фактор у римсько-сасанідському протистоянні 230–233 рр. // Каразінські читання (історичні науки). Тези доповідей 74-ї Міжнародної наукової конференції (м. Харків, 23 квітня 2021 р.). Харків: ХНУ імені В. Н. Каразіна, 2021. С. 110–112.
25. Строй О. О. Еволюція військово-стратегічних планів правителів Пальміри у другій половині 260-х – на початку 270-х рр. // Тези доповідей учасників наукового семінару молодих вчених «Війни та військові протистояння у контексті античної та середньовічної епох» та круглого столу «Репрезентація античних армій у комп'ютерних іграх та кіно» (м. Харків, 20 квітня 2021 р.). Харків, 2021. С. 7. URL: <http://antiquity.karazin.ua/wp-content/uploads/2021/04/tezy.pdf> (Дата звернення: 23.06.2022)
26. Тарасюк Я. Перська кампанія Александра Севера // Проблеми гуманітарних наук: збірник наукових праць ДДПУ імені І. Я. Франка: Історія. 2018. С. 257–273.
27. Швець В. архим., Сорочан С. Б. Введение в агиографию. Учебное пособие. Харьков: Майдан, 2018. 368 с.

ТЕМИ КОНФЛІКТІВ І ВОЄН В УКРАЇНСЬКІЙ ІСТОРІЇ МИСТЕЦТВ

Авер'янова Ніна Миколаївна

ORCID ID: 0000-0002-1088-2372

канд. філос. наук, доцент кафедри дизайну

Відкритий міжнародний університет розвитку людини «Україна», Україна

Теми конфліктів, як соціальних, так і збройних, є надзвичайно поширеними у різних видах мистецтва, адже конфлікти, протистояння та війни супроводжували людство з початку його існування. Оскільки з давніх часів до наших днів дійшло найбільше пам'яток образотворчого мистецтва та архітектури, то, найперше, мова йтиме саме про них. Так, наприклад, в образотворчому мистецтві, роботи майстрів, які зображають війну, збройні конфлікти та протистояння виділені в окремий – батальний жанр (від. фр. *batalle* – битва). Художники зазначеного жанру фіксують на полотні важливі історичні моменти битв, побут солдатів і офіцерів часів збройного конфлікту. Ці картини демонструють як криваві сцени, загибель людей, жахи війни, так і героїзм, самовідданість, сміливість бійців, вони формують почуття патріотизму та обов'язку перед Батьківщиною і суспільством. Водночас, полотна батального жанру сприяють осмисленню таких важливих і одвічних питань як війна і мир, конфлікт і примирення, хаос і гармонія.

Вважається, що батальний жанр у мистецтві (у сучасному розумінні) почав формуватися в XVI ст., однак його витoki можна знайти в багатьох давніх культурах світу: Єгипті, Греції, Римі, Індії, Китаї, Японії та ін. Оскільки в усі часи правителі країн завжди намагались увічнити свої перемоги та славні бої, то сцени битв – найбільш розповсюджені сюжети в образотворчому мистецтві. Так, ще у Давньому Єгипті за часів правління Рамсеса II у храмі Бейт-ель-Валі (знаходиться в 50 км на південь від сучасного Асуана) знайдені рельєфні композиції із зображенням сцен боротьби та перемог фараона над іншими народами, процес нагороди військових і вручення подарунків. Фактично, у цих сценах митці художніми засобами передавали світогляд давніх єгиптян [19, с. 93]. Центральне місце в рельєфах, що прикрашали палац царя Ассирії Ашшурбанипала у Ніневії, займали батальні сцени, які демонстрували військову доблесть царя-переможця. У Стародавній Греції живописні сцени битв прикрашали амфори, стіни храмів і палаців.

Епоха Римської імперії представлена численними сюжетами рельєфів із зображенням завоювань народів на чолі з римськими імператорами та відомими полководцями. У цей період існувала церемонія урочистого вступу в місто полководця, який отримав перемогу над військом противника. Зазвичай перед легіонами полководець-переможця несли щити з живописним відтворенням героїчних подвигів воєначальника та його армії. Ці картини не збереглися до наших днів, проте за тогочасними описами відомо, що вони з документальною точністю демонстрували події та епізоди військових баталій [14, с. 6].

За часів Середньовіччя гобелени, килими та ілюстрації до книг оформлялися зображеннями сцен боїв і завоювань. Подальшого розвитку тематика конфліктів і воєн у мистецтві знайшла своє відображення у добі Відродження. Оскільки в зазначену епоху формувався новий світогляд людини з гуманістичним мисленням, утверджувалась людська цінність, її гідність та безмежні можливості, то, відповідно, змінювались і канони мистецтва та тематика творів. Саме в цей період з'явилися

мистецькі твори батального жанру, презентовані багатьма шедеврами з реалістичною та динамічною передачею військових подій і збройних конфліктів.

Європейські національно-визвольні рухи дали новий поштовх для зображень збройних конфліктів, військових подій і баталій, така тематика в мистецтві стала затребуваною і популярною. Художники створювали картини, в яких возвеличували героїв, королів і полководців, показували сцени солдатського життя під час війни, бойові сутички. Водночас, митці викривали розбої, мародерство та жорстокість солдат, осуджували пограбування трупів на полі бою, співчували каліцтвам солдат та ін.

Поширювалася практика участі художників у бойових діях і як спостерігачів, і як безпосередніх учасників битв [24, с. 89]. Проте у ХХ ст. значно змінилися способи та засоби ведення бойових дій, що чітко виявилось в ході Першої світової війни. Відповідно мистецтво цього періоду – це мистецтво великих переворотів, революцій та світових воєн. Залучені до лав армії військові художники (офіційні художники) входили до складу особливих бригад, вони направлялися на фронт для фіксації подій війни та солдатського побуту. На підтримку мистецтва, що відображало війну та її наслідки, влада воюючих держав виділяла значні кошти, а самі бригади художників знаходились під контролем міністерств інформації або спеціальних комітетів [23]. Упродовж війни роботи офіційних художників і художників-добровольців експонувались на виставках у містах багатьох держав.

Отже, художники-баталісти, що побували на фронті та бачили лихоліття війни власними очима, намагалися у своїх полотнах передати жахи війни: страх, біль, страждання, втрати. Водночас митці, прихильники реалізму і академізму, а це, переважно, художники старшого покоління, поставали як документалісти. Вони в деталях фіксували всі військові події, точно передавали конкретні битви – військовий ландшафт, портрети героїв, деталі зброї та мундирів. Наприкінці війни реалізм і точність батальних картин поступилися місцем темі пам'яті та слави, що стали головними у творах, і які зображали у наступні післявоєнні десятиліття.

Батальні картини Другої світової війни водночас були і високохудожніми творами, і служили державній пропаганді. У багатьох країнах існували офіційні військові художники, які призначалися для фіксації подій на полі бою або для розповсюдження пропагандистської інформації засобами мистецтва. Завданням художників була інтерпретація подій війни в необхідному для держави руслі, і особливо в тих сферах, де нові технології (кінокамера та фотоапарат) були емоційно маловпливовими. Такі спеціалізовані загоди митців існували в Австралії, Німеччині, Канаді, Новій Зеландії, США, Японії. Так, наприклад, Ентоні Родс у своїй книзі яскраво продемонстрував вплив мистецтва на свідомість людини та суспільства, а саме, як мистецтво – кінофільми, плакати та карикатури у ході Другої світової війни формували образ ворога та здійснювали психологічний тиск на військове й цивільне населення противника [20]. Але окрім пропагандистського спрямування картини відображали конкретні військові події, технічні деталі зброї, побут на фронті, особливості місцевості. Такі картини супроводжувались глибоким емоційним навантаженням, яке можна створити лише художніми засобами, і це справляло значно сильніше враження на глядачів, ніж, звичайна фотографія.

Розвиток українського мистецтва проходив у відповідності з основними тенденціями еволюції європейського мистецтва [6; 22]. На теренах України батальні сцени в образотворчому мистецтві зустрічаються ще з часів Київської Русі – це зображення на іконах і в настінних розписах храмів подвигів Святих воїнів-мучеників Георгія Побідоносця, Дмитрія Солунського, Теодора Стратилата та ін. Культ Святих

воїнів на землі Київської Русі був привнесений із Візантії [25]. За часів руського князя Володимира Великого широко поширилося трактування образу Святих воїнів як захисників давньоруських князів. У цей період виник образ героя-воїна, який наділявся особливими фізичними силами та високими моральними якостями – щирістю, благородством і правдолюбством. Воїнами-захисниками київських земель постали перші руські святі – брати Борис і Гліб. Ікона XIII ст. «Борис і Гліб» (знаходиться у Національному музеї «Київська картинна галерея», м. Київ) зображає братів Бориса і Гліба, які в одній руці тримають хрест, а в іншій – опущений вістря до низу меч. Спокійний та умиротворений вигляд братів не відповідав загальноприйнятому візантійському ідеалу воїна, а демонстрував народне уявлення «про князів-героїв, в основі якого був заклик до єдності та припинення міжусобиць» [16, с. 238].

У наступних століттях художники (у своїй більшості вони залишились невідомими) період Київської Русі відображали як боротьбу русичів з кочівниками. Найперше, в таких сюжетах був присутній народний героїзм у симбіозі з билинним перебільшенням: «Перемога Кожум'яки над Печенігом у 982 р.»; відображались збройні сутички княжої дружини з половцями: «Перемога Руських князів на р. Сулі в 1107 р.», «Бій дружини В. Мономаха з половцями на р. Сальниці у 1111 р.»; відтворювались збройні конфлікти між самими князями: «Повстання в Києві у 1147 р.», де показано неприязнь і невдоволення киян князем Ігорем Ольговичем, у результаті чого сталася сутичка і князь загинув [15, с. 237].

У славнозвісному Київському Псалтирі 1397 р., який оформлений 302 мініатюрами, і який вирізняється на тлі інших рукописів того періоду не лише значною кількістю ілюстрацій, а й «віртуозним характером їхнього стилю» [11, с. 44], зображено чимало воїнів, епізодів битв і збройних сутичок. Звертає на себе увагу майстерність художників, які вміло прорисовували риси обличчя, кисті рук, вбрання та надавали героям емоційної виразності.

Полотном з панорамним розгортанням баталії стала картина «Битва під Клушином» (1620), львівського майстра Симона Богушовича, придворного художника польських панів Мнішеків. Оскільки Богушович сам був присутній під час цих подій (битва під Клушином відбулася 1610 р. між російсько-шведською та польською армією), то він достовірно відтворив місцевість проведення військових дій, зброю, московські та польські мундири; відобразив сутички ворожих військ на передньому плані картини [7].

Тематика прославлення походів козаків проти турецьких і татарських військ, успішна відсіч козаками грабінницьких турецько-татарських нападів на українські землі стали популярними в графічних творах того часу. Зазначені військові сюжети знайшли своє відображення в композиції «Облога Чигирин» із «Літопису» Самійла Величка [10, с. 216, 229]; у алегоричній ілюстрації Івана Щирського до «Прогностика щасливого» Пилипа Орлика (не раніше 1693), в якій гравер відобразив звитягу миргородського полковника Данила Апостола, що вбиває страшного змія з півмісяцем на голові – уособлення Османської імперії та Кримського ханства [18]; в батальній композиції мідьориту Никодима Зубрицького «Облога Почаєва турками» (1704) показано звільнення православної святині від турецької навали. В ілюстрації «Здобуття фортець» до панегірика Петра Терлецького «Слава героїчних справ...» (1695) гравер Леонтій Тарасевич зобразив сцени взяття турецько-татарських фортець у нижній течії Дніпра українськими козаками та російськими військами. Митець у творі показав штурм одночасно чотирьох фортець «як розгорнуту вглиб панораму з висоти пташиного польоту» [21, с. 162].

У другій половині XIX ст. на ґрунті загальнонаціонального піднесення посилилась увага до української тематики як втілення націєтворчих завдань в культурно-мистецькій сфері суспільства. В цьому контексті К.М. Устиянович написав «Козацьку битву» (1890), С.І. Васильківський присвятив свої роботи зображенню козацького побуту – «Козачий пікет» (1888), «Сторожа Запорізьких Вольностей» (або «Козаки в степу», близько 1890), «Козача левада» (близько 1890), «Козак в степу. Тривожні ознаки» (близько 1905); Ф.С. Красицький, внучатий небіж Тараса Шевченка, створив велике полотно «Гість із Запоріжжя» (1901). У картинах М.І. Івасюка відтворені епізоди козацького життя з елементами побуту, конфліктних ситуацій та бойових дій: «Битва під Хотиним» (1903), «Іван Богун під Берестечком» (1903). Художник створив значну кількість батальних композицій на тематику козацьких визвольних змагань, а оскільки він ще був у фронтових частинах, то виконав і роботи з передачею боїв Українських січових стрільців [1; 2].

Основною темою творчості М.С. Самокиша, який вважається засновником українського батального живопису, стала війна. Художник побув на фронті російсько-японської війни, враження від якої відобразив у малюнках і акварелях альбому «Війна 1904–1905. Із щоденника художника» та в картинах. У доробку Самокиша значна кількість творів присвячена запорізьким козакам, які боронили українську землю від польської шляхти та турецьких нападів: «Абордаж турецької галери запорожцями» (1930), «Битва під Жовтими Водами в 1648 р.» (1930), «Похід запорожців на Крим» (1933); «Бій Максима Кривоноса з Ієремією Вишневецьким» (1934) [8]. Ці твори сприяли формуванню в людей почуттів мужності, стійкості, патріотизму та поваги до культурно-історичних надбань українців.

Після завершення Громадянської війни у контексті тенденцій радянського мистецтва українські живописці створили цілу низку видатних полотен з відтворенням драматизму і динаміки бою, уславленням перемог і мужності бійців: М.С. Самокиш «Переслідування врангелівців» (1935), Ф.Г. Кричевський «Переможці Врангеля» (1935), В.Г. Пузирков «Нескорені» (1946), «Чорноморці» (1947). У період Другої світової війни українські художники-графіки досить часто свої твори об'єднували в цикли або серії, присвячені бойовим діям: «Україна в огні» (1943) М.Г. Дерегуса; «Україна бореться» та «Помститися!» (1942–1945) В.І. Касіяна; «Окупанти» (1941–1943), «Майданек» (1944–1945), «Квіти Аушвіца» (1944–1946) З.Ш. Толкачова; «Шляхами війни» (1942–1944) О.М. Довгала. А.Г. Петрицький перебуваючи на фронті створив низку зарисовок: «Село Мерефа, спалене фашистами», «Розвалини села Царичанки», «Полонені німці» та ін. Одні митці у своїх роботах емоційно відтворювали військові події та бої, інші – відрізнялися точною документальністю зображень, ще інші твори – звучали як звинувачення війні, проте всі вони були спрямовані на перемогу Батьківщини.

Після закінчення війни 1941–1945 рр. в українському мистецтві тематика війни не полишала полотен митців: твори фронтовиків А.М. Константинопольського «Рідна земля» (або «На привалі», 1957), «Солдати» (1960), «Після важкого бою» (1967), «На війні» (1987) і О.А. Хмельницького «Перемога» (1958-61) сприймаються як правдиві свідчення очевидців.

На зламі XX–XXI ст. українські художники продовжують розвивати традиції батального жанру, вони відтворюють на полотні як славетні військові події з історії нашої держави, так і трагічні її сторінки: «Данило Острозький у битві на Синіх Водах. 1362 р.», «Бій під Берестечком. 1651 р.», «Козаки гетьмана Петра Сагайдачного здобувають Кафу. 1616 р.», «Бій під Сидоровим» (зображено бойове зіткнення між українською та більшовицькою кіннотою) художника А.О. Орльонова [17]; «Козацька

навала», «Битва під Корсунем», «Запоріжський степ», «Крути» (А.В. Серебряков) [9]; «Хотинська війна 1621 року», «Нічний бій козаків з турками», «Битва під Конотопом», «Взяття фортеці Дорогичин князем Данилом Галицьким у 1238 році», «Битва на Синіх Водах, рік 1362» (А.І. Холоменюк) [13]; «Битва під Берестечком», «Зруйнування Січі», «Атака турецького редуту» (С.М. Чайка) [12] та ін.

Сучасний технологічний розвиток створив широке поле для культурно-мистецьких впливів, який має можливість відігравати стабілізуючу роль не лише у власній державі, а й між різними країнами. На сьогодні мистецтво стає важливим засобом вирішення складних соціальних конфліктів. [3; 4; 5].

Нині художники як зарубіжні, так і українські, переважно, працюють в реалістичному стилі, вони скрупульозно зображають військову техніку, повно та розгорнуто відтворюють бій і солдатів у динаміці. У такому контексті зазначені картини замінюють кольорову фотографію і вони мають значний попит. Досить часто такі зображення використовуються для ілюстрування книг, їх застосовують у комп'ютерних іграх, не зважаючи на те, що виник цифровий живопис.

Висновки. Отже, конфлікти та війни, починаючи з давніх часів і до сьогодні, в різних художньо-образних формах відображають дійсність певної епохи та особливості історичного часу. Сюжети боїв, воєн і конфліктів залишаються затребуваними в мистецтві, вони продовжують активно впливати на емоції людини та на формування суспільної думки.

Список використаних джерел:

1. Авер'янова Н.М. (2009). Українське образотворче мистецтво як невід'ємний чинник етнозбереження та націєтворення. *Вісник Київського національного університету імені Тараса Шевченка. Серія «Українознавство»*, (13), 18–21.
2. Авер'янова Н.М. (2011). Українська мистецька еліта: художники в контексті формування культурно-мистецького середовища (XIX – початок XX ст.). *Вісник університету «Україна». Серія «Сучасні інженерні технології»*, (1), 21–25.
3. Авер'янова Н.М. (2017). Художнє кіно як системний засіб впливу на процес консолідації українства. *Zbiór artykułów naukowych «Rozwoj i praktyka» (Zakopane, 29.12.2017)*. Warszawa: Wydawca Sp. z o. o. «Diamond trading tour», 62–64.
4. Авер'янова Н.М. (2018). Мистецтво як засіб пропаганди та контрпропаганди в умовах російської агресії. *Українознавчий альманах*, (23), 108–113.
5. Авер'янова Н.М. (2019). Місце мистецтва в контексті деконфліктизації сучасного українського суспільства. *Українознавчий альманах*, (24), 103–108.
6. Авер'янова Ніна, Воропаєва Тетяна (2019). Цивілізаційний розвиток українського народу: культуротворчі аспекти. *Вісник Національної академії керівних кадрів культури і мистецтв*, (4), 18–23.
7. Александрович В. (1997). Симон Богушевич. Історія і легенда в біографії львівського маляра першої половини XVII ст. *Вісник Львівського університету. Серія історична*, (32), 54–70.
8. Андреева Лариса (2012). Академік М.С. Самокиш та українські музеї (1929–1941 рр.). *Краєзнавство. Науковий журнал*, (4 (81)), 126–132.
9. Арт-центр Андрея Викторовича Серебрякова. Вилучено з: <https://artnostalgie.com.ua/Serebryakov.html>
10. Величко Самійло (1991). *Літопис*. Т.2. К.: Дніпро. 642 с.
11. Вздоров Г. (1978). Исследование о Киевской Псалтири. М.: Искусство. 170 с.
12. Довгаль Сергій (2006). Глазунов відпочиває. *Україна молода*, (9), 18 січня.
13. Криволапов Б.М. (2016). Живописні батальні твори Андрія Холоменюка – знаменне явище в культурі та мистецтві України, Литви і Польщі. *Актуальні проблеми історії, теорії та практики художньої культури. Зб. наук. пр. К., (XXXVII)*, 169–173.

14. *Мастера исторической живописи* (2001). Авторы-составители Г.В. Дятлева, К. А. Ляхова. М.: Вече. 320 с.
15. Михайловська Ю.А. (2012). Батальний живопис в колекції Харківського історичного музею. *Вісімнадцяті сумцовські читання. Матеріали наукової конференції на тему «Музей як соціокультурний інститут в умовах інформаційного суспільства»*, Харків, 18 квітня 2012 р. Х.: Майдан, 236–244.
16. Москаль Марта (2019). Культ святого воїна в Київській Русі. *Науковий щорічник «Історія релігій в Україні»*, (29), 232–241.
17. Орлёнов Артур Олегович. *Artlib.ru. Библиотека изобразительных искусств*. Вилучено з: http://www.artlib.ru/index.php?id=11&idp=15&fp=2&uid=9371&idg=0&user_serie=0
18. Пришляк В., Гжеськов'як Р., Циганок О. (2019). «Щасливе пророцтво», або «Прогностик щасливий»: панегірик Пилипа Орлика миргородському полковникові Данилу Апостолу. *Сіверянський літопис. Всеукраїнський науковий журнал*, (1 (145)), 203–220.
19. Реунов Ю.С. (2020). Иконография батальных сцен в храме Бейт-эль-Вали. *Египет и сопредельные страны (Egypt and neighbouring countries). Электронный журнал*, (2), 77–94.
20. Родс Э. (2008). Пропаганда. Плакаты, карикатуры и кинофильмы Второй мировой войны. 1939–1945. М.: Эксмо. 312 с.
21. Степовик Д.В. (1986). *Леонтий Тарасевич і українське мистецтво бароко*. К.: Наукова думка. 232 с.
22. Averianova N. (2016). Features of development of the Ukrainian contemporary art: basic tendencies. *Zbior artykulow naukowych «Wspolczesne problem i perspektywy rozwoju» (29.04.2016 – 30.04.2016)*. Warszawa: Wydawca Sp. z. o. o. «Diamond trading tour», 89–91.
23. Gough Paul (2010). *A Terrible Beauty: British Artists in the First World War*. Bristol. 256 p.
24. Parth S. (2010). *Zwischen Bildbericht und Bildpropaganda. Krieg Konstruktionen in der deutschen Militärmalerei des 19. Jahrhunderts*. Paderborn: Verlag Ferdinand Schöningh. 409 p.
25. White Monica (2013). *Military Saints in Byzantium and Rus, 900–1200*. New York: Cambridge University Press. 269 p.

"ТЕТЧЕРИЗМ" ЯК ЕКОНОМІЧНА ПОЛІТИКА АНГЛІЇ

Козаченко Вероніка Олександрівна

здобувач вищої освіти

на факультеті інформаційно-аналітичних технологій та менеджменту

Харківський національний університет радіоелектроніки, Україна

Щербак Вікторія Віталіївна

здобувач вищої освіти

на факультеті інформаційно-аналітичних технологій та менеджменту

Харківський національний університет радіоелектроніки, Україна

Науковий керівник: Пересада Олена Василівна

старший викладач кафедри економічної кібернетики

Харківський національний університет радіоелектроніки, Україна

Тетчеризм, як економічна політика, є явним теоретичним та практичним відзеркаленням неоконсерватизму на період 1970-1990-х років. Сама ідеологія неоконсерватизму полягає в пристосуванні традиційних цінностей консерватизму до реалій постіндустріального суспільства.

Декілька слів про неоконсерватизм, для кращого розуміння природи виникнення політики Тетчер.

Передусім слід наголосити, що соціальним підґрунтям цієї ідеології є середній клас, у тому числі малі і середні власники та висококваліфіковані робітники промисловості. В ідеології неоконсерватизму поєдналися старі цінності доіндустріальної доби – родина, релігія, мораль – з цінностями постіндустріальної – творча праця, унікальність кожної особистості, прискорений розвиток неринкової сфери (культура та освіта як головні джерела вкладення в так званий людський капітал).

Характерними ознаками неоконсерватизму є:

- зміна реформістської моделі розвитку на монетаристську, що орієнтована на звільнення приватного бізнесу від надмірного державного втручання

- всебічне заохочення ринкових відносин

- приватне підприємництво;

- заміна існуючого гнучкого ліберально-реформістського курсу “жорсткою економією”, “економічним реалізмом”

- скорочення витрат на соціальні потреби

- природна нерівність людей та ієрархічна побудова суспільства;

- переорієнтація проблем політичної влади, демократії, функцій і прерогатив держави, бюрократії у бік посилення егалітарних тенденцій та антибюрократичних настроїв.

- пошук ідей і підходів до створення більш гнучких структур влади

- зміцнення законності і порядку.

Основоположником тетчеризму є британський прем'єр-міністр Маргарет Тетчер, ім'я якої було пов'язано з відродженням партії консерваторів.

Почнемо з короткої біографії Тетчер. Тетчер Маргарет Хільда народилася 13 жовтня 1925 року в місті Грантемі. Здобувши освіту хіміка в Оксфордському університеті молода “залізна леді” не вдовольнилась своїми колосальними

здобутками в даній сфері, тому вирішила зайнятися політичною діяльністю. Як результат своїх політичних переконань, в 1950 році вперше виставила власну кандидатуру на виборах до парламенту, але зазнала поразки. Після отримання диплома юриста зайнялася адвокатською практикою. А вже в 1959 році її було обрано до парламенту. У 1961- 1964 роках Маргарет Тетчер перебувала на пості молодшого міністра, який займався питаннями пенсійного забезпечення та соціального страхування. З 1970 по 1974 рік – займала посаду міністра науки і освіти.

У 1974 році Консервативна партія програла вибори, і це був зоряний час Тетчер – вона була обрана її лідером. Завзято займаючись політичним іміджем партії і державними справами, на виборах в травні 1979 року, консерватори отримують перемогу, а Тетчер – пост прем'єр-міністра.

Повернемось до політики "тетчеризму". У фундаментальній праці першої жінки Британії «Мистецтво управління державою» виділено умови ефективної діяльності ринкової системи, а саме:

- регулювання економічних процесів ;
- право на вільне підприємництво та приватну власність;
- сприяння культурному розвитку робітників на підприємстві;
- дотримання законів;
- підтримання конкуренції між країнами.

Якщо проаналізувати економічний стан Великобританії до прем'єрства Маргарет, то можна дійти висновку, що країна дійшла певного рівня занепаду. Адаже на той час, обсяги виробництва стрімко знижувались, безробіття було розповсюдженим явищем у країні, а рівень інфляції зростав. Під керівництвом Тетчер було проведено в економічній політиці Англії такі зміни:

- приватизації збиткових державних підприємств, в видобувній галузі, електропостачанні та водопостачанні, що дозволило стрімко збільшити обсяг виробництва ВВП;
- скорочення дотацій державним підприємствам;
- скорочення допомоги депресивним регіонам;
- тимчасове зменшення витрат на освіту та житлово-комунальне господарство що посприяло вивільненню коштів та покращення більш вигідних галузей виробництва;
- підвищення облікової ставки у банківській сфері.

В цілому, всі ці заходи дозволили збільшити обсяги виробництва в промисловості за рахунок перегрупування капіталу, робочої сили, підтримати товаровиробників в аграрному секторі, подолати проблем в банківській сфері, акумулювати суттєву грошову масу та певну її частину спрямувати на деякі соціальні напрямки (допомога по безробіттю, безкоштовні сніданки в навчальних установах). Також частина обов'язкових відрахувань (податків, внесків) у ВВП знизилася з 48 відсотків у 1975 році до 42 відсотків у 1990-му році. Продуктивність виросла зі 100 до 151 пункту в 1989 році. До 1990 року безробіття знизився до 5,8 відсотка, що становить майже повну зайнятість. Доходи зросли на 37 відсотків, то у 10 відсотків населення, що належать до найбагатших, доходи збільшилися на 62 відсотки, а у 10 відсотків тих, хто трохи багатший за найбідніших, — всього на 6 відсотків. За десять років відсоток власників житла серед населення виріс із 51 до 68 відсотків.

Як результат вищезгадані дії призвели до підвищення економічного рівня у Великобританії та виведення країни з кризи. Не дивлячись на те, що реформи М.Тетчер вважалися жорсткими, данна економічна політика виявилась досить дієвою та ефективною на той час.

Список використаних джерел:

1. Заключение. Маргарет Тэтчер - Раздел: Биографии URL: <https://biography.wikireading.ru/122434>
2. Панченко Ю.В. Історія і практика неоконсерватизму Великої Британії та США часів урядів М.Тетчер і Р.Рейгана [Текст] : Автореферат... к. іст. наук, спец.: 07.00.02 – всесвітня історія / Ю.В. Панченко. - Суми : Вид-во СумДУ, 2008. - 13 с.
3. Пунько В.М. Економічна політика уряду Маргарет Тетчер: історіографія проблеми. Наукові записки [Вінницького державного педагогічного університету імені Михайла Коцюбинського]. Серія: Історія, 397-403, 2017
4. Які основні риси ідеології неоконсерватизму? | Шкільний довідник URL: <https://school.home-task.com/yaki-osnovni-risi-ideologi%D1%97-neokonservatizmu/>
5. Маргарет Тетчер біографія скорочено - Dovidka.biz.ua URL: <https://dovidka.biz.ua/margaret-tetcher-biografiya-skorocheno/>

СЕКЦІЯ ХХІ. КУЛЬТУРА ТА МИСТЕЦТВО

КОНДАК У ЖАНРІ ДУХОВНОГО КОНЦЕРТУ

Гавриленко Юлія Даріушівна

ORCID ID: 0000-0001-8368-2606

викладач кафедри хорового диригування, вокалу та методики музичного навчання
Сумський державний педагогічний університет імені А.С.Макаренка, Україна

Сучасний етап розвитку музичної культури характеризується відродженням духовності та релігійної свідомості людства. У зв'язку з цим великий інтерес викликає величезний пласт духовної музики від старовинних знаменних розспів до сучасних хорових композицій. Стильове та жанрове розмаїття духовних творів все більше приваблює наукових дослідників. Тому важливим та необхідним стає вивчення духовної творчості не тільки сучасних композиторів, а й композиторів попередніх епох.

Зокрема, проблемами дослідження розвитку жанру духовного концерту займалися: Г. Виноградова, М. Герасімова-Персидська, Ю. Паисов, В. Протопопов, М. Рицарева, Н. Компанейський, Ю. Келдиш, М. Лісцин, С. Хватова, В. Холопова, М. Юрченко, І. Свиридова та багато інших.

Особливий інтерес викликає жанр духовного концерту, що народився у середині XVII ст. і стійко зберігає свої позиції у композиторській практиці до нашого часу. Така стійкість жанру пов'язана з його особливою здатністю адаптуватися у різних стилістичних умовах.

Інтерес до духовної тематики менш за все досліджений з точки зору образно-сміслового змісту поетичного тексту, з точки зору співвідношення церковного тлумачення тексту та інтерпретації композитора, що розробляє даний текст засобами музичної мови. Кожний твір уявляє собою авторську композицію створену на основі щільного взаємозв'язку текстового та музичного матеріалу.

Музичне втілення саме текстів кондаків у жанрі концерту достатньо поширене у творчості композиторів духовного напрямку. У якості поетичної основи духовних концертів кондак на Успіння Богородиці використовується не дуже часто. Кондак було втілено у жанрі духовного концерту композиторами різних історичних періодів. Духовні концерти «В молитвах неусыпающую Богородицу» є у А. Веделя, Г. Давидовського, С. Рахманінова, Н. Котогарова, Н. Голованова, Г. Григор'єва, В. Ковальджи та інших. Тому розгляд втілення кондака композиторами у жанрі духовного концерту є актуальним в умовах активного розвитку духовної творчості на сучасному етапі.

Відродженнева атмосфера духовної музики на сучасному етапі спричиняє бурхливий розквіт творчості композиторів у жанрі духовного концерту нової якості. До таких композиторів належить Л. Дичко, Г. Гаврилець, А. Шнітке, А. Караманов, Б. Фільц, В. Рунчак та інші. Втілення кондака засобами жанру духовного концерту виявляє багатоплановість творчих вирішень, що зумовлені не тільки ознаками стилю, а й особистим сприйняттям теми смерті композитором, яка цікавила багатьох митців від стародавніх часів до сьогодення.

Список використаних джерел:

1. Афоніна О. Поліконфесійність як ознака сучасної української духовної музики. К.: Міленіум, 2012. С. 212-220.
2. Батичко Г. Про закономірності формування тематизму в партесному концерті. Д.: Сов. композитор, 1984 р. С. 30-45.
3. Герасімова-Персидська М. Хоровий концерт на Україні в 17-18 ст.. Д.: Муз. Укр., 1978. С. 136-157.
4. Кияновська Л. Українська музична культура. Навч. посібник. К.: ДМЦНЗКМ, 2002. 178 с.
5. Компанейский Н. О стиле церковных песнопений. Русская музыкальная газета. 1901. № 37, 38, 39.
6. Корній Л. Історія української музики. Т. 2. К.; Х.; Нью-Йорк: М. П. Коць, 1998. 307 с.
7. Юрченко М. Духовна музика укр. композиторів 20-х років ХХ ст.. К.: Міленіум, 2004. 224 с.

НАУКОВЕ ВИДАННЯ

МАТЕРІАЛИ ІV МІЖНАРОДНОЇ
НАУКОВОЇ КОНФЕРЕНЦІЇ

**«РОЗВИТОК НАУКОВОЇ
ДУМКИ ПОСТІНДУСТРІАЛЬНОГО
СУСПІЛЬСТВА: СУЧАСНИЙ ДИСКУРС»**

1 липня 2022 року ♦ Вінниця, Україна

Українською та англійською мовами

*Всі матеріали пройшли оглядове рецензування
Організаційний комітет не завжди поділяє позицію авторів
За точність викладеного матеріалу відповідальність несуть автори*

Підписано до друку 01.07.2022. Формат 60×84/16.
Папір офсетний. Гарнітура Cambria. Цифровий друк.
Умовно-друк. арк. 14,65. Замовлення № 322. Тираж: 50 примірників.
Віддруковано з готового оригінал-макету.

Контактна інформація організаційного комітету:

Міжнародний центр наукових досліджень
21037, Україна, м. Вінниця, вул. Зодчих, 40, офіс 103
Телефони: +38 098 1948380; +38 098 1956755
E-mail: mcnd@ukrlogos.in.ua

Видавець: Громадська організація «Європейська наукова платформа».
21037, Україна, м. Вінниця, вул. Зодчих, 18, офіс 81. E-mail: info@ukrlogos.in.ua
Свідоцтво суб'єкта видавничої справи: ДК № 7172 від 21.10.2020.