

**SCI-CONF.COM.UA**

**SCIENCE AND TECHNOLOGY:  
PROBLEMS, PROSPECTS  
AND INNOVATIONS**



**PROCEEDINGS OF II INTERNATIONAL  
SCIENTIFIC AND PRACTICAL CONFERENCE  
NOVEMBER 17-19, 2022**

**OSAKA  
2022**

# **SCIENCE AND TECHNOLOGY: PROBLEMS, PROSPECTS AND INNOVATIONS**

Proceedings of II International Scientific and Practical Conference

Osaka, Japan

17-19 November 2022

**Osaka, Japan**

**2022**

## UDC 001.1

The 2<sup>nd</sup> International scientific and practical conference “Science and technology: problems, prospects and innovations” (November 17-19, 2022) CPN Publishing Group, Osaka, Japan. 2022. 837 p.

## ISBN 978-4-9783419-1-4

The recommended citation for this publication is:

*Ivanov I. Analysis of the phaunistic composition of Ukraine // Science and technology: problems, prospects and innovations. Proceedings of the 2nd International scientific and practical conference. CPN Publishing Group. Osaka, Japan. 2022. Pp. 21-27. URL: <https://sci-conf.com.ua/ii-mizhnarodna-naukovo-praktichna-konferentsiya-science-and-technology-problems-prospects-and-innovations-17-19-11-2022-osaka-yaponiya-arhiv/>.*

### Editor

**Komarytskyy M.L.**

*Ph.D. in Economics, Associate Professor*

Collection of scientific articles published is the scientific and practical publication, which contains scientific articles of students, graduate students, Candidates and Doctors of Sciences, research workers and practitioners from Europe, Ukraine and from neighbouring countries and beyond. The articles contain the study, reflecting the processes and changes in the structure of modern science. The collection of scientific articles is for students, postgraduate students, doctoral candidates, teachers, researchers, practitioners and people interested in the trends of modern science development.

**e-mail:** [osaka@sci-conf.com.ua](mailto:osaka@sci-conf.com.ua)

**homepage:** <https://sci-conf.com.ua>

©2022 Scientific Publishing Center “Sci-conf.com.ua” ®

©2022 CPN Publishing Group ®

©2022 Authors of the articles

# TABLE OF CONTENTS

## AGRICULTURAL SCIENCES

1. *Гарбар Л. А., Ващенко Р. А., Ткаченко Є. О.* 15  
ВПЛИВ УМОВ ВИРОЩУВАННЯ ГІБРИДІВ СОНЯШНИКУ НА АСИМІЛЮЮЧИЙ АПАРАТ
2. *Федяєва А. С., Шевченко О. Б.* 18  
ІСТОРІЯ ПОХОДЖЕННЯ СТАРОДАВНЬОЇ ПОРОДИ ЧАУ-ЧАУ

## VETERINARY SCIENCES

3. *Кос'янчук Н. І.* 22  
САНІТАРНО-ГІГІЄНИЧНІ ВИМОГИ ДО ТРАНСПОРТУВАННЯ КОНЕЙ

## BIOLOGICAL SCIENCES

4. *Власик М. А.* 28  
ТИРЕОЇДИТ ХАШИМОТО
5. *Кормиш О. І., Максименко Ю. В., Вискушенко Д. А.* 31  
СИНТЕЗ АНТИБІОТИКУ ХЛОРАМФЕНІКОЛУ (ЛЕВОМІЦЕТИНУ) З КУЛЬТУРИ STREPTOMYCES VENEZUELA
6. *Шевчук Л. М., Мазурок М. Ю.* 35  
МАЛАКОЦЕНОЗИ ПІВДЕННОГО БУГУ В МЕЖАХ ХМЕЛЬНИЦЬКОЇ ОБЛАСТІ

## MEDICAL SCIENCES

7. *Akhrorkhodjayev N., Astanakulova M.* 37  
FEATURES OF CLINICAL COURSE OF DENTAL CARIES IN CHILDREN FROM RURAL AREA
8. *Bekjanova O. Ye., Adizov M. A.* 40  
THE STATE OF THE HYGIENE OF ORAL CAVITY OF WORKERS IN THE OIL REFINING INDUSTRY
9. *Shandyba S., Kucherenko T., Yunkin Ya.* 43  
IMMUNOLOGICAL STATUS OF PATIENTS BEFORE AND AFTER SURGICAL INTERVENTIONS ON PERIODONT WITH TYPE 2 DIABETES MELLITUS
10. *Бакун О. В., Димурак І. Ю.* 50  
ВПЛИВ COVID-19 НА ПЕРЕБІГ ВАГІТНОСТІ ТА ПОЛОГІВ
11. *Бакун О. В., Дмитрієва Д. В.* 63  
СУЧАСНІ ПІДХОДИ ДО МЕТОДИКИ ЛІКУВАННЯ ЕКТРОПІОНУ ШИЙКИ МАТКИ
12. *Бакун О. В., Дуда К. В.* 76  
РАК ШИЙКИ МАТКИ: ОГЛЯД СТАНДАРТНОГО СКРИНІНГУ
13. *Бакун О. В., Сохацька А. В.* 82  
АДАПТАЦІЙНІ ЗМІНИ В ОРГАНІЗМІ ЖІНКИ ПІД ЧАС ВАГІТНОСТІ

14.	<i>В'юн Т. І., Валентьєва А. В.</i>	98
	СУЧАСНЕ РІШЕННЯ ЛІКУВАННЯ АЛЕРГІЧНОЇ БРОНХІАЛЬНОЇ АСТМИ	
15.	<i>В'юн Т. І., Дуброва А. М., Тищенко М. О.</i>	100
	ВПЛИВ ЕУБІОТИЧНОЇ ВЕЧЕРІ НА НОРМАЛІЗАЦІЮ ШЛУНКОВО - КИШКОВОЇ ФЛОРИ ПРИ ДИСБАКТЕРІОЗІ	
16.	<i>Грома В. Г., Гончарова Н. М., Грома Є. В., Алекберов С. О.</i>	102
	АКТУАЛЬНІ ПИТАННЯ НАДАННЯ МАЛОІНВАЗИВНОЇ ЕНДОСКОПІЧНОЇ ДОПОМОГИ ПАЦІЄНТАМ НА ВТОРИННУ ПОРТАЛЬНУ ГІПЕРТЕНЗІЮ, УСКЛАДНЕНУ ГОСТРОЮ КРОВОТЕЧЕЮ ІЗ ВАРИКОЗНО-РОЗШИРЕНИХ ВЕН СТРАВОХОДУ ТА ШЛУНКУ В УМОВАХ ВОЄННОГО СТАНУ ТА БОЙОВИХ ДІЙ	
17.	<i>Пликанчук О. В., Музичук О. М., Сутиська К. Ю., Ксинін М. І., Іванцюра А. А.</i>	110
	РОЛЬ ГЕНІВ TLR ТА ЇХНІХ ПОЛІМОРФІЗМІВ У СПРИЙНЯТЛИВОСТІ І РЕЗИСТЕНТНОСТІ ДО РОЗВИТКУ ТУБЕРКУЛЬОЗУ	
18.	<i>Полясний В. О., Ковалевська Л. А., Шапочка Д. О., Машуков А. О., Сіволан М. Ю., Раціборський Д. В., Браїловська В. В.</i>	118
	ВИСОКОПРОДУКТИВНЕ СЕКВЕНУВАННЯ ДНК НОВОГО ПОКОЛІННЯ (NGS) ЯК МЕТОД АНАЛІЗУ СПЕКТРУ СОМАТИЧНИХ МУТАЦІЙ У ХВОРИХ НА РАК МОЛОЧНОЇ ЗАЛОЗИ. ВЛАСНИЙ ДОСВІД	
19.	<i>Саніна Н. А., Лигун А. М., Шелар Д. Є.</i>	124
	СУЧАСНІ ПІДХОДИ ДО БАЗИСНОЇ ТЕРАПІЇ ХОЗЛ В УКРАЇНІ (ОГЛЯД ЛІТЕРАТУРИ)	
20.	<i>Ясніковська С. М., Мирешка А. С.</i>	132
	ПОРІВНЯЛЬНА ОЦІНКА МЕТОДІВ ЛІКУВАННЯ ТА ПЕРСПЕКТИВИ ПРОФІЛАКТИКИ ДИСПЛАЗІЇ ШИЙКИ МАТКИ	
<b>PHARMACEUTICAL SCIENCES</b>		
21.	<i>Tarasenko H. V., Soborna I. G.</i>	143
	ADMINISTRATIVE AND LEGAL REGULATION OF MARKET ADMISSION OF DRUGS IN UKRAINE AND IN THE WORLD	
<b>CHEMICAL SCIENCES</b>		
22.	<i>Klimko Yu. E., Koshchii I. V., Vasilkevich O. I., Levandovskii S. I.</i>	152
	NITROGENOUS HETEROCYCLES. SYNTHESIS BASED ON ADAMANTYLCONTAINING AMIDOALKYLATING REAGENTS	
<b>TECHNICAL SCIENCES</b>		
23.	<i>Afandiyeva A. T., Tanriverdiyeva A. K., Muradli Ye. R.</i>	156
	SOFTWARE DEVELOPMENT LIFE CIRCLE ON B2G MODEL	



24. *Danchenko Yu., Kondratenko O., Nikulesko D., Nikulesko A.* 164  
THE FEASIBILITY OF RESEARCH ON THE IMPACT OF THE USE OF EXPLOSIVES IN A MILITARY CONFLICT ON THE ECOLOGICALLY SAFE STATE OF THE ENVIRONMENT
25. *Fialko N., Stepanova A., Navrodska R., Shevchuk S.* 168  
EXERGETIC INVESTIGATIONS OF HEAT RECOVERY SYSTEMS OF BOILER PLANTS WITH ANTI-CORROSION PROTECTION METHODS OF GAS TRAILS
26. *Kondratenko O., Babakin V., Krasnov V., Semykin V.* 176  
THE FEASIBILITY OF RESEARCH ON THE DEVELOPMENT OF TECHNOLOGY FOR PROTECTING THE ENVIRONMENT FROM THE COMPLEX PHYSICAL AND CHEMICAL EFFECTS OF RECIPROCATING INTERNAL COMBUSTION ENGINES WITH VARYING DEGREES OF WEAR
27. *Miasoiedova A., Shcherbak O., Shevchenko R.* 179  
SEPARATE ISSUES OF IDENTIFYING CENTRAL SIGNS AND WAYS OF SPREADING EMERGENCY SITUATIONS DUE TO FIRE AT CRITICAL INFRASTRUCTURE FACILITIES
28. *Zditovetskyi Yu. S., Bisikalo O. V., Ivanov Yu. Yu.* 184  
OVERVIEW AND NUMERICAL EXAMPLES OF THE TEXT SIMILARITY METRICS
29. *Бабала Л. В., Саврій С. В., Лукомський О.* 189  
МОДЕЛІ ТА АЛГОРИТМИ ОБРОБКИ ТРАЄКТОРНОЇ ІНФОРМАЦІЇ НА ОСНОВІ МЕТОДІВ КЛАСИФІКАЦІЇ ТА РЕГРЕСІЙНОГО АНАЛІЗУ
30. *Босий М. В., Боса О. А., Лисенко А. Я., Мануйлович А. В., Бельченков Є. В., Шевченко О. А., Аврамеко Є. В.* 193  
МОДЕЛЮВАННЯ ЗАТВЕРДІВАННЯ ТА ОХОЛОДЖЕННЯ АЛЮМІНІЄВОГО СПЛАВУ ПРИ ІНТЕНСИВНОМУ ТЕПЛООБМІНІ
31. *Карнов В. Ю., Носко О. А., Ковзін А. М., Аюпова Т. А.* 199  
ВПЛИВ ВОДНЮ НА СТРУКТУРУ ВИЛИВКІВ МЕТАЛІВ
32. *Кіпенський А. В., Куліченко В. В.* 208  
МОДУЛЯЦІЯ ЕЛЕКТРОМАГНІТНОГО ВИПРОМІНЮВАННЯ АПАРАТІВ ДЛЯ СВІТЛОДІОДНОЇ ТЕРАПІЇ
33. *Слітюк О. О., Мартовод Є. О.* 216  
ПРАКТИЧНІ АСПЕКТИ ВИКОРИСТАННЯ ТЕХНОЛОГІЧНОГО ВПЛИВУ У ВІДЕОРЕКЛАМІ
34. *Фиалко Н. М., Навродская Р. А., Гнедаш Г. А., Шевчук С. И.* 220  
ЭФФЕКТИВНОСТЬ ПРИМЕНЕНИЯ ВОЗДУХОГРЕЙНЫХ РЕКУПЕРАТОРОВ В ТЕПЛОУТИЛИЗАЦИОННЫХ СИСТЕМАХ ТЕПЛОТЫ ДЫМОВЫХ ГАЗОВ СТЕКЛОВАРЕННЫХ ПЕЧЕЙ

35. **Шаповалов О. В.** 227  
 РОЗВИТОК АКУМУЛЯТОРНИХ БАТАРЕЙ, ЯК  
 АЛЬТЕРНАТИВНЕ ДЖЕРЕЛО ЕНЕРГІЇ ДЛЯ СИСТЕМ  
 ПРОТИПОЖЕЖНОГО ЗАХИСТУ
36. **Шибицька Н. М., Власюк Д. С.** 232  
 ОНЛАЙН-ПЛАТФОРМИ ПРОЕКТУВАННЯ ДИСТАНЦІЙНОГО  
 ОСВІТНЬОГО СЕРЕДОВИЩА
- PHYSICAL AND MATHEMATICAL SCIENCES**
37. **Santoni V. I., Lepikh Ya. I., Budiianska L. M., Yanko V. V.** 238  
 PULSE HIGH-PRECISION RANGING METHOD FOR  
 LASER-BASED CLOSE-RANGE LOCATING SYSTEMS
38. **Сеньо П. С., Дуткевич Р. А.** 244  
 ЗАСТОСУВАННЯ МАШИННОГО НАВЧАННЯ З  
 ПІДКРІПЛЕННЯМ У ЗАДАЧІ ПРОГНОЗУВАННЯ
- GEOGRAPHICAL SCIENCES**
39. **Рибалова О. В., Бригада О. В., Ільїнський О. В., Бондаренко О. О., Чорнс К. Є.** 249  
 ВПЛИВ ТВЕРДИХ ПОБУТОВИХ ВІДХОДІВ НА ЗДОРОВ'Я  
 НАСЕЛЕННЯ
- ARCHITECTURE**
40. **Василенко О. Б., Белоусова Г. В.** 257  
 ПСИХОЛОГІЧНИЙ ВПЛИВ ПРИ ПРОЕКТУВАННІ ДИТЯЧИХ  
 ВНУТРІШНІХ ПРОСТОРІВ
41. **Горбатюк В. О., Олійник Г. С.** 265  
 ОСОБЛИВОСТІ ДИЗАЙНУ ІНТЕР'ЄРІВ ЗАКЛАДІВ  
 ІНКЛЮЗИВНОЇ ОСВІТИ
42. **Зоря О. П., Риждова І. С.** 268  
 РЕФОРМУВАННЯ СИСТЕМИ ЦІНОУТВОРЕННЯ В  
 АРХІТЕКТУРІ ТА МІСТОБУДУВАННІ
- PEDAGOGICAL SCIENCES**
43. **Aliksieiev M., Kurenkov V.** 273  
 USING JAVASCRIPT TO IMPROVE THE PROCESS OF STUDYING  
 PHYSICS
44. **Maksymenko I. Y., Maksymenko A. V.** 276  
 NEW TRENDS IN HIGHER EDUCATION – INTERNATION  
 ALIZATION AT HOME
45. **Semenenko S. B., Tymofiychuk I. R., Yasinska O. V., Slobodian K. V., Ковпак А. V.** 279  
 ORGANIZATION OF ENSURING THE EDUCATIONAL PROCESS  
 IN PERFORMING INDEPENDENT WORK OF STUDENTS

46.	<i>Аветісова І. С., Бойко А. Д.</i>	283
	РОЗВИТОК І ФОРМУВАННЯ ІНШОМОВНОЇ КОМУНІКАТИВНОЇ КОМПЕТЕНЦІЇ У НАВЧАННІ ІНОЗЕМНОЇ МОВИ СТУДЕНТІВ-МЕДИКІВ	
47.	<i>Арутюнян А. Г., Айкуи М. А.</i>	288
	ОРГАНИЗАЦИЯ ЭСТЕТИЧЕСКОГО ВОСПИТАНИЯ В НАЧАЛЬНЫХ КЛАССАХ	
48.	<i>Астапова О. В., Шестерова Л. Є.</i>	295
	ОСОБЛИВОСТІ ФІЗИЧНОЇ ПІДГОТОВЛЕНОСТІ УЧНІВ МОЛОДШОГО ШКІЛЬНОГО ВІКУ, ЯКІ ПРОЖИВАЮТЬ У СІЛЬСЬКІЙ МІСЦЕВОСТІ	
49.	<i>Бабиніна Ю. Р., Кощавець І. М.</i>	301
	ВПЛИВ ТАНЦЮВАЛЬНОЇ ТЕРАПІЇ НА РОЗВИТОК ТВОРЧИХ ЗДІБНОСТЕЙ МОЛОДШИХ ШКОЛЯРІВ	
50.	<i>Бітнер Д. В., Шевчук Л. М.</i>	306
	НАУКОВО-ДОСЛІДНИЦЬКА РОБОТА З БІОЛОГІЇ ЯК ЗАСІБ ФОРМУВАННЯ ЕКОЛОГІЧНОЇ КОМПЕТЕНТНОСТІ УЧНІВ	
51.	<i>Гірняк С. П., Радіховська О. В.</i>	314
	ПІДРУЧНИК ЯК БАЗОВА МОДЕЛЬ ОСВІТНЬОГО ПРОЦЕСУ В ПОЧАТКОВІЙ ШКОЛІ	
52.	<i>Дворнік С. І., Сакевич В. І., Дорогейко Л. І.</i>	319
	НАЦІОНАЛЬНО-ПАТРІОТИЧНЕ ВИХОВАННЯ - ГОЛОВНИЙ ЧИННИК ФОРМУВАННЯ ГРОМАДЯНСЬКОЇ ПОЗИЦІЇ МАЙБУТНЬОГО МЕДИЧНОГО ПРАЦІВНИКА	
53.	<i>Добровольський В. М., Винничук О. Т.</i>	323
	ТЕОРЕТИКО-МЕТОДОЛОГІЧНІ АСПЕКТИ ФОРМУВАННЯ ПРОФЕСІОНАЛІЗМУ МАЙБУТНІХ УЧИТЕЛІВ ФІЗИЧНОЇ КУЛЬТУРИ	
54.	<i>Мацепура Л. Л., Самофалова О. А.</i>	331
	ВИКОРИСТАННЯ ІНТЕРАКТИВНИХ МЕТОДІВ НАВЧАННЯ ДЛЯ РОЗВИТКУ КОМУНІКАТИВНИХ НАВИЧОК ТА ВМІНЬ НА УРОКАХ АНГЛІЙСЬКОЇ МОВИ У СЕРЕДНІЙ ШКОЛІ	
55.	<i>Перебейнос В. Б., Пакулин С. Л., Феклистова И. С., Пакулина А. С.</i>	338
	НАУЧНОЕ ОБОСНОВАНИЕ ТРЕНИРОВОЧНЫХ ПРОГРАМ ДЗЮДОИСТОВ-ВETERANОВ	
56.	<i>Піковська М. О.</i>	349
	ПЕДАГОГІЧНІ УМОВИ ВИХОВАННЯ ПАТРІОТИЗМУ У ЗДОБУВАЧІВ ДОШКІЛЬНОЇ ОСВІТИ ЗАСОБАМИ ХУДОЖНЬОГО СЛОВА	
57.	<i>Сазанова Л. С.</i>	361
	ШЛЯХИ УДОСКОНАЛЕННЯ ВИКЛАДАННЯ ІНОЗЕМНОЇ МОВИ В НЕМОВНОМУ ВНЗ	



58. *Трубіцина О. М., Кушнір Т. В.* 366  
ОСОБЛИВОСТІ ФОРМУВАННЯ ЛЕКСИЧНИХ НАВИЧОК НА УРОКАХ АНГЛІЙСЬКОЇ МОВИ В УМОВАХ ДИСТАНЦІЙНОГО НАВЧАННЯ
59. *Трубіцина О. М., Майгер Ю. М.* 373  
ФОРМУВАННЯ АУДИТИВНИХ УМІНЬ УЧНІВ СТАРШОЇ ШКОЛИ НА УРОКАХ АНГЛІЙСЬКОЇ МОВИ ЗАСОБАМИ АНГЛОМОВНИХ НАВЧАЛЬНИХ ПОДКАСТІВ
60. *Чередник Л. М., Бороніна А. І.* 379  
ЗМІСТ ПОНЯТТЯ «ПЕДАГОГІЧНИЙ ІМІДЖ» ЯК ПСИХОЛОГО-ПЕДАГОГІЧНОЇ ХАРАКТЕРИСТИКИ ОСОБИСТОСТІ
61. *Чередник Л. М., Погрібна Ю. І.* 387  
ІНТЕРАКТИВНІ МЕТОДИ ФОРМУВАННЯ КОМУНІКАТИВНОЇ КОМПЕТЕНТНОСТІ МАЙБУТНІХ ПЕДАГОГІВ У ПРОЦЕСІ ЇХ ПРОФЕСІЙНОЇ ПІДГОТОВКИ
62. *Човнюк Ю. В., Довбик Т. О.* 396  
СИСТЕМНИЙ ПІДХІД У ДІЯЛЬНОСТІ ТРЕНЕРІВ-ВИКЛАДАЧІВ ФІЗИЧНОГО ВИХОВАННЯ І СПОРТИВНИХ ПЕДАГОГІВ

#### PSYCHOLOGICAL SCIENCES

63. *Гудінова І. Л.* 405  
ПСИХОЛОГІЯ ВПЛИВУ МЕМІВ НА ПОБУДОВУ ОСОБИСТІСНИХ ЖИТТЄВИХ ПРОЕКТІВ
64. *Лисенкова І. П., Бурячок А. В.* 415  
РЕЗУЛЬТАТИ ВПЛИВУ АКЦЕНТУАЦІЙ ХАРАКТЕРУ ПІДЛІТКІВ НА ПОВЕДІНКУ В КОНФЛІКТНИХ СИТУАЦІЯХ
65. *Макаренко Н. М., Кучер П. А.* 419  
ПІДВИЩЕННЯ МОТИВАЦІЇ СТУДЕНТІВ ДО НАВЧАННЯ: НОВІТНІ ФОРМИ РОБОТИ
66. *Поліщук З. Б., Коструба Н. С.* 427  
ОСОБЛИВОСТІ ЕМОЦІЙНОГО ВИГОРАННЯ ПІДЛІТКІВ: ТЕОРЕТИЧНИЙ ОГЛЯД ДОСЛІДЖЕНЬ
67. *Пріснякова Л. М., Леонова Л.* 432  
ПРО ВЗАЄМОЗВ'ЯЗОК МІЖ ІНДИВІДУАЛЬНИМИ ТА ЧАСОВИМИ ПАРАМЕТРАМИ КОГНІТИВНИХ ПРОЦЕСІВ У ПІДЛІТКІВ РІЗНИХ ТИПІВ ТЕМПЕРАМЕНТУ
68. *Пріснякова Л. М., Леонова Л.* 442  
ІНДИВІДУАЛЬНО-ТИПОЛОГІЧНІ ОСОБЛИВОСТІ КОРОТКОЧАСНОЇ І ОПЕРАТИВНОЇ ПАМ'ЯТІ У ЗДОБУВАЧІВ ОСВІТИ
69. *Сурякова М. В., Учитель І. Б., Склянська О. В.* 451  
СУБ'ЕКТИВНЕ ВІДЧУТТЯ САМОТНОСТІ ТА ЦІННІСНІ ОРІЄНТАЦІЇ ОСОБИСТОСТІ

70. *Туриніна О. Л., Черненко А. В.* 455  
ПСИХОЛОГІЧНІ ОСОБЛИВОСТІ ТВОРЧИХ ЗДІБНОСТЕЙ ДІТЕЙ  
ДОШКІЛЬНОГО ВІКУ

71. *Ульянова В. С., Вітковська Є. О., Мусієнко М. О.* 464  
ФОРМУВАННЯ ПРОФЕСІЙНИХ УМІНЬ МАЙБУТНІХ  
УЧИТЕЛІВ МУЗИЧНОГО МИСТЕЦТВА ЗАСОБАМИ ВЗАЄМОДІЇ  
РІЗНИХ ВИДІВ МИСТЕЦТВА

#### ART

72. *Nedoseko N., Yasinskaya Ya.* 468  
FORMATION OF WORKS OF ART IN TEXTILE TECHNIQUE OF  
WOOL FELTING

73. *Варганич Г. О., Фартушна А. В.* 471  
ОСОБЛИВОСТІ МАНУАЛЬНОЇ ТЕХНІКИ ДИРИГУВАННЯ В  
ОСВІТНЬОМУ ПРОЦЕСІ

#### HISTORICAL SCIENCES

74. *Гладун Ю. О., Ашурко Ю. О.* 479  
КРИВОРІЗЬКИЙ МЕТРОТРАМ

75. *Поцулко О. А.* 486  
МОВНА ПРОБЛЕМА В СУЧАСНІЙ УКРАЇНІ ЧЕРЕЗ ПРИЗМУ  
ПОЛІТИКИ УКРАЇНІЗАЦІЇ 1920-Х – 1930-Х РОКІВ

#### CULTUROLOGY

76. *Зардов Р. Р., Ядловська О. С.* 496  
ВПЛИВ ВІЙСЬКОВИХ ПОДІЙ В УКРАЇНІ НА ЕМІГРАЦІЮ  
УКРАЇНЦІВ ДО КАНАДИ У 2022 Р.

77. *Ізвіцька Г. В., Ядловська О. С.* 500  
ФОЛЬКЛОРНІ КОЛЕКТИВИ ПОЛІССЯ ТА ВОЛИНИ

78. *Сурнін М. С.* 505  
ГАДКА ЯК МЕТОД ГОЛЛІВУДСЬКОГО ВІДОБРАЖЕННЯ

79. *Швець Н. К., Ядловська О. С.* 509  
ФОЛЬКЛОРНІ КОЛЕКТИВИ ДНІПРОПЕТРОВЩИНИ

#### LITERATURE

80. *Цалапова О. М.* 513  
ГЕНЕРАЦІЯ АНТИСТРАШИЛОК СУЧАСНОЇ УКРАЇНСЬКОЇ  
ЛІТЕРАТУРИ ДЛЯ ДІТЕЙ

#### POLITICAL SCIENCES

81. *Morokhovets V.* 520  
CYBERTERRORISM AS A THREAT TO NATIONAL SECURITY OF  
MODERN STATES

82. *Гольцов А. Г., Яник К. О.* 529  
КУЛЬТУРНА БЕЗПЕКА: МОРАЛЬНИЙ КОНТЕКСТ В  
МІЖНАРОДНОМУ ТА НАЦІОНАЛЬНОМУ ДИСКУРСІ
83. *Поплавська М. В.* 539  
ГЕОКУЛЬТУРНА ПАРАДИГМА СУЧАСНИХ МІЖНАРОДНИХ  
ВІДНОСИН
84. *Рудніцький О. М., Заячук А. М.* 543  
ОСНОВНІ ТЕНДЕНЦІЇ РОЗВИТКУ ДВОСТОРОННІХ ВІДНОСИН  
МІЖ ДАНІЄЮ ТА УКРАЇНОЮ ПРОТЯГОМ 2015-2022 РОКІВ

#### PHILOLOGICAL SCIENCES

85. *Roman V., Ishchenko A.* 549  
REALIA IN CONTEMPORARY TRANSLATOLOGY: THE WAYS  
OF TRANSLATION
86. *Roman V., Yakovenko H.* 553  
THEORETICAL BASIS OF THE TRANSLATION OF  
PHRASEOLOGICAL UNITS
87. *Демчук А. І., Задверняк І. С.* 557  
ЛІНГВОКУЛЬТУРНИЙ ПІДХІД ВИВЧЕННЯ ФРАЗЕОЛОГІЗМІВ
88. *Дерік І. М., Перникоза В. В.* 562  
ПЕРЕКЛАДАЦЬКИЙ АСПЕКТ ДОСЛІДЖЕННЯ МІЖМОВНОЇ  
ОМОНІМІЇ ТЕРМІНІВ (НА МАТЕРІАЛІ АНГЛІЙСЬКОЇ ТА  
УКРАЇНСЬКОЇ МОВ)
89. *Короченко П. А., Гольцова М. Г.* 567  
ПЕРЕКЛАД ЗАПОЗИЧЕНЬ У НАУКОВО-ТЕХНІЧНИХ ТЕКСТАХ  
(НА МАТЕРІАЛІ АГРАРНИХ ТЕКСТІВ)
90. *Кравчук А. О., Гурин О. В.* 570  
ХЕДЖИНГ ЯК ОДНА ЗІ СТРАТЕГІЙ ВПЛИВУ В  
АНГЛОМОВНОМУ ПОЛІТИЧНОМУ ДИСКУРСІ
91. *Сідляренко Д. О., Гольцова М. Г.* 575  
ВІЙСЬКОВА ТЕРМІНОЛОГІЯ
92. *Хан В. В., Федорчук О. О., Колесник М. Ю.* 580  
ХИБНІ ДРУЗІ ПЕРЕКЛАДАЧА У НІМЕЦЬКІЙ МОВІ

#### ECONOMIC SCIENCES

93. *Mazhynska V., Demkiv Yu.* 585  
PRICING STRATEGIES: METHODS OF APPLICATION
94. *Rustamli Amin Allahverdi oglu* 592  
ASSESSMENT OF THE IMPACT OF UNIVERSITY  
EXPENDITURES ON GROSS DOMESTIC PRODUCT IN  
AZERBAIJAN
95. *Yevsieiev D. Yu., Murenets I. G.* 602  
FORMATION OF CORPORATE COMMUNICATIONS WITH  
STAKEHOLDERS OF IT ENTERPRISES

96. *Бечко П. К., Лиса Н. В.* 606  
ПРАКТИКА ФОРМУВАННЯ І РОЗВИТКУ ПРОМИСЛОВИХ  
КЛАСТЕРІВ: ЗАРУБІЖНИЙ І ВІТЧИЗНЯНИЙ ДОСВІД
97. *Васюта В. Б., Хорішко М. І.* 614  
ФРАНЧАЙЗИНГ ЯК ФОРМА ПІДПРИЄМНИЦЬКОЇ ДІЯЛЬНОСТІ
98. *Верховод І. С.* 618  
МЕРЕЖЕВЕ СУСПІЛЬСТВО: ТЕОРЕТИКО-МЕТОДОЛОГІЧНИЙ  
АСПЕКТ
99. *Гринько Т. В., Гвініашвілі Т. З., Піпкіна А. Є.* 623  
РОЛЬ МАРКЕТИНГУ У МЕХАНІЗМІ УПРАВЛІННЯ  
РОЗВИТКОМ ПРОМИСЛОВОГО ПІДПРИЄМСТВА
100. *Дакі Н. І., Чебану М. П.* 627  
ОСОБЛИВОСТІ АДАПТАЦІЇ ПЕРСОНАЛУ  
БАГАТОНАЦІОНАЛЬНОЇ ОРГАНІЗАЦІЇ
101. *Добош В. Д.* 633  
БЕНЧМАРКІНГ ЯК ІНСТРУМЕНТ ПІСЛЯВОЄННОГО  
РОЗВИТКУ
102. *Карпенко М. О., Кузів В. І.* 638  
МЕХАНІЗМИ ТОРГОВО-ЕКОНОМІЧНОЇ КОНКУРЕНЦІЇ НА  
МІЖНАРОДНИХ РИНКАХ АГРОПРОМИСЛОВОЇ ПРОДУКЦІЇ
103. *Куценко А. М.* 643  
ЕКОНОМІЧНА СУТНІСТЬ ПОНЯТТЯ «БАНКРУТСТВО» В  
УМОВАХ СЬОГОДЕННЯ
104. *Миськів Л. П., Гавриленко О. О.* 647  
ОРГАНІЗАЦІЯ ФОРМУВАННЯ ОБЛІКОВОЇ ПОЛІТИКИ  
ПІДПРИЄМСТВА ТА ЇЇ УДОСКОНАЛЕННЯ
105. *Найденко О. Є.* 652  
ВПЛИВ ПОДАТКОВИХ ПЛЪГ НА ПОДАТКОВІ  
НАДХОДЖЕННЯ У ВОЄННИЙ ЧАС
106. *Нечипорук Л. В.* 658  
ФАКТОРИ НЕСТАБІЛЬНОСТІ ФІНАНСОВОЇ СИСТЕМИ В  
УМОВАХ ГЛОБАЛІЗАЦІЇ
107. *Никольский А. А., Пакулина А. С.* 665  
РИСКИ ПРИ ПРИНЯТТІ УПРАВЛЕНЧЕСКИХ РЕШЕНИЙ ПО  
ИСПОЛЬЗОВАНИЮ ЗЕМЕЛЬНЫХ УЧАСТКОВ МЕГАПОЛИСА В  
УСЛОВИЯХ СТРАТЕГИЧЕСКИХ НЕОЖИДАННОСТЕЙ
108. *Плахотнюк О. С.* 676  
УДОСКОНАЛЕННЯ УПРАВЛІНСЬКОГО ОБЛІКУ НА  
ПІДПРИЄМСТВІ ШЛЯХОМ ВПРОВАДЖЕННЯ BAS ERP
109. *Савченко М. В., Бальзан І. В.* 682  
НАУКОВО-МЕТОДИЧНИЙ ПІДХІД ОЦІНЮВАННЯ  
ТРУДОВОГО ПОТЕНЦІАЛУ ПІДПРИЄМСТВА  
ЕЛЕКТРОЕНЕРГЕТИЧНОЇ ГАЛУЗІ

110. *Смоляк В. А., Муродов Махмуджон Махсуджон углі* 689  
ВІЯВЛЕННЯ АГРЕГОВАНИХ ЧИННИКІВ, ЩО ВПЛИВАЮТЬ  
НА СТАН ФІНАНСОВОЇ БЕЗПЕКИ БАНКУ
111. *Ткачук Д. Ю.* 695  
ТЕОРЕТИЧНІ ОСНОВИ СУТНОСТІ ФІНАНСОВИХ РЕСУРСІВ  
ПІДПРИЄМСТВА
112. *Харченко Ю. П.* 699  
ПРІОРИТЕТНІ МАРКЕРИ ВІДНОВЛЕННЯ РЕГІОНАЛЬНОГО  
РОЗВИТКУ УКРАЇНИ
113. *Чернух Д., Трушкіна Н.* 704  
ЯПОНСЬКА ПРАКТИКА ФОРМУВАННЯ КОРПОРАТИВНОЇ  
КУЛЬТУРИ КОМПАНІЙ
114. *Шкурат М. Є., Лісна В. Г.* 715  
МІЖНАРОДНА МІГРАЦІЯ РОБОЧОЇ СИЛИ У СИСТЕМІ  
МІЖНАРОДНОГО БІЗНЕСУ

#### LEGAL SCIENCES

115. *Fedortsov B. V.* 723  
ENSURING ACCESS TO JUSTICE IN CRIMINAL PROCEEDINGS  
UNDER NEWLY DISCOVERED OR EXCEPTIONAL  
CIRCUMSTANCES
116. *Братішко Н. А., Наливайко Л. Р.* 734  
ЗАБЕЗПЕЧЕННЯ ПРАВ ЛЮДИНИ І ГРОМАДЯНИНА ЯК  
ВИЗНАЧАЛЬНИЙ ПРИНЦИП ЄВРОПЕЙСЬКОГО СОЮЗУ
117. *Вольтобрісов А. В., Степаненко К. В.* 739  
ПОНЯТТЯ ПРАВА ІНТЕЛЕКТУАЛЬНОЇ ВЛАСНОСТІ В  
МІЖНАРОДНОМУ ПРАВІ
118. *Вольтобрісов А. В., Степаненко К. В.* 742  
УКРАЇНА ЯК СУБ'ЄКТ МІЖНАРОДНОГО ПРАВА ПІД ЧАС  
ВІЙНИ З РОСІЄЮ
119. *Гіль В. Р., Ядловська О. С.* 745  
ПСИХОЛОГІЧНІ ОСОБЛИВОСТІ РОБОТИ З ПІДЛІТКАМИ  
ПРЕДСТАВНИКІВ ЮВЕНАЛЬНОЇ ПОЛІЦІЇ
120. *Головій Ф. А.* 749  
ВИДИ І ФОРМИ МІЖНАРОДНО-ПРАВОВОЇ  
ВІДПОВІДАЛЬНОСТІ ДЕРЖАВ
121. *Головій Ф. А.* 759  
САНКЦІЇ В МІЖНАРОДНОМУ ПРАВІ
122. *Завгородня М. Р., Наливайко Л. Р.* 764  
ПОНЯТТЯ ТА ОСОБЛИВОСТІ ВИКОНАВЧОГО ПРОВАДЖЕННЯ
123. *Іванченко А. О., Чепік-Трегубенко О. С.* 768  
СМЕРТНА КАРА В УКРАЇНІ ТА СВІТІ
124. *Іванченко М. А., Горбалінський В. В.* 772  
РОЗВИТОК ГРОМАД, ЯК СУБ'ЄКТА АДМІНІСТРАТИВНОГО  
ПРАВА

125.	<i>Капелька О. А., Ядловська О. С.</i>	776
	ОСОБЛИВОСТІ ВИКОРИСТАННЯ ЕЛЕКТРОННОГО ЛИСТУВАННЯ В ДОКАЗОВІЙ БАЗІ	
126.	<i>Костенко М. В., Чорний Г. О.</i>	781
	ВИКОРИСТАННЯ СПЕЦІАЛЬНИХ ЗНАНЬ В РАМКАХ ГАРМОНІЗАЦІЇ ЗАКОНОДАВСТВА УКРАЇНИ В АСПЕКТІ ЄВРОІНТЕГРАЦІЇ НА ПРИКЛАДІ СУДОВО-ПСИХОЛОГІЧНОЇ ЕКСПЕРТИЗИ	
127.	<i>Макарова С. О.</i>	788
	ОСОБЛИВОСТІ ТРАНСФОРМАЦІЇ СЕРВІСНОЇ МИТНИЦІ	
128.	<i>Максимов О. М., Степаненко К. В.</i>	793
	КЕРІВНІ ПРИНЦИ РОЗСЛІДУВАННЯ ПОРУШЕНЬ МІЖНАРОДНОГО ГУМАНІТАРНОГО ПРАВА	
129.	<i>Оболенцев В. Ф.</i>	800
	ЗБРОЙНІ СИЛИ УКРАЇНИ ЯК СУБ'ЄКТ ЗАПОБІГАННЯ ЗЛОЧИННОСТІ В УМОВАХ ПОВНОМАСШТАБНОЇ АГРЕСІЇ РФ	
130.	<i>Пальченко А. А., Ільченко М. А.</i>	802
	ПРАВОВИЙ РЕЖИМ ВИКЛЮЧНОЇ (МОРСЬКОЇ) ЕКОНОМІЧНОЇ ЗОНИ	
131.	<i>Парімончик Б., Ядловська О. С.</i>	807
	ОСОБА ЮРИСТА ЯК СПІЛЬНИЙ ПРЕДМЕТ ДОСЛІДЖЕННЯ ЮРИДИЧНИХ НАУК	
132.	<i>Полішко О. Д., Припутень Д. С.</i>	813
	ПОНЯТТЯ ТА ВИДИ ДОЗВІЛЬНИХ АДМІНІСТРАТИВНИХ ПОСЛУГ	
133.	<i>Прудовський А. В., Верба І. О.</i>	818
	ДІЛОВОДСТВО В РОМАНО-ГЕРМАНСЬКІЙ ПРАВОВІЙ СІМ'І В ПЕРІОД КОДИФІКАЦІЇ	
134.	<i>Регеда В. Є., Петрушевська В. К.</i>	822
	СУЧАСНИЙ ЕЛЕКТРОННИЙ ДОКУМЕНТООБІГ В УСТАНОВАХ	
135.	<i>Солдатенко О. А., Дуда Є. В.</i>	825
	ПРЕЗУМПЦІЯ НЕВИНУВАТОСТІ ТА ЗАБЕЗПЕЧЕННЯ ДОВЕДЕННЯ ВИНИ ЯК ОДНА ІЗ ЗАСАД КРИМІНАЛЬНОГО ПРОЦЕСУАЛЬНОГО СУДОЧИНСТВА	
136.	<i>Солдатенко О. А., Комаров Я. С.</i>	830
	ЗАБЕЗПЕЧЕННЯ ПРАВ ДИТИНИ ПІД ЧАС КРИМІНАЛЬНОГО ПРОВАДЖЕННЯ	
137.	<i>Черепанов М. М., Наливайко О. І.</i>	834
	АНАЛІЗ МЕХАНІЗМУ НАДАННЯ АДМІНІСТРАТИВНИХ ПОСЛУГ В УКРАЇНІ	



# AGRICULTURAL SCIENCES

## ВПЛИВ УМОВ ВИРОЩУВАННЯ ГІБРИДІВ СОНЯШНИКУ НА АСИМІЛЮЮЧИЙ АПАРАТ

**Гарбар Леся Анатоліївна,**

к. с-г. н., доцент

**Ващенко Роман Андрійович**

магістр 1 року навчання,

**Ткаченко Євгеній Олександрович,**

студент 4 курсу,

Національний університет біоресурсів

і природокористування України

Київ, Україна

**Вступ.** На сьогоднішній день на ринку наявний величезний асортимент посівного матеріалу гібридів та сортів соняшнику. Пояснення цьому – великий попитом на нього. Соняшник є культурою, яка впродовж останнього десятиліття нарощує площі сівби досить швидкими темпами. Вказана динаміка проявляється у зв'язку із високими реалізаційними цінами на вирощену продукцію. Варто зазначити, що паралельно зі змінами кліматичних умов, вирощування цієї культури поширилося і в північні регіони, захопивши Полісся, що стало можливим із появою гібридів, рекомендованих для вирощування у даній зоні та суттєвими змінами кліматичних умов [1].

Ефективність вирощування олійних культур в Україні впродовж останніх років спричиняє ряд проблем, пов'язаних із перенасиченням сівозмін соняшником. Збільшення виробництва насіння соняшнику можливо здійснити за рахунок удосконалення елементів технології його вирощування.

Наукові дослідження, як і досвід на виробничому рівні, свідчать про низьку реалізацію генетичного потенціалу даної культури. Сьогодні та на перспективу, важливою науковою проблемою є підвищення індивідуальної

продуктивності рослин, якості їх насіння, економічної та енергетичної ефективності технологій вирощування соняшнику. Важливе значення серед чинників, що визначають рівень формування продуктивності соняшнику належить вірному підбору сортів та гібридів, які були б адаптовані до конкретних ґрунтово-кліматичних умов. Крім того, як і для будь-якої сільськогосподарської культури, важливим та необхідним є забезпечення рослин на всіх етапах їх розвитку такими умовами живлення, які б забезпечили формування високого рівня урожайності культури з показниками якості, що регламентуються вимогами ДСТУ. Наші дослідження спрямовані на вирішення даних актуальних наукових завдань [2, 3].

**Мета дослідження** полягає у виявленні впливу погодних чинників та умов живлення на формування продуктивності гібридів соняшнику ранньої групи стиглості за вирощування їх на чорноземах опідзолених..

**Матеріали і методи досліджень.** Дослідження були проведені впродовж 2021–2022 рр. в умовах Київської області. Ґрунти дослідного поля – чорноземи опідзолені. Вміст гумусу – 3,27 %. Попередник – пшениця озима.

Схема польового дослідження передбачала вивчення: чинник А – гібриди соняшнику – ЕС Генезис, Меркурій ОР, Заграва. Фактор В – удобрення:  $N_{20}P_{52}K_{52}$ ;  $N_{30}P_{78}K_{78}$ ;  $N_{40}P_{104}K_{104}$ ;  $N_{20}P_{52}K_{52}$  + Реґоплант, мікростадія ВВСН (12-15) (50 мл/га);  $N_{30}P_{78}K_{78}$  + Реґоплант, мікростадія ВВСН (12-15) (50 мл/га);  $N_{40}P_{104}K_{104}$  + Реґоплант, мікростадія ВВСН (12-15) (50 мл/га).

Добрива вносили восени під основний обробіток: у вигляді діамофоски ( $N_{10}P_{26}K_{26}$ ). Підживлення проводили на мікростадії ВВСН (12-15) (50 мл/га). Площа облікової ділянки – 50 м<sup>2</sup> за чотириразової повторності. Розміщення ділянок систематичне.

Результати наших досліджень показали, що з ростом та розвитком рослин соняшнику площа асимілюючої поверхні їх зростала, що було пов'язано із збільшенням, як кількості листків на рослині, так і зі збільшенням самої площі кожного листка у результаті ростових процесів.

Результати проведених досліджень свідчать, що на період розвитку

рослин у мікростадії ВВСН 15 залежностей, як між площею листкової поверхні та гібридами, так і варіантами удобрення, встановлено не було.

Тоді, як на мікростадії розвитку ВВСН 51 прослідковувалася вже різниця між гібридами, та проявлялися залежності у розрізі варіантів удобрення. Так, на даному етапі площа листків залежно від варіанту удобрення змінювалася у гібриду ЕС Генезис від 11,9 до 16,3 тис. м<sup>2</sup>/га, у гібриду Меркурій ОР – від 13,3 до 18,2 тис. м<sup>2</sup>/га, у гібриду Заграва – від 15,9 до 22,4 тис. м<sup>2</sup>/га.

Максимальних значень площа листкової поверхні сягала на період цвітіння. У подальшому, у результаті відмирання нижніх листків, показники площі асимілюючої поверхні поступово почали знижуватися.

На мікростадії розвитку ВВСН 61-68 площа листків суттєво збільшилася у результаті інтенсивного росту рослин і становила залежно від умов живлення у гібриду ЕС Генезис від 33,7 до 46,5 ВВСН 61 тис. м<sup>2</sup>/га, у гібриду Меркурій ОР – від 37,7 до 48,8 тис. м<sup>2</sup>/га, у гібриду Заграва - від 41,2 до 53,1 тис. м<sup>2</sup>/га.

**Висновки.** Максимальну площу листкової поверхні сформували рослини гібриду Заграва на мікростадіях ВВСН 61-68 на варіанті із внесенням N<sub>40</sub>P<sub>104</sub>K<sub>104</sub> + Регоплант, мікростадія ВВСН (12-15) – 53,1 тис. м<sup>2</sup>/га.

#### ВИКОРИСТАНА ЛІТЕРАТУРА

1. Kalenska S., Ryzhenko A., Novytska N., Garbar L. Stolyarchuk T., Kalenskyi V., Shytiy O. ( 2020). Morphological features of plants and yield of sunflower hybrids cultivated in the Northern part of the Forest-Steppe of Ukraine. *American journal of Plant Science*. Vol. 11 No.8, August 25, 2020.

2. Гарбар Л. А, Довбаш Н. І., Венгер В. В. Формування листкового апарату гібридів соняшника та ефективність його функціонування за впливу удобрення. *Аграрні інновації*. 2022. № 13. С. 24–29. doi.org/10.32848/agrar.innov.2022.13.3

3. Гарбар Л. А., Аврамчук В. І. Динаміка вмісту хлорофілів у листках соняшнику за впливу елементів технології вирощування. *Аграрні інновації*. 2022. № 14. С. 7-11. <https://doi.org/10.32848/agrar.innov.2022.14.1>

УДК: 636.7.045

## ІСТОРІЯ ПОХОДЖЕННЯ СТАРОДАВНЬОЇ ПОРОДИ ЧАУ-ЧАУ

**Федяєва Анна Сергіївна,**

к.с-г.н., ст. викладач

**Шевченко Оксана Борисівна**

к. в. н., доцент,

кафедра генетики, розведення та

селекційних технологій в тваринництві

Державний біотехнологічний університет

м. Харків, Україна

Собака - перша тварина приручена та одомашнена людиною. Нині у світі налічується понад 400 порід собак. Ці розумні тварини за багато століть стали людині не лише помічниками, а й вірними друзями. Найзагадковішою і найдивовижнішою породою є чау-чау. Її неповторний екстер'єр та інтер'єр дає фору багатьом породам, а за вірністю господареві їм немає рівних серед інших собак.

**Ключові слова:** собака, чау-чау, історія, походження, порода

Відомо, що порода чау-чау була виведена китайськими ченцями як мисливська, а в Європі набула поширення як декоративна [1. с, 257]. Тому метою наших досліджень було вивчити історію походження породи та сучасні стандарти.

Аналіз та вивчення навчальної та наукової літератури, а також матеріалів мережі Інтернет про походження, стандарти та особливості породи собак чау-чау та властиві їм захворювання.

Чау-Чау - найдавніша загадка Сходу. Припускають, що Чау-Чау - найближчий родич вовка. Це можна довести на кількох прикладах: синя мова - це спадок деяких видів вимерлих полярних вовків, споконвічне блакитне забарвлення - ще одна риса дикого предка, а також гарний нюх, здатність до полювання. Існує кілька версій походження породи, але

достеменно відомо, що її історія налічує понад два тисячоліття. Зображення Чау-Чау знайдено на китайському фаянсі дуже стародавнього періоду - 150 років до Різдва Христового.

Чистокровна лінія Чау-Чау підтримувалась у буддійських монастирях, де займалися розведенням породи та вели особливі журнали, за своєю суттю - родовід книги Чау-Чау. Освіження крові здійснювали шляхом обміну виробниками між монастирями. Використовувалися вони для полювання, охорони, для перегону худоби, як їздовий собака. За час свого існування цей собака називався по-різному: тибетський мастиф, татарський собака, собака варварів, і вже майже 100 років носить назву Чау-Чау.

Чау-Чау - найдавніший представник шпіців. До книги Англійського кунел-клубу породи було внесено 1894 року. А перших собак вивезли англійськими моряками в Англію як предмет екзотики, і їх помістили в зоопарк. Друге вивезення чау відбулося пізніше: англійський купець привіз кілька собак для принца Уельського. Лише 1877 року у Англійському кеннел-клубі було зареєстровано кілька китайських собак.

У 1880 році чау був уперше представлений на виставці у класі маловідомих порід. У 1895 році був зареєстрований у Великій Британії Клуб чау-чау. Англійське розведення чау-чау диктувало закони у світі цієї породи. Воно призвело до закріплення тих рис, які надають їм подібності з ведмежати: коротка і широка морда, вуха, що майже зникли в густій довгій вовні, красиві виразні розкосі очі, потужний кістяк, квадратний корпус і хвіст, що щільно прилягає [1. с, 37].

Чау-чау має прекрасний екстер'єр, має неповторний темперамент, гордість і велич.

Екстер'єр. Голова. Череп плоский, широкий; добре заповнений під очима. Перехід від чола до морди не різко виражений. Мочка носа велика і

широка, у всіх випадках чорна (за винятком кремових та майже білих собак, у яких допустимо світлозабарвлена мочка носа, а у блакитних та цимтових собак – під колір забарвлення). Морда середньої довжини, широка від

основи до кінця. Губи і піднебіння синювато-чорні, ясна переважно чорне. Мова синювато-чорна. Зуби здорові та рівні, щелепи сильні, з досконалим, правильним та повністю ножицеподібним прикусом. Очі темні, овальної форми, середнього розміру та чисті. Очі кольору забарвлення допустимі у блакитних і цимтових собак. Вуха маленькі, товсті, трохи закруглені на кінцях, широко і жорстко поставлені.

Шия. Потужна, об'ємна не коротка, міцно посаджена на плечах і злегка вигнута.

Корпус. Спино коротка, пряма та міцна. Поперек потужний. Груді широкі і глибокі. Ребра добре виражені, але не бочкоподібні. Хвіст посаджений високо, щільно лежить на спині.

Кінцівки. Передні ноги абсолютно прямі, середньої довжини, із потужним кістяком. Задні м'язові ноги. Скачувальні суглоби спрямовані прямо вниз, з мінімальними кутами, що ніколи не прогинаються вперед. Лапи невеликі, округлі, котячі, з гарною опорою на пальці.

Вовняний покрив. Як довго-, так і короткошерстий. Довгошерстий різновид: багата, рясна, густа, пряма і віддалена. Остевий хвіст досить густої структури, з м'яким пухнастим підшерстком. Особливо рясна шерсть утворює навколо шиї гриву або комір і добре виражені очеси на задній стороні стегон. Короткошерстий різновид: шерсть коротка, рясна, щільна, пряма, вертикально справжня, не прилегла, плюшева структура.

Забарвлення. Чистих кольорів – чорний, червоний, блакитний, цимт, кремовий або білий, часто з відтінками, але не в плямах (нижня частина хвоста та задня сторона стегон часто забарвлені світліше).

Висота в загривку. Пси 48-56 см (19-22 дюйм.) Суки 46-51 см (18-20 дюйм.) Вага 20-27 кг. Кабелі повинні мати два явно нормальні насінники, повністю опущені в мошонку. Собаки порівняно не довговічні - 8-12 років. Відрізняються скоростиглістю – 15-18 місяців. Порода щодо плідна – 5-8 цуценят.

Однією з найцінніших властивостей цієї породи є стійкість передачі у



спадок своїх якостей, зокрема екстер'єрних та інтер'єрних особливостей. Це відіграє велику роль і визначає цінність породи у кінології [2. с, 67].

Основна проблема у чау-чау – це захворювання очей. Перш за все необхідно відзначити вроджений заворот повік через вірш повік і невеликий очної щілини, а також дисхіазис - подвоєння вій. Без своєчасного лікування це може призвести до каратиту та виразки рогівки [3. с, 70].

**Висновки.** Дана порода є цікавою та унікальною серед усіх існуючих порід. Завдяки своєму унікальному вигляду Чау-Чау є загальним улюбленцем і дорослих, і дітей. При правильному догляді і прекрасний родовід чау-чау може займати перші місця на виставках та конкурсах.

### СПИСОК ЛІТЕРАТУРИ

1. Чау-Чау. История. Стандарты. Содержание разведение. Профилактика заболеваний/Т. А. Абакумова. – Москва: Аквариум Принт, 2005. -341с.;
2. Успешное разведение собак /К. Н. Валкович, Б. Г. Вилкокс. – Москва: Звезда, 2003. –138с.;
3. Генетика и наследственность болезни собак и кошек / Н. Н. Московкина, М.Н. Сотская – Москва: Аквариум, 2000. -438с.

# VETERINARY SCIENCES

УДК 636.1.083(477)

## САНІТАРНО-ГІГІЄНІЧНІ ВИМОГИ ДО ТРАНСПОРТУВАННЯ КОНЕЙ

**Кос'янчук Ніна Іванівна,**

к., вет. н., доцент

Національний університет біоресурсів

і природокористування України

**Анотація.** Під час транспортування коней повинні задовольнятися їх потреби в їжі та воді, та забезпечувати захист тварин від несприятливих погодних умов. Транспортний засіб, призначений для перевезення коней, повинен бути спеціально оснащений для того, щоб виключати травмування або загибель тварин. За завантаженні і розвантаженні коней дотримуватись Закону України «Про захист тварин від жорстокого поводження».

**Ключові слова:** племінні і спортивні коні, транспортування, санітарно-гігієнічні вимоги, здоров'я.

Під час транспортування коні повинні бути повністю захищені від травмувань та інших ризиків для здоров'я. Транспортні засоби мають бути безпечними, добре вентильованими та утримуватися відповідно до санітарно-гігієнічних вимог.

Коней можна перевозити автомобільним, залізничним, водним і повітряним транспортом.

Переважає більшість перевезень коней здійснюється автомобільним транспортом. Лише міжконтинентальні та перевезення на велику відстань здійснюється літаками. Для перевезення племінних та спортивних коней використовуються спеціально обладнані автобуси, автофургони та напівпричепа, у яких передбачено комфортні умови як для коней, так і для

супроводжуючого персоналу. Серед них найбільшою популярністю користуються двовісні причепа до легкових автомобілів, у яких зручно перевозити двох коней. Переваги перевезень у таких причепах полягають у дешевизні цього транспорту, можливості необмеженого проїзду і доставки коней за принципом “від стайні до стайні” робить цей вид транспорту дуже вигідним. Крім цього, низько розміщена підлога (30 см над землею) дає можливість коням заходити у причеп через задній борт-трап не відчуваючи підйому. Дуже часто коні відмовляються заходити в автосалон по крутому трапу.

**Засоби перевезення повинні відповідати таким санітарно-гігієнічним вимогам:**

- забезпечувати захист тварин від несприятливих погодних умов;
- забезпечувати належну вентиляцію та обсяг вільного простору з урахуванням особливостей окремих видів тварин;
- містити маркування, що означає наявність живих тварин, і знак, що вказує на їх вертикальне розміщення;
- перебувати у належному стані та легко очищуватися, бути сухими, не містити сторонніх запахів, а в окремих випадках, які визначаються спеціалістом у галузі ветеринарної медицини, бути продезінфікованими;
- забезпечувати безпеку тварин;
- передбачати можливість здійснення догляду за ними та проведення огляду;
- виключати можливість втечі тварин.

За завантаженні і розвантаженні коней дотримуватись Закону України «Про захист тварин від жорстокого поводження».

Заборонено транспортувати коней ослаблених, що нещодавно перехворіли або хворих, зі свіжими травмами, а також з неблагополучних господарств щодо грипу, парувальної хвороби коней, сапу, інфекційного енцефаломієліту, ринопневмонії та інших інфекційних хвороб.

Племінних і спортивних коней у будь-якому транспорті перевозять в

індивідуальних боксах, шириною 75-80 см і довжиною між передньою і задньою перекладами на 10-15 см більшою від косої довжини тулуба коня. Коней в боксах фіксують за допомогою міцного недоуздка і повода так, щоб вони не доставали один одного зубами. Вузол повода, яким прив'язують коней до спеціального кільця, повинен бути не справжнім, щоб його можна було розв'язати одним ривком. Коні між собою розділяються суцільною перегородкою, або трубою з підвішеним до неї листом товстої гуми, який імітує стінку. Така перегородка, висотою у 130 см, захищає кінцівки коней від травм, підлога у салонах транспортних засобів повинна бути міцною, щільною, пружною, не слизькою, не пропускати сечу. Вона виготовляється з рифленої гуми. Відстань між підлогою і стелею не менше 215 см.

Підготовка коней до транспортування полягає, перш за все, у проведенні ветеринарної обробки їх відповідно до чинних вимог. Тренувальний режим протягом 4-5 днів зводиться до мінімуму; коней слід добре вичистити, бажано перебинтувати ноги з ватниками, на путові суглоби одягають профілактичне "взуття" – спеціальні ногавки. Бинтувати хвіст еластичним чи гумовим бинтом забороняється, оскільки це супроводжується порушенням кровообігу, різними ускладненнями, аж до можливої втрати його [1].

За умов перевезення коней на велику відстань бажано зняти підкови, принаймні з задніх кінцівок. Якщо відстань перевезень невелика (50-70 км), то підкови не знімають, проте обов'язково використовують ногавки, щоб не травмувати вінчик копит [2].

Салон автомобіля обладнується примусовою вентиляцією та опаленням від двигуна. Перегрів та незадовільна вентиляція автосалону супроводжується захворюванням коней на транспортну лихоманку. На організм коня негативно впливає не стільки швидкість руху транспортного засобу, скільки різкі повороти, прискорення та гальмування. При тривалих перевезеннях без зупинок (6-8 годин) у коней ускладнюється акт сечовиділення аж до патологічного стану. Тому періодично (через 2-3 години руху) роблять зупинки на 20 -30 хв. За цей час можна видалити з салону гній та мокру підстилку,

змінити при потребі бинти на ногах, зробити масаж шкіри і сухожилків п'ястка і плесни. На зупинках більше 30 хв. відкривають вікна чи двері салону, щоб коні не страждали від дефіциту кисню, уникаючи при цьому протягів. Температура у ньому підтримується на рівні 17 – 20<sup>0</sup>С. Зимової пори коней перевозять у попонах. Підлога вкривається шаром сухої тирси, яка вбирає сечу. Годують і напувають коней у ті ж часи, що й в господарстві, але зупинки для цього повинні бути не менше двох годин. Дачу концентратів зменшують на 30-40 %, а сіна, навпаки, збільшують до 10 кг на одну голову за добу. Зернові корми згодовують з навісних годівниць, а сіно – з рептухів – сітчастих мішків. Як правило питна вода для коней знаходиться в автосалоні у спеціальних ємностях (бідони, бочки). Напувають коней лише на зупинках і слідкують за тим, щоб вода була не холодна, бо це може привести до простуди спітнілих у салоні “гарячих” коней. В дорозі коні повинні бути під наглядом супроводжуючих осіб (не менше двох чоловік). Тривале перевезення коней супроводжується різким зниженням імунної реактивності їх організму, що нерідко зумовлює захворювання і смерть тварин [1, 3]. Перевозити коней можна не тільки спеціальними автобусами та причепами, а й звичайними вантажними автомобілями. Для цього їх обладнують суцільною передньою й боковими стінками висотою 2,2 – 2,5 м. На відстані 50 – 70 см від передньої стінки на висоті 1,2 – 1,3 м закріплюють поперечний брус, бажано круглий, добре обтесаний. Якщо перевозять двох коней, то їх необхідно розділити суцільною перегородкою або жердиною. В автомобілі бажано мати подвійну підлогу і задню стінку висотою 1,5 – 2 м, до якої прикріплюють перегородку між кіньми.

За перевезення коней залізницею існують спеціальні вагони. Вони повинні бути чистими і продезінфікованими. Перевозити коней без ветеринарного свідоцтва №1 не дозволяється. Завантаження коней у криті та спеціалізовані для перевезення тварин вагони проводять у кількості більше 14 голів, а за перевезення племінних коней за племінними свідоцтвами кінних заводів – не більше 12 голів. Про завантаження тварин складається акт. Один

вагон повинні супроводжувати 2 людини, які стежать за станом тварин.

У разі перевезення коней морським та річковим транспортом обсяг простору, необхідного для розміщення однієї тварини на судні, розраховується для племінних коней 3 – 3,5 м<sup>2</sup>. Домашні коні, за винятком кобил, що перевозяться разом із лошатами, розміщуються в окремих стійлах. Мінімальна висота відсіку, в якому перевозяться коні, повинна бути на 75 сантиметрів більше, ніж висота загривка найвищої тварини [4]. Максимальна кількість необ'їжджених коней у партії становить чотири тварини.

Судна для перевезення тварин чи судна для перевезення контейнерів з такими тваринами протягом часу, що перевищує 24 години, повинні на момент відправлення містити кількість підстилки, корму та води, необхідну для задоволення мінімальних денних потреб тварин у розрахунку на заплановану кількість днів і додатково їх триденну норму.

Коні по різному реагують на транспортування. При короткочасному перевезенні (до 30 хв.) коней вперше, спостерігається надмірне хвилювання, активна спроба зорієнтуватися у новій обстановці, спітнілість, дрижання м'язів тулуба і кінцівок, чого не буває у адаптованих до транспортування коней. За цей короткий термін частота пульсу і дихання зростає у 1,5-2 рази. В їх крові підвищується концентрація гемоглобіну та еритроцитів, стимулюється діяльність гіпофізарно-надниркової системи, мобілізуються вуглеводні ресурси і захисні сили організму, про що свідчать збільшення у крові рівня кортизона, глюкози, кількості лейкоцитів тощо. Для зменшення негативної дії транспортного стресу, прискорення завантаження тварин на автотранспорт, зменшення втрат живої маси, запобігання захворювання та загибелі тварин застосовують транквілізатори, вітамінно-мінеральні добавки, аутобіостимуляцію. Після завершення добового перевезення, коням надається спокій для відпочинку і відновлення нормального фізіологічного стану не менше 6-7 днів. Для таких коней визначають (як правило індивідуально) режим відпочинку і відновлення, починаючи з проводки кроком 30 – 40 хв. до виконання легких тренувальних навантажень.



## СПИСОК ЛІТЕРАТУРИ

1. Ливанова Т. Это должен знать каждый (работа, поение, амуниция, копыта, профилактика болезней лошадей) // Конный мир.- 2002.-№ 1. С. 44-45.
2. Гопка Б. М., Хоменко М. П., Павленко П. М. Конярство: Підручник. - К.: Вища освіта, 2004. – С. 233-236.
3. Основи тваринництва і ветеринарної медицини / А. І. Вертійчук, М. І. Маценко, І. Л. Плуженко та ін. – Підручник. К.: Урожай, 2004. – 656 с.
4. Постанова Кабінету Міністрів України від 16 листопада 2011 р. № 1402 «Про затвердження правил транспортування тварин». – 85с.

# BIOLOGICAL SCIENCES

УДК 616.441-002.085-035.3

## ТИРЕОЇДИТ ХАШИМОТО

**Власик Маргарита Антонівна,**  
студентка  
Національний медичний університет  
імені О. О. Богомольця,  
Київ

**Вступ.** Тиреоїдит Хашимото - моноорганне захворювання щитоподібної залози, є різновидом хвороб імунної аутоагресії, що призводить до порушення життєдіяльності організму, які виникаються під дією патогенних імунних реакцій та направлені проти власного організму.

**Мета.** З'ясувати етіологію, патогенез захворювання. Розглянути клініку, провести діагностику та ознайомитись з методами лікування тиреоїдиту Хашимото. Розглянути можливість розвитку тиреоїдиту Хашимото між генами Х-хромосоми з подальшим розвитком аутоімунного процесу, та впливом естрогенів на функцію Т-лімфоцитів.

**Актуальність.** Згідно статистики близько 25% жінок (віком 35-60 років) та 4% чоловіків (після 45 років) у світі мають аутоімунну тиреопатію і цей показник щороку зростає. Останніми роками реєструються випадки захворювання у дітей різного віку [1].

**Основний зміст.** Вперше аутоімунне враження щитоподібної залози описав японський лікар Хашимото Хакару у 1912 році. Тиреоїдит Хашимото відноситься до системних захворювань сполучної тканини, в патогенезі якого лежить порушення імунного гомеостазу під дією неконтрольованого синтезу аутоантитіл та утворенні імунних комплексів антитіло - антиген, з подальшим розвитком важкої запальної реакції. Причинами розвитку можуть бути: часті

стреси, вплив іонізуючого випромінювання, генетична схильність (HLA-B8, HLA-DR3), травми і запальні процеси щитовидної залози, прийом великої кількості препаратів йоду (при дефіциті селену), погіршення екологічної ситуації та інше.

Основні симптоми: виражена загальна слабкість, зміна голосу (осиплість), алопеція, порушення пам'яті, тахікардія, тремтіння кінцівок, які розвиваються поступово (протягом декількох років).

Для підтвердження діагнозу проводять лабораторні дослідження: кортизол (з 7.00 - 9.00), HbA1c, визначення рівня вітаміну B12, тестостерон (з 7.00 - 10.00), естрадіол, кальцій, паратгормон, визначається рівень тиреоїдних гормонів (АТ-ТПО, АТ-ТТГ, Т3, Т4); та інструментальні методи: сцинтиграфія та тонкогोलкова біопсія [2].

При пізньому виявленні і не вчасному початку лікування можливий розвиток ускладнень: порушення пігментації шкіри (вітиліго), поява дистрофічних змін хрящової тканини, розвиток цукрового діабету, розвиток безпліддя, поява новоутворень щитовидної залози (лімфома), ураження наднирників (хвороба Аддісона).

Розвиток захворювання спричиняє метаболічні, морфологічні та функціональні зміни в інших органах і системах. Важливим в лікуванні є замісна гормональна терапія (замінники гормонів щитоподібної залози), симптоматична терапія та глюкокортикоїди.

Останнім часом використовуються в комплексному лікуванні препарати селену та кальцитріолу (активного метаболіту вітаміну D3), завдяки чому йде пригнічення проліферації Т-лімфоцитів, зупиняє секрецію інтерлейкіну-2, фактору некрозу пухлин, інтерферону та регулює процес апоптозу [3].

**Висновки.** Отже, тиреоїдит Хашимото - захворювання, яке носить гострий або хронічний характер, що супроводжується спотвореною реакцією власного імунітету на клітини щитоподібної залози.

Вчасна діагностика та лікування захворювання покращує якість та тривалість життя пацієнтів.

## ЛІТЕРАТУРА

1. Кравченко В. І., Постол С. В. Динаміка захворюваності на патологію щитоподібної залози в Україні // Міжнародний ендокринологічний журнал. 2011, 35, 3, 26 — 31. (Kravchenko V. I., Postol S. V. Dynamics of the morbidity of thyroid pathology in Ukraine // International Journal of Endocrinology. 2011, 35, 3, 26 - 31).

2. Чекаліна Н. І., Казаков Ю. М., Петров Є. Є. Сучасні уявлення про аутоімунний тиреоїдит: етіологія та патогенез // Актуальні проблеми сучасної медицини. 2012, 12, 4, 229 - 232. (Chekalina N. I., Kazakov Y. M., Petrov Ye. Ye. Current understanding of autoimmune thyroiditis: etiology and pathogenesis // Actual problems of modern medicine. 2012, 12, 4, 229 — 232).

3. Муравьева О. В. Особливості клінічного перебігу та комплексного лікування аутоімунного тиреоїдиту : дис. канд. мед. наук / Муравьева Оксана Василівна. — Полтава, 2006. — 152 с.

УДК 57.08

## СИНТЕЗ АНТИБІОТИКУ ХЛОРАМФЕНІКОЛУ (ЛЕВОМІЦЕТИНУ) З КУЛЬТУРИ STREPTOMYCES VENEZUELA

**Кормиш Олена Іванівна,**  
Студентка

**Максименко Юлія Вікторівна,**

доцент, кандидат біологічних наук

**Вискушенко Дмитро Андрійович,**

доцент, кандидат біологічних наук

Житомирський державний університет  
імені Івана Франка  
м. Житомир, Україна

**Анотація:** Виробництво хімічних сполук, зокрема, антибіотиків із використанням мікроорганізмів широко використовується у промисловості. Виключенням не є і виробництво левоміцетину за допомогою бактерій роду *Streptomyces*.

Широкий спектр дії хлорамфеніколу та дієвість навіть тоді, коли інші групи антибіотиків можуть бути безсилі є безперечною перевагою, тому його використання не втрачає актуальності і в наші часи.

**Ключові слова:** хлорамфенікол, левоміцетин, антибіотики, бактерії, біотехнологія

Хлорамфенікол(левоміцетин) (рис. 1) являє собою антибіотик аміноглікозидної структури, що має здатність вибірково інгібувати синтез білка на рибосомах у бактерій, також він має широкий спектр дії[1, с.16], [2, с.17]. Є ефективним відносно багатьох грампозитивних і грамнегативних бактерій, аеробних і анаеробних бактерій, мікоплазм, хламідій, рикетсій, спірохет і деяких крупних вірусів (збудники трахоми, пситтакоза, пахового лімфогранулематозу); діє на штами бактерій, стійкі до пеніциліну, стрептоміцину, сульфаніламідів [2, с.17], [3, с.51].

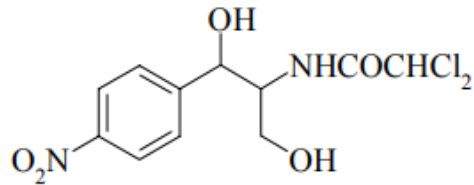

**Рис.1 Хлорамфенікол(левоміцетин)**

У структурі є 2 хіральних центри, але із чотирьох можливих ізомерів активні тільки R,R-хлорамфенікол. Важливими для прояву цюю речовиною антибактеріальної дії, крім R,R-пропандіолового фрагменту, являються наявність 4-NO<sub>2</sub>-групи у фенільному кільці і незаміщених OH-груп у бічному ланцюзі. Хлорацетатмідний фрагмент впливає на ефект, але його заміна на іншу електроакцепторну групу значним чином не відображається на його активності. [4, с.144], [1, с.16] Він був синтезований 1947 р. Ерліхом з культуральної рідини бактерій виду *Streptomyces venezuelae* [4, с.144], [5, с.12], [3, с.53]. Згодом учені розробили методику для отримання його синтетично, на прикладі левоміцетину це було вперше для групи антибіотиків. Вчені знайшли левоміцетин також у ґрунті та компості, у вигляді природного продукту метаболізму *Streptomyces venezuelae*. Зовсім скоро ефективність цього антибіотика була доведена вражаючими результатами його застосування, яке дозволило зупинити та побороти два спалахи тифу в Болівії та Малайзії в 1948 році [6, с.128], [7]. У 1949 р. хлорамфенікол був офіційно схвалений для використання Управлінням з контролю за продуктами та ліками США як перший антибіотик широкого спектру дії. Після цього використання левоміцетину швидко поширилося по всьому світу, і препарат використовували для лікування багатьох інфекцій, від акне до менінгітів [6, с.128], [7]. Використання хлорамфеніколу досить широке, за допомогою його лікують такі хвороби, як червоний тиф, дизентерію та багато інших небезпечних захворювань. Наприклад, левоміцетин широко використовується як препарат у боротьбі з бактеріальним менінгітом у країнах, де нема доступу до цефалоспоринів третього покоління. Застосовують одну внутрішньом'язеву ін'єкцію олійного розчину, така методика набула загальнонаціонального статусу в цих країнах у боротьбі із менінгітом, викликаними одним із збудників бактерій роду стафілококу, стрептококу,



менінгококу. Також використовують хлорамфенікол у процесі лікування абсцесів мозку, особливо у разі алергії пацієнта на пеніциліновий ряд антимікробних засобів [3, с.51]. Відносять до антибіотиків запасу [4, с.145]. В офтальмології використовують розчин левоміцетину у вигляді очних крапель для лікування різноманітних інфекцій ока та, зокрема, ко'юктивіту [7]. Тобто не можливо переоцінити важливу роль цього антибіотика у медицині. Механізм дії заснований на бактеріостатиці завдяки пригнічуванню синтезу білка. Він інгібує подовження білкового ланцюга через пригнічення пептидилтрансферази рибосоми бактерії. Левоміцетин діє, головним чином, зв'язуючись із субодиницею 50S бактеріальних рибосом. Однак він також може взаємодіяти і з мітохондріальними рибосомами еукаріотичних клітин, що може призвести токсичності [7]. У левоміцетина існує енергозалежний процес потрапляння у бактеріологічну клітину. Його антибіотична активність обумовлена конкурентним пригніченням зв'язування аміноацильної тРНК з пептидилтрансферазним доменом субодиниці 50S. Це індукує конформаційні зміни в рибосомі, що уповільнює або навіть інгібує включення аміноацильної тРНК і, в свою чергу, реакцію транспептидації [5, с.12], [3, с.52], [7]. Препарат добувають вирощуванням актиноміцету *Streptomyces venezuelae* на середовищі (бульйон, гліцерин, м'яса та мінеральні солі) при 23-27 °С та сильній аерації протягом 89 год. Після відфільтрування міцелію гриба антибіотик екстрагують бутилацетатом і очищують хроматографічним методом [2, с.17]. Отже, хлорамфенікол (левоміцетин) синтезують хімічно(десять етапів) та виділяють за допомогою мікроорганізмів з культуральної рідини. Даний антибіотик має широкий спектр дії та застосовується для лікування багатьох захворювань, викликаних вірусами та бактеріями. Левоміцетин є у формі пігулок, капсул, крапель, а також мазь з хлорамфеніколом в комбінації з метилурацилом, тримекаїном і сульфадиметоксином) входять до переліку життєво необхідних і найважливіших лікарських препаратів. Такий широкий список форм з левоміцетином характеризує використання для різних цілей у лікування різноманітних хвороб як і людей, так і у ветеринарії. Відносна

простота добування даної речовини є безперечною перевагою у використанні у багатьох країнах з браком доступу до антибіотиків нових поколінь. Не слід забувати і про повільне звикання до препарату та ефективність саме левоміцетину у разі не переносимості, або не дієвості інших груп антибіотиків, це значна перевага.

## СПИСОК ЛІТЕРАТУРИ

1. Орябінська Л. Б., Дзигун Л. П., Поліщук В. Ю.. Біотехнологія антибіотиків: Лабораторний практикум: навч. посіб. для студ. спеціальності 162 «Біотехнології та біоінженерія», освітня програма «Біотехнології» / КПІ ім. Ігоря Сікорського ; уклад.: – Київ : КПІ ім. Ігоря Сікорського, 2020. – 40 с.

2. Поляк О.Б Антибіотики ароматичного ряду: синтез, стереоізомерія, методи аналізу. Антибіотики гетероциклічної будови: β-лактамі антибіотики, 47 с.

3. Чумак А.А., Мележик О.В., Цейслер Ю.В. Антибіотики: опорний конспект лекцій / Чумак А.А., Мележик О.В., Цейслер Ю.В. – К.: Університет «Україна», 2020. – 74 с.

4. Орлов В. Д., Липсон В. В., Иванов В.В Медицинская химия. Учебник для студентов химических специальностей высших учебных заведений, Харьков, 2005. - 261 с.

5. Худоярова О.С. Фармацевтична хімія: навчальний посібник для студентів хімічних спеціальностей вищих педагогічних навчальних закладів / О.С. Худоярова. – Вінниця: ТОВ «Нілан – ЛТД», 2018. – 194 с.

6. Шульга С. І, Попова І. В, Сімурова Н. В, Зінченко Н. Ю Фармацевтична хімія, Конспект лекцій для студентів за напрямом підготовки 80253623 –Біотехнологія ½ денної та заочної форм навчання /Уклад – КНУХТ, 22350 – 353 с.

7. Левоміцетин. Режим доступу: <https://doctorthinking.org/2021/11/chloramphenicol/>

## МАЛАКОЦЕНОЗИ ПІВДЕННОГО БУГУ В МЕЖАХ ХМЕЛЬНИЦЬКОЇ ОБЛАСТІ

Шевчук Л. М.

Мазурок М. Ю.

Житомирський державний університет

імені Івана Франка

вул. Велика Бердичівська, 40

Житомир, 10008, Україна

Однією із головних річок Хмельницької області є Південний Буг – права притока Дніпра. Як будь-яка водойма, Південний Буг дає воду не лише людям, а й тваринам, що мешкають у лісах, інших біотопах на її берегах. Малакоценози, що оселяються у річці, є частиною харчових ланцюгів тварин, птахів. Звичайними мешканцями прісних водойм вважаються молюски родини черевоногі (Gastropoda). Вони є активними фільтраторами, тому формують якість води у місці свого існування. Від їх наявності у водоймі також залежить, чи зможуть тут існувати риби, амфібії інші тварини, рослини, які також входять до харчових ланцюгів наземних тварин.

У фауні водойм та водотоків басейну Південний Буг черевоногі представлені п'ятьма аборигенними видами: *Viviparus contectus* (Millet, 1813), *Lymnaea stagnalis* (Linné, 1758), *Planorbis planorbis* (Linné, 1758), *Planorbarius corneus* (Linné, 1758), *L. Corvus* (Gmelin, 1791) . Ці ж аборигенні види характерні і для інших гідроценозів України.

У водоймах та водотоках Південного Буг у межах Хмельницької області нами виявлено черевоногих у 20 із 30 пунктів дослідження, тобто частота їх трапляння становить 78%. Загалом за літературними даними [1] частота трапляння цих тварин у водоймах та водотоках України становить 52%, тобто у зазначеному регіоні дослідження ця величина є дещо вищою від загальної по Україні, що може свідчити загалом про більш сприятливий екологічний стан водойм та водотоків цього регіону аніж інших в Україні. Стан води у пунктах,

де червоногих було виявлено може бути оцінено як задовільний і дуже добрий, хоча в одному пункті стан води свідчить про скидання сміття та неочищених стоків приватного підприємства. Саме на території цього пункту (с. Купіль) виявлено всього два види червоногих.

Отже, частота трапляння червоногих у басейні Південного Бугу в межах Хмельницької області становить 78%. Стан води у пунктах, де виявлено червоногих може бути оцінено як задовільний і дуже добрий.

## ЛІТЕРАТУРА

1. Мельниченко Р. К., Андрійчук Т. В., Гарбар Д. А., Гарлінська А. М., Довбня А. В., Тарасова Ю. В., Уваєва О. І. Червоногі молюски малакологічної колекції ЖДУ ім. Івана Франка. Науковий вісник Ужгородського національного університету. Серія Біологія. 2016 (40): 78–82..

# MEDICAL SCIENCES

## FEATURES OF CLINICAL COURSE OF DENTAL CARIES IN CHILDREN FROM RURAL AREA

**Akhrorkhodjayev Nodirkhon**

PhD, researcher

**Astanakulova Munisa**

phd, researcher

**Ismailov Bakhodir**

**Normatov Muzaffar**

master students

Tashkent State Dental Institute

Tashkent, Uzbekistan

**Annotation:** It has been proven, that children in rural areas suffer from dental caries much more often than those one living in cities (Olczak-Kowalczyk D., Gozdowski D., Kaczmarek U., 2020; Li J., Fan W., Zhou Y., Wu L., 2020). Were found links between caries experience and living in rural areas, male sex, educational level and knowledge of the oral health of the parent, frequency of brushing teeth, nightly bottle feeding and feeding sweet drinks over the age of 12 months, sweetened during first 2 years and consumption of sugary drinks once a week for bivariate level.

**Keywords:** MDF index, primary prevention

A number of interesting studies have been carried out in Uzbekistan on various directions for the prevention of caries in children. Most of these studies aimed at eliminating the etiological factors that cause dental diseases caries, are among the methods of primary prevention, contributing to reduce the growth of dental caries. The results of the study of morbidity of the dentition in children living in the Kashkadarya region Uzbekistan is presented in the article of TSSI scientists (Murtazaev S. S., Akhrorkhodzhaev N. Sh., 2021).

**Purpose of this study:** The authors provide data on the impact of harmful environmental impacts in the Kashkadarya region areas. Children are the most sensitive category of the population, responding to state of the environment.

**Material and methods of research:** Technogenic load of water and soil by heavy metals as Cr , Cs , Rb , Zn , Co and F was studied in Karshi, Kitab region, Muborak, Boysun, Chirokchi, Koson, Guzar and at wastewater treatment plants from Shurtan chemical complex. Chemical analyzes of the soil for the content of heavy metal ions in the soil were carried out at the Central Laboratory State Committee for Geology and Mineral Resources of the Republic Uzbekistan.

**Results and discussion:** The morbidity of the dentition was studied in 200 children, of which 109 boys and 91 girls aged 3-14 years. Research results allow us to conclude that the actual content of heavy metals in the soil are below the MPC of Kashkadarya region. Low concentrations of fluorine were found in the water. The prevalence of carious lesions of the teeth among children in Kashkadarya region is very high. The intensity of caries (according to the MDF index) is higher in girls than in boys in Karshi, Yakkabog, Muborak, Dekhkonobod and Guzor. The highest MDF index was noted in girls living in Guzor, compared with MDF in boys of the same region. Thus, the literature data represent a diverse range of the main factors in the development of dental caries in preschool children, which require an in-depth study of the problem. The younger school age is more suitable for the implementation of dental educational programs and the formation of a conscious approach to the prevention and treatment of dental diseases in children. Thus, proper hygienic care of the oral cavity can prevent the appearance and development of not only caries, but also inflammatory gum disease.

#### **REFERENCES:**

1. Shahobiddinovich, Akhrokhodjaev Nodirhon, Tadjiev Javlonbek Bahtiyorovich, and Murtazaev Saidmurodkhon Saidaloevich. "Stomatological status of preschool children in certain regions of the republic of uzbekistan." *International scientific review* LXVI (2020): 102-106.

2. Бекжанова О. Е. Показатели смешанной слюны у пациентов в постковидном периоде / О. Е. Бекжанова В. Р. Каюмова У. А. Шукурова // Медицинские новости. – 2022. – № 6(333). – С. 72-75. – EDN Y1RJZS.

3. Ахрорходжаев Нодирхон Шахобиддинович, Мухторова Мадина Мухторовна, Исмаилов Боходир Ураимович, and Норматов Музаффарбек Абдугуломович. "КАРИЕС ЗУБОВ У ДЕТЕЙ ДОШКОЛЬНОГО ВОЗРАСТА: ФАКТОРЫ РИСКА, ДИАГНОСТИКА, ПРОФИЛАКТИКА" Вестник науки и образования, no. 4-2 (124), 2022, pp. 112-116.

4. Маслак Е. Е., Онищенко Л. Ф., Соболева С. Ю. Клинико-экономический анализ программ профилактики кариеса методом математического моделирования // Стоматология детского возраста и профилактика, 2020. № 5. С. 205-209.

5. Нурматова Н. Т., et al. "Научное обоснование применения биологически активных добавок на основе *Ganoderma lucidum* в комплексной профилактике кариеса зубов у детей." *Стоматология детского возраста и профилактика* 20.1 (2020): 15-18.

# THE STATE OF THE HYGIENE OF ORAL CAVITY OF WORKERS IN THE OIL REFINING INDUSTRY

**Bekjanova Olga Yesenovna**

Doctor of medical sciences

**Adizov Miraziz Azimovich**

Assistant, researcher

Tashkent State Dental Institute

Tashkent, Uzbekistan

**Annotation:** The state of human health is determined by the combination of two factors: its genetic component and the impact of the environment. The growth of industrial activity all over the world increased the standard of living of people, but also caused susceptibility to professional gains.

**Keywords:** professional diseases, oral hygiene, oil refinery workers

The health of the oral cavity is an important component of general health and quality of life. The oral cavity is the link between the external environment and the inner body of the body and are primarily suspected of professional pathology in connection with the direct impact of professional pollutants.

**Purpose** of this study is to evaluate the oral health of refinery workers.

**Material and methods of research:** The working basic specialties of the Bukhara oil refinery factors, who have occurred agreement to participate in the study are examined.

Inspected 179 workers, the control group was 37 workers of the coatings. The researcher and the recording assistant before the start of the study underwent theoretical and practical training at the dental calibrator. The reliability of the examiner and registrar was determined. Inside, the expert reliability for assessing oral hygiene and the intensity of dental caries and periodontal disease was 0.91 and 0.87, respectively.



**Results:** Demographic characteristics, level of education and compliance with the hygiene of the oral cavity in the compound groups of oil refining industries. Comparison groups were uniform at age, at the same time, it should be noted that the co-workers' workers had a significant higher education level and a higher level of compliance with the hygiene of the oral cavity.

The strength of the teeth cleansing once a day had 89.39% of workers of harmful production and only 10.61% responded that they observe the hygiene of the oral cavity 2 times a day, at the same time, 45.95% of the co-workers' coat was cleaned by teeth 2 times a day.

Industrial workers are at risk of professional diseases and problems with dental pathology, since they have frequent shifts, low socio-economic status and neglect of the hygiene of the mouth. Thus, in oil refineries there is a resource of improving the effectiveness of therapy of solid tissues of teeth.

**The discussion.** Refinery workers can be classified as a group of increased risk in terms of general health and oral health due to their constant exposure to occupational hazards, the severity and intensity of the work process and constant exposure to harmful chemicals. Unfortunately, despite advances in medical science and various primary health care services, patients are not routinely screened for oral hygiene.

The recommendation for shop-in-law and family doctors will help to strengthen the centers of primary health care, which serve the first line of treatment of the population.

**Conclusion:** Among the studied contingent there is no awareness of the measures of compliance with the hygiene of the oral cavity, in the course of which they do not use modern and highly effective means of hygiene of the oral cavity. The results of this study prove the need to educate oil refinery workers about the need to maintain oral hygiene and the adverse impact of occupational hazards on oral diseases.

## REFERENCES:

1. Baishya B., Satpathy A., Nayak R., Mohanty R. Oral hygiene status, oral hygiene practices and periodontal health of brick kiln workers of Odisha // *J Indian SocPeriodontol* . - 2019; 23(2):163-167. doi: .4103/jisp.jisp\_383\_18.
2. Bekjhanova , O., and M. Adizov. "Prevalence And Intensity Of Parodontal Diseases In Workers In The Oil Refining Industry". *KRS Journal of Medicine*, vol. 2, no. 4, June 2022, pp. 57-62, <http://krsjournal.com/index.php/krsjm/article/view/46>.
3. Bekjhanova O., & Adizov M. (2022). State Of Hard Tissues Of Teeth Of Workers In Oil Refining Industry. *KRS Journal of Medicine*, 2(4), 46–50. Retrieved from <http://krsjournal.com/index.php/krsjm/article/view/44>
4. Bekjanova O. E., & Kayumova V. R. Influence of coronoviral infection on the development of dental pathology. *Journal of biomedicine and practice*, 13.
5. Бекжанова, О. Е., Д. М. Алимова, and В. Р. Каюмова. "Наследственная отягощенность больных с хроническим рецидивирующим афтозным стоматитом слизистой оболочки рта." *Клиническая стоматология 2* (2020): 56-60.

**IMMUNOLOGICAL STATUS OF PATIENTS BEFORE AND AFTER  
SURGICAL INTERVENTIONS ON PERIODONT WITH  
TYPE 2 DIABETES MELLITUS**

**Shandyba Sergei**

at the head of the department dental surgery,  
implantology and periodontology, PhD

**Kucherenko Taras**

assistant of professor department dental surgery,  
implantology and periodontology, PhD

**Yunkin Yaroslav**

assistant of department dental surgery,  
implantology and periodontology, PhD

**Introductions.** The number of patients with type 2 diabetes mellitus (DM) is dramatically increasing. Periodontitis is one of many others problems in type 2 DM that may influence to quality of life in this category of patients. Generalized periodontitis is a multiethiological disease. However, in recent time great attention is paid to the role of immune system in pathogenesis of this disease. Therewith a distinct relation between peculiarities of clinical manifestation of generalized periodontitis and disorders of local immunologic defense reactions is seen, being a possible cause of development of extremely unfavorable course of inflammatory-destructive process in periodont. [1, 2] Integral manifestation of immune system reaction on it is development of secondary immune insufficiency, characterized both as suppression of all links of the immunity and as a stimulation of immune response against a background of inferiority of cooperation of immune cells [3, 4].

Special difficulties appear in carrying out treatment-preventive measures in generalized periodontitis, aggravated by type 2 DM. Some years ago, researchers found higher levels of inflammation in patients with type 2 diabetes. It is a result of both insulin resistance and increased blood sugar. Thus, the levels of certain

inflammatory cytokines are often higher in patients with type 2 DM compared to people without diabetes. Surrogate markers for this chronic inflammation include CRP, IL-6 and TNF-alpha [5, 6].

**Aim.** Define immunological status patients of postoperative complications at the stage of regeneration of periodontal tissues in patients with generalized periodontitis and type 2 diabetes mellitus.

**Materials and methods.** Clinical-laboratory observations were carried out over 64 patients with generalized periodontitis I–II stage at the age of 36–52 years (36 males and 28 females, median age  $44.6 \pm 1.7$  years) and type 2 DM. Patient were in good glucose control with HbA1c  $7 \pm 0.3$  % confirmed by endocrinologists. Depending on treatment tactics and prevention of inflammatory complications, patients were divided into two groups, matched by age, gender, generalized periodontitis and type 2 DM. 30 patients underwent flap surgery with directed regeneration of osseous tissue and antibacterial therapy with the usage of collagen membrane by generally-accepted procedure (I group — comparison group); in 34 patients (II — main group) for normalization of regenerative osteogenesis - membranes from plateletrich fibrin (a-PRF) together with «Bio-Oss» graft were used against background of antibacterial, immunomodulating therapy and topical action of HELBO- system by developed procedure.

Control group included 21 practically healthy volunteers with intact teeth and periodont of the analogous age and gender with patients of the first and second group in percentage correlation.

Examination of periodontal tissues state was carried out by generally accepted procedure using basic and additional means of investigation. Comprehensive clinical investigation of quantitative and qualitative assessment of the obtained results was carried out in all patients.

Assessment of oral hygiene state and operation zone was performed on the basis of defining indices of dental deposits and dental tartar by Green-Vermillion (OHI-S), and activity of inflammatory process in gingival tissues — by means of bleeding index of gingival sulcus by Muhlemann-Cowell (IB). For digital defining of

OHI-S and IB assessment, scale from «0» to «3» scores were used.

**Immunologic investigation included establishment of two sides of immune defense:**

1) local humoral defense of the oral cavity;

2) total cellular defense. As an agent, inducing inflammation and resorptive processes, interleukin 1 $\beta$  (IL-1 $\beta$ ) was chosen, and interleukin 4 (IL-4) — as an agent causing antiinflammatory effect. To assess state of local humoral immunity in the oral cavity, content of secretory immunoglobulin A (SIgA), immunoglobulin G and M (IgG, IgM) in a mixed non-stimulated saliva was defined by method of radial immunodiffusion in the gel by G. Mancini with the use of monospecific antiserums to the mentioned immunoglobulins. Saliva was collected in the morning on an empty stomach, being spillaged into sterile test tubes.

Characteristics of functioning of cellular immunity was conducted on the basis of studying content of subpopulation of peripheral blood lymphocytes by method of immuneferment analysis with the use of monoclonal antibodies to the molecules CD3, CD4, CD8, CD16, CD22 и CD25, produced by «Sorbent».

Level of IL-1 $\beta$  and IL-4 content in the oral cavity was assessed by means of solid phase immuneferment analysis method using «Pro- Con» test.

By the results of clinical and roentgenologic investigation, the need in surgical intervention combined with procedure of directed regeneration of bone tissue was ascertained in all patients. In an effort to prepare patients for surgical interventions, by indications, oral cavity sanitation, professional hygienic measures were carried out, they included removal of dental deposits by means of periodontal curets, ultra-sonic scaler and air-sand blower. Pre-operation preparation envisaged undergoing of courses of systemic antibacterial therapy by «Amoksiklav» 875/125 mg 1–2 days before the surgery and daily during 5 days and immune-correcting therapy («Likopid» 1 mg daily during 15 days).

Combined topical antibacterial, local immunomodulation therapy and correction of microcirculatory disturbances in periodontal tissues was performed with HELBO system.

After surgery involving the use of periodontal curets and ultrasonic scaler a thorough revision of surface of the exposed dental roots and periodontal defect was done, ultimately saving unaffected bone tissue. Bone defects were filled with osteoinductive preparation «Bio-Oss» (Switzerland) mixed with injecting platelet-rich fibrin (i-PRF) of patient's autoblood. Patients were administered sparing diet, analgesics if necessary, hygienic dental care 2–3 times daily over 8 days period (gargling of oral cavity with «Givalex»). Sutures were removed on the day 10–11.

Statistic processing of the data was made with program package Statistica 6.0 Stat Soft Inc (USA) on personal computer, Windows using processor Microsoft Excel. Statistical processing of variation series included calculation of arithmetic means (M) and standard errors of arithmetic means (m).

In the work methods of nonparametric statistics were used. To assess significance of differences between the groups, T-criterion Student was calculated. In  $p < 0.05$  differences were considered to be significant.

**Results and discussion.** After carried out complete course of professional oral hygiene and preparatory antibacterial therapy (I group) and immunocorrection (II group) patients of both group noted decrease of gingival hemorrhage during tooth-brushing, absence of swollen mucosa and decrease of exudation from periodontal pockets.

Increase of values of hygiene indices and hemorrhage reduced and achieved optimum limits relatively norm already on day 4–5 of preoperative treatment (correspondingly  $1.32 \pm 0.1$  scores and  $0.16 \pm 0.2$  scores, against  $2.78 \pm 0.3$  and  $2.47 \pm 0.2$  scores before treatment); this indicated clinical efficacy of the carried therapy in patient. At the same time normalization of hygienic index was noted as well, and parameters of gingival hemorrhage remained moderately increased (correspondingly  $1.56 \pm 0.2$  scores and  $1.6 \pm 0.4$  scores, against  $2.64 \pm 0.3$  and  $2.46 \pm 0.2$  before treatment); this testifies to presence of residual inflammatory events in periodontal tissues in the patients under investigation.

Further laboratory investigations of two comparable groups revealed that studied indices changes in different degree, depending on carried preparatory

preoperation therapy. In the patients of II group after carried out preparatory preoperative therapy by the authors' procedure, deviations of findings of local, systemic immunity and functioning of cytokine system were absent, practically they corresponded to the norm (table 1). On the contrary, in patients of I group, therapeutic complex practically did not cause less influence on immune processes: after preparatory preoperative treatment reliably reduced levels of sIgA remained, findings of IgG and IL-4 content in the oral cavity were moderately increased, dynamics of IL-4 levels and findings of systemic immunity changed in the less extent than in patients of II group (table 1).

In the vast majority of cases (79.4 %) patients of the main group already on the day first after performed surgery did not present complaints, in contrast to patients, having un- dergone traditional complex therapy. For the most part patients noted that on completion of topical anesthetic action, post-operation pains were absent at all and further taking analge- sics was stopped.

**Table 1**

**Characteristic of immunological status in patients  
with generalized periodontitis before and after surgical interventions**

findings of immunity	groups of patients				Control group (n = 21)
	I group (comparison group) (n = 30)		II group (main group) (n = 34)		
	Before treatment	After treatment	Before treatment	After treatment	
sIgA, g/l	0.39 ± 0.02	0.52 ± 0.03*	0.37 ± 0.03	1.26 ± 0.04***	1.30 ± 0.02
IgG, g/l	1.12 ± 0.03	0.94 ± 0.02*	1.26 ± 0.04	0.77 ± 0.02***	0.81 ± 0.04
IgM, g/l	0.97 ± 0.03	0.51 ± 0.03*	0.92 ± 0.04	0.39 ± 0.02***	0.42 ± 0.02
IL-1β, pg/ml	688.19 ± 18.0	300.71 ± 19.2*	703.15 ± 12.9	138 ± 10.4***	147.3 ± 8.12
IL-4, pg/ml	46.42 ± 2.7	72.0 ± 3.3*	45.01 ± 3.37	93.46 ± 5.0***	64.4 ± 4.2
CD3, %	55.25 ± 0.49	66.63 ± 0.51*	58.55 ± 0.96	72.6 ± 1.27***	68.83 ± 1.08
CD4, %	31.68 ± 0.52	38.7 ± 0.58*	32.2 ± 0.46	40.6 ± 0.53***	39.5 ± 1.1
CD8, %	19.26 ± 0.32	20.01 ± 0.4	16.09 ± 0.6	22.9 ± 0.52***	23.1 ± 0.64
CD16, %	10.97 ± 0.26	10.42 ± 0.37	10.87 ± 0.49	11.73 ± 0.22***	11.64 ± 0.37
CD22, %	15.68 ± 0.31	17.6 ± 0.41*	16.04 ± 0.44	18.93 ± 0.36***	19.17 ± 0.88
CD25, %	16.35 ± 0.2	24.38 ± 0.2*	16.22 ± 0.21	26.2 ± 0.2***	26.12 ± 0.47

*Note:*

\*  $p < 0.05$  — reliability with respect to indicators before treatment;

\*\*  $p < 0.05$  — reliability with respect to the indicators of the comparison group.

Usage of the developed scheme of drug and photodynamic treatment enabled to significantly reduce terms of hyperemia, edema of gingival tissues and exudation discharge from the wound. If after proposed treatment duration of these processes was on average  $4.5 \pm 0.2$  days, in traditional treatment it was  $6.8 \pm 0.3$  days ( $p < 0.05$ ).

It was set, that reduction of percentage of immediate negative post-operative complications and quicker weakening of developed inflammatory reactions in patients of the main group is achieved at the expense of optimal influence of the developed treatment complex on biocenosis of periodontal tissues and topical immunologic resistance.

So, carried out laboratory investigations and clinical observations enable to draw a conclusion that developed treatment-preventive complex of surgical treatment of generalized periodontitis in patients with type 2 diabetes mellitus may be considered pathogenetically justified.

Its usage in pre-operative period and in the following allows to achieve elimination of pathogenic bacteria, normalization of biocidity of gingival mucosa, restoration of findings of local and systemic immune defense and normal functioning of cytokine system, thus favoring good outcome of surgeries on periodont performed in patients with type 2 diabetes mellitus, good conditions for regeneration of bone tissue.

### **Conclusions.**

1. Possibility of development of inflammatory complications in the immediate and remote terms after reconstructive methods of generalized periodontitis treatment in patients with type 2 diabetes mellitus depends on characteristic risk factors: appearing basic species of periodont-pathogenic or condition allypathogenic anaerobic bacteria in periodontal tissues, decrease of biocid function of oral mucosa (drop of level of sIgA in the mixed saliva more than by 1.5–2 times).

2. Pathogenetic justifications of program of drug maintenance of surgical interventions on directed regeneration of bone tissue, which consist of short-term courses of antibacterial and immune-modulating therapy together with local impact



of HELBO-system on pathologic focus.

3. High clinical, antibacterial and immune-modulating efficacy of the developed program of drug maintenance of surgical interventions on directed regeneration of periodontal tissues provides fast controlling of inflammatory complications in the early and remote periods, potentiates more fully functional restoration of defects of bone structures, interdental septa in periodont in patients with generalized periodontitis, aggravated with type 2 diabetes mellitus.

### **REFERENCES**

1. Harsas N. A., Lessang R., Soeroso Y., Putri G. A. *J Int Dental Med Res.* 2019; 12(1): 175-180.
2. Preshaw P. M. *Int Dent J.* 2010; 59(54): 5-11.
3. Duarte P. M, et al. *J Periodontol.* 2012; 4: 426-434. doi: 10.1902/jop.2011.110324.
4. Graves D. T., Kayal R. A.. *Front Biosci.* 2008; 13: 1227. doi: 10.2741/2757.
5. Degasperi G. R., et al. *Adv Microbiol.* 2018; 8(01): 1-17. doi: 10.4236/aim.2018.81001.
6. King G. L. *J Periodontol.* 2008; 79(8): 1527-1534. doi: 10.1902/jop.2008.080246.

## ВПЛИВ COVID-19 НА ПЕРЕБІГ ВАГІТНОСТІ ТА ПОЛОГІВ

**Бакун Оксана Валеріанівна**

кандидат медичних наук, доцент  
кафедри акушерства та гінекології

Буковинського державного медичного університету

**Димуряк Ірина Юріївна**

Студентка

Буковинського державного медичного університету

м. Чернівці, Україна

**Анотація:** Коронавірус продовжує залишатися актуальною темою в Україні та світі: хоча ми спостерігаємо кращу статистику захворюваності з попередніми роками, але кількість інфікованих українців щодня збільшується. Попри те, що більша частина пацієнтів переносить хворобу без ускладнень, певні категорії населення є більш вразливими, особливо вагітні жінки.

**Ключові слова:** вагітність, COVID-19, розродження, СДР, епідуральна аналгезія, пологи, кровотеча, вакцина.

Коронавіруси – це сімейство вірусів, які спричиняють інфекції у птахів та ссавців. Назва походить від наявності шиповидного вінця або корони на поверхні віріону[1, с.125]. Деякі з цих вірусів вражають людину і є причиною звичайної застуди.

**До коронавірусних захворювань з важким перебігом відносяться наступні:**

- Тяжкий гострий респіраторний синдром (ТГРС) – Severe acute respiratory syndrome coronavirus (SARS) – в період 2002 – 2004 років було вражено 8100 людей;
- Близькосхідний респіраторний синдром- Middle East respiratory syndrome (MERS), вперше повідомлено у 2012 році, уражено приблизно

2500 людей станом на 2019 рік;

- Коронавірусна хвороба COVID-19 – respiratory coronavirus COVID-19; ідентифікований у 2019 році; вірус SARS-CoV-2; 11 березня 2020-го року оголошена пандемія; [2, с. 50]

### **COVID-19: статистика.**

- ВООЗ: щотижнева епідеміологічна інформація щодо COVID-19 станом на 14 серпня 2022 року:

- 587 мільйонів випадків у світі;
- 6,4 мільйонів померло у світі;

- Центри з контролю та профілактики захворювань в США (Centers for Disease Control and Prevention, CDC).

До CDC надається інформація про інфікованих COVID-19, включно з вагітними [3, с. 68]

Результати станом на 3 червня 2022 року щодо інфікованих з 25 січня 2020 до 31 грудня 2021 року: 90795 вагітних (результати доступні для 95792 (включено багатоплідні вагітності, окремо для кожного плоду/новонародженого; 96370 народжених живими; 798 втрат вагітностей).

**Таблиця 1**

<b>Розподіл вагітних за періодом інфікування</b>	
<b>Період інфікування вагітних</b>	<b>Кількість</b>
I триместр: до 14-го тижня	19942
II триместр: від 14-го до 27-го тижня	29662
III триместр: від 28-го тижня	46188
Всього вагітних жінок	90795

Профілактика: вакцини проти COVID-19 доступні і рекомендовані вагітним.

Лікування/супровід вагітних– спільні настанови CDC, Американської колегії акушерів та гінекологів (American College of Obstetricians and Gynecologists), товариства медицини матері та плоду (Society for Maternal-Fetal

Medicine) – основні моменти (останнє оновлення в липні 2021 року):

- Вагітних слід консультиувати щодо підвищеного ризику важкого перебігу SARS-CoV-2 інфекції та надавати рекомендації про запобігання зараження самої вагітної та членів її родини [4, с. 99]

- Якщо вагітній показана госпіталізація, то допомогу слід надавати в закладі, який може забезпечити моніторинг стану матері та плода за необхідності;

- Супровід вагітних з COVID-19 повинен включати наступне:

- Моніторинг скорочення матки в залежності від гестаційного віку;

- Індивідуалізоване планування пологів;

- Мультидисциплінарна команда фахівців, включно з акушером-гінекологом, інфекціоністом, пульмонологом, педіатром за потреби;

- В цілому терапевтичний супровід вагітних пацієнток повинен бути таким самим, як і не вагітних;

- Комісія з рекомендацій щодо лікування COVID-19 радить не відмовлятися від лікування COVID-19 і вакцинації проти SARS-CoV-2 вагітним або годуючим жінкам через теоретичні побоювання;

- Вагітні або годуючі мами з COVID-19 та їхні клінічні команди повинні обговорити використання ще досліджуваних препаратів або препаратів, схвалених для інших показань, аніж лікування COVID-19. Під час цього спільного процесу прийняття рішень пацієнтка та клінічна команда повинні врахувати безпеку ліків для вагітної або годуючої мами та плода/новонародженого, виходячи з важкості перебігу і потреба в лікуванні

- Рішення про годування немовляти грудним молоком, поки пацієнтка отримує терапевтичні препарати від COVID-19, має прийматись спільно самою жінкою та клінічною командою, включаючи неонатологів та інших фахівців педіатричних спеціальностей за потреби.

Пацієнтка та клінічна команда повинні обговорити та зважити/передбачити/оцінити як потенційні переваги терапевтичного засобу, так і наслідки призупинення грудного вигодовування.

Таблиця 2

Напрямки лікування COVID-19 згідно		
<ul style="list-style-type: none"> <li>настанов Американських національних інститутів здоров'я COVID-19 Treatment Guidelines Panel. Coronavirus Disease 2019 (COVID-19) Treatment Guidelines. National Institutes of Health. Available at <a href="https://www.covid19treatmentguidelines.nih.gov/">https://www.covid19treatmentguidelines.nih.gov/</a>. Accessed 26.08.2022</li> <li>Європейського агентства з лікарських засобів (European Medicines Agency). Human regulatory. COVID-19 treatments <a href="https://www.ema.europa.eu/en/human-regulatory/overview/public-health-threats/coronavirus-disease-covid-19/treatments-vaccines/covid-19-treatments">https://www.ema.europa.eu/en/human-regulatory/overview/public-health-threats/coronavirus-disease-covid-19/treatments-vaccines/covid-19-treatments</a></li> <li>Огляду управління з контролю за якістю харчових продуктів і лікарських засобів США. FDA. Overview of Therapeutics Authorized or Approved for the Prevention of COVID-19 Infection or Treatment of Mild-Moderate COVID-19 <a href="https://aspr.hhs.gov/COVID-19/Therapeutics/Documents/side-by-side-overview.pdf">https://aspr.hhs.gov/COVID-19/Therapeutics/Documents/side-by-side-overview.pdf</a></li> </ul>		
Примітка: з накопиченням даних та розширенням досвіду лікування настанови оновлюються, тому фахівцям, які лікують амбулаторних та стаціонарних пацієнтів з COVID-19 потрібно слідкувати за змінами і появою нових препаратів. Так, деякі препарати, які призначали на початку пандемії у 2021 році, в даний час вже не рекомендовані. Щодо вагітних пацієнок, то слід виходити з користі для матері і враховувати доступну інформацію про вплив конкретних препаратів на ембріон/плід. Лікування залежить від стану пацієнта: амбулаторне або стаціонарне. Не всі наведені препарати згідно з останніми оновленнями рекомендуються настановами, проте їх можуть призначати в клінічних дослідженнях, інших країнах. Важливо передбачити наслідки впливу на ембріон/плід, належно пролікувавши вагітну. Проте, більшість клінічних досліджень не включали вагітних жінок.		
<b>Пояснення до таблиці:</b>		
дозволено вагітним		
згідно настанов не рекомендовано всім пацієнтам, оскільки з'явилися нові препарати (крім клінічних досліджень)		
немає інформації про вплив в період вагітності		
не рекомендовано вагітним через відомий/потенційний несприятливий вплив на ембріон/плід		
Група препаратів	Назва препаратів	Коротка довідка щодо вагітних (детальніша інформація в окремих статтях про кожний препарат)
Противірусна терапія	Ремдесивір (веклурі)	єдиний противірусний препарат, схвалений FDA для лікування COVID-19, слід призначати вагітним, якщо їхній стан цього потребує
	паксловід (ритонавір та нірматрелвір)	можна призначати вагітним, якщо їхній стан цього потребує, враховувати взаємодію з іншими препаратами (описано у відповідній статті)
	Молнупіравір (лагевіріо)	не рекомендовано вагітним через токсичний вплив на плід в експериментальних тварин; при відсутності альтернативи – після періоду органогенезу
	інтерферони (альфа, бета, лямбда)	на даний час вже не рекомендовані – з початком широкого використання ремдесивіру; не підвищують частоти самовільних переривань та вроджених вад
	івермектин	схвалений як антипаразитарний препарат, а не як противірусний; виявлено, що він пригнічує реплікацію SARS-CoV-2 у клітинних культурах; але досягнення такого ефекту клінічно вимагає 100-кратної перевіреної дози; даними настановами не рекомендований
Анти-SARS-CoV-2 антитіла		
Анти-SARS-CoV-2 моноклональні антитіла, які отримали дозвіл FDA на екстрене використання для лікування пацієнтів з COVID-19 ( <i>the FDA Emergency Use Authorization (EUA)</i> )	белтеловімаб	Відсутні дані про використання у вагітних, інші IgG вважаються відносно безпечними, очікується плацентарний трансфер, подібно до інших імуноглобулінів, не слід відмінити у випадку необхідності лікування, коли користь для матері переважає
	регкірона (регданвімабр)	
	REGEN-COV (ронапрев) – комбінація двох моноклональних антитіл – касиривімаб/імдевімаб	
	евушелд: комбінація двох людських моноклональних антитіл: тиксагевімабу та цилгавімабу	
	сотровімаб (ксевуді), дозвіл FDA на екстрене використання припинено у травні 2022 р. через неефективність для варіанту Omicron BA.2, який переважає)	
Специфічні SARS-CoV-2 імуноглобуліни	Досвід відсутній, проте ефективність специфічних імуноглобулінів при інших вірусних інфекціях доведена (цитомегаловірусна, вітряна віспа)	У вагітних призначаються при цитомегаловірусній інфекції, вітряній віспі, сказі)
Імуномодулятори	кортикостероїди: дексаметазон або альтернативи, проте більше досвіду з дексаметазоном	Стаціонарним вагітним рекомендовано короткий курс дексаметазону
	інгібітори інтерлейкіну 6: тоцилізумаб (актепра) або сарилумаб	Не рекомендовано, жінкам репродуктивного віку надійну контрацепцію під час лікування та ще протягом 3 місяців після
Інгібітори янускінази (JAK)	Баріцитиніб (олуміант) або тофацитиніб	Протипоказаний вагітним; недостатньо даних; тератогенні наслідки в експериментальних тварин; припускається плацентарний трансфер;
Інгібітори тирозинкінази Брутона	акалбрутиніб, ібрутиніб, занубрутиніб	Асоціюються з вродженими вадами у випадку лікування в період органогенезу (виходячи з даних від

		експериментальних тварин)
Колхіцин		Відсутня інформація щодо COVID-19, згідно з останнім мета-аналізом не підвищує частоти втрат та великих вроджених вад
Флувоксамін	Селективний інгібітор зворотного захоплення серотоніну (СІЗЗС); вивчається протизапальна роль	Враховати ризик в ІІІ триместрі
Інгібітори гранулоцито-макрофагального колонієстимулюючого фактору (Granulocyte-Macrophage Colony-Stimulating Factor Inhibitors):	Гімсілумаб, лензілумаб, намілумаб, отілімаб	Немає інформації про цю групу препаратів, вагітних не включали до клінічних досліджень
Неспецифічні імуноглобуліни SARS-CoV-2	Імуноглобулін людини для внутрішньовенного введення	Використовується у вагітних
Інгібітори інтерлейкіну 1	Анакіра, канакінумаб (канакінумаб не рекомендований даними настановами взагалі)	Американська колегія ревматологів не рекомендує призначати анакіру вагітним, проте випадковий вплив у І триместрі не є шкідливим через мінімальний трансфер до ембріону/плода.
Антитромботична терапія	Низькомолекулярні гепарини – найкращий вибір	У випадку супутніх захворювань, які потребують призначення антикоагулянтів продовжувати лікування; щодо COVID-19 – досвід обмежений; сумісний з вагітністю
Супутні лікарські засоби (Concomitant Medications) для лікування супутніх захворювань	Супутні захворювання: серцево-судинні, діабет, захворювання органів дихання, злоякісні новоутворення, також пацієнти, які отримують імуносупресанти	Не відміняти препарати, призначені з приводу супутніх захворювань, керуватись більш детальною інформацією про сумісність окремих препаратів в окремих статтях про препарати.

### **COVID-19 під час вагітності (короткий висновок):**

Щодо COVID-19 інформація обмежена, особливо щодо пренатального впливу[5, с. 89] На сьогодні відомі такі факти:

- Хоча загальний ризик є низьким, якщо жінка вагітна або нещодавно була вагітною, в неї вища ймовірність мати важкий перебіг COVID-19 в порівнянні з невагітними. До того ж вагітні з COVID-19 мають підвищений ризик ускладнень, які можуть вплинути на вагітність та розвиток плода, принаймні, відомо про ризик передчасних пологів. Наявність супутніх захворювань та вплив інших факторів, включно з віком може підвищувати ризик важкого перебігу інфекції під час вагітності або незабаром після вагітності (принаймні, 42 дні після закінчення вагітності). Вагітні або породіллі, а також ті, хто проживає з ними або відвідує їх, повинні вживати заходів для захисту від COVID-19[6,с.59].

- Більшість немовлят від інфікованих матерів не мають COVID-19 при народженні.

- Деякі новонароджені мають позитивний тест на COVID-19 незабаром після народження. Невідомо, чи дитина інфікувалась перед, під час або після народження.

- Більшість новонароджених з позитивним тестом на COVID-19 мають м'які симптоми або безсимптомний перебіг і одужують. В деяких немовлят можлива важка форма COVID-19.

У 2021 році вагітність та пов'язані з нею стани додано до переліку супутніх медичних станів, пов'язаних з вищим ризиком важкого перебігу COVID-19 (List of Underlying Medical Conditions Associated with Higher Risk for Severe COVID-19).

### ***Коронавірусна інфекція у тварин:***

Експериментальне зараження свиней свинячим коронавірусом (HKU15) підвищувало частоту втрат плодів та знижувало число тварин, які вижили.[7,с.37]

### ***Інформація щодо впливу на плід:***

Епідеміологія.

У листопаді 2020 року CDC оприлюднили дані результатів приблизно 400000 жінок репродуктивного віку з симптоматичним лабораторно підтвердженим COVID-19. Після корекції на вік, расову та етнічну належність, основне захворювання у вагітних виявлено істотно вищий рівень потреби госпіталізації до відділень інтенсивної терапії (10,5 випадків проти 3,9 випадків на 1000, скоригований коефіцієнт ризику (aRR) 3,0; 95% ДІ 2,6-3,4), потреби механічної вентиляції (2,9 проти 1,1 випадків на 1000 випадків; aRR 2,9; 95% ДІ, 2,2–3,8), потреби екстракорпоральної мембранної оксигенації (0,7 проти 0,3 випадків на 1000 випадків; aRR 2,4; 95% ДІ, 1,5–4,0), вищий показник смертності (1,5 проти 1,2 випадків на 1000 випадків; aRR 1,7; 95% ДІ, 1,2–2,4). Підвищений ризик важкого перебігу переважав у віковій групі 35-44 роки, відзначено 4-кратний щодо механічної вентиляції та двократний по рівню смертності в порівнянні з невагітними жінками такого ж віку. Серед латиноамериканок смертність в 2,4 рази перевищувала показник у невагітних (95% ДІ, 1,3-4,3). Расові та етнічні відмінності наводяться і в інших повідомленнях. Серед 8207 вагітних з COVID-19, інформація про яких надана CDC, частка латиноамериканок склала 46%, темношкірих 22% і цей показник

перевищував пропорції 2019 року (24% та 15% відповідно), що свідчить про можливе непропорційне ураження COVID-19 латиноамериканок та темношкірих жінок [8, с. 233]

Поточний системний огляд на сьогодні включає 192 дослідження, визначено наступні материнські фактори, асоційовані з важким захворюванням/перебігом [COVID-19]: віковий ризик матері (OR 1,83; 95% ДІ, 1,27–2,63; 3561 жінка з 7 досліджень); високий індекс маси тіла (OR 2,37; 95% ДІ, 1,83–3,07; 3367 жінок з 5 досліджень); будь-яка супутня патологія матері, присутня до вагітності, включно з гіпертензією та діабетом (OR 1,81; 95% ДІ, 1,49–2,20; 2634 жінки з 3 досліджень); прееклампсія (OR 4,21; 95% ДІ, 1,27–14,0; 274 жінки з 4 досліджень); попередній цукровий діабет (OR 2,12; 95% ДІ, 1,62–2,78; 3333 жінки з 3 досліджень). При порівнянні з вагітними та породіллями без COVID-19 інфіковані SARS-CoV-2 вагітні жінки мали вищий ризик передчасних пологів (OR 1,47; 95% ДІ, 1,14–1,91; 8549 жінок з 18 досліджень) та мертворожень (OR 2,84; 95% ДІ, 1,25–6,45; 5794 жінки з 9 досліджень) [9, с. 78]

Обсерваційне когортне дослідження всіх вагітних одним плодом та позитивним тестом на SARS-CoV-2 з 33 лікарень США оцінювало характеристики матері та залежні від важкості перебігу наслідки. Дані свідчать про те, що несприятливі перинатальні результати частіше реєструються у пацієнток з важким або критичним перебігом, аніж в асимптоматичних пацієнтів, включно з підвищеною частотою кесаревого розтину (59,6% проти 34,0%; aRR 1,57; 95% ДІ, 1,30–1,90), гіпертензією вагітних (40,4% проти 18,8%; aRR 1,61; 95% ДІ, 1,18–2,20), передчасних пологів (41,8% проти 11,9%; aRR 3,53; 95% ДІ, 2,42–5,14). Перинатальні результати у жінок з легким та помірним перебігом COVID-19 були подібними до виявлених в асимптоматичних пацієнток [10, с. 67]

Хоча вертикальна трансмісія SARS-CoV-2 є можливою, поточні дані свідчать про рідкість такого явища. Аналіз 101 новонародженого, народженого 100 жінками з SARS-CoV-2 інфекцією в академічному медичному центрів



США продемонстрував, що 2 дітей (2%) мали сумнівні результати ПЛР, які вважалися позитивними, однак, в немовлят не було клінічних ознак захворювання. Більшість дітей мали негативні результати ПЛР після перебування в одному приміщенні з мамою та безпосереднього грудного вигодовування (матері дотримувались належної гігієни рук і грудей) [11, с. 67]

### **Деякі результати спостережень за вагітними в період пандемії COVID-19.**

- Серед 92 вагітностей з позитивним тестом на COVID-19 в I триместрі не відмічали зростання частоти мальформацій в порівнянні з вагітними з негативним тестом;

- Серед 6 вагітностей з виявленим коронавірусом 229-E (вірус, що вражає людей і кажанів) в зразках матерів (з дихальних шляхів або вагінальних) в пологах в 3 новонароджених виявлено вірус в шлунковому аспіраті, що свідчить про вертикальну передачу вірусу, жодне з немовлят не мало симптомів;

- 9 жінок з COVID-19 народили на 36-29 тижнях шляхом кесаревого розтину, показом до якого не була інфекція. Коронавірус не виявлявся в амніотичній рідині, в зразках грудного молока в 6 випадках. Деякі діти важили менше 2500 грам через недоношеність або прееклампсію;

- Серед 10 немовлят, народжених 9 жінками з COVID-19 пневмонією, 6 народились передчасно, включно з двійнею. Респіраторні симптоми виникли в 6 немовлят, включно з одним доношеним; одна дитина померла на 35 тижні з множинною органною недостатністю; тест на COVID-19 був негативним в 9 тестованих дітей [12, с. 67]

- Здорові діти з негативним ПЛР до COVID-19 з назофарінгеальних зразків та попередньо виявленими специфічними IgM в сироватці. Троє немовлят з позитивним тестом на COVID-19 з симптомами респіраторного захворювання серед дітей 33 жінок з COVID-19 пневмонією; в однієї дитини перинатальна асфіксія та сепсис посилювали симптоми; всі діти одужали. Ці повідомлення припускають, але не підтверджують вертикальну

внутрішньоутробну трансмісію;

- Самовільний аборт у жінки з респіраторними симптомами COVID-19 та лихоманкою відбувся на 19 тижні вагітності; негативний результат ПЛР на SARS-CoV-2 отримано зі зразків вагіни та крові матері, амніотичної рідини, поверхні плода, тимусу, легень, печінки плода, але позитивний результат отримано з тканини плаценти після глибоких розрізів та дезінфекції поверхні; гістологічно підтверджений плацентит з негативними бактеріальними і грибовими культурами припускає SARS-CoV-2 інфікування плаценти;

- Серед 48 немовлят, народжених жінками з позитивним тестом в назофарингеальному зішкрібі не було дітей з позитивним тестом; зразки крові пуповини та гістопатологія плаценти не продемонстрували трансфер вірусу, хоча зафіксовано передачу материнських IgG антитіл;

Системний огляд 2021 року окремих випадків та обсерваційних досліджень з охопленням 936 немовлят визначив рівень вертикальної трансмісії, виходячи з дослідження мазка з носа – 3,2%, 95% ДІ 2,2-1,3%.

Ускладнення вагітності.

*Близькосхідний респіраторний синдром (MERS).* До 2019 року повідомлено про 11 вираджів в період вагітності, один з них в I триместрі. Результати: 2 мертвнонароджені дитини, неонатальна загибель народженої на 24 тижні вагітності дитини; дитина з впливом в I триместрі народилась на нормальному терміні.

*Тяжкий гострий респіраторний синдром (SARS).* 3 12 інфікованих жінок 3 померли. 6 жінок із 7 з інфікуванням в I триместрі втратили вагітність (4 самовільні викидні і 2 медичні аборти). При інфікуванні на пізніших термінах народилось 5 живих дітей, у двох з яких розвинулись ускладнення недоношеності, але в жодного з 5 дітей не виявлено коронавірусу в культурі або в ПЛР зі зворотною транскрипцією. Крім цього виявлено 5 додаткових випадків SARS в період вагітності з наступними результатами: 1 медичний аборт, 2 доношені дитини, 2 передчасно народжені малюки. Тестування

новонароджених на вірус SARS було негативним. Виходячи з доступних даних коронавірус SARS не передається вертикально від матері до дитини до народження, пряма трансмісія від матері до дитини після народження є можливою [13, с. 245]

*SARS-CoV2*. З 55 вагітних, інфікованих до 26 тижня, 28 заразились в I триместрі, 27 – в другому. Всі діти вижили, рівень передчасних пологів становив 3,4%. Не виявлено малих для гестаційного віку немовлят. Не виявлено різниці результатів при інфікуванні в I та II триместрах. Всі інфіковані жінки були асимптоматичними або з легкими симптомами.

Серед понад 1 мільйону госпіталізацій в пологові відділення у жінок з COVID-19 була вища частота мертвонароджень при порівнянні з не інфікованими жінками (aRR 1,90 95% CI 1,69-2,15). Серед 7950 вагітних, які понад 25 років працюють в медичній галузі, такі стани, як ожиріння перед вагітністю, хронічні легеневі захворювання, гіпертензія, діабет до вагітності підвищували частоту помірної/важкої або критичної SARS-CoV-2 інфекції. Таких самих результатів отримано ще в кількох дослідженнях. Мета-аналіз 2021 року повідомив асоціацію між важким перебігом COVID-19 в період вагітності та прееклампсією, низькою вагою новонароджених, передчасними пологами, гестаційним діабетом. Інший мета-аналіз 2021 року не виявив асоціації між COVID-19 в період вагітності та загибеллю плода або новонародженого. Мета-аналіз 2021 року не виявив зміни частоти передчасних пологів в порівнянні з попередніми пандеміями. До 45% жінок з важким перебігом COVID-19 народили передчасно. Наступні дослідження в групі вагітних з COVID-19 повідомили про підвищення частоти загибелі плодів чи матерів, передчасних пологів, прееклампсії та еклампсії. Підвищення частоти ускладнень у новонароджених пояснюється зростанням частоти передчасних пологів. Мета-аналіз 2022 року повідомив про асоціацію материнської інфекції та прееклампсії (зведене співвідношення шансів 1,58, 95% CI 1,39-1,80).

Неонатальні ефекти.

Немовлята віком 6 місяців, чиї мами перенесли COVID-19 в період

вагітності, продемонстрували гірші показники тестів великої та дрібної моторики в порівнянні з дітьми не інфікованих матерів. Частота несприятливих результатів у новонароджених матерів, які в період вагітності перенесли COVID-19 підвищувалась (aOR 2,1, 95% CI 1,1-3,8). Аналіз медичної документації продемонстрував асоціацію між позитивним тестом на COVID-19 в період вагітності та неврологічним діагнозом у дітей до віку 1-го року життя (aOR 1,86, 95% CI 1,03-3,36). При обмеженні аналізу доношеними дітьми асоціації не було.

### ***COVID-19 під час вигодовування:***

У тварин. Зараження молочного стада коронавірусом великої рогатої худоби не призвело до зниження надоїв молока. Інфікування свинячим коронавірусом на пізніх термінах вагітності та в період лактації зменшувало кількість живих свиней, відлучених в комерційному стаді. Материнські антикоронавірусні антитіла з'являлись в молоці після інфікування або імунізації і захищали від інфікування потомство на вигодовуванні.

Зразки грудного молока людини в 1990 роках містили IgA свинячого коронавірусу, що припускає міжвидову трансмісію. Специфічні IgA SARS-CoV-2 знайдено в грудному молоці людини. Згідно з трьома повідомленнями SARS-CoV-2 не виявили в грудному молоці. Інша стаття інформує про наявність вірусу в молоці та у немовляти жінки з симптомами COVID-19 від 10-го до 14-го днів лактації. З 64 зразків грудного молока 18 COVID-19 позитивних жінок тільки один містив COVID-19 РНК, але в жодному зразку не виявлено спроможний до реплікації вірус.

Рекомендація CDC (Центри з контролю та профілактики захворювань в США): жінкам з COVID-19 приймати міри для уникнення інфікування немовлят, включно з миттям рук і носінням маски.

### ***Вплив на фертильність (чоловіків та жінок):***

Свинячий коронавірус виявляли в спермі кнурів після інокуляції.

Повідомляється про дослідження, в якому SARS-CoV-2 не виявили в спермі за допомогою ПЛР у чоловіків з клінічними ознаками COVID-19 або

тих, хто вже одужав. Середня кількість сперматозоїдів була знижена на 37% через 1 місяць, на 29% через 1-2 місяці, на 6% після 2 місяців. Антиспермальні антитіла виявлено в 3 чоловіків. COVID-19 не знижував фертильності у жінок, а у чоловіків – тимчасово так [14, с. 59].

## СПИСОК ЛІТЕРАТУРИ

1. Інформаційна система Центру репродуктивної токсикології “Reprotox”.
2. Weekly epidemiological update on COVID-19 – 17 August 2022. Сайт Всесвітньої організації охорони здоров’я.
3. Pregnant and Recently Pregnant People. At Increased Risk for Severe Illness from COVID-19. Centers for Disease Control and Prevention (CDC).
4. Coronavirus Disease 2019 (COVID-19) Treatment Guidelines. COVID-19 Treatment Guidelines Panel. National Institutes of Health. Accessed 08.2022.
5. Breastfeeding and Caring for Newborns if You Have COVID-19. Centers for Disease Control and Prevention (CDC).
6. Data on COVID-19 during Pregnancy: Birth and Infant Outcomes. Covid Data Tracker by Centers for Disease Control and Prevention (CDC).
7. COVID-19: Prevention & Investigational Treatments. Інформація з бази даних “Drugs.com”.
8. UPDATE: Drugs to treat the new coronavirus. What progress has been made. Інформаційний вебсайт “Medicine.com”.
9. Overview of Therapeutics Authorized or Approved for the Prevention of COVID-19 Infection or Treatment of Mild-Moderate COVID-19. Administration for Strategic Preparedness and Response (ASPR). U.S. Department of Health & Human Services.
10. COVID-19 Information – Pregnancy and Breastfeeding. Сайт “MotherToBaby – a service of the Organization of Teratology Information Specialists (OTIS)”.

11. Infection of SARS-CoV-2 (COVID-19) – a guide for clinicians Сайт “The Global Library of Women’s Medicine’s”.
12. Covid-19 search results. Сайт “The Global Library of Women’s Medicine’s”.
13. Coronavirus Disease (COVID-19): What You Need to Know About Its Impact on Moms and Babies. Сайт “March of Dimes”.
14. COVID-19 during Pregnancy. Centers for Disease Control and Prevention (CDC).

УДК 618.1.-618.4

## СУЧАСНІ ПІДХОДИ ДО МЕТОДИКИ ЛІКУВАННЯ ЕКТРОПІОНУ ШИЙКИ МАТКИ

**Бакун Оксана Валеріанівна**

к.м.н. доцент

кафедри акушерства та гінекології

Буковинського державного медичного університету

**Дмитрієва Дана Володимирівна**

студентка

Буковинського державного медичного університету

м. Чернівці, Україна

**Анотація:** Стаття актуалізує проблему ектропіону шийки матки у жінок, та висвітлює основні зміни в методиці лікування захворювання. В цій статті ми детально зупинимось на етіологічних чинниках, розвитку, клінічній симптоматиці даної патології. Пройдемо по результатам лікування та можливим ускладненням. Також проведемо диференціальну діагностику захворювання з деякими хворобами та висвітлимо подальший прогноз.

**Ключові слова:** ектропіон, ектропіон шийки матки, рак, рак шийки матки, ерозія, ерозія шийки матки, епітелій, кріотерапія, виділення, неоплазія, цервіцит, цервікальний ектропіон.

Ектопія шийки матки є частим фізіологічним процесом у жінок репродуктивного віку. Це відбувається, коли еверсія ендоцервіксу оголює стовпчастий епітелій у вагінальне середовище [1, с. 12] Ділянка ектопії крихка, а кровоносні судини знаходяться в тісному контакті з вагінальним середовищем через його тонкий васкуляризований епітелій [2, с. 55] Це створює легкий доступ до крові та лімфатичної системи, можливо, зменшуючи бар'єр слизової оболонки для інфекцій, що передаються статевим шляхом. Ектопія також буде важливою для вторинної передачі. Він також відомий як ектопія шийки матки або виворот шийки матки [3, с. 12] Цей стан також називають ерозією шийки

матки, що є оманливим терміном, оскільки фактичної ерозії шийки матки немає.

Ектропіон шийки матки зазвичай виявляють під час планового огляду органів малого таза. Це безсимптомний варіант, але корелює з хронічним цервіцитом. Це поширений фізіологічний стан серед підлітків і вагітних жінок. Виникнення ектропіону шийки матки пов'язане з підвищенням рівня естрогену. Шийка матки дуже чутлива до естрогенів, викликаючи проліферацію та диференціацію епітелію шийки матки. Тому ектропіон шийки матки зазвичай виявляється в умовах високого впливу естрогену.

Епідеміологія захворювання [4, с. 33] Ектропіон шийки матки є одним з найбільш поширених гінекологічних захворювань. Поширеність ектропіону шийки матки коливається від 20 до 50 відсотків. Поширеність зростає з паритетом, але зменшується з віком 35 років і старше. Ектропіон шийки матки можна виявити приблизно у 80% сексуально активних підлітків. Поширеність також залежить від типу використовуваної контрацепції. Це частіше спостерігається у жінок, які приймають оральні контрацептиви і рідше у жінок, які використовують бар'єрні методи контрацепції [5, с. 77]

Ектропіон шийки матки є частою знахідкою під час вагітності. Процес вивороту починається рано, але найбільш виражений у другому та третьому триместрах. Репродуктивні гормони відіграють найважливішу роль, але в третьому триместрі венозна обструкція може бути одним із факторів розвитку вивороту шийки матки. Після пологів вивернутий стовпчастий епітелій повертається назад в ендocerвікс через зменшення об'єму шийки матки. У жінок у постменопаузі плоскостовбурне з'єднання непомітне, оскільки воно заходить у ендocerвікс [6, с. 45] Цей стан тісно пов'язаний з інфекцією, спричиненою *Chlamydia trachomatis*. Це можна пояснити тим, що *Chlamydia trachomatis* віддає перевагу залозистому епітелію. Крім того, ділянки ектропіону представляють зону низького клітинного імунітету. У цих областях кількість субпопуляції Т-лімфоцитів, а саме Т-хелперів, CD8-клітин і CD1-лімфоцитів зменшується. Тому він більш сприйнятливий до інфекцій,



таких як хламідіоз. Крім того, гормональні контрацептиви, головним чином депо медроксипрогестерону ацетат, корелюють як з ектропіоном шийки матки, так і з хламідійною інфекцією, таким чином додатково підвищуючи чутливість жінок з ектропіоном шийки матки до хламідійної інфекції [7, с. 289] Жінки з ектропіоном шийки матки також мають більшу сприйнятливості до інфікування *Neisseria gonorrhoeae*. Ризик зараження вірусом імунодефіциту людини (ВІЛ) також вищий у жінок з ектропіоном шийки матки [8, с. 48]

Ектропіон шийки матки найчастіше протікає безсимптомно. У симптоматичних випадках жінки можуть вагінальні виділення. Це найпоширеніший симптом. Виділення з піхви негнійні, можуть бути білими або жовтими. Посткоїтальна кровотеча. Це спостерігається у 5-25 відсотків жінок з ектропіоном шийки матки. Тонкі кровоносні судини в епітелії дуже легко розриваються під час статевого акту, що призводить до посткоїтальної кровотечі. Ектропіон шийки матки є однією з поширених причин вагінальної кровотечі в третьому триместрі вагітності. Також можна відмітити міжменструальні кровотечі, тазовий біль, рецидивуючий цервіцит, біль у спині та порушення сечовипускання. Вивернутий стовпчастий епітелій виглядає червонуватим при дослідженні в дзеркалі, утворюючи кільце навколо зовнішнього зіву. Тому, можна сплутати з ранніми ознаками раку шийки матки. Ектропіон шийки матки не є ранньою ознакою, або симптомом раку шийки матки [9, с. 68]

Перейдемо до методики лікування данного захворювання. Ектропіон шийки матки не потребує лікування, якщо симптоми не впливають на повсякденне життя пацієнта. Лікування першої лінії полягає в припиненні прийому гормональних контрацептивів, таких як оральні протизаплідні таблетки і перехід на негормональні методи контрацепції [10, с. 48] Якщо симптоми не зникають, можна запропонувати наступне лікування:

Припікання - це амбулаторна процедура, яка проводиться без загальної або місцевої анестезії. Існує два типи припікання: -Електрокоагуляція також відома як холодова коагуляція. Зонд для припікання тримають протягом

30 секунд на ділянці ектропіону, тоді як область обробляють теплом, щоб знищити аномальні клітини. -Кріотерапія (заморожування): припікаючий зонд тримають протягом двох хвилин проти ектропіону, поки область заморожується. Помічено, що після лікування кріотерапією покращується якість цервікального слизу. Це безпечно і під час вагітності [11, с. 88]

Мікрохвильова коагуляція тканин. Хоча зовнішній вигляд шийки матки кращий після мікрохвильової коагуляції тканини, жодних інших переваг не було виявлено порівняно з терапією супозиторіями інтерферону-альфа або кріотерапією. Деякі дослідження показують, що вагінальна кровотеча після мікрохвильової коагуляції тканин менше, ніж вагінальна кровотеча після лазерної терапії [12, с. 39]

Лазерна терапія. Під час цієї процедури лазерний промінь вуглекислого газу використовується для руйнування аномального епітелію шийки матки, який видно під час збільшення за допомогою кольпоскопа. Це амбулаторна процедура, яка проводиться без загальної або місцевої анестезії. Перевагами лазерної терапії є висока точність, незначний біль після процедури та швидке загоєння [13, с. 37]

Альфа-інтерферон супозиторій. Має імуномодулюючу та антипроліферативну дію. Інтерферон-альфа посилює функцію Т-лімфоцитів.

Полідезоксирибонуклеотидні супозиторії вагінальні. Це призводить до повторної епітелізації ділянки ектропіону, що призводить до зменшення розміру ектропіону. Ефективність цього методу пояснюється чудовою переносимістю серед хворих, зменшенням запалення, відновленням нормального балансу Т- і В-лімфоцитів та зменшенням інтенсивності симптомів. Щоб підкислити рН, можна використовувати вагінальні супозиторії з борною кислотою [14, с. 155]

Застосування аутологічної збагаченої тромбоцитами плазми. Це багатообіцяюча терапія. Час загоєння тканин короткий, а постпроцедурна кровотеча набагато менша, ніж при лазерній терапії. Фокусований ультразвук є ще одним методом лікування симптоматичної ектропії шийки матки, оскільки

його можна використовувати як для молодого покоління так і для жінок старшого віку [15, с. 156]

Успіх лікування визначається наступним: 1. Поліпшення зовнішнього вигляду шийки матки, яка раніше була яскраво - червоного кольору 2. Зменшення симптомів 3. Поліпшення характеристик цервікального слизу 4. Відновлення популяції Т- і В-лімфоцитів.

Після відповідного лікування наступні симптоми повинні спонукати пацієнтку повернутися до клініки для подальшого обстеження на інфекцію шийки матки або неоплазію [16, с. 99]

Діатермокоагуляція – вплив електричного струму призводить до опіку як патологічної ділянки, так і здорових тканин;

Кріодеструкція – заморожування патологічної ділянки рідким азотом Радіохвильовий метод впливу – на патологічну ділянку відбувається вплив енергією, що призводить до випаровування води з пошкоджених клітин, не відбувається істинного опіку;

Конусоподібна ексцизія шийки матки – хірургічний метод видалення частини шийки матки з патологічною ділянкою за допомогою діатермічного струму, радіохвильової енергії або лазера. Використовується при великих ураженнях на деформованій шийці у жінок, що народжували, наприклад, ерозований ектропіон шийки матки, лікування цим методом рекомендовано, щоб уникнути розвитку злоякісної патології [17, с. 144]

Вкрай рідко проводять реконструктивно-пластичні операції на шийці матки.

Диференційна діагностика. Нижченаведені стани мають ознаки або симптоми, схожі на ектропіон шийки матки, і можуть потребувати подальшого обстеження [18, с. 59]

Рак шийки матки. Посткоїтальна кровотеча, міжменструальна кровотеча, виділення з піхви, скарги на сечовипускання, червона область навколо шийки матки при дослідженні в дзеркалах спонукають до подальших тестів, щоб виключити рак шийки матки [19, с. 134]

Цервікальна інтраепітеліальна неоплазія (CIN). Під час огляду в дзеркалі червона зона навколо цервікального зівка може викликати тривогу та спонукати до подальшого обстеження, щоб виключити CIN.

Інфекційний цервіцит. Наявність посиленних виділень з піхви, які можуть бути або не бути гнійними, посткоїтальної кровотечі та міжменструальної кровотечі спонукає до подальшого обстеження для виключення цервіциту. Інші ознаки та симптоми, такі як нещодавній незахищений статевий акт та інфекційний цервіцит в анамнезі, підтверджують діагноз інфекційного цервіциту [20, с. 68]

Хронічний цервіцит, тобто негонококовий нехламідійний цервіцит.

Вульвовагініт.

Запальне захворювання органів малого таза. Лихоманка, дисменорея, дисхезія, свербіж або печіння вульвовагінальної області, гнійні виділення з піхви, які можуть бути кров'яними, тазовий біль, чутливість при рухах шийки матки, безпліддя, інфекційний цервіцит в анамнезі сприяють діагнозу запального захворювання органів малого таза.

Десквамативний запальний вагініт. Це хронічний запальний вагініт, який найчастіше зустрічається у жінок у перименопаузі. Його лікують вагінальним 2% кремом кліндаміцину, 10% вагінальним кремом гідрокортизону або вагінальними супозиторіями кортизону ацетату 25 мг. Для рефрактерних випадків було відзначено, що абляція може бути корисною [21, с. 88]

Який можливий прогноз данної патології: Ектропіон шийки матки зазвичай не призводить до медичних ускладнень. Дослідження показують, що звичайне лікування ектропіону шийки матки не приносить користі. Лікування слід розглядати лише жінкам із симптомами. В іншому випадку це зазвичай вирішується самостійно, через час [22, с. 112]

Однак ектропіон шийки матки підвищує вразливість до інфекцій, що передаються статевим шляхом, включаючи хламідійний цервіцит, гонорею та ВІЛ. Дослідження показали, що користь від лікування ектропіону шийки матки спостерігається лише в деяких групах, наприклад, у жінок із групи високого

ризик, які мають більшу ймовірність отримати ці інфекції. В іншому випадку лікування жінок від ектропіону шийки матки в загальній популяції забезпечує незначний захист від цих інфекцій, враховуючи велику кількість жінок, які пройшли лікування [23, с. 39]

Хоча цервікальний ектропіон може сприяти зараженню ВПЛ, він не є передвісником цервікальної інтраепітеліальної неоплазії та раку шийки матки. Натомість було виявлено, що не ектропіон шийки матки, а процес плоскоклітинної метаплазії призводить до підвищеної вразливості до інфекції ВПЛ 16, яка має злоякісний потенціал. Це пов'язано з тим, що процес реплікації та диференціації клітин-господарів під час плоскоклітинної метаплазії може бути сприятливим ґрунтом для реплікації вірусу ВПЛ.

Вивертання шийки матки не призводить до безпліддя. Не має негативного впливу на вагітність і плід [24, с. 39]

Можливі ускладнення ектропіону шийки матки. Незважаючи на те, що ектропіон шийки матки з часом проходить сам, він створює вразливий ґрунт для розповсюдження різних інфекцій, що передаються статевим шляхом, найпоширенішою з яких є хламідійний цервіцит. Ектропіон шийки матки може бути виснажливим для жінок, які відчувають надмірні виділення з піхви або часті вагінальні кровотечі. Однак відповідне лікування успішно полегшує ці симптоми [25, с. 48]

Після абляційного лікування можуть спостерігатися легкі ускладнення. Ці ускладнення включають незначну вагінальну кровотечу, вагінальне подразнення, незначні виділення з піхви або спазмоподібний біль у тазу. Однак вони не заважають повсякденному життю та зникають через кілька тижнів після процедури. Переваги терапії, включаючи тривале полегшення симптомів і безпечну, просту та недорогу амбулаторну процедуру, значно переважають незначні ризики [26, с. 15]

Наявність таких симптомів, як вагінальна кровотеча, диспареунія, рясне виділення з піхви, може викликати тривогу у пацієнтів. Пацієнток зазвичай хвилює можливість раку шийки матки, цервіциту, безпліддя [27, с. 67]

Важливо розповісти пацієнці про доброякісну природу ектропіону шийки матки. Це не пов'язано з патологічними станами, але для виключення можливості цих станів необхідно провести інші дослідження. Пацієнта слід повністю поінформувати про доступні методи лікування та запропонувати лікування, якщо симптоми його турбують.

Це допоможе зменшити страх непотрібного фінансового тягаря, наслідків для роботи через часті візити до лікарні та втручання в репродуктивне та сексуальне здоров'я [28, с. 251]

Ектропіон шийки матки створює діагностичну дилему. У цих пацієнтів можуть спостерігатися неспецифічні ознаки та симптоми, такі як виділення з піхви від білого до жовтого кольору, посткоїтальні або міжменструальні кровотечі, тазовий біль і диспареунія.

Такі ознаки та симптоми ведуть до безлічі диференційних діагнозів, включаючи захворювання, які можуть бути цервікального, вагінального або вульварного походження. Міжпрофесійна команда, яка забезпечує цілісний та комплексний підхід до формулювання плану управління, може допомогти досягти найкращих можливих результатів [29-38, с. 33].

Хоча гінеколог завжди бере участь у лікуванні пацієнтів з ектропіоном шийки матки, важливо консультиватися з міжпрофесійною командою спеціалістів, яка включає рентгенолога, хірурга та інфекціоніста. Втручання, які проводяться з метою виключення більш важких станів, згубно впливають на психічне, соціальне та сексуальне життя жінки.

Тому необхідно проконсультиватися з соціальним працівником, а патронажні медсестри, як важливі члени міжпрофесійної групи, допомагатимуть у навчанні та підтримці пацієнта та сім'ї. Чим раніше буде виключено можливість інфекцій, доброякісних новоутворень і злоякісних новоутворень, тим кращими будуть прогноз і результат.

Співпраця, спільне прийняття рішень і спілкування є ключовими елементами гарного результату [39, с. 67].

## СПИСОК ЛІТЕРАТУРИ:

1. Mitchell L, King M, Brillhart H, Goldstein A. Ектропіон шийки матки може бути причиною десквамативного запального вагініту. *Sex Med.* вересень 2017 р. [Безкоштовна стаття PMC] [PubMed] [5 (3), с. e212-e214].
2. Чанг А. Р. «Ерозія» шийки матки; анахронізм. *Aust NZJ Obstet Gynaecol.* 1991 листопад. [PubMed] [31 (4), с. 358-62].
3. Голдакр М. J, Loudon N., Watt B., Grant G., Loudon J. D., McPherson K., Vessey M. P. Епідеміологія та клінічне значення ерозії шийки матки у жінок, які відвідують диспансер планування сім'ї. *Br Med J.* 1978, 25 березня. [Безкоштовна стаття PMC] [PubMed] [1(6115), с. 748-50].
4. Райт К. О., Мохаммед А. С., Салісу-Олатунджі О., Куїну Ю. А. Ектропіон шийки матки та внутрішньоматковий контрацептивний пристрій (IUCD): п'ятирічні ретроспективні дослідження клієнтів, які займаються плануванням сім'ї, у закладі охорони здоров'я третинного рівня в Лагосі, Нігерія. *BMC Res Notes.* 23 грудня 2014 р. [Безкоштовна стаття PMC] [PubMed] [7, с. 946].
5. Маділе Б. М. Епітелій шийки матки від внутрішньоутробного віку до підліткового віку. *Obstet Gynecol.* травень 1976 р. [PubMed] [47(5), с. 536-9].
6. Jacobson D. L., Peralta L., Graham N. M., Zenilman J. Гістологічний розвиток цервікальної ектопії: зв'язок з репродуктивними гормонами. *Статева трансляція Dis.* травень 2000 р. [PubMed] [27 (5), с. 252-8].
7. Reich O, Regauer S, McCluggage WG, Bergeron C, Redman C. Визначення зони трансформації шийки матки та плоскостовпного з'єднання: чи можемо ми досягти спільного кольпоскопічного та гістологічного визначення? *Int J Gynecol Pathol.* 2017 листопад. [PubMed] [36(6), с. 517-522].
8. Autier P, Coibion M, Huet F, Grivegnée AR. Розташування зони трансформації та інтраепітеліальна неоплазія шийки матки. *Br J Rak.* 1996 серпень. [Безкоштовна стаття PMC] [PubMed] [74(3), с. 488-90].
9. Maqueo M, Azuela JC, Calderon JJ, Goldzieher JW. Морфологія шийки матки у жінок, які отримували синтетичні прогестини. *Am J Obstet Gynecol.* 1

грудня 1966 р.[PubMed] [96(7), с. 994-8].

10. Ostergard D. R. Вплив вагітності на цервікальний плоскостовповий з'єднання у пацієнтів з аномальною цитологією шийки матки. *Am J Obstet Gynecol.* 1 серпня 1979 р.[PubMed] [134(7), с. 759-60].

11. Lee V, Tobin J. M., Foley E. Зв'язок ектопії шийки матки з хламідійною інфекцією у молодих жінок. *J Fam Plann Reprod Health Care.* квітень 2006 р.[PubMed] [32(2), с. 104-6].

12. Де Лука Брунорі І., Факкіні В., Філіппескі М., Баттіні Л., Джусті Г., Романі Л., Скідра П., Урбано М. Клітинний імунітет у ході цервікального ектопіону. *Clin Exp Obstet Gynecol.* 1994 рік.[PubMed] [21(2), с. 105-7].

13. Моррісон К. С., Брайт П., Вонг Е. Л., Квок К., Якобсон І., Гайдос К. А., Такер Х. Т., Блюменталь П. Д. Використання гормональних контрацептивів, ектопія шийки матки та придбання інфекцій шийки матки. *Статева трансляція Dis.* вересень 2004 р.[PubMed] [31(9), с. 561-7].

14. Venkatesh KK, Cu-Uvin S. Оцінка зв'язку між ектопією шийки матки та сприйнятливістю до ВІЛ: наслідки для профілактики ВІЛ у жінок. *Am J Reprod Immunol.* лютий 2013 р.[PubMed] [69 Додаток 1, с. 68-73].

15. Monroy O. L., Aguilar C., Lizano M., Cruz-Talonia F., Cruz R. M., Rocha-Zavaleta L. Поширеність генотипів вірусу папіломи людини та антивірусні реакції слизової оболонки IgA у жінок з ектопією шийки матки. *J Clin Virol.* січень 2010 р.[PubMed] [47(1), с. 43-8].

16. Kleppa E., Holmen S. D., Lillebø K., Kjetland E. F., Gundersen S. G., Taylor M, Moodley P, Onsrud M. Ектопія шийки матки: асоціації з інфекціями, що передаються статевим шляхом, і ВІЛ. Перехресне дослідження старшокласників у сільській місцевості Південної Африки. Інфікування статевим шляхом. Березень 2015 р. [Безкоштовна стаття PMS] [PubMed] [91 (2), с. 124-9].

17. Джуніор J. E., Giraldo P. C., Gonçalves A. K., do Amaral R. L., Linhares I. M. Ектопія шийки матки в репродуктивному віці: цитологічні та мікробіологічні дані. Діагностувати цитопатол. травень 2014 р.[PubMed]



[42(5),с. 401-4].

18. Casey P. M., Long M. E., Marnach M. L. Аномальний вигляд шийки матки: що робити, коли турбуватися? *Mayo Clin Proc.* лютий 2011 р. [РМС безкоштовна стаття] [PubMed] [86(2), с. 147-50; тест 151].

19. Джоші С. Н., Дас С., Тхакар М., Сахасрабуддхе В., Кумар Б. К., Каллахан М., Маук С. Кольпоскопічно спостерігали судинні зміни в шийці матки у зв'язку з гормональним рівнем і менструальним циклом. *J Low Genit Tract Dis.* жовтень 2008 р. [Безкоштовна стаття РМС] [PubMed] [12(4), с. 293-9].

20. Selo-Ojeme D. O., Dayoub N., Patel A., Metha M. Клініко-патологічне дослідження посткоїтальної кровотечі. *Arch Gynecol Obstet.* липень 2004 р. [PubMed] [270 (1), с. 34-6].

21. Крічлоу С. В., Вельнер-Ханссен П., Ешенбах Д. А., Ківіат Н. Б., Кутські Л. А., Стівенс С. Е., Холмс К. К. Детермінанти ектопії шийки матки та цервіциту: вік, оральна контрацепція, специфічна цервікальна інфекція, куріння та спринцювання. *Am J Obstet Gynecol.* 1995 серпень. [PubMed] [173(2), с. 534-43].

22. Stillo A, Bianco V, Lorenzin MG, Franzosi N. [Кольпоскопічна оцінка епітелію шийки матки під час оральної контрацепції. Контрольоване клінічне дослідження]. *Ann Ostet Ginecol Med Perinat.* 1989 листопад-грудень. [PubMed] [110 (6), с. 296-304].

23. Slimani O, Ben Temim R, Makhlouf T, Mathlouthi N, Attia L. Цитокольпо-гістологічне співвідношення: про аналітичне дослідження 120 кольпоскопій. *Tunis Med.* жовтень 2016 р. [PubMed] [94 (10), с. 616-620].

24. Gay C, Riehl C, Ramanah R, Desmoulin G, Violaine B. [Кріотерапія в лікуванні симптоматичної ектопії шийки матки]. *Gynecol Obstet Fertil.* Березень 2006 р. [PubMed] [34(3), с. 214-23].

25. Чекмез Й., Шанликан Ф., Гьозмен А., Вурал А., Туркмен С. Б. Чи є кріотерапія другом чи ворогом симптоматичної ектопії шийки матки? *Med Princ Pract.* 2016 рік. [Безкоштовна стаття РМС] [PubMed] [25(1), с. 8-11].

26. Барам А, Пас Г.Ф., Пейзер М.Р., Шахтер А., Гомоннай З.Т. Лікування

ектропіону шийки матки кріохірургією: вплив на характеристики цервікального слизу. *Fertil Steril*. січень 1985 р. [PubMed] [43(1), с. 86-9].

27. Agah J, Sharifzadeh M, Hosseinzadeh A. Кріотерапія як метод полегшення симптомів ектопії шийки матки: рандомізоване клінічне дослідження. *Oman Med J*. 2019 лип. [Безкоштовна стаття PMC] [PubMed] [34(4), с. 322-326].

28. Yang K, Li J, Liu Y, Ma B, Roberts H, Tan J, Tian J, Wu T, Zhang P. Мікрохвильова терапія цервікального ектропіону. Кокранівська база даних *System Rev*. 2007, 17 жовтня. [Безкоштовна стаття PMC] [PubMed] [(4), с. CD006227].

29. Де Лука Брунорі І, Урбано М, Романі Л, Тарані А, Феліпетто Р, Баттіні Л, Амато А, Андреоні П. [Клініко-морфологічні зміни ектропіону після лікування полідезоксирибонуклеотидом (PDRN)]. *Ann Ostet Ginecol Med Perinat*. 1990 листопад-грудень. [PubMed] [111 (6), с. 379-87].

30. de Luca Brunori I, Battini L, Filippeschi M, Romani L, Tarani A, Urbano M. [Топічна терапія плацентарним полідезоксирибонуклеотидом при ектопії та ектропіоні шийки матки]. *Ann Ostet Ginecol Med Perinat*. 1989 січень-лютий. [PubMed] [110(1), с. 35-41].

31. Hua X, Zeng Y, Zhang R, Wang H, Diao J, Zhang P. Використання збагаченої тромбоцитами плазми для лікування симптоматичної ектопії шийки матки. *Int J Gynaecol Obstet*. жовтень 2012 р. [PubMed] [119(1), с. 26-9].

32. Давуд А.С., Салем Х.А. Сучасне клінічне застосування збагаченої тромбоцитами плазми при різних гінекологічних захворюваннях: оцінка теорії та практики. *Clin Exp Reprod Med*. Червень 2018 р. [Безкоштовна стаття PMC] [PubMed] [45(2), с. 67-74].

33. Chen J, Zhou D, Liu Y, Peng J, Li C, Chen W, Wang Z. Порівняння ультразвукової терапії та лазерної терапії для симптоматичної ектопії шийки матки *Ultrasound Med Biol*. 2008 листопад. [PubMed] [34(11), с. 1770-4].

34. Li C, Xiong X, Li Y, Li J, Peng B, Wang Z, Chen W. Терапевтичні ефекти сфокусованого ультразвуку у 4014 пацієнтів із симптоматичною

ектопією шийки матки. *Ultrasound Med Biol.* квітень 2013 р. [PubMed] [39(4), с. 604-10].

35. Cotarcea S, Stefanescu C, Adam G, Voicu C, Cara M, Comanescu A, Cernea N, Pană R. Важливість ультразвукового моніторингу нормального та ураженого лікування ектропіону шийки матки. *Curr Health Sci J.* 2016 квіт.-черв. [Безкоштовна стаття PMC] [PubMed] [42(2), с. 188-196].

36. Мітчелл Х. Вагінальні виділення - причини, діагностика та лікування. *BMJ.* 2004 29 травня. [Безкоштовна стаття PMC] [PubMed] [328(7451), с. 1306-8].

37. Mattson SK, Polk JP, Nyirjesy P. Хронічний цервіцит: ознаки та реакція на терапію. *J Low Genit Tract Dis.* липень 2016 р. [PubMed] [20 (3), с. e30-3].

38. Мачадо Жуніор Л.С., Далмазо А.С., Карвалью Х.Б. Докази переваг лікування ектопії шийки матки: огляд літератури. *Sao Paulo Med J.* 2008, 6 березня. [PubMed] [126( 2), с. 132-9].

39. Hwang L. Y, Ma Y, Shiboski S. C., Farhat S, Jonte J, Moscicki A. B. Активна плоскоклітинна метаплазія епітелію шийки матки пов'язана з подальшим зараженням вірусом папіломи людини 16 серед здорових молодих жінок. *J Infect Dis.* 15 серпня 2012 р. [Безкоштовна стаття PMC] [PubMed] [206(4), с. 504-11].

## РАК ШИЙКИ МАТКИ: ОГЛЯД СТАНДАРТНОГО СКРИНІНГУ

**Бакун Оксана Валеріанівна,**

Доцент кафедри акушерства та гінекології  
Буковинського державного медичного університету

**Дуда Карина Володимирівна**

студент  
Буковинського державного медичного університету  
м.Чернівці, Україна

**Анотація:** Рак шийки матки – розповсюджена онкологічна хвороба жіночої репродуктивної системи, яка є четвертою за поширеністю причиною смертності від раку серед жінок у всьому світі. Однією з основних етіологій, що сприяють розвитку даного захворювання, є постійна інфекція типами вірусу папіломи людини, що викликають рак. Захворюванню можна запобігти, якщо передракові новоутворення виявити на ранній стадії та ефективно лікувати [1, с.23]

Основними методами діагностики, які були запроваджені та реалізовані в усьому світі протягом десятиліть, включають цитологію, виявлення та генотипування ВПЛ та імунне фарбування сурогатних маркерів. Крім того, також широко поширена система визначення стадій, яка використовується для класифікації передракових і злоякісних пухлин шийки матки, а також безпека та ефективність різних методів лікування в клінічних дослідженнях раку шийки матки [2, с.56].

**Ключові слова:** вірус папіломи людини, карцинома шийки матки, цитологія шийки матки, генотипування ВПЛ, тест Папаніколау

Рак шийки матки – це захворювання, при якому клітини в шийці матки, області, яка з'єднує вагінальний і верхній відділи матки, неконтрольовано ростуть. Проте, появі раку передують дисплазії шийки матки. При цьому в шийці матки появляються ділянки аномальних мікроскопічних клітин. Мутації в ДНК

цих клітин роблять їх аномальними та потенційно злоякісними. Якщо дисплазію шийки матки не вилікувати, вона може перетворитися на рак шийки матки [3, 88]

Загалом Всесвітня організація охорони здоров'я (ВООЗ) визначила передракові ураження шийки матки як цервікальну інтраепітеліальну неоплазію (ЦІН), тоді як епітеліальні пухлини шийки матки гістологічно класифікуються на плоскоклітинний рак, залозисті пухлини та попередники, мезенхімальні пухлини та пухлиноподібні стани, змішані епітеліальні та мезенхімальні пухлини, меланоцитарні пухлини, різні пухлини, лімфоїдні та гемопоетичні пухлини та вторинні пухлини. Серед них плоскоклітинний рак (75%) є найбільш поширеним типом раку шийки матки, за яким слідує аденокарцинома.

Одним із важливих, хоча сам по собі недостатніх, етіологічних агентів, що сприяють малігнізації шийки матки, є папіломавірусна інфекція (ВПЛ), що передається статевим шляхом. Тим не менш, персистуюча ВПЛ-інфекція є важливим фактором, що сприяє більш ніж 99% випадків раку шийки матки. Серед понад 200 ідентифікованих генотипів ВПЛ 13 так званих генотипів ВПЛ «високого ризику» (HR-HPV), включаючи ВПЛ 16, 18, 31, 33, 35, 39, 45, 51, 52, 56, 58, 59, і 68, тісно пов'язані з ризиком раку шийки матки, тоді як генотипи ВПЛ «низького ризику» (LR-HPV) 6, 11, 40, 42, 43, 44, 53, 54, 61, 72 і 81 часто викликають аномальні утворення, які називаються бородавками на шкірі, анусі, статевих органах або інших ділянках шкіри. Через те, що ВПЛ 16 і 18 є причиною понад 70% випадків раку шийки матки, програми скринінгу ВПЛ надають пріоритет виявленню цих 2 генотипів ВПЛ.

ВПЛ16 переважно виявляється в плоскоклітинному раку, тоді як ВПЛ18 частіше виявляється в аденокарциномі та аденосквामозному раку. Для цих двох типів раку шийки матки фактори ризику, виявлені генотипи ВПЛ та лікування подібні, тоді як звичайні типи ендцервікальної аденокарциноми, такі як муциозна, мікропапілярна та ворсинчасто-залозиста, асоціюються з ВПЛ, а шлунковий, світлоклітинний, ендометріодний і мезонефральний типи часто не пов'язані з ВПЛ.

Вірус папіломи людини повсюдно присутній у зовнішньому середовищі. Отримавши доступ через мікропошкодження до базальної клітини плоского епітелію шийки матки жінки, вірус проникає в клітини і встановлює життєвий цикл вірусу. Після проникнення вірус проходить через субклітинні компартменти, знімає оболонку та транслокує вірусну ДНК у ядро. Потім це дозволяє вірусу розгорнути механізм реплікації клітини-господаря та почати реплікацію вірусного генома. Експресія вірусних білків у базальному шарі стимулює проліферацію клітин і спричиняє дисрегуляцію нормального клітинного циклу. Таким чином, утворюється більш товстий надбазальний шар.

Зазвичай генітальні ВПЛ-інфекції є тимчасовими, і більшість вірусів очищаються, не переростаючи в рак. Однак рецидивна або стійка інфекція ВПЛ призведе до трансформації кератиноцитів у внутрішньоепітеліальні неопластичні клітини, які можуть перерости в злоякісну пухлину.

Впровадження цитологічних тестів, скринінгу на ВПЛ та програм вакцинації проти ВПЛ успішно зменшило тягар раку шийки матки.

Систематична скринінгова програма для виявлення неопластичних клітин шийки матки, безсумнівно, є ефективним заходом для зниження захворюваності та смертності від раку шийки матки. ВООЗ опублікувала стандартний метод скринінгу в Керівництві ВООЗ з лабораторії ВПЛ, який включає візуальний огляд, Пап-тест, виявлення нуклеїнових кислот ВПЛ і генотипування [4, с.59]

Найбільш поширеним методом візуального скринінгу є кольпоскопія. Це метод огляду слизової оболонки піхвової частини шийки матки в умовах додаткового освітлення і оптичного збільшення за допомогою кольпоскопа. Під час проведення обстеження вивчається стан, колір та рельєф слизової оболонки, розміри шийки матки і зовнішнього вічка, межа плоского та циліндричного епітелію, особливості судинного рисунка. Для виявлення більш чітких кольпоскопічних ознак застосовується розширена кольпоскопія з використанням 3–5% розчину оцтової кислоти. Проба базується на зміні кольору епітелію внаслідок зворотної коагуляції внутрішньоклітинних білків,

короткочасного набряку клітин шипоподібного шару, скорочення субепітеліальних судин, анемізації тканин, внутрішньоклітинної коагуляції слизу. Розширена кольпоскопія проводиться через 1–3 хв після нанесення розчину оцтової кислоти на слизову оболонку шийки матки. Навіть незначні зміни диспластичного епітелію проявляються у вигляді побліління різної інтенсивності [5, с.58]

ПАП-тест (тест Папаніколау) – зішкріб клітин, що вистилають канал шийки матки для мікроскопічного дослідження з метою виявлення можливих змін, що свідчать про розвиток раку шийки матки. ПАП-тест показує стан клітин слизової оболонки цервікального каналу і використовується для своєчасної діагностики раку на найбільш ранній стадії. Нормальний результат ПАП-тесту – негативний, в якому не виявлено аномальних клітин епітелію шийки матки. Виділяють 5 класів результатів даного аналізу:

1-й клас – нормальна цитологічна картина.

2-й клас – зміна морфології клітин, обумовлена запальним процесом в піхві і (або) шийці матки.

3-й клас – поодинокі клітини з аномалією ядер і цитоплазми (підозра на злоякісне новоутворення).

4-й клас – окремі клітини з явними ознаками малігнізації.

5-й клас – велика кількість типово ракових клітин. Діагноз злоякісного новоутворення не викликає сумнівів.

Аналіз на основі полімеразної ланцюгової реакції (ПЛР) є перспективним методом виявлення ДНК ВПЛ. ПЛР є високочутливою для виявлення вірусної нуклеїнової кислоти, виділеної з шийки матки в вагінальний канал і точно диференціює генотипи ВПЛ, присутні в зразках. Результати ПЛР у декілька разів точніші, аніж звичайна цитологія [6,с.38]

Генотипування ВПЛ допомагає для подальшого тріажу первинного ВПЛ, спільного тестування позитивних жінок та визначення наступних кроків лікування [7, с.44]

За допомогою обстеження, візуального огляду, цитологічного та

гістологічного скринінгу презлоякісні та злоякісні тканини диференціюються та класифікуються переважно за допомогою двох систем - цервікальної інтраепітеліальної неоплазії (CIN) та системи FIGO [8,с.69] Система CIN використовується для класифікації товщини передракових уражень, тоді як система FIGO використовується для визначення стадії злоякісної тканини на основі розміру пухлини, залучення лімфатичних вузлів та поширення ракових клітин. Остання система часто зв'язується з пухлиною, вузлом і системою метастазування (TNM)[9, с.29]

### СПИСОК ЛІТЕРАТУРИ:

1. Гістологічна класифікація пухлин шийки матки ВООЗ. [(доступ 1 червня 2022 року)]. Доступно онлайн:<https://screening.iarc.fr/atlasclassifwho.php>
2. Zur Hausen H. Papillomaviruses in Human Cancers. *Proc. Assoc. Am. Physicians.* 1999;111:581–587. doi: 10.1046/j.1525-1381.1999.99723.x [PubMed] [CrossRef] [Google Scholar]
3. Walboomers J. M., Jacobs M. V., Manos M. M., Bosch F. X., Kummer J. A., Shah K. V., Snijders P. J., Peto J., Meijer C. J., Munoz N. Human papillomavirus is a necessary cause of invasive cervical cancer worldwide. *J. Pathol.* 1999;189:12-19. doi: 10.1002/(SICI)1096-9896(199909)189:1<12::AID-PATH431>3.0.CO;2-F. [PubMed] [CrossRef] [Google Scholar]
4. Salazar K. L., Duhon D. J., Olsen R., Thrall M. A review of the FDA-approved molecular testing platforms for human papillomavirus. *J. Am. Soc. Cytopathol.* 2019;8:284–292. doi: 10.1016/j.jasc.2019.06.001. [PubMed] [CrossRef] [Google Scholar]
5. Poljak M., Oštrbenk Valenčak A., Gimpelj Domjanič G., Xu L., Arbyn M. Commercially available molecular tests for human papillomaviruses: A global overview. *Clin. Microbiol. Infect.* 2020;26:1144–1150. doi: 10.1016/j.cmi.2020.03.033. [PubMed] [CrossRef] [Google Scholar]



6. Hartikainen J. The Papanicolaou test: Its utility and efficacy in cancer detection. *Contemp. Nurse*. 2001;11:45–49. doi: 10.5172/conu.11.1.45. [PubMed] [CrossRef] [Google Scholar]
7. Rebolj M., Rask J., van Ballegooijen M., Kirschner B., Rozemeijer K., Bonde J., Rygaard C., Lynge E. Cervical histology after routine ThinPrep or SurePath liquid-based cytology and computer-assisted reading in Denmark. *Br. J. Cancer*. 2015;113:1259–1274. doi: 10.1038/bjc.2015.339. [PMC free article] [PubMed] [CrossRef] [Google Scholar]
8. Koss L. G. The new Bethesda System for reporting results of smears of the uterine cervix. *J. Natl. Cancer Inst.* 1990;82:988–991. doi: 10.1093/jnci/82.12.988. [PubMed] [CrossRef] [Google Scholar]
9. World Health Organization *.Human Papillomavirus Laboratory Manual*. 1st ed. World Health Organization; Geneva, Switzerland: 2010.[Google Scholar]

## АДАПТАЦІЙНІ ЗМІНИ В ОРГАНІЗМІ ЖІНКИ ПІД ЧАС ВАГІТНОСТІ

**Бакун Оксана Валеріанівна**

Кандидат медичних наук, доцент  
кафедри акушерства та гінекології

Буковинського державного медичного університету

**Сохацька Альона Василівна**

студентка

Буковинського державного медичного університету

м. Чернівці, Україна

**Анотація:** вагітність – це не простий період для тіла жінки. У кожному триместрі вагітності жіночий організм зазнає нових значних змін, які направлені на забезпечення оптимальних умов для розвитку і народження плода, і якщо не враховувати ці зміни або не відрізняти їх від ускладнень то можлива ятрогенна надмірна або недостатня кореляція, яка може не мати зворотнього ефекту.

**Ключові слова:** вагітність, плід, адаптаційно-компенсаторні зміни, пролактин, плацентарний лактоген, естроген, матка, молочні залози, яєчники.

Вагітність – це стан жіночого організму, коли в репродуктивних органах відбувається розвиток ембріона або плода, що супроводжується низкою фізіологічних змін адаптаційно-компенсаторного характеру у всіх органах та системах. Зміни виникають від початку фертилізації й тривають упродовж всієї вагітності, ці зміни є своєрідною адаптацією організму до його нового стану, в післяпологовому періоді вони піддаються зворотньому розвитку. Такі адаптаційно-компенсаторні зміни є нормою, але вони часто межують з патологією, тому їх потрібно ретельно диференціювати, щоб уникнути акушерської чи екстрагенітальної патології. Тому знання адаптаційно-компенсаторних змін є дуже важливими, бо вони на пряму впливають на якість вагітності, та на стан плода й матері.

У період вагітності зміни мають найрізноманітніший характер вони бувають які фізіологічні так і анатомічні, можуть змінювати психологічний стан жінки, а також впливати на якість її життя.

Найперший, що помічають жінки це дискомфортні стани, вони є типовими і не призводять до серйозних наслідків. До таких станів можна віднести: втома, закрепи, печія, біль у спини, геморої, набряки, посилення апетиту, лишня вага, втома, ранкова нудота, блювання. Рекомендації лікаря на рахунок полегшення цих симптомів чи пояснення причини їх виникнення покращують перебіг вагітності та емоційний стан жінки.

В період вагітності жінка також зазнає змін у психологічного стану у неї підвищується емоційне сприйняття, можуть спостерігатися депресії чи навпаки гіпертимія, може спостерігатися тривога, плаксивість, надмірна сентиментальність, гнівність, беземоційність, загальмованість, зниження уваги. Жінки зазвичай в період вагітності емоційно лабільні тому лікарю під час консультацій потрібно це враховувати й розуміти, що з пацієнткою потрібно говорити максимально коректно і поблажливо, щоб не спричинити викиду емоцій, які негативно можуть вплинути на перебіг вагітності.

Стосовно систем органів то кожна система зазнає своїх змін. Далі ми розберемо кожен з систем окремо.

#### Центральна нервова система

В процесі розвитку вагітності змінюються процеси гальмування і збудження. З моменту настання вагітності відбувається постійне подразнення інтерорецепторів матки й постійна аферентна імпульмація від них внаслідок цього в корі головного мозку виникає гестаційна домінанта. Внаслідок реципрокних відносин активність самої кори пригнічується, зменшується її гальмівна дія на підкірку, яка розгальмовується. Такі зміни існують впродовж 3-4 місяців вагітності, а далі поступово відновлюються досягаючи максимальної виразності в останні 12 днів вагітності. Збудливість нижчих відділів ЦНС і рефлекторного апарату матки знижена, що забезпечує її розслаблення і фізіологічний перебіг вагітності. Безпосередньо перед пологами

збудливість спинного мозку та ретикулярної формації зростає створюючи сприятливі умови для настання пологової діяльності.

Центральна регуляція впливає на периферичні нервові системи таким чином що можуть проявлятися невралгічні болі, особливо ішалгічного характеру, можуть з'являтися поодинокі судоми ніг, парестезії та різні розлади слуху та нюху.

Також може змінюватися тонус вегетативної нервової системи він може зазнавати процесів гальмування або збудження. Ці зміни можуть проявлятися: слинотечею, нудотою, блюванням, запамороченнями, пієлітом, атонією кишківник, запорами, частим сечовипусканням.

#### Ендокринна система

Надзвичайно важливі зміни в жіночому організмі відбуваються в ендокринній системі, в період вагітності створюється нова ендокринна рівновага.

Об'єм гіпофіз з настанням вагітності збільшується на 135 %.

Гормон росту протягом I триместру в сироватці крові та амніотичній рідині не відрізняється від норми рівень його зростає до досягнення плато в терміні 28 тижнів (14 нг/мл). В амніотичній рідині його рівень є максимальним у 14–15 тижнів і поступово знижується після 36 тижнів Після пологів рівень гормону дещо зростає, але є нижчим, ніж в III триместрі.

Рівень пролактину протягом вагітності зростає в 10 разів і різко знижується після пологів, навіть у жінок, які годують груддю. Основною функцією пролактину є підтримка лактації. Пролактин є найважливішим гормоном для встановлення лактації, але він не відіграє вирішальної ролі у підтримці вагітності.

Зростання рівня естрогенів зумовлено їх синтезом у плаценті й, меншою мірою, в яєчниках. На відміну від яєчникових естрогенів, попередники яких продукуються в текаклітинах і потім переносяться в гранульозні клітини, плацентарні естрогени утворюються з циркулюючих у плазмі попередників, які синтезуються наднирковими залозами матері. Благополучний стан плода

корелює з рівнем естрогенів у крові матері; низький рівень естрогенів асоційований зі смертю або аненцефалією плода.

Хоріонічний гонадотропін людини складається з  $\alpha$  і  $\beta$  субодиниць.  $\alpha$  Субодиниця ХГЛ є ідентичною субодиниці ЛГ, ФСГ і ТТГ;  $\beta$  субодиниця у них є різною. Плацента синтезує ХГЛ, він підтримує секрецію жовтим тілом вагітності прогестерону. Рівень ХГЛ на початку вагітності подвоюється кожні 48–60 год, досягає максимуму в 10–12 тижніві поступово знижується після 15 тижнів гестації.

Плацентарний лактоген , або хоріонічний соматотропін людини , виробляється в плаценті й має важливу роль у постачанні живильних речовин плоду. Хоріонічний соматотропін людини викликає ліполіз з подальшим підвищенням рівня циркулюючих вільних жирних кислот. Плацентарний лактоген діє як антагоніст інсуліну, отже, чинить діабетогенний ефект. Це призводить до зростання рівня інсуліну і синтезу білка. Секреція ПЛ збільшується пропорційно зростанню маси плаценти, відповідно збільшується інсулінорезистентність.

Прогестерон до 7–9 тинів вагітності продукується жовтим тілом, потім синтезується у плаценті. Попередником прогестерону є холестерол ліпопротеїдів низької щільності. Прогестерон спричинює розслаблення гладких м'язів і чинить множинні ефекти на шлунково-кишковий тракт, серцево-судинну і сечовивідну системи.

Щитоподібна залоза. Протягом вагітності відбувається деяке збільшення об'єму щитоподібної залози внаслідок гіперплазії залозистої тканини та зростання васкуляризації. Високий рівень естрогенів спричинює підвищення рівня тиреоїдзв'язуючого глобуліну . Плацентарні гормони, зокрема ХГЛ, також можуть мати тиреотропну дію і призводити до підвищення рівнів тироксину і трийодтироніну . Загальний рівень Т4 (вільний і зв'язаний) зростає між 6 та 9 тижнями, потім поступово знижується і досягає плато у 18 тинів. Вільний Т4 повертається до нормальних значень після закінчення I триместру. Збільшення загального Т3 є більш тривалим і досягає плато у 18 тинів гестації.

Разом ці зміни сприяють розвитку еутиреоїдного стану.

Паращитоподібні залози. Регуляція вмісту кальцію міцно зв'язана з рівнем магнію, фосфатів, паратиреоїдного гормону, вітаміну D і кальцитоніну. Гостре або хронічне зниження рівня кальцію або гостре зниження рівня магнію стимулює вивільнення паратиреоїдного гормону. Дія цього гормону заключається у кістковій резорбції, кишковій абсорбції та нирковій реабсорбції для збільшення рівня кальцію в позаклітинній рідині й зменшення рівня фосфатів. Вміст паратиреоїдного гормону в плазмі крові зменшується на протязі I триместру, а потім прогресивно підвищується. Підвищення його рівня пов'язане із зменшенням рівнем кальцію у вагітних. Але рівень іонізованого кальцію лише незначно зменшується. Естрогени блокують дію паратиреоїдного гормону на кісткову резорбцію. При вагітності виникає фізіологічний гіперпаратиреоїдизм, спрямований на забезпечення кальцієм потреб плода.

Кальцитонін виробляється у перифолікулярних ділянках щитоподібної залози. Кальцій та магній стимулюють біосинтез і секрецію кальцитоніну. Множинні шлункові гормони: гастрин, пентагастрин, глюкагон і панкреозимін, а також споживання їжі сприяють збільшенню рівня кальцитоніну. Кальцитонін виступає як антагоніст паратиреоїдного гормону і вітаміну D для захисту кальцифікації скелета під час кальцієвого стресу, вагітність і лактація являють собою глибокий кальцієвий стрес, тому рівень кальцитоніну в цей період значно вищий, ніж у невагітних жінок.

Надниркові залози. Рівень АКТГ знижується в ранні терміни вагітності, але з прогресуванням вагітності зростає, вагітність не має значного впливу на надниркові залози. Протягом вагітності спостерігається стимульоване естрогенами зростання рівня кортизолу в плазмі крові, що призводить до підвищення концентрації кортикостероїдзв'язуючого глобуліну. Подібно до тиреоїдних гормонів, метаболічно активним є лише вільний кортизол. Рівень дегідроепіандростеронсульфату знижується, що пов'язано з прискореним метаболічним кліренсом в печінці й утворенням естрогенів у плаценті. Рівень деоксикортикостерону в плазмі крові матері збільшується і досягає в кінці

вагітності 1500 пг/мл і більше, у крові плода його вміст є вищим, ніж у матері. Материнські рівні андростендіону і тестостерону в плазмі крові зростають протягом вагітності, але в кров плода тестостерон не потрапляє.

#### Репродуктивна система.

Основний орган репродуктивної системи під час вагітності це матка. Вона зазнає яскравих змін стосовно розмірів, форми, позиції, консистенції, ємкості, а також фізіологічних змін структури. Маса матки зростає від 50-70 до 1100-1500 г, об'єм - від 10 мл у 500-1000 разів, довжина – від 7 до 38 см. Матка втрачає свою грушеподібну форму й стає асиметричною через нідацію плода в одному з її кутів, але на другій половині вагітності вона набуває авальної форми. Антифлексія матки, збільшується на початку вагітності надалі зникає. Консистенція також зазнає змін, матка стає м'якою, особливо в області перешийка. Міометрій матки зазнає гіпертрофії та гіперплазії міоцитів. Протягом перших місяців вагітності гіпертрофія матки обумовлена дією естрогенів та прогестерону, а після 12 тижнів збільшення матки зумовлюється й тиском плода. Після 12 тижнів матка виходить за межі тазу, вона контактує з передньою черевною стінкою, переміщуючи кишки догори й в бік майже досягаючи печінки. Міометрій матки зазнає гіпертрофії та гіперплазії міоцитів. Також починаючи з першого триместру у матці відбуваються скорочення Брекстона Гікса вони є непередбачуваними та спонтанними, аритмічними з інтенсивністю 5-25 мм рт. ст., перед пологами такі скорочення можуть виникати через 10-20 хв з певною ритмічністю і незначним дискомфортом це може бути причиною «фальшивих» пологів. Кровоносні судини матки розширюються, подовжуються, особливо венозні, утворюються нові судини, внаслідок чого матковий кровоплин зростає більш ніж у 10 разів (до вагітності він становить 2 - 3% хвилиного об'єму серця, а в пізні терміни вагітності 20-30% ХОС – 500-700 мл/хв). Утворюється маткове коло кровообігу – “друге серце”, яке тісно пов'язане з плацентарним і плодовим кровоплином.

Шийка матки також зазнає змін за рахунок збільшення васкуляризації та набряку шийки, а також гіпертрофії й гіперплазії шийкових залоз

спостерігається прогресуюче розм'якшення і ціаноз шийки матки починаючи з 5 тижня після запліднення. Вона також зазнає перебудови колагенвміщуючої сполучної тканини й досягає значної механічної резистентності в пологах. Також змінюється циліндрична картина шийки матки.

Мускулатура маткових труб під час вагітності зазнає гіпертрофії, епітелій слизової оболонки сплющується, може спостерігатися децидуальна реакція в стромі ендосальпінксів.

Піхва і вульва під час вагітності теж зазнають васкуляризації що сприяє гіперемії та розм'якшенню сполучної тканини в цих органах. Стінка піхви розтягується, потовщується слизова оболонка, виникає гіпертрофія гладком'язових клітин, подібна до такої в матці. Зростання піхвової трансудації призводить до збільшення виділень, хоча рН піхви у вагітних є кислотою (3,5–6,0) внаслідок збільшення утворення лактобацилами молочної кислоти з глікогену вагінального епітелію. Цитологічна картина епітелію піхви при вагітності подібна до такої в лютеїнову фазу циклу. Збільшується кількість човноподібних клітин, а також «голих» ядер без цитоплазми з великою кількістю лактобацил.

Зміни в молочних залозах відбуваються впродовж усієї вагітності вони необхідні для забезпечення лактації. Залози стають чутливими, болючими, може спостерігатися їх нагрубіння в перші дні вагітності. З другого місяці молочні залози збільшуються у розмірах, естроген стимулює ріст протокової тканини, а прогестеронгіпертрофію альвеол молочних залоз. Соски стають більшими, ареоли розширюються, збільшуються залози Монтгомері. Згодом починається вироблення і виділення молозива. Кровообіг молочних залоз збільшується, максимально наприкінці вагітності. Встановлення процесу лактації залежить від синергічної дії естрогенів, прогестерону, пролактину, плацентарного лактогену, кортизолу та інсуліну.

Яєчники під час вагітності збільшуються, овуляція в них припиняється. На одному з яєчників функціонує жовте тіло до 10-12 тижнів вагітності воно продукує естрогени й прогестерон, а з 16-го тижня їх синтез відбувається у



фетоплацентарному комплексі. Естроген і прогестерон спричиняють гіпертрофію і гіперплазію міометрію, залозистих тканин молочних залоз. Під впливом естрогену розширюються судини, у міометрії скупчуються контрактильні білки, збільшується резерв фосфорних сполук, що забезпечує утилізацію вуглеводів. Під впливом прогестерону уповільнюється передавання нервового імпульсу, зменшується активність нервово-м'язового апарату матки. Також жовтим тілом синтезується релаксин який подібний до інсуліну та інсуліноподібних факторів росту I і II. Біологічна роль релаксину полягає у ремоделюванні сполучної тканини репродуктивного тракту для вагітності та успішних пологів (зміни структури шийки матки, контрактильних властивостей міометрію). На поверхні яєчника відбувається децидуальна реакція, яка нагадує таку в стромі ендометрію. Збільшуються розміри яєчникових судин: діаметр ніжки яєчника зростає з 0,9 см до 2,6 см під час пологів.

### Шкіра

Кровообіг в шкірі збільшується в 5-7 разів. Під дією естрогенів розширюється судинна стінка, це сприяє розвитку телеангіоектізій та долонної еритеми. Також в низу живота з'являються смуги розтягнення, стрії рожевого чи помаранчевого кольору після пологів вони знебарвлюються і набувають світло тілесного кольору. Наслідком збільшення рівня естрогенів і меланцитостимулюючого гормону ми можемо спостерігати на тілі вагітних гіперпігментацію, найчастіше вона з'являється найчастіше навколо пупка, вздовж білої лінії живота, в ділянці промежини. На обличчі може виникати хлоазма — маска вагітності. Шкірні невуси можуть збільшуватися в розмірах також може посилюватися їхня пігментація. Потові та сальні залози посилюють свою секреторну діяльність, можуть утворюватись вугрі, акне. Нігті стають тоншими. Підшкірно-жировий шар збільшується. Кількість волосяних фолікулів, під час вагітності зменшується вони переходять у неактивну фазу. Після пологів протягом 2–4 міс ріст волосся уповільнюється.

### Метаболічні зміни

В організмі жінки відбуваються численні метаболічні зміни.

Вага тіла жінки збільшується за час вагітності в середньому на 10-12 кг. Приблизно 4,5 кг при цьому припадає на вагу плідного яйця (плід, плацента, навколоплідні води); 1,4-1,8 кг – на збільшення матки та молочних залоз і 3,6-4,4 кг – “чиста” прибавка ваги самої жінки шляхом накопичення та відкладання жирів, солей, води. В перші три місяці вагітності вага жінки змінюється незначно, а починаючи з 20 тижнів – безперервно зростає на 350-450 г на тиждень.

**Водний обмін.** Протягом вагітності спостерігається затримка води, що пов'язано зі зменшенням осмолярності плазми крові. Напередодні пологів вміст води у плода, в плаценті та амніотичній рідині становить 3,5 л; інші 3 л акумулюються внаслідок зростання об'єму циркулюючої крові матері, а також матки та молочних залоз. Отже, загальне збільшення об'єму води в організмі при вагітності перевищує 6,5 л. Набряки нижніх кінцівок, які нерідко мають місце наприкінці вагітності, особливо в кінці дня, пов'язані зі збільшенням венозного тиску нижче рівня матки внаслідок часткового стиснення нижньої порожнистої вени. Затримці рідини й розвитку набряків також сприяє зменшення інтестиційного осмотичного тиску в кінці фізіологічної вагітності.

**Білковий обмін.** Кількість протеїнів у продукті концепції, матці та материнській крові зростає більше, ніж кількість жиру та вуглеводів. У кінці вагітності плід і плацента містять близько 500 г білків, решта 500 г припадає на матку (контрактильні білки), молочні залози, гемоглобін та білки плазми крові. Але білковий азот при вагітності утилізується лише на 25 %. Амінокислоти, які використовуються для енергетичних потреб, не беруть участі у синтезі материнських білків. При збільшенні вживання жирів і вуглеводів для енергетичних потреб вагітна потребує невеликої кількості білка в харчовому раціоні для підтримання позитивного азотного балансу.

**Вуглеводний обмін.** Нормальна вагітність характеризується легкою транзиторною гіпоглікемією, гіперглікемією, гіперліпідемією і гіперінсулінемією.

**Жировий обмін.** Протягом вагітності зростає концентрація ліпідів,

ліпопротеїнів і аполіпопротеїнів у плазмі крові, що корелює зі зростанням концентрації естрогенів, прогестерону і плацентарного лактогену. Рівень холестеролу ліпопротеїдів низької щільності також дещо збільшується і досягає піка в терміні 36 тижнів, що може сприяти атерогенезу в подальшому житті.

Мінеральний обмін. Потреби вагітної жінки в залізі значно зростають. Спостерігається зменшення вмісту кальцію та магнію в сироватці крові, можливо, внаслідок зниження рівня білка у плазмі крові. Вміст фосфатів значно не змінюється.

Кислотно-лужний баланс. Збільшення хвилинної вентиляції легенів під час вагітності сприяє розвитку респіраторного алкалозу шляхом зниження  $PCO_2$  в артеріальній крові. Внаслідок цього рівень бікарбонатів у плазмі крові знижується з 26 до 22 ммоль/л, що дозволяє підтримати рН крові [1, с.226].

Електроліти плазми. Всупереч значній затримці натрію (1000 мЕкв) і калію (300 мЕкв) в організмі вагітних, їх вміст у сироватці крові дещо зменшується. Попри збільшення клубочкової фільтрації, екскреція калію і натрію протягом вагітності не змінюється. Отже, прогестерон протидіє ефекту альдостерону.

#### Шлунково-кишковий тракт

Підвищення метаболічної активності в умовах вагітності потребує підвищеного споживання їжі й обумовлює виникнення певних змін у функціонуванні травної системи. Під час вагітності у жінки збільшується апетит й пригнічуються смакові відчуття, зменшується секреція слинних залоз. Уповільнюється моторика шлунково-кишкового тракту, через зменшення його тону під впливом вегетативної нервової системи та зміщенням зростаючою маткою. Зменшується кислотність шлункового соку і вміст пепсину. Також активізуються процеси пристінкового травлення і всмоктування в тонкому кишківнику. В товстій кишці загальмовуються всмоктування води й електролітів.

Нудота і блювання зустрічаються в I триместрі. Ці симптоми пов'язані зі зростанням рівнів естрогенів, прогестерону та хоріонічного гонадотропіну та їх

впливом на релаксацію м'язів шлунка; Ці симптоми зазвичай самотійно зникають у 14–16 тижнів вагітності. Деколи може розвиватися надмірне блювання вагітних, це призводить до дегідратації, втрати маси тіла, ацидозу, дисбалансу електролітів.

Розширення та зниження тонузу жовчного міхура, збільшення залишкового об'єму жовчі та підвищений рівень холестеролу у вагітних сприяють холестазу та каменеутворенню. Зростає рівень холестерину, активність лужної фосфатази; зменшується вміст альбуміну у сироватці крові. Зменшення концентрації альбуміну в комбінації з деяким підвищенням рівня глобулінів призводить до зменшення альбумінглобулінового коефіцієнта, як при деяких захворюваннях печінки. Активність аспартатамінотрансферази (АСТ), аланінамінотрансферази (АЛТ) і гаммаглутамілтрансферази (ГГТ), а також рівень білірубину не змінюються або дещо знижуються. Зменшення тонузу і рухливості товстої кишки сприяє збільшенню реабсорбції води і запорів. Збільшення матки також спричинює підвищення венозного тиску в прямій кишці, що сприяє розвитку геморою у вагітних.

#### Імунна система

Пригнічуються фактори місцевого та загального імунітету у жіночому організмі, обумовлені дією ХГЛ, плацентарного лактогену, глюкокортикоїдів, естрогенів, прогестерону, альфа-фетопротейну, альфа-2-глікопротеїну, трофобластспецифічного глобуліну. Формується імунологічна толерантність між жіночим організмом та плодом.

#### Система крові

Можемо спостерігати такі зміни:

- Зростає об'єм плазми з 2600 мл на 45% й становить 3900-4000 мл;
- збільшується загальний об'єм еритроцитів від 1400 мл на 33%, що пояснюється дією еритропоетину, хоріонічного гонадотропіну або плацентарного лактогену;
- фізіологічна гіперплазмія характеризується зниженням гематокритного числа до 30%, гемоглобіну з 135-140 до 110-120 г/л й необхідна

для потреб матері і плода, захищає від синдрому нижньої порожнинної вени, компенсує крововтрату на протязі пологів, в'язкість крові знижує, як наслідок знижується й периферійний опір;

- знижується рівень альбуміну й гематокриту знижується на 25%
- змінюється рівень гемоглобіну в середньому він становить до 12 тижнів вагітності 122 г/л, до 28 тижня – 118 г/л, до 40 тижня 129 г/л;
- у периферичній крові збільшується кількість лейкоцитів
- тромбоцити у межах норми, але з прогресуванням вагітності має місце поступове зниження їх рівня;
- система гемостазу: притаманний стан гіперкоагуляції (протягом усієї вагітності постійно прогресує збільшення рівня фібриногену (І фактор) у 2 рази (до 600 мг%) та факторів VII-X, фібринолітична активність крові знижується;
- збільшується ШОЕ до 40 – 50 мм/год;
- зниження рСО<sub>2</sub> крові (на 15-20%), що сприяє переходу вуглекислоти через плаценту;
- рО<sub>2</sub> підвищується ;
- доставка кисню до тканин та плаценти збільшується;
- екскреція бікарбонатів підвищується.

#### Серцево-судинна система

Зміни серцево-судинної системи при вагітності спрямовані на покращання оксигенації плода. Під час вагітності зростає серцевий викид на 30–50 % за рахунок збільшення інотропного ефекту. Матковий кровообіг збільшується до 500 мл/хв. У першому триместрі зростає серцевий викид з максимальним підйомом у терміні 20–24 тижнів і триває до пологів. Серцевий викид змінюється залежно від положення вагітної і є найбільшим у положенні на лівому боці. Нижня порожниста вена може стискатися збільшеною маткою, в положенні на спині, це може перешкоджає венозному відтоку від серця і зменшувати серцевий викид. Тому наприкінці вагітності при положенні жінки на спині можуть розвиватися запаморочення, брадикардія, падіння

артеріального тиску (синдром нижньої порожнистої вени). Розслаблюючий ефект прогестерону на гладкі м'язи призводить до зростання васкуляризації матки, розширення вен таза і нижніх кінцівок. Частота серцевих скорочень в середньому збільшується на 15 уд/хв. Зменшується загальна судинна резистентність, що призводить до падіння артеріального тиску. Це пов'язується із релаксуючим впливом прогестерону на мускулатуру гладких м'язів. Зменшується систолічний артеріальний тиск на 5–10 мм, діастолічний артеріальний тиск— на 10–15 мм з мінімальним рівнем у 24 тижні гестації. Між 24 м тижнем гестації і терміном пологів артеріальний тиск поступово повертається до рівня. Протягом пологів внаслідок емоційного напруження та реакції на біль серцевий викид зростає на 40 %, АТ — на 10 мм рт. ст. Незабаром після пологів внаслідок полегшення венозного відтоку і мобілізації позаклітинної рідини серцевий викид знову підвищується на 10–20 %. Центральний венозний тиск протягом вагітності не змінюється і становить 4–12 мм рт. ст., тиск у венах нижніх кінцівок наприкінці вагітності дещо зростає, що може сприяти розвитку варикозного розширення вен[2, с.114].

#### Дихальна система

Анатомічні зміни полягають у збільшенні окружності грудної клітки на 5–7 см та її діаметра на 1–2 см, збільшенні підреберного кута з 70 до 100–110°, піднятті діафрагми на 3–4 см і збільшенні її екскурсії. Споживання кисню організмом вагітної збільшується під кінець гестації більш ніж на 30-40%. Це забезпечується змінами роботи серця, гематологічної системи й, головним чином, – перебудовою дихальної системи. Не дивлячись на те, що легені відтісняються вгору шляхом підняття діафрагми вагітною маткою, дихальна система жінки в період вагітності працює в умовах гіпервентиляції. Це пояснюється наступними змінами.

По-перше, внаслідок розширення грудної клітини, екскурсія діафрагми збільшується на декілька сантиметрів, що, у кінцевому разі, призводить до збільшення дихального об'єму.

По-друге, посилюється частота дихальних рухів, й хоч дихання стає

більш поверхневим, шляхом зменшення залишкової ємкості легень через компресію діафрагмою, розведення поступаючого у легені кисню відбувається у меншому об'ємі альвеолярного повітря, що покращує умови газообміну. Гіпервентиляція сприяє зниженню артеріального  $P_{CO_2}$ , що на фоні посиленого виведення бікарбонату нирками створює у організмі стан компенсованого алкалозу. Завдяки цьому стає можливим виведення плодом іонів  $H^+$  через плацентарний бар'єр у кров матері [3, с. 31].

#### Сечовивідна система

Протягом вагітності розміри нирок збільшуються, сечовід розширюється, що може сприяти розвитку пієлонефриту. Пов'язана з впливом прогестерону дилатація ниркових мисок і сечоводу починається в кінці I триместру й зникає після пологів. Ці зміни є більш вираженими з правого боку у зв'язку з декстроротацією матки (компресія правого сечоводу і правого яєчникового венозного сплетення). Ця декстроротація матки пов'язана з присутністю у лівій половині живота ректосигмоїдного відділу товстої кишки. Може спостерігатися везикоуретральний рефлюкс, що також сприяє поширенню інфекції, особливо в пацієнок із безсимптомною бактеріурією. Нирковий кровообіг збільшується, починаючи з I триместру. Швидкість клубочкової фільтрації також збільшується на 50 % з початку вагітності й триває до пологів. Внаслідок зростання клубочкової фільтрації та кліренсу креатиніну (на 45 %) рівень залишкового азоту та креатиніну в плазмі крові знижуються на 25 %. Зменшуються також вміст сечової кислоти й сечовини у сироватці крові. Активність реніну зростає в 10 разів порівняно з невагітними; рівні ангіотензиногену й ангіотензину зростають приблизно в 5 разів, що призводить до підвищення рівня альдостерону. Ці зміни впливають на збільшення ниркової реабсорбції натрію. Протягом вагітності затримується близько 1000 мекв натрію (плід, плацента, збільшення об'єму материнської внутрішньоклітинної та позаклітинної рідини). Осмолярність плазми крові зменшується. Але рівень натрію в плазмі крові не зростає завдяки збільшенню клубочкової фільтрації. Здорові вагітні звичайно є резистентними до зростаючої активності

ренін - ангіотензин — альдостеронової системи. Разом зі зростанням швидкості клубочкової фільтрації у вагітних значно підвищується екскреція глюкози, фолатів і вітаміну В12, а екскреція білка не змінюється. Транзиторна глюкозурія може зустрічатися при вагітності, але потребує проведення тесту толерантності до глюкози та виключення діагнозу цукрового діабету. Протеїнурія в нормі не спостерігається при вагітності, але може мати місце після пологів. Гематурія звичайно свідчить про захворювання сечовивідного тракту, але в післяпологовому періоді може бути пов'язана з травмою нижніх відділів сечових шляхів.

#### Опорно-рухова система

Центр ваги тіла вагітної жінки через збільшення об'єму і маси матки зміщується. Внаслідок цього випрямляється хребет, збільшується поперековий лордоз і з'являється “гордовита постава”. Грудна клітина розширюється, ребра набувають більш горизонтального положення. Певні зміни виникають і в самій кістковій тканині, що пов'язано зі зрушеннями в фосфорнокальцієвому балансі й підвищеним кровопостачанням кісток. Сполучна тканина суглобових зв'язок і хрящів розрихлюється.

Ці зміни відбуваються під впливом релаксину який утворюється в плаценті та незначна кількість у яєчниках(10%). Підвищується рухливість в крижових зчленуваннях, симфізі. Лобкові кістки дещо розходяться (на 0,5-0,9см). Ці зміни призводять до деякого збільшення прямого розміру входу до малого таза, що сприяє більш легкому проходженню голівки плода через цю площину під час пологів.

Вагітність це дуже особливий період в житті жінки, це період коли її організм зазнає значних змін і знання цих змін є дуже важливими, бо саме ці знання, їх диференціювання від патології здатні урятувати: життя жінки, плоду, а також вберегти лікаря від ятрогенних помилок.

Також ці знання необхідні й самій жінці для зменшення стресу і для знань. що зміни які з нею відбуваються це норма і що це зворотний процес [4, с.23].



## СПИСОК ЛІТЕРАТУРИ

1. Акушерство і гінекологія. Том 1/В. М. Запорожан, М. Р. Цегельський, Н. М. Рожковська
2. Акушерство і гінекологія/ Запорожан В. М.
3. Акушерство і гінекологія/ А. М. Громової, В. К. Ліхачова
4. Акушерство. Том 1/ В.К. Ліхачов

**СУЧАСНЕ РІШЕННЯ ЛІКУВАННЯ АЛЕРГІЧНОЇ  
БРОНХІАЛЬНОЇ АСТМИ**

**В'юн Тетяна Іванівна,**

к.мед.н, асистент кафедри  
загальної практики - сімейної медицини  
та внутрішніх хвороб

**Валентьєва Аліна Віталіївна,**

студентка 6 курсу II мед. ф-ту, 10 групи  
Харківський національний медичний університет  
м. Харків, Україна

**Анотація:** Бронхіальна астма є одним з найпоширеніших захворювань 21 сторіччя. Воно входить в групу алергічних захворювань. А у сучасному світі безліч алергенів, з якими ми стикаємося повсюди. Бронхіальну астму частіше викликають побудові, рослинні, харчові, медикаментозні та гаптенові алергени (переохолодження, стрес).

**Ключові слова:** бронхіальна астма, механізм дії, лікування, препарат, рецептор

Механізм розвитку захворювання пов'язаний з сенсibiliзацією алергена з організмом людини і перебудовою імунної системи. Коли алерген розпізнає імунна система, то відбувається розвиток алергічної реакції 1 типу. Починається взаємодія антигену з IgE тучних клітин. При цьому починають виділятися медіатори запалення, котрі впливають на слизову оболонку бронхів. Відбувається гіперсекреція залоз, яка призводить до бронхообструкції. [1, с. 581]

Знаючи механізм розвитку захворювання, ми можемо шукати нові методи лікування. До сьогоднішнього дня лікування бронхіальної астми було спрямовано на виключення контакту з алергеном. Нема алергену-нема проблеми. Якщо ми можемо виявити алерген через котрий відбувається

запалення-то призначаємо гіпосенсибілізуючу терапію. Для купірування нападу використовують  $\beta$ -адреноміметики (такі як Фенотерол, Сальбутамол). Вони взаємодіють з  $\beta_2$ -рецепторами бронхів та допомагають розширити їх, тим самим сприяючи відходженню мокротини з бронхів. При тяжкому приступі або тяжкій формі захворювання є необхідність призначення глюкокортикостероїдів, котрі мають протизапальну та імуносупресивну дію. [2, с. 62] Нещодавно вчені компанії AstraZeneca звернули свою увагу на те, що саме імунні клітини є причиною виникнення клінічної симптоматики захворювання. Науковці виявили роль специфічної імунної відповіді під час ліквідації патогенних мікроорганізмів. Вони відмітили, що є велика необхідність у підтриманні імунного балансу у хворих на бронхіальну астму. Адже якщо в організмі хворого буде постійний баланс в імунній системі, то не буде необхідності у призначенні постійній терапії вищеперерахованими препаратами. Тому що не буде ніякої клінічної симптоматики і це не буде заважати хворому жити своїм життям. Вчені знайшли групу рецепторів, які можуть боротися з патогенними мікроорганізмами та знищувати їх. Це так звані Толл-подібні рецептори. Науковці дослідили цілу групу цих рецепторів, але найнеобхіднішим виявили TLR9 типу. Тому наразі вчені компанії займаються розробкою агоніста, який взаємодіючи з TLR9 типу, буде призводити до перерозподілу імунної системи і призводити до імунного балансу в організмі. [3, с. 5 ]

### **СПИСОК ЛІТЕРАТУРИ**

1. О. М. Ковальова, Н. А. Сафаргаліна-Корнілова Бронхіальна астма / Пропедевтика внутрішньої медицини: підручник (ВНЗ IV р. а.)- 2010 рік с. 581-583
2. В. Г. Передій; С. М. Ткач Лікування бронхіальної астми / Основи внутрішньої медицини- 2018 рік- с. 62-75
3. Mechanisms and therapeutic strategies for non-T2 asthma /European journal of allergy and clinical immunology - 2019 рік- с. 5-15

## ВПЛИВ ЕУБІОТИЧНОЇ ВЕЧЕРІ НА НОРМАЛІЗАЦІЮ ШЛУНКОВО - КИШКОВОЇ ФЛОРИ ПРИ ДИСБАКТЕРІОЗИ

**В'юн Тетяна Іванівна,**

к.мед.н, асистент кафедри загальної практики  
сімейної медицини та внутрішніх хвороб

**Дуброва Аделіна Максимівна,**

**Тіщенко Марія Олегівна**

Студентки 6 курсу II мед. ф-ту, 10 групи  
Харківський національний медичний університет  
м. Харків, Україна

**Анотація:** Повноцінний харчовий раціон людини має містити значну кількість клітковини. Денна норма становить 30-40 г. Клітковина не бере участі в обміні речовин організму, але є основним живильним середовищем для біфідо- і лактобактерій. При відсутності харчових волокон бактеріальна флора ШКТ виробляє значно більше токсичних речовин і менш ефективно виконує захисну функцію. Це може призвести до дисбактеріозу або посилити вже існуючі диспептичні розлади.

Ідеальна пізня вечеря за годину до сну - це клітковина. Принцип полягає в тому, що кишечник краще кровопостачається вночі, коли ми спимо, тому клітковина повноцінно перетравлюється.

**Ключові слова:** еубіоз, дисбактеріоз, мікробіота, мікрофлора, клітковина

**Мета.** Оцінити вплив еубіотичної вечері зі вмістом клітковини на загальне самопочуття пацієнтів з дисбактеріозом.

**Матеріали і методи.** Дослідження проведено на базі Харківської міської клінічної лікарні №2 з аналізом амбулаторних карт пацієнтів. До досліджуваної групи увійшли 20 пацієнтів з початковою I стадією дисбактеріозу, що корегується дієтотерапією. Група була розподілена на I – 12 пацієнтів, та II - 8 пацієнтів.

**Результати.** Пацієнти першої групи на протязі двох тижнів дотримувалися правила еубіотичної вечері і вживали кожного дня мінімум 30-40 г. клітковини за годину до сну. У якості раціону такої вечері було запропоновано: овочевий салат, каші булгур, вівсяну, гречану, горіхи та фрукти. Пацієнти самостійно обирали споживання вищевказаних продуктів. Друга група не дотримувалася правила еубіотичної вечері. Через два тижні 80% пацієнтів першої групи відзначили покращення загального самопочуття, відновлення сну, зменшення диспептичних розладів і нормалізацію актів дефекації. Пацієнти другої групи зменшення симптомів дисбактеріозу не зазначили.

**Висновок.** Еубіотична вечеря має позитивний вплив на нормалізацію мікрофлори шлунково-кишкового тракту, повноцінно доповнює дієтотерапію у пацієнтів з першою стадією дисбактеріозу і надає видимі результати покращення загального стану організму механізмом встановлення оптимального співвідношення мікроорганізмів кишкової мікробіоти для нормобіозу.

### СПИСОК ЛІТЕРАТУРИ

1. Фізіологія харчування. Практикум: Навчальний посібник. Павлоцька Л. Ф., Дуденко Н. В., Левітін Є. Я. – 2021р.
2. Бабак О. Я. Синдром дисбіотичних порушень мікрофлори кишечника: сучасний погляд на проблему / О. Я. Бабак // Сімейна медицина. – 2006.
3. Аджігайтканова С. К. Методи і підходи до медикаментозного лікування дисбактеріозу кишечника Електронний ресурс / С. К. Аджігайтканова. – Режим доступу: <http://mediclab.com.ua>
4. Аряев Н. Л. Уточнение концепции дисбактериоза кишечника / Н. Л. Аряев // Ж. Акад. мед. Наук Украины. – 2006.

УДК 616.149-008.341.1

**АКТУАЛЬНІ ПИТАННЯ НАДАННЯ МАЛОІНВАЗИВНОЇ  
ЕНДОСКОПІЧНОЇ ДОПОМОГИ ПАЦІЄНТАМ НА ВТОРИННУ  
ПОРТАЛЬНУ ГІПЕРТЕНЗІЮ, УСКЛАДНЕНУ ГОСТРОЮ  
КРОВОТЕЧЕЮ ІЗ ВАРИКОЗНО-РОЗШИРЕНИХ ВЕН СТРАВОХОДУ ТА  
ШЛУНКУ В УМОВАХ ВОЄННОГО СТАНУ ТА БОЙОВИХ ДІЙ**

**Грома Василь Григорович**

доктор медичних наук, професор,  
завідувач відділення оперативної ендоскопії,

професор кафедри хірургії №1

ДУ "Інститут загальної та невідкладної хірургії

імені В. Т. Зайцева НАМНУ"

Харківський національний медичний університет

м. Харків, Україна

**Гончарова Наталя Миколаївна**

доктор медичних наук, професор кафедри хірургії №2

Харківський національний медичний університет

м. Харків, Україна

**Грома Єлизавета Василівна,**

**Алекберов Самір Оруджович**

здобувачі вищої освіти

Харківський національний медичний університет

м. Харків, Україна

**Вступ.** Лікування хворих на вторинну портальну гіпертензію – одна з найскладніших проблем сучасної гепатології [1]. Тяжким і складно прогнозованим ускладненням захворювання є кровотеча з варикозно-розширених вен (ВРВ) стравоходу та шлунку, летальність від якого навіть у мирний час становить 35% – 70% [2]. Без надання належної висококваліфікованої допомоги після першого епізоду кровотечі рецидив захворювання виникає у 50 % – 90 % пацієнтів у перші 2 місяці, половина з яких має ризик загинути [2]. У свою чергу третій випадок кровотечі без надання необхідної допомоги зазвичай стає фатальним для всіх пацієнтів.

Хірургічні втручання, що в основному застосовувались у минулому столітті, завжди асоціювалися з високим ризиком розвитку печінкової недостатності та летального наслідку. У протигагу ендоскопічні та інші малоінвазивні методи (наприклад, рентгенендоваскулярні), що носили раніше переважно діагностичний або допоміжний характер, останні десятиліття вийшли на передові напрями лікування цієї категорії хворих, особливо при триваючих кровотечах [3]. На теперішній час ендоскопія розглядається як першочергова альтернатива відкритому хірургічному втручанню, окрім ситуацій з планованої трансплантації печінки.

В умовах, що склалися внаслідок бойових дій, для більшості хірургічних закладів нашої країни (при відсутності спеціалізованих відділень із лікування гострих шлунково-кишкових кровотеч) до сьогодні «золотим стандартом» гемостазу при ВРВ стравоходу та шлунку залишається метод встановлення зонда Сенгстакена - Блекмора, більш відомого у медичних та суспільних колах під назвою стравохідний зонд типу «Блекмор».

**Мета роботи:** оцінити ефективність та вивчити можливості й переваги ендоскопічних методів гемостазу у лікуванні та профілактиці кровотеч із ВРВ стравоходу та шлунку в умовах воєнного стану та бойових дій.

**Матеріали та методи.** Нами проаналізовано результати застосування малоінвазивних ендоскопічних методів гемостазу у 48 пацієнтів із триваючою кровотечею з варикозно-розширених вен стравоходу та шлунку, що були госпіталізовані у клініку державної установи «Інститут загальної та невідкладної хірургії імені В. Т. Зайцева НАМН України» за період активних бойових дій на території України. Хворі надходили до клініки як первинно, так і вторинно, шляхом переводу з інших лікувальних закладів. Факт триваючої кровотечі у всіх пацієнтів був верифікований ендоскопічно у нашому стаціонарі, або ж за місцем первинної госпіталізації. Для цього застосовували відеоендоскопічний комплекс експертного класу Olympus Evis Exera III Plus із терапевтичним гастроскопом 190 серії, ендоскопічної помпи та інсуфлятором вуглекислого газу.

Переважає більшість малоінвазивних ендоскопічних втручань (склеротерапій та лігувань) проведені у відділенні оперативної ендоскопії в умовах внутрішньовенного наркозу з апаратним моніторингом основних показників кардіореспіраторної системи пацієнта та оксигенацією через назальний катетер.

Усім хворим ендоскопічні дослідження проводилися відповідно з галузевими стандартами «Якість ендоскопічних гастроінтестинальних втручань» [4] та рекомендаціями ГО «Всеукраїнської асоціації ендоскопістів» [5].

У залежності від діаметра патологічно змінених вен стравоходу ми виділяли 3 ступеня їх збільшення: I ступінь – невеликі, незвивисті ВРВ, які сплющуються при інсуфляції повітря; II ступінь – звивисті ВРВ, які займають менше 50 % радіусу просвіту дистального відділу стравоходу; III ступінь – це великі та звивисті ВРВ, які займають більше 50 % радіусу просвіту дистального відділу стравоходу. У наших спостереженнях були вени III ступеню, окрім 2 випадків із II ступенем, що було обумовлено інтенсивною кровотечею і різким падінням порталного тиску.

Варикозне розширення вен шлунку класифікували за локалізацією та розмірами. У 4-х випадках ми спостерігали варіант GOV 1 – варикозне розширення вен стравоходу з переходом на малу кривину шлунку (не менш ніж на 2 – 5 см); у 2-х спостереженнях GOV 2 – варикозне розширення вен стравоходу та дна шлунку. За розмірами ВРВ шлунку варіювали від I до III ступеню (I ст. – діаметр вен не більше 5 мм, ледь помітні над слизовою оболонкою шлунку; II ст. – діаметр вен від 5 мм до 10 мм, солітарні, поліпоподібні; III ст. – вени діаметром більше 10 мм, великий конгломерат вузлів, тонкостінні, поліпоподібні).

Ізольовані варикозно-розширені вени шлунку (варіант IGV 1 – ізольовані ВРВ, локалізовані у дні шлунку, та варіант IGV 2 – ізольовані ектопічні ВРВ, які локалізуються в інших відділах шлунку) під час ендоскопічних досліджень не спостерігали. Також у жодному з випадків вени шлунку не були джерелом



триваючої кровотечі.

Основними етіологічними чинниками були: вірусні гепатити - 35 пацієнтів, зловживання алкоголем – 7. Серед інших менш частих причин були тромбоз та склероз ворітної вени, карцинома печінки, синдром Бадда-Кіарі. В одному з випадків встановити етіологію портальної гіпертензії не вдалося.

Рецидив кровотечі спостерігався у 12 хворих, у 7 випадках – під час видалення зонда Блекмора, у 5 – при проведенні консервативної терапії. Слід зазначити, що останню групу склали пацієнти, хворі на алкогольний цироз печінки, а рецидив кровотечі виникав на тлі абстинентного синдрому на 3-4 добу з моменту госпіталізації.

Окрему групу склали 9 пацієнтів, яким після мінімальної стабілізації бойових дій у місті та у передмістях Харкова була продовжена планова програма проведення сеансів пінної склеротерапії, з метою ерадикації варикозно розширених вен стравоходу та шлунку. Кожному з них було проведено за цей період від 1 до 3 сеансів пінної склеротерапії.

**Результати та обговорення.** З плином часу серед безлічі консервативних та малоінвазивних утручань, у тому числі і ендоскопічних, все більша частина стає лише носіями історичних аспектів розвитку медичної думки з цього питання. У клініці ДУ "ІЗНХ ім. В.Т. Зайцева НАМНУ" з низки причин, насамперед обумовлених низькою ефективністю чи високим ризиком виникнення життєво загрозливих місцевих та загальних ускладнень, вже не застосовуються кліпування, болюсне інтра- та паравазальне введення великих доз розчину склерозанта, особливо малоефективними розчинами (тромбовару, етилового спирту та ін.).

Натомість у нашому повсякденні серед ендоскопічних технологій методом вибору у лікуванні ВРВ стравоходу та шлунку стали лігування та пінна склеротерапія. Якщо остання при наявності підготовленого персоналу та відповідного технологічного рівня лікувального закладу може використовуватися як в ургентних ситуаціях із метою зупинки гострої

кровотечі, так і планово з профілактичним спрямуванням, то перша методика з економічних міркувань все частіше застосовується в ургентних ситуаціях як більш проста та досить ефективна.

Серед нових прогресивних ендоскопічних методик зупинки триваючих кровотеч із ВРВ стравоходу слід згадати ендоскопічне стентування стравоходу, техніка проведення якого нічим не відрізняється від методики при інших нозологіях. Іншим ймовірно перспективним методом є застосування гемостатичної системи EndoClot (EndoClot Plus Inc., Santa Clara, CA, США). Однак порушення логістичних гілок постачання вищезазначених технологій внаслідок військових дій майже повністю виключило їх із арсеналу вітчизняних ендоскопістів, окрім випадків волонтерської допомоги.

Майже всі ендоскопічні втручання були проведені у світлий проміжок доби, що обумовлювалось обмеженнями переміщення співробітників під час комендантської години.

Іншим наслідком військових обмежень було проведення переважної більшості ендоскопічних досліджень у плановому порядку після зупинки кровотечі шляхом встановлення зонда Блекмора.

У 3-х випадках первинного ендоскопічного огляду при триваючій кровотечі було виконано ендоскопічне лігування кровоточивих вариксів (рис.1).



**Рисунок 1. Етапи проведення лігування вариксу, що кровоточить.**

У подальшому усім пацієнтам після лігування проводились сеанси пінної склеротерапії ВРВ стравоходу та шлунку. У 2-х випадках проведено комбіноване втручання, що передбачало лігування кровоточивого вариксу та

пінну склеротерапію варикозно-розширених вен у басейні кровотечі. Іншим пацієнтам проведена ендоскопічна інтравазальна пінна склеротерапія ВРВ стравоходу та шлунку (етапи проведення представлені на рис. 2).

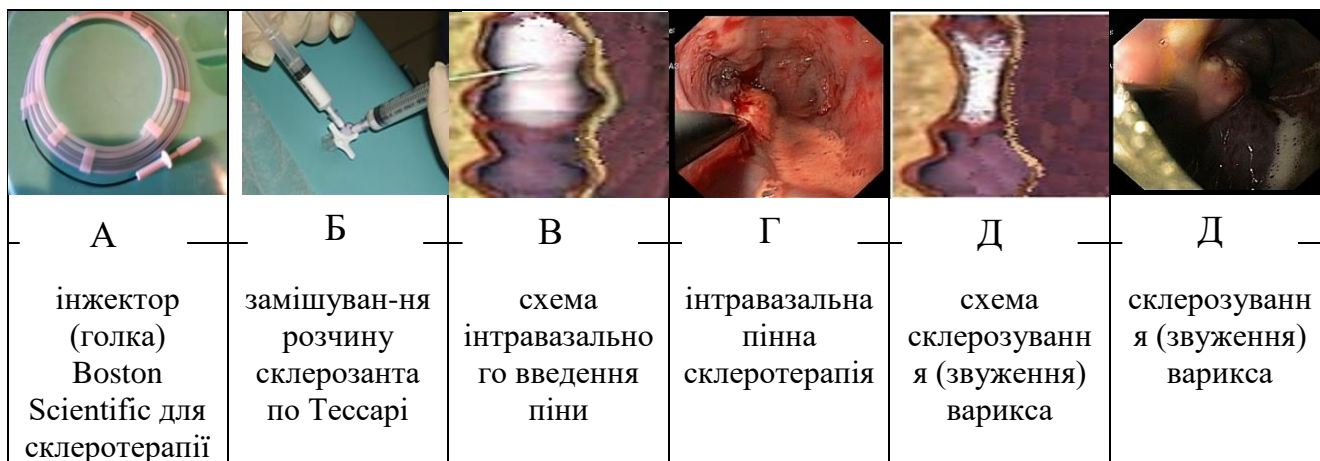

**Рисунок 2. Етапи проведення пінної склеротерапії ВРВ стравоходу**

Щодо етапності ерадикації ВРВ у залежності від їх локалізації, то зазвичай при першому втручанні прагнули склерозувати вени кардіального відділу шлунку та нижньої третини стравоходу, чим досягали зворотної регресії вен шлунку, або ж, як мінімум, стабілізації їх розвитку.

При другому сеансі склеротерапії в терміни між другим і третім тижнями від первинного втручання мали за мету ерадикацію шлункових вен, а при їх відсутності проводили ерадикацію проксимальніше розташованих вен стравоходу. Склеротерапія вен шлунку є досить складним втручанням навіть для досвідчених ендоскопічних операторів, адже несе в собі ризики як пошкодження стінки шлунку, так і вартісної ендоскопічної апаратури. Пояснюється це проведенням ін'єкцій склерозанту зазвичай у положенні ендоскопу в інверсії. Вважаємо за необхідне більш детально зупинитися на техніці проведення цього етапу.

Слід зазначити, що введення закритого ендоскопічного інжектора (ендоскопічної голки для склеротерапії) необхідно проводити у прямій проекції, аби запобігти пошкодженню робочого каналу ендоскопу його гострим краєм. При переведенні ендоскопу у стан інверсії гострий край інжектора може

самовільно виходити з кожуху та розрізати стінку робочого каналу. У зв'язку з цим вважаємо за обов'язкове проведення інжектора у робочому каналі у закритому стані на 5 – 6 мм дистальніше краю ендоскопу з наступним переведенням апарату у стан інверсії під постійним візуальним контролем дистального краю інжектора у закритому стані.

Визначення вариксу, що потребує склерозування теж проводиться під постійним контролем дистального краю інжектору. Кількість сеансів варіювалася від одного до шести, що зумовлювалося бажанням повної ерадикації ВРВ як максимум, або ж до рівня І ступеня збільшення з наступним ендоскопічним контролем кожні 6-12 місяців.

### **Висновки.**

1. Встановлення зонда Блекмора при кровотечі з ВРВ стравоходу і кардіального відділу шлунку є найбільш простим і досить ефективним методом зупинки кровотечі, що має бути базовим у разі відсутності можливості проведення ендоскопічного малоінвазивного втручання.

2. Ендоскопічне лігування вариксів, що кровоточать, є технологічно найбільш простим, безпечним і досить надійним методом досягнення гемостазу в ургентних умовах.

3. Інтравазальна пінна склеротерапія є найбільш ефективним методом гемостазу при кровотечі з ВРВ, що триває. З іншого боку – це один із найскладніших технологічних методів гемостазу, що повинен виконуватися комплектними підготовленими ендоскопічними бригадами під анестезіологічним контролем.

4. Ендоскопічні методи гемостазу при кровотечі з ВРВ, що триває, необхідно виконувати відеосистемними комплексами, переважно терапевтичними апаратами з високою роздільною здатністю.

5. Спеціалізовані клініки з відділеннями з лікування гострих шлунково-кишкових кровотеч бажано комплектувати цілодобово чергуючою ургентною ендоскопічною бригадою.

## СПИСОК ЛІТЕРАТУРИ

1. Romaniuk, T.V., Venher, I. K. і Dzuibanovskyi, I. Y. 2021. Діагностика та лікування клінічно значущої портальної гіпертензії. Огляд проблеми. Шпитальна хірургія. Журнал імені Л. Я. Ковальчука. 4 (Лют 2021), 108–112. DOI:<https://doi.org/10.11603/2414-4533.2020.4.11794>.
2. XXIV з'їзд хірургів України [Електронний ресурс]: Зб. наук робіт. Електрон. текст. дані. Київ, Клін. хірургія, 2018. 1 електрон. опт. диск (CD–R). С. 130.
3. Лечение больных внутрипеченочной портальной гипертензией, осложненной кровотечением из флебэктазий пищевода и желудка, с применением миниинвазивных методов / В.В. Бойко, Ю.В. Авдосьев, В. Г. Грома, В. Н. Лыхман и соавт.// Медицина. – 2015. – Т.14. – №2. – С. 33-38.
4. Якість ендоскопічних гастроінтестинальних втручань. Адаптована настанова, заснована на доказах : КНп 2017-116. – [Чинний від 06.2017]. – К. : Міністерство охорони здоров'я України, 2019. – 62 с. – (Галузеві стандарти та клінічні настанови).
5. URL: <http://endoscopy.com.ua/врачам/рекомендации/рекомендации ассоциации>

УДК 616.24-002.5-036.3

## РОЛЬ ГЕНІВ TLR ТА ЇХНІХ ПОЛІМОРФІЗМІВ У СПРИЙНЯТЛИВОСТІ І РЕЗИСТЕНТНОСТІ ДО РОЗВИТКУ ТУБЕРКУЛЬОЗУ

**Пликанчук Ольга Володимирівна**

доц. каф. фтизіатрії з курсом клінічної імунології,

кандидат медичних наук,

**Музичук Олексій Михайлович,**

студент

Вінницький національний

медичний університет

ім. М. І. Пирогова

м. Вінниця, Україна

**Сутиська Ксенія Юріївна,**

**Ксинін Мартин Ігорович,**

**Іванцюра Андрій Андрійович**

студенти

Івано-Франківський

національний медичний університет

м. Івано-Франківськ, Україна

**Вступ:** Туберкульоз (ТБ), головним чином викликаний *Mycobacterium tuberculosis* (Mtb), продовжує залишатися важливою проблемою охорони здоров'я, незважаючи на існування національних і міжнародних програм боротьби з цією хворобою. Так, за даними ВООЗ, у 2021 році від туберкульозу померло 1,6 мільйона людей, а сама нозологія є 13-ю основною причиною смерті та другою інфекційною причиною смерті у світі після COVID-19. У 2021 році офіційна статистика ВООЗ продемонструвала, що на ТБ захворіли приблизно 10,6 мільйонів осіб, з них – 6 мільйонів чоловіків, 3,4 мільйони жінок та 1,2 мільйона дітей. Припинення епідемії туберкульозу до 2030 року є однією з основних цілей у сфері охорони здоров'я United Nations Sustainable Development Goals (SDGs) [1, 2].

**Ключові слова:** Туберкульоз (ТБ), Toll-like receptors, TLR-2, TLR-4, метааналіз, *Mycobacterium tuberculosis* (Mtb), поліморфізм.

За оцінками вчених, приблизно третина нинішнього населення планети безсимптомно інфікована *Mtb* і лише у 5-10% протягом життя спостерігатимуться клінічні симптоми [3]. Отже, із вищенаведеного факту можна припустити, що існують певні навколишні і спадкові чинники, які відіграють важливу роль у сприйнятливості до туберкульозу [4]. Відомо, що генетичні і негенетичні фактори як *Mycobacterium tuberculosis* так і самого пацієнта формують відповідь імунної системи людини на присутність бактерії. Сьогодні науковці з усього світу широко вивчають взаємодії між цими чинниками, надаючи перевагу генетичним факторам, які контролюють сприйнятливість та резистентність до інфекційних захворювань, зокрема до туберкульозу. Дослідження в цьому напрямку дозволять генетично знайти підхід до розробки антимикобактеріального імунітету, а також дадуть змогу відкрити нові можливості для профілактики і лікування цієї важкої недуги [5, 6].

Численні гени-кандидати були пов'язані з ризиком до розвитку туберкульозу. Найбільш вивченими серед них є представники родини Toll-like receptors (TLR): TLR-1, TLR-2, TLR-4, TLR-6, TLR-9, TLR-10, TIRAP [7, 8]. Ці гени мають високу активність і експресуються у вигляді рецепторних комплексів на мембранах імунокомпетентних клітин, включаючи моноцити, макрофаги, дендритні клітини та лімфоцити [9].

**Мета:** Встановити роль генів-представників родини Toll-like receptors, зокрема TLR-2 і TLR-4 та їх поліморфізмів у сприйнятливості та резистентності до розвитку туберкульозу.

**Матеріали та методи:** Опрацьовано 30 повнотекстових версій публікацій в наукометричних базах: PubMed, Google Scholar, GeneCards, WHO.

#### **Результати та обговорення.**

Toll-подібні рецептори (TLR) – це група pattern recognition receptors (PRRs), експресія яких активно протікає в антигенпрезентуючих клітинах господаря. Саме ці рецептори є основною станцією взаємодії патогенної інфекції з організмом хазяїна, PRRs відіграють вирішальну роль у формуванні

подальшої долі антигена [10,11]. Сьогодні виділяють 11 функціонально різних TLR, що в свою чергу поділяються на трансмембранні (TLR1, TLR2, TLR4, TLR5, TLR6 і TLR11) і внутрішньоклітинні (TLR3, TLR7, TLR8 і TLR9) Toll-подібні рецептори [12]. Будова рецепторів досить складна, так їхній позаклітинний домен являє собою багаті лейцином структурні повтори - leucine-rich repeats (LRR), а внутрішньоклітинний домен (TIR) представлений Toll-interleukin1 (IL-1) рецептором. Функції вищезгаданих доменів активно вивчаються, і вважається, що домен LRR відповідальний за розпізнавання окремих молекулярних структур збудника, а домен TIR відіграє сигнальну роль у патогенетичних ланках запальних реакцій. [13, 14].

TLR мають змогу розпізнавати так звані асоційовані з Mtb молекулярні патерни за участі домену LRR та ініціювати TIR опосередковані сигнальні шляхи, які призводять до активації імунної відповіді [15]. Основними рецепторами до Mtb є TLR-1, -2, -4, -6 і -9, серед яких TLR2 і TLR4 відіграють ключову роль в процесах реорганізації патологічних механізмів [16, 17]. TLR2 має здатність афінно з'єднуватися із TLR1 або TLR6, утворюючи гетеродимери, з метою сприйняття асоційованих з Mtb молекулярних патернів і подальшої активації макрофагів і дендритних клітин через адаптерні білки MyD88 і TIRAP [18]. Багато досліджень демонструють, що поліморфізми у TLR2 і TLR4 можуть впливати на вроджену імунну відповідь і клінічну сприйнятливість до розвитку ТБ [19, 20].

Branger, J., et al. досліджували TLR-4-дефіцитних мишей і нормальних мишей, попередньо заражених Mtb. Подальші вимірювання мікобактеріального навантаження і росту збудників у легенях показали, що миші із дефіцитом TLR-4 мали в 3 рази більше бактеріальне навантаження, а також нижчий рівень цитокінів [21]. Аналогічні дослідження, проведені Kamath, A. B., et al., продемонстрували, що рівні цитокінів, TNF- $\alpha$ , IL-12 та IFN- $\gamma$  не відрізнялися між двома групами, а загальний рівень виживання був подібним [22].

Drennan, M. B., et al. порівнювали інфікованих мікобактеріями туберкульозу TLR-2-дефектних і нормальних мишей. Миші з дефіцитом TLR-2



мали знижений бактеріальний кліренс, дефектне гранулематозне запалення та хронічну пневмонію. Рівні цитокінів, TNF- $\alpha$ , IFN- $\gamma$  та IL-12 були значно нижчими у даних тварин в порівнянні із контрольною групою [23]. Sugawara I., et al. також виявили низькі рівні цитокінів TNF- $\alpha$ , трансформуючого фактору росту- $\beta$ , IL-1 $\beta$ , синтази оксиду азоту та IL-2 у мишей з дефіцитом TLR-2 і тим самим акцентували важливу роль TLR-2 і розвитку імунної резистентності проти туберкульозу [24].

Ben-Ali, M., et al. досліджували поліморфізм TLR-2 Arg677Trp у 33 хворих на туберкульоз і 333 здорових осіб і повідомили, що цей генотип є фактором ризику ТБ [25]. Ogus, A. S., et al. порівнювали наявність поліморфізму TLR-2 Arg753Gln у 151 пацієнта з ТБ і у 116 здорових осіб, та дійшли висновку, що мутантний генотип був чітко пов'язаний із туберкульозною інфекцією [26].

Поліморфізм G2258A в TLR2 вперше був виявлений за допомогою скринінгового аналізу мутацій у здорових досліджуваних суб'єктів. В результаті аналізу встановлено, що даний поліморфізм спричиняє заміну 753 амінокислот з Arg на Gln у консервативному домені TIR. Метааналіз Zhang Y., et al. показав, що алель G2258A TLR2 асоціювався з підвищеним ризиком до розвитку ТБ у азіатській та європейських популяціях [27].

Guo, X. G. et al. у своєму метааналізі продемонстрували, що поліморфізм rs5743708 у гені TLR-2 у гомозиготній моделі, домінантній моделі, рецесивній моделі та гетерозиготній моделі був пов'язаний із підвищеним ризиком захворювання на туберкульоз значною мірою в азіатській та європейській популяціях [28].

Метааналіз Zhou, Y., et al. свідчить про те, що поліморфізми TLR-4 rs4986890 та TLR4 rs109867 значною мірою асоціюються із схильністю до туберкульозу у східноазіатських та кавказьких етнічних групах [29].

Хоча сприйнятливість до туберкульозної інфекції історично пояснюється неадекватною імунною відповіддю, яка не в змозі контролювати зараження мікобактеріями, вчені виявили, що підвищена чутливість до Mtb може бути

наслідком недостатнього або надмірного гострого запалення викликаного TLR-4, TLR-2 та їх поліморфізмами [30].

**Висновки:** Ми опрацювали та провели компаративний аналіз наукометричних публікацій іноземних дослідників, що дало нам змогу побачити роль генетичних факторів, зокрема генів TLR у сприйнятливості та резистентності до дії *Mycobacterium tuberculosis*. Роль спадкових чинників часто є чи не однією із найважливіших причин схильності до туберкульозу. Тому вчасне виявлення генотипу хворого може сприяти попередженню цієї важкої недуги, може допомогти правильно і швидко підібрати відповідну терапію, а також розробити плани для масової профілактики населення. Розуміння зв'язку між найчастішими поліморфізмами TLR-2 та TLR-4, вродженим імунітетом і сприйнятливістю до туберкульозу дарує цінні дані для майбутніх досліджень, і як результат – значний прогрес в медицині. Подальші дослідження повинні включати більшу вибірку пацієнтів та бути спрямованими на розробку агоністів Toll-подібних рецепторів, антимікобактеріального імунітету, швидкого та доступного виявлення генних поліморфізмів TLR.

## СПИСОК ЛІТЕРАТУРИ

1. WHO | World Health Organization
2. Churchyard, G., Kim, P., et al. What We Know About Tuberculosis Transmission: An Overview. // *The Journal of infectious diseases*. – 2017. – Vol. 216, Is. 6. – P. 629–635. <https://doi.org/10.1093/infdis/jix362>
3. Rossman M., Oner-Eyuboglu A. (1998) Clinical presentation and treatment of tuberculosis. In: Fishman A, editor. // *Fishman's Pulmonary Diseases and Disorders*. – 1998. – Is. 3. – P. 2483–2501.
4. Bellamy R. Susceptibility to mycobacterial infections: the importance of host genetics. // *Genes and immunity*. – 2003. – Vol. 4, Is. 1. – P. 4–11. <https://doi.org/10.1038/sj.gene.6363915>
5. Leandro, A. C., Rocha, M. A., et al. Genetic polymorphisms in vitamin D receptor, vitamin D-binding protein, Toll-like receptor 2, nitric oxide synthase 2,

and interferon-gamma genes and its association with susceptibility to tuberculosis. // Brazilian journal of medical and biological research = Revista brasileira de pesquisas medicas e biologicas. – 2009. – Vol. 42, Is. 4. – P. 312–322. <https://doi.org/10.1590/s0100-879x2009000400002>

6. Okada, M., Shirakawa, T. Frontier of mycobacterium research – host vs. mycobacterium // Tuberculosis. – 2005. – Vol. 80, Is. 9. – P. 613–629.

7. Schurz, H., Daya, M., et al. TLR1, 2, 4, 6 and 9 Variants Associated with Tuberculosis Susceptibility: A Systematic Review and Meta-Analysis. // PloS one. - 2015. – Vol. 10, Is. 10. – P. 711. <https://doi.org/10.1371/journal.pone.0139711>

8. Bulat-Kardum, L. J., Etokebe, G. E., et al. Genetic Polymorphisms in the Toll-like Receptor 10, Interleukin (IL)17A and IL17F Genes Differently Affect the Risk for Tuberculosis in Croatian Population. // Scandinavian journal of immunology. – 2015. – Vol. 82, Is. 1. – P. 63–69. <https://doi.org/10.1111/sji.12300>

9. Imanishi, T., Hara, H., et al. Cutting edge: TLR2 directly triggers Th1 effector functions. // Journal of immunology. – 2007. – Vol. 178, Is. 11. P. 6715–6719. <https://doi.org/10.4049/jimmunol.178.11.6715>

10. Akira, S., Uematsu, S., et al. Pathogen recognition and innate immunity. // Cell. – 2006. – Vol. 124, Is. 4. – P. 783–801. <https://doi.org/10.1016/j.cell.2006.02.015>

11. Akira, S., Takeda, K. Toll-like receptor signalling. // Nature reviews. Immunology. – 2004. – Vol. 4, Is. 7. – P. 499–511. <https://doi.org/10.1038/nri1391>

12. Werling, D., Jann, O. C., et al. Variation matters: TLR structure and species-specific pathogen recognition. // Trends in immunology – 2009. – Vol. 30, Is. 3. – P. 124–130. <https://doi.org/10.1016/j.it.2008.12.001>

13. Janeway C. A. Approaching the asymptote? Evolution and revolution in immunology. // Cold Spring Harbor symposia on quantitative biology – 1989. Vol. 54. – P. 1. <https://doi.org/10.1101/sqb.1989.054.01.003>

14. Hayashi, F., Smith, K. D., et al. The innate immune response to bacterial flagellin is mediated by Toll-like receptor 5. // Nature – 2001. – Vol. 410, Is. 6832. P. 1099–1103. <https://doi.org/10.1038/35074106>

15. Jo E. K. Mycobacterial interaction with innate receptors: TLRs, C-type lectins, and NLRs. // *Current opinion in infectious diseases* – 2008. – Vol. 21, Is. 3. P. 279–286. <https://doi.org/10.1097/QCO.0b013e3282f88b5d>
16. Harding, C. V., Boom, W. H. Regulation of antigen presentation by *Mycobacterium tuberculosis*: a role for Toll-like receptors. // *Nature reviews. Microbiology* – 2010. – Vol. 8, Is. 4. – P. 296–307. <https://doi.org/10.1038/nrmicro2321>
17. Sánchez, D., Rojas, M., et al. Role of TLR2- and TLR4-mediated signaling in *Mycobacterium tuberculosis*-induced macrophage death. // *Cellular immunology* – 2010. – Vol. 260, Is. 2. – P. 128–136. <https://doi.org/10.1016/j.cellimm.2009.10.007>
18. O'Neill, L. A., Bowie, A. G. The family of five: TIR-domain-containing adaptors in Toll-like receptor signalling. // *Nature reviews. Immunology* – 2007. Vol. 7, Is. 5. – P. 353–364. <https://doi.org/10.1038/nri2079>
19. Hawn, T. R., Misch, E. A., et al. A common human TLR1 polymorphism regulates the innate immune response to lipopeptides. // *European journal of immunology* – 2007. – Vol. 37, Is. 8. – P. 2280–2289. <https://doi.org/10.1002/eji.200737034>
20. Etokebe, G. E., Skjeldal, F., et al. Toll-like receptor 2 (P631H) mutant impairs membrane internalization and is a dominant negative allele. // *Scandinavian journal of immunology* – 2010. – Vol. 71, Is. 5. – P. 369–381. <https://doi.org/10.1111/j.1365-3083.2010.02379.x>
21. Branger, J., Leemans, J. C., et al. Toll-like receptor 4 plays a protective role in pulmonary tuberculosis in mice. // *International immunology* – 2004. Vol. 16, Is. 3. – P. 509–516. <https://doi.org/10.1093/intimm/dxh052>
22. Kamath, A. B., Alt, J., et al. Toll-like receptor 4-defective C3H/HeJ mice are not more susceptible than other C3H substrains to infection with *Mycobacterium tuberculosis*. // *Infection and immunity* – 2003. – Vol. 71, Is. 7. – P. 4112–4118. <https://doi.org/10.1128/IAI.71.7.4112-4118.2003>
23. Drennan M. B., Nicolle D., et al. Toll-like receptor 2-deficient mice

succumb to *Mycobacterium tuberculosis* infection. // *The American journal of pathology* – 2004. – Vol. 164, Is. 1. – P. 49–57. [https://doi.org/10.1016/S0002-9440\(10\)63095-7](https://doi.org/10.1016/S0002-9440(10)63095-7)

24. Sugawara I., Yamada H., Li C., et al. Mycobacterial infection in TLR2 and TLR6 knockout mice. // *Microbiology and immunology* – 2003. – Vol. 47, Is. 5. P. 327–336. <https://doi.org/10.1111/j.1348-0421.2003.tb03404.x>

25. Ben-Ali M., Barbouche M. R., et al. Toll-like receptor 2 Arg677Trp polymorphism is associated with susceptibility to tuberculosis in Tunisian patients. // *Clinical and diagnostic laboratory immunology* – 2004. – Vol. 11, Is. 3. – P. 625-626. <https://doi.org/10.1128/CDLI.11.3.625-626.2004>

26. Ogus, A. C., Yoldas, B., et al. The Arg753Gln polymorphism of the human toll-like receptor 2 gene in tuberculosis disease. // *The European respiratory journal* – 2004. – Vol. 23, Is. 2. – P. 219–223. <https://doi.org/10.1183/09031936.03.00061703>

27. Zhang, Y., Jiang, T., et al. Toll-like receptor -1, -2, and -6 polymorphisms and pulmonary tuberculosis susceptibility: a systematic review and meta-analysis. // *PloS one* – 2013. – Vol. 8, Is. 5. – P. 63357. <https://doi.org/10.1371/journal.pone.0063357>

28. Guo, X. G., Xia, Y. The rs5743708 gene polymorphism in the TLR2 gene contributes to the risk of tuberculosis disease. // *International journal of clinical and experimental pathology* – 2015. – Vol. 8, Is. 5. – P. 11921–11928.

29. Zhou, Y., Zhang, M. Associations between genetic polymorphisms of TLRs and susceptibility to tuberculosis: A meta-analysis. // *Innate immunity* – 2020. Vol. 26, Is. 2. – P. 75–83. <https://doi.org/10.1177/1753425919862354>

30. Tobin, D. M., Roca, F. J., et al. Host genotype-specific therapies can optimize the inflammatory response to mycobacterial infections. // *I Cell* – 2012. Vol. 148, Is. 3. – P. 434–446. <https://doi.org/10.1016/j.cell.2011.12.023>

**ВИСОКОПРОДУКТИВНЕ СЕКВЕНУВАННЯ ДНК НОВОГО  
ПОКОЛІННЯ (NGS) ЯК МЕТОД АНАЛІЗУ СПЕКТРУ СОМАТИЧНИХ  
МУТАЦІЙ У ХВОРИХ НА РАК МОЛОЧНОЇ**

**ЗАЛОЗИ. ВЛАСНИЙ ДОСВІД**

**Полясний В'ячеслав Олексійович,**

д. мед. н., професор,  
Міжнародний гуманітарний університет,  
КНП «Одеський регіональний клінічний протипухлинний центр» ООР,  
м. Одеса, Україна

**Ковалевська Людмила Андріївна,**

д. мед. н., професор,  
Міжнародний гуманітарний університет,  
м. Одеса, Україна

**Шапочка Дмитро Олександрович,**

Лабораторія «Life Code»,  
м. Київ, Україна

**Машуков Артем Олексійович,**

д. мед. н., доцент,  
Міжнародний гуманітарний університет,  
КНП «Одеський регіональний клінічний протипухлинний центр» ООР,  
м. Одеса, Україна

**Сиволап Михайло Юрійович,**

к. мед. н., доцент,  
Міжнародний гуманітарний університет,  
КНП «Одеський регіональний клінічний протипухлинний центр» ООР,  
м. Одеса, Україна

**Раціборський Дмитро Вікторович,**

асистент кафедри,  
Міжнародний гуманітарний університет,  
КНП «Одеський регіональний клінічний протипухлинний центр» ООР,  
м. Одеса, Україна

**Браїловська Вероніка Василівна,**

асистент кафедри,  
Міжнародний гуманітарний університет,  
м. Одеса, Україна

**Анотація:** Рак молочної залози (РМЗ) є однією з найпоширеніших форм злоякісних пухлин. Розвиток нових підходів до скринінгу генетичних змін у хворих із злоякісними пухлинами молочної залози допоможе значно знизити загальну високу смертність від цієї онкопатології та підвищити ефективність протипухлинної терапії. Стрімкий розвиток технологій високопродуктивного секвенування призвів до отримання великої кількості даних про генетичні варіанти злоякісних пухлин молочної залози. Основна мета цього високоспецифічного дослідження – це персоніфікація подальшого лікування у випадку злоякісного новоутворення молочної залози.

**Ключові слова:** Молочна залоза, злоякісні новоутворення, технологія високопродуктивного секвенування ДНК нового покоління, мутації генів.

### **Вступ./Introductions**

Рак молочної залози (РМЗ) – це найбільш розповсюджений злоякісний процес у структурі онкопатології за рівнем захворюваності та смертності серед жінок. Немає єдиного етіологічного чинника розвитку РМЗ. У 3–10% пацієнтів із РМЗ розвиток захворювання пов'язаний з наявністю мутацій у генах РМЗ (breast cancer gene – BRCA)1, BRCA2, CHEK, NBS1, TP53. В інших пацієнтів РМЗ має спорадичний характер. При РМЗ відзначено відносно високу частоту виникнення мутацій у генах BRCA1 і BRCA2, особливо деяких форм РМЗ. Ці гени беруть участь у регуляції багатьох клітинних процесів, забезпечуючи насамперед підтримання стабільності геному, гомологічну рекомбінацію при репарації розривів дволанцюжкової ДНК. Мутації у цих генах часто призводять до порушення нормального перебігу вищезгаданих процесів і є етіологічним фактором розвитку спадкового РМЗ значно збільшують індивідуальний ризик розвитку раку. Приблизно чверть усіх випадків спадкового РМЗ асоційована з мутаціями в BRCA1/2. Нині у світі відомо понад 3000 мутацій у генах BRCA1 та BRCA2. Поширеність мутацій генів BRCA1 та BRCA2 значно варіює залежно від приналежності до етнічних груп та географічного регіону. За даними літератури мутації в BRCA1, що становлять близько 80% всіх мутацій у

цих двох genaх при РМЗ. За даними літератури, загальний рівень 5-річної виживаності пацієнтів при РМЗ становить близько 55-60%. У зв'язку з цим є актуальною розробка підходів для більш ефективного скринінгу раку молочної залози та вибору засобів для індивідуалізації терапії, що враховують молекулярно-генетичні особливості пухлин.

### **Мета роботи./Aim.**

Проаналізувати спектр та ступінь розповсюдженості соматичних мутацій у хворих на рак молочної залози за допомогою методу високопродуктивного секвенування ДНК нового покоління (NGS). Секвенування, тобто визначення послідовності нуклеотидів ДНК, відноситься до високоточних методів молекулярного аналізу.

### **Матеріали і методи./Materials and methods.**

Дослідження одноцентрове, ретроспективне. Для його проведення було отримано зразки пухлин від 256 пацієнток із злоякісними новоутвореннями молочної залози віком від 25 до 75 років (середній вік – 44,3 роки), що проходили комплексне обстеження та отримували комбінування лікування у медичних центрах України. Аналіз отриманих результатів проводився у КНП «Одеський регіональний клінічний протипухлинний центр» ООР. Критеріями включення в дослідження були: вік 18–75 років, жіноча стать, наявність гістологічно та цитологічно підтвердженого діагнозу «рак молочної залози», стадіювання згідно класифікації TNM – T-1,2,3,4; N-0,1,2; M-0,1.

### **Результати і обговорення./Results and discussion.**

Метод високопродуктивного секвенування спектра мутацій у складі ключових онкогенів при РМЗ дозволяє оцінити їхню патогенність із застосуванням раніше розробленого біоінформатичного алгоритму, а також оцінити взаємозв'язок деяких мутацій з особливостями клінічного прояву захворювання. У проведеному нами аналізі визначення послідовності нуклеотидів ДНК певних генів за допомогою методу високопродуктивного секвенування ДНК серед кількості проведених досліджень (сумарно 256) розподілення за групами генів відбулося наступним чином:



1) 198 пацієнок - аналіз генів BRCA; 2) 57 пацієнок – аналіз OncoRisk; 3) 1 пацієнтка – аналіз Solid tumor complete. За результатами досліджень у 204 пацієнок (79,7%) не були виявлені мутації генів, а у 52 пацієнок (20,3%) - були виявлені. Основна група з наявними мутаціями генів була розподілена на підгрупи: 1) патогенна мутація в гені BRCA1 – 23 пацієнтки (9 пацієнок - мутація c.5266dupC (p.Gln1756Profs), 2 пацієнтки – мутація c.1510del (p.Arg504fs), 1 пацієнтка - мутація c.3228\_3229del (p.Gly1077fs), 1 пацієнтка – мутація c.5153G>A (p.Trp1718Ter), 1 пацієнтка – мутація c.5251C>T (p.Arg1751Ter), 1 пацієнтка – мутація c.4035del (p.Glu1346fs), 3 пацієнтки - мутація c.181T>G (p.Cys61Gly), 1 пацієнтка - мутація c.53T>C (p.Met18Thr), 1 пацієнтка - мутація c.3247\_3251del (p.Met1083\*), 1 пацієнтка - мутація делеція 12-18 екзонів, 1 пацієнтка – мутація c.3756\_3759del (p.Ser1253Argfs\*10), 1 пацієнтка - мутація c.1510del (p.Arg504fs)); 2) патогенна мутація в гені BRCA2 – 7 пацієнок (1 пацієнтка - мутація c.6468\_6469del (p.Gln2157fs), 1 пацієнтка – мутація c.364del (p.Thr122fs), 2 пацієнтки – мутація c.658\_659del (p.Val220fs), 1 пацієнтка – мутація c.8680C>T (p.Gln2894Ter), 1 пацієнтка – мутація c.4284del (p.Gln1429fs), 1 пацієнтка – мутація c.3545\_3546del (p.Gln1181\_Phe1182insTer)); 3) патогенна мутація в гені CHEK2 – 13 пацієнок (6 пацієнок - мутація c.470T>C (p.Ile157Thr, 2 пацієнтки - мутація c.444+1G>A, 1 пацієнтка - мутація c.433C>T (p.Arg145Trp), 1 пацієнтка – мутація c.1175C>T (p.Ala392Val), 3 пацієнтки - мутація делеція 9-10 екзонів); 4) патогенна мутація в гені PALB2 - 1 пацієнтка (мутація c.509\_510del (p.Arg170fs)); 5) патогенна мутація в гені BLM – 1 пацієнтка (мутація c.1642C>T (p.Gln548Ter)); 6) патогенна мутація в гені PMS2 – 1 пацієнтка (мутація c.1036C>T (p.Gln346Ter)); 7) патогенна мутація в гені BARD1 – 1 пацієнтка (мутація c.2300\_2301del (p.Val767Aspfs\*4)); 8) патогенна мутація в генах BRCA1 та CHEK2 - 2 пацієнтки (1 пацієнтка - мутація c.181T>G (p.Cys61Gly), 1 пацієнтка - мутація c.5266dup (p.Gln1756Profs\*74)); 9) патогенна мутація в гені WRN – 1 пацієнтка (мутація c.1486A>T (p.Lys496\*); 10) патогенна мутація в гені NBN – 1 пацієнтка

(мутація c.657\_661del (p.Lys219Asnfs\*16)); 11) патогенна мутація в гені MITF - 1 пацієнтка (мутація c.1273G>A (p.Glu425Lys)). Аналізуючи результати досліджень, сумарно у 41 пацієнтки були виявлені мутації генів при аналізі генів BRCA, а у 11 пацієнток – мутації генів при аналізі OncoRisk.

### **Висновки**

1. Стрімкий розвиток технологій високопродуктивного секвенування (next-generation sequencing, NGS) призвів до отримання великої кількості даних про генетичні варіанти. Ідентифіковано безліч мутацій, пов'язаних з розвитком РМЗ, у тому числі соматичні та гермінальні мутації в різних генах, в тому числі мутації у високопенетрантних генах та генах, асоційованих зі спадковими формами РМЗ. У цьому дослідженні були виявлені мутації таких генів: BRCA1 (23 пацієнтки = 44,2%), BRCA2 (7 пацієнток = 13,5%), CHEK2 (13 пацієнток = 25%), PALB2 (1 пацієнтка = 1,9%), BLM (1 пацієнтка = 1,9%), PMS2 (1 пацієнтка = 1,9%), BARD1 (1 пацієнтка = 1,9%), BRCA1 + CHEK2 (2 пацієнтки = 3,8%), WRN (1 пацієнтка = 1,9%), NBN (1 пацієнтка = 1,9%), MITF (1 пацієнтка = 1,9%).

2. На сучасному етапі розвитку методів генетичної діагностики однією з найбільш перспективних технологій виявлення генетичних варіантів у клітинах злоякісних пухлин є високопродуктивне секвенування. При цьому найбільш актуальне його застосування для вивчення варіабельності досліджуваних ділянок геномів пухлин, що характеризуються високою генетичною гетерогенністю. Більшість мутацій, що виникають у пухлинах, є соматичними і відіграють важливу роль у патогенезі онкологічних захворювань та розвитку de novo резистентності до лікарських препаратів.

3. Метод високопродуктивного секвенування спектра мутацій у складі ключових онкогенів при РМЗ дозволяє оцінити їхню патогенність із застосуванням раніше розробленого біоінформатичного алгоритму, а також оцінити взаємозв'язок деяких мутацій з особливостями клінічного прояву захворювання.

4. З появою все більшого масиву даних про наявність та

представленість спадкових мутацій у РМЗ зростає необхідність використання NGS для секвенування великої панелі генів, які формують спадковий синдром РМЗ.

### **СПИСОК ВИКОРИСТАНОЇ ЛІТЕРАТУРИ**

1. Cancer in Ukraine, 2015–2016. Morbidity, Mortality, Indicators of the Oncology Service Activity. Bull Natl Cancer Register Ukr. Kyiv, 2017 (in Ukrainian).

2. DeSantis CE, Ma J, Goding Sauer A, Newman LA, Jemal A. Breast Cancer Statistics, 2017, Racial Disparity in Mortality by State. C. A Cancer J Clin. 2017 Nov.

3. Nielsen F. C., van Overeem Hansen T., Sørensen C. S.. Hereditary breast and ovarian cancer: new genes in confined pathways. Nat Rev Cancer 2016.

4. Cibulskis K., Lawrence M. S., Carter S. L., Sivachenko A., Jaffe D., Sougnez C et al. Sensitive detection of somatic point mutations in impure and heterogeneous cancer samples. Nat Biotechnol. 2013 Mar.

# СУЧАСНІ ПІДХОДИ ДО БАЗИСНОЇ ТЕРАПІЇ ХОЗЛ В УКРАЇНІ (ОГЛЯД ЛІТЕРАТУРИ)

**Саніна Наталія Анатоліївна,**

к.м.н, доцент кафедри внутрішньої медицини 1  
Дніпровський державний медичний університет

**Лигун Аліна Михайлівна,**

**Шелар Дар'я Євгенівна,**

Студентки 4 курсу медичного факультету  
Дніпровський державний медичний університет  
м. Дніпро, Україна

**Анотація.** У статті наведено огляд основних груп медикаментозних препаратів, які на 2022 рік застосовуються в Україні для лікування хронічного обструктивного захворювання легень (ХОЗЛ).

Проаналізовано особливості їх використання, вплив на прогресування захворювання та на клінічну симптоматику, можливі побічні дії. Показано переваги сучасних бронхолітичних препаратів, в тому числі подвійної та потрійної бронхолітичної терапії у попередженні загострень ХОЗЛ.

Висвітлено можливості терапії відмови від тютюнопаління та немедикаментозної реабілітації пацієнтів із ХОЗЛ.

**Ключові слова.** Хронічне обструктивне захворювання легень, куріння, бронхолітична терапія.

Хронічне обструктивне захворювання легень (ХОЗЛ) залишається однією з найважливіших проблем медицини сьогодення.

За оцінками Всесвітньої організації охорони здоров'я, в даний час від цієї хвороби страждає вже більше 210 мільйонів чоловік, і за прогнозами, до 2030 року ХОЗЛ стане третьою за значимістю причиною смерті в світі.

**Мета роботи** – дослідити варіанти лікування ХОЗЛ згідно міжнародних рекомендацій та оцінити їх доступність для пацієнтів в Україні [1].

Підходи до лікування ХОЗЛ в Україні базуються на рекомендаціях групи

GOLD, а також на даних національної клінічної настанови з ХОЗЛ. Фармакологічне лікування, яке використовується, насамперед спрямоване на зменшення вираженості симптомів, тяжкості обструкції дихальних шляхів, уповільнення прогресування захворювання, зменшення частоти та тяжкості загострень, покращення якості та тривалості життя пацієнтів. В Україні використовуються такі групи препаратів, як бронхолітичні, протизапальні та інші засоби. Підхід при призначенні фармакологічного лікування є індивідуальним для кожного пацієнта, та ґрунтується на тяжкості симптомів, урахуванні ризику загострень, доступності препаратів та відповіді пацієнта на лікування. При призначенні препаратів в формі інгаляцій важливо продемонструвати хворому правильну техніку використання доставкових пристроїв для більш ефективного лікування. Загальна характеристика медикаментозних препаратів, які використовуються, представлена на рисунку 1 [2].

Генерична назва	Тип інгалятора	Форма для небулізації	Таблетки	Ін'єкції	Тривалість дії (години)
<b>β2-агоністи</b>					
<i>Короткої дії (КДБА)</i>					
Фенотерол	ДАІ	n	Таблетки, сироп		4-6
Левабутерол	ДАІ	n			6-8
Сальбутамол (альбутерол)	ДАІ та СІП	n	Таблетки, сироп Таблетки з уповільненим вивільненням	n	4-6 12
Тербуталін	СІП		Таблетки	n	4-6
<i>Тривалої дії (ТДБА)</i>					
Арформотерол		n			12
Формотерол	СІП	n			12
Індакатерол	СІП				24
Олодатерол	ІМТ				24
Салметерол	ДАІ та СІП				12
<b>Холінолітики</b>					
<i>Короткої дії (КДХЛ)</i>					
Іpratропіуму бромід	ДАІ	n			6-8
Оксатропіуму бромід	ДАІ				7-9
<i>Тривалої дії (ТДХЛ)</i>					
Аклідиніуму бромід	СІП, ДАІ				12
Гілкопірропіуму бромід	СІП		Розчин	n	12-24
Тіotropіум	СІП, ІМТ, ДАІ				24
Умеклідініум	СІП				24
Гілкопірролат		n			12
Ревафенацін		n			24
<i>Фісовані комбінації КДБА+КДХЛ в одному доставковому пристрої</i>					
Фенотерол/іpratропіум	ІМТ	n			6-8
Сальбутамол/іpratропіум	ІМТ, ДАІ	n			6-8
<i>Фісовані комбінації ТДБА+ТДХЛ в одному доставковому пристрої</i>					
Фенотерол/аклідініум	СІП				12
Формотерол/гілкопірропіум	ДАІ				12
Індакатерол/гілкопірропіум	СІП				12-24
Вілантерол/умеклідініум	СІП				24
Олодатерол/тіotropіум	ІМТ				24
<b>Метилксантини</b>					
Амінофілін			Розчин	n	до 24
Теофілін			Таблетки	n	до 24
<i>Подвійні фісовані комбінації КДБА+ІКС в одному доставковому пристрої</i>					
Формотерол/беклометазон	ДАІ, СІП				12
Формотерол/будесонід	ДАІ, СІП				12
Формотерол/мометазон	ДАІ				12
Салметерол/флутиказон пропіонат	ДАІ, СІП				12
Вілантерол/флутиказону фураат	СІП				24
<i>Потрійні фісовані комбінації в одному до ставковому пристрої (ІКС/ТДХЛ/ТДБА)</i>					
Флутиказон/ меклідініум/вілантерол	СІП				24
Беклометазон/формотерол/гілкопірропіум	ДАІ				12
Будесонід/формотерол/гілкопірролат	ДАІ				12
<b>Інгібітори фосфодіестерази-4</b>					
Рофлумінаст			Таблетки		24
<b>Муколітики</b>					
Ердостеїн			Капсули		12
Карбоцистеїн*			Капсули		
N-ацетицистеїн*			Таблетки		

*Перелік скорочень:* \* - режим дозування оговорюється,  
 ДАІ – дозований аерозольний інгалятор; СІП - сухо порошковий інгалятор; ІМТ – інгалятор «м'якого туману»

**Рис. 1. Групи медикаментозних препаратів, які застосовуються для лікування ХОЗЛ в Україні**

Поміж інших засобів провідну роль у контролі симптомів ХОЗЛ відіграють бронхолітичні засоби –  $\beta$ 2-агоністи та М-холінолітики. Ці препарати покращують функціональні показники, головним чином, шляхом зміни тонуусу гладких м'язів. Вони покращують спустошення легень, зменшують легеневу гіперінфляцію в спокої та при фізичному навантаженні, покращують толерантність до фізичних навантажень. Бронхолітики призначаються з метою попередження або зменшення симптомів як за потребою, так і щоденно для попередження або зменшення симптомів, що персистують. Також, важливо враховувати, що використання комбінацій бронхолітиків різних фармакологічних класів покращує ефективність та знижує ризик розвитку небажаних ефектів [3].

**$\beta$ 2-агоністи короткої дії (КДБА)** – сальбутамол, фенотерол. Бронхолітичний ефект даних препаратів триває 4–6 годин. Регулярне, та за потребою, застосування КДБА покращує об'єм форсованого видиху за першу секунду (ОФВ<sub>1</sub>) та симптоми ХОЗЛ. Не рекомендується застосування високих доз КДБА за потребою у пацієнтів, які отримують бронхолітики тривалої дії, тому що вірогідність побічних дій препаратів зростає.

**$\beta$ 2-агоністи тривалої дії (ТДБА)** мають тривалість дії > 12 годин. Сальметерол та формотерол достеменно покращують об'єм форсованого видиху за першу секунду та легеневі об'єми, зменшують задишку, покращують пов'язану із захворюванням якість життя та зменшують частоту загострень, але не впливають на швидкість падіння легеневої функції та смертність. Бронхолітичний ефект  $\beta$ 2-агоністів ультратривалої дії (наприклад, індакатеролу) достовірно кращий, ніж у сальметерола та формотерола, та подібний до холінолітиків. Індакатерол зменшує задишку, покращує статус здоров'я та зменшує частоту загострень. Його профіль безпечності подібний до плацебо.

Щодо можливих побічних ефектів, то стимуляція  $\beta$ 2-адренорецепторів може викликати синусову тахікардію в спокої та призводити до порушень ритму у схильних до цього пацієнтів. У хворих похилого віку при застосуванні

високих доз можливе посилення соматичного тремору [2].

**Холінолітики короткої дії (КДХЛ)** (іпратропій, оксітропій) блокують M2 та M3 холінорецептори та модифікують трансмісію в прегангліонарних з'єднаннях. Тривалість дії КДХЛ довшя, ніж КДБА, ефект триває до 8 годин.

**Холінолітики тривалої дії** (тіотропій, глікопірроній, аклідініум) також блокують ацетилхолінергічні ефекти на рівні мускаринових рецепторів. Тіотропій має високу фармакологічну селективність до M3 та M1 рецепторів. Препарат аклідініум має тривалість дії від 12 годин, тіотропій та глікопірроній діють більше 24 годин. Тіотропій підтверджено зменшує частоту загострень та пов'язаних з ними госпіталізацій, покращує симптоми і самопочуття пацієнта, а також ефективність легеневої реабілітації. Аклідініум та глікопірроній мають подібну з іпратропієм дію на легеневу функцію та задишку.

Холінолітики погано всмоктуються, що знижує їх потенціал побічних явищ, тобто в значній мірі вони безпечні. Найпоширеніше побічне явище – це сухість у роті. Є дані, що використання розчинів за допомогою небулайзера через маску для обличчя може провокувати гостру глаукому, особливо якщо розчин потрапляє безпосередньо в око [2].

**Метилксантини.** Теофілін – найбільш широко застосований метилксантин, метаболізується за участю цитохрома P450. Його метаболізм змінюють багато фізіологічних станів та ліків. Згідно з даними, у пацієнтів, які приймають теофілін, виникають функціональні зміни у м'язах вдиху, але чи це відображення спірометричних змін, чи внаслідок прямого ефекту на дихальні м'язи, достеменно не відомо. Теофілін є менш ефективним і не таким безпечнішим, аніж інгаляційні бронхолітики тривалої дії, тож він не рекомендується у ситуаціях, коли ці препарати доступні.

Основна проблема дериватів ксантину – дозозалежна токсичність, тому що їх терапевтична ефективність не висока, а найчастіше за все препарати цієї групи ефективні лише при високих і майже токсичних дозуваннях. Вірогідні побічні дії – передсердні та шлуночкові аритмії (фатальні), масштабні епілептичні напади (трапляються незалежно від наявності епілепсії в анамнезі

хворого) [2].

**Комбінована бронхолітична терапія.** Комбінація бронхолітиків з різним механізмом та тривалістю дії може збільшувати ступінь бронходилатації при подібних, або менших побічних ефектах. Наприклад, є дані, що комбінація КДБА та холінолітика забезпечує додаткове та більш тривале покращення об'єму форсованого видиху за 1 секунду, ніж кожний з цих препаратів окремо і не викликає тахіфілаксії при прийомі, що триває більше 90 днів. Комбінація  $\beta$ 2-агоніста та холінолітика та/або теофіліну може призвести до додаткового покращення легеневої функції та здорового статусу [2].

**Інгаляційні кортикостероїди (ІКС)** (флутиказон, будесонід та інші). Систематичне лікування ІКС покращує симптоми, функцію легень та якість життя, знижує частоту і кількість загострень у хворих на ХОЗЛ із  $ОФВ_1 < 60\%$  від належного значення та особливо у багатосимптомних пацієнтів. Стосовно побічних ефектів, то ІКС асоціюються з оральним кандидозом, осиплістю голосу, синцями на шкірних покривах. Крім того, їх застосування підвищує ризик виникнення пневмонії. Незважаючи на подібні побічні дії, використання ІКС оправдане у пацієнтів із еозинофілією крові  $\geq 300$  клітин, згідно рекомендацій GOLD [3].

**Комбінована терапія ІКС/бронхолітики та потрійна інгаляційна терапія.** Комбінація ІКС+ТДБА ефективніша, ніж кожен з цих препаратів окремо, в поліпшенні легеневої функції, якості життя та зниженні загострень у пацієнтів із ХОЗЛ, які відносяться до групи D. Комбінована терапія пов'язана із збільшенням ризику появи пневмонії, але без значних побічних ефектів. [3, с. 51]. Потрійна комбінація (ТДБА+ТДХЛ+ІКС) може покращувати функцію легень і попереджати загострення. За даними рандомізованих досліджень, прийом трьох препаратів в одному інгаляторі є значно ефективнішим, порівняно з тіотропієм, у хворих з вираженими симптомами ХОЗЛ,  $ОФВ_1 < 50\%$  і частими загостреннями в анамнезі [2].

**Оральні кортикостероїди (ОКС)** (преднізолон, метилпреднізолон). Системні кортикостероїди можуть бути використані у хворих на ХОЗЛ при



лікуванні загострень; вони поліпшують симптоми, легеневу функцію, зменшують частоту загострень, скорочують перебування в стаціонарі. Аналіз даних мета-аналізів показав, що системні кортикостероїди, які застосовуються в лікуванні загострень, діють протективно та знижують рівень повторних госпіталізацій через загострення впродовж 30 днів. Проте, кортикостероїди per os спричиняють багаточисленні побічні явища. Істотний побічний ефект при тривалому застосуванні ОКС – міопатія, що обумовлює міастенію, зниження активності, дихальну недостатність у хворих із дуже тяжким ХОЗЛ [2].

**Інгібітори фосфодіестерази-4 (рофлуміласт).** Провідна дія інгібітора фосфодіестерази-4 – зменшення запалення шляхом інгібування внутрішньоклітинного ЦАМФ. Цей препарат застосовується 1 раз на добу, в нього відсутня пряма бронходилататорна дія, але він покращує об'єм форсованого видиху за першу секунду у хворих, що приймали сальметерол або тіотропій під час лікування. Рофлуміласт на 15–20 % зменшував частоту помірних та тяжких загострень у хворих на тяжке і дуже тяжке ХОЗЛ, які застосовували кортикостероїди. Позитивний ефект на функцію легень спостерігався і при додаванні рофлуміласту до бронходилататорів тривалої дії. Проте використання рофлуміласту обмежене у зв'язку з підвищеною частотою небажаних побічних явищ (зниження маси тіла, часті диспепсичні явища тощо). На жаль, частота побічних ефектів є вищою, ніж потенційна користь від препарату, і на даний час рофлуміласт відсутній на фармакологічному ринку України [3].

**Муколітики та антиоксиданти.** У пацієнтів з ХОЗЛ, які не отримують інгаляційні кортикостероїди, регулярна терапія із застосуванням муколітиків, таких як ердостеїн, карбоцистеїн та N-ацетилцистеїн, може зменшувати загострення ХОЗЛ в окремих популяціях та в певній мірі покращувати стан здоров'я. Мета-аналіз клінічних досліджень муколітиків/антиоксидантів довів, що їх застосування зменшує ризик загострень ХОЗЛ, а за ефективністю ердостеїн переважав карбоцистеїн та N-ацетилцистеїн. Ердостеїн достовірно зменшував ризик госпіталізацій із-за загострення та безпосередню тривалість

загострень ХОЗЛ [2, 5].

### **Інше фармакологічне лікування**

**Вакцини.** Протигрипозна та антипневмококкова вакцинація може знизити тяжкість хвороби та смертність пацієнтів з ХОЗЛ [3].

**$\alpha$ 1-Антитрипсин-збільшуюча терапія.** Молоді пацієнти з спадковим тяжким дефіцитом  $\alpha$ 1-антитрипсину можуть бути кандидатами для  $\alpha$ 1-антитрипсин-збільшуючої терапії. Але вона є дорогою і поки не доступна в Україні [2].

**Антибіотики.** Дослідження з азитроміцином показало його ефективність щодо загострень серед колишніх курців, що дає підставу рекомендувати його тривале застосування при недостатній ефективності подвійної і потрійної бронхолітичної терапії. В інших випадках застосування антибіотиків показано лише при лікуванні інфекційних загострень ХОЗЛ або бактеріальних інфекцій [2].

**Фармакотерапія для припинення паління.** Припинення тютюнопаління є одним із головних шляхів попередження прогресування ХОЗЛ, зменшення вираженості бронхіальної обструкції та профілактики ускладнень захворювання. Рекомендується психосугестивна терапія, модифікація способу життя, та за потреби – фармакологічні препарати. Це можуть бути нікотин-заміщуючі засоби (нікотинові гумки, льодяники і пластирі, інгалятори, назальні спреї, під'язикові таблетки) або препарати центральної дії (бупропіон, вареніклін або нортриптилін). Серед препаратів центральної дії високу ефективність щодо відмови від паління демонстрував вареніклін, проте препарат був відізваний з ринку компанією-виробником через випадки розвитку онкологічних захворювань [2].

**Нефармакологічне лікування ХОЗЛ.** Основна мета програм легеневої реабілітації – це зменшення вираженості симптомів, поліпшення якості життя та підвищення фізичного і емоційного стану хворого. Легенева реабілітація включає ряд нелегених проблем, на які не спрямована фармакотерапія ХОЗЛ: гіпокінезія, соціальне відторгнення, погіршення ментального здоров'я (у т.ч.

тривожність та депресія), втрата ваги. Легенева реабілітація збільшує межу максимального навантаження, максимальне використання кисню та час витривалості фізичних навантажень в порівнянні з вихідним ступенем. Рекомендується тренування принаймні двічі на тиждень, в ідеалі, до занять повинні бути включені верхні та нижні кінцівки та вправи на ходьбу [4].

**Висновок.** Незважаючи на те що ХОЗЛ є прогресуючим захворюванням, вчасно призначені і адекватно підібрані засоби медикаментозної та немедикаментозної терапії можуть істотно уповільнити розвиток хвороби, попередити ускладнення і покращити життя пацієнтів. На фармакологічному ринку України на даний час представлені всі сучасні групи препаратів для лікування ХОЗЛ, що розширює можливості для лікування даних пацієнтів.

## СПИСОК ЛІТЕРАТУРИ

1. Chronic obstructive pulmonary disease (COPD) 22.05.2022 г, WHO
2. Адаптована клінічна настанова заснована на доказах. Хронічне обструктивне захворювання легень. Київ, Національна академія медичних наук України, 2020.
3. Global initiative for chronic obstructive lung disease (GOLD) Global strategy for the diagnosis, management and prevention of chronic obstructive pulmonary disease (2022 Report).
4. Уніфікований клінічний протокол первинної, вторинної (спеціалізованої), третинної (високоспеціалізованої) медичної допомоги та медичної реабілітації. Хронічне обструктивне захворювання легень. Наказ Міністерства охорони здоров'я від 27 червня 2013 року № 555.
5. Cazzola M, Calzetta L, Page C, Jardim J, Chuchalin A. G., Rogliani P, Gabriella Matera M. Influence of N-acetylcysteine on chronic bronchitis or COPD exacerbations: a meta-analysis. Eur Respir Rev. 2015;24:451–461. doi: 10.1183/16000617.00002215.

# ПОРІВНЯЛЬНА ОЦІНКА МЕТОДІВ ЛІКУВАННЯ ТА ПЕРСПЕКТИВИ ПРОФІЛАКТИКИ ДИСПЛАЗІЇ ШИЙКИ МАТКИ

**Ясніковська Світлана Михайлівна**

к.мед.н., доцент

**Мирешка Андрій Сергійович**

студент

Буковинський державний медичний університет  
м. Чернівці, Україна

**Анотація.** В роботі наведено аналіз літературних даних щодо порівняльної оцінки методів лікування та перспектив профілактики дисплазії шийки матки. Встановлено, що хірургічні методи залишаються лікуванням першої лінії у пацієток з діагнозом дисплазія шийки матки. Консервативне лікування не доводить свою ефективність як основне, а терапевтичні вакцини, які могли б ефективно впливати на ВПЛ ще знаходяться на різних стадіях досліджень і клінічних розробок, тому поки не можуть використовуватись масово.

**Ключові слова:** цервікальна епітеліальна неоплазія, хірургічні методи лікування, вірус папіломи людини.

**Актуальність.** Дисплазія шийки матки - поширений передраковий стан, який уражає від 1% до 2% жінок у всьому світі. Інфекція вірусу папіломи людини (ВПЛ) є основним фактором ризику цього захворювання. ВПЛ може інфікувати базальні епітеліальні клітини в зоні трансформації шийки матки, викликаючи їх проліферацію та призводячи до гіперплазії епітелію або папіломатозу. Наслідками персистуючої ВПЛ-інфекції є плоскоклітинні інтраепітеліальні ураження (цервікальна інтраепітеліальна неоплазія або CIN), які вважаються попередниками раку і поділяються на три групи відповідно до частки ураженого епітелію: CIN1, CIN2, CIN3. У невеликому відсотку випадків CIN1 може еволюціонувати в CIN2–3 із безперервною проліферацією та

збільшенням хромосомної нестабільності, що відображається у зростанні мітотичних фігур, ядерних аномалій та скупчень пікнотичних клітин. У CIN3 ці клітинні зміни поширені по всій товщині епітелію [1].

Ми маємо на меті порівняти хірургічні методи між собою та оцінити можливість переходу на виключно консервативне лікування даного захворювання, а також оцінити ефективність та перспективність щеплень профілактичними та терапевтичними вакцинами проти ВПЛ.

Нині існує багато методів хірургічного лікування CIN: C-LETZ (контурно-петлеве висічення зони трансформації), LLETZ (великопетлеве висічення зони трансформації), SWETZ (прямолінійне висічення зони трансформації), ТСВЕЕ (висічення електродом шляхом конусної біопсії), LEEP (петлева електрохірургічна процедура висічення), термічна абляція, кріотерапія тощо. Стандартом лікуванням для пацієнтів із CIN2/3 є хірургічне висічення (конізація холодним ножом або петльове електрохірургічне висічення).

У дослідженнях, які мали на меті порівняти ефективність різних хірургічних методів між собою у лікуванні CIN було встановлено, що C-LETZ видаляє більше тканини шийки матки, ніж LLETZ [2]. При порівнянні SWETZ і LLETZ, було виявлено, що LLETZ призвело до більш високого ризику пошкодження ендocerвікального краю порівняно з SWETZ [3]. Порівняння двох методів конізації, LLETZ і ТСВЕЕ показало, що ці методи однаково безпечні та ефективні [4].

Щодо порівняльної оцінки ефективності LEEP та кріотерапії, то обидва види лікування були однаково дієвими у зниженні CIN2+ на >70%, проте лікування за допомогою LEEP порівняно з кріотерапією призвело до значно нижчої частоти рецидивів CIN протягом 24 місяців у жінок з ВІЛ [5].

В іншому дослідженні порівнювали частоту виникнення ускладнень та рівень успішності C-LETZ із конізацією холодним ножом (СКС) при ураженні шийки матки. Було порівняно 45 випадків C-LETZ і 50 випадків СКС. Час операції, крововтрата та післяопераційна інфекція були значно меншими в групі C-LETZ [10].

При порівнянні методів термічної абляції та кріотерапії для лікування CIN1+ встановили, що термічна абляція є менш болісною порівняно з кріотерапією у жінок із CIN1+; показники лікування були співставними [6].

Також досліджувалось, чи впливає лікування HSIL (плоскоклітинне інтраепітеліальне ураження високого ступеня CIN2/CIN3) у фолікулярну чи лютеїнову фазу менструального циклу на крововтрату під час та після операції при проведенні LEEP. Виконання LEEP під час фолікулярної фази менструального циклу значно зменшує інтраопераційну крововтрату, ранню та пізню післяопераційну крововтрату [7]. Крім цього, порівнюючи проведення LEEP під місцевою та загальною анестезією встановлено, що процедура добре переноситься при обох видах знечулення [8].

Крім цих методів, досліджують CO<sub>2</sub>-лазерну конізацію, яку вважають однією з перспективних стратегій лікування, використовуючи кольпоскопічний промінь або роботизовану систему асистованої хірургії FreeHand [9]. Американське товариство клінічної онкології (ASCO) в своїх настановах у вересні 2022 року рекомендує як лікування дисплазії шийки матки першої лінії процедуру термічної абляції та/або петлевої електрохірургічної процедури висічення (LEEP) залежно від розміру та розташування ураження. У 2016 році настанова ASCO не рекомендувала термічну абляцію порівняно з іншими методами лікування для пацієнтів із попередніми ураженнями в базових умовах. З того часу стало доступно більше доказів. Вони не виявили різниці між користю та шкодою кріотерапії та термічної абляції. Кріотерапія є менш здійсненою, ніж термоабляція, має проблеми з доступністю частин її процесу (наприклад, з постачанням) і є дорожчою. Таким чином, абляція є більш здійсненою та дешевою, і тому може вважатись більш прийнятною для використання, ніж кріотерапія. Тому експертна група віддає перевагу абляції та рекомендує установам перейти з кріотерапії на неї [11].

За останнє десятиліття відбулася еволюція в скринінгу та лікуванні дисплазії шийки матки в бік більш консервативного підходу. Основним стимулом для нових рекомендацій стало занепокоєння щодо потенційних

несприятливих наслідків процедур ексцизії на наступні результати вагітності, а саме передчасні пологи. Опубліковані докази в цілому відображають підвищений ризик передчасних пологів у жінок з процедурою ексцизії шийки матки в анамнезі. Навпаки, метааналіз, обмежений лише процедурами петлевого електрохірургічного висічення, не показав підвищеного ризику передчасних пологів, коли порівнювали жінок із попередньою операцією LEEP та жінок з дисплазією шийки матки, але без висічення [12].

Одним із кандидатів на роль препарату для лікування CIN є селективний ЦОГ-2 інгібітор целекоксиб. Було проведено дослідження, метою якого було оцінити ефективність щоденного прийому целекоксибу у регресії помірної та тяжкої дисплазії шийки матки порівняно з плацебо. Жінки були рандомізовані для отримання целекоксибу по 200 мг двічі на день або плацебо. Середній час відповіді становив 72 дні. 75% пацієток, які отримували целекоксиб, мали клінічну відповідь. Це було значно більше, ніж 31% пацієток, які отримували плацебо і мали клінічну відповідь. При цьому в 33% пацієток у групі целекоксибу спостерігались побічні ефекти, що було більше, ніж у групі плацебо (15%) [13]. Вочевидь, визначення впливу цього препарату на регрес дисплазії шийки матки зумовлено дослідженням, в якому 62 зразки LEEP (18 CIN1, 19 CIN2 і 25 CIN3) досліджували імуногістохімічним методом (ІНС). Був задокументований відсоток пухлинних клітин у кожному зразку, пофарбованому на фермент ЦОГ-2. Зразок вважався позитивним, якщо 50% або більше клітин у зразку були пофарбовані: 50% зразків легкої, 42% середньої та 68% важкої дисплазії дали позитивний результат на ЦОГ-2. Дослідники прийшли до висновку, що експресія білків ЦОГ-2 може бути залучена до канцерогенезу у шийці матки. Фарбування ЦОГ-2 часто виявляється за межами диспластичного ураження і цей фактор пов'язаний із підвищеним ризиком стійкої та рецидивуючої дисплазії після процедури LEEP [14].

Іншим препаратом, який досліджували на предмет його ролі в лікуванні CIN був ще один представник інгібіторів ЦОГ-2 рофекоксиб. В рандомізованому дослідженні здійснювався прийом рофекоксибу по 25 мг на

день протягом 6 місяців для активного лікування пацієнтів із CIN II і III. Вісім і вісім пацієнок отримували рофєкоксиб і плацебо відповідно. Показники регресії в групі рофєкоксибу та плацебо були статистично незначними (25% проти 12,5%) після, в середньому, 87 днів лікування [15].

Ще одним перспективним препаратом, щодо якого проводились дослідження є диіндолілметан, який пригнічує експресію онкогену E7 ВПЛ. Пацієнтки з підтвердженою, методом біопсії, цервікальною інтраепітеліальною неоплазією (CIN) 2 або 3, яким запланована процедура петлевого електрохірургічного висічення (LEEP), були рандомізовані 2:1 для отримання диіндолілметану (DIM) перорально по 2 мг/кг/день протягом 12 тижнів або плацебо. Суб'єктів оцінювали кожні 3–4 місяці протягом року. Під час реєстрації у 58% було діагностовано CIN 2 і 42% — CIN 3. Двадцять один суб'єкт (47%) у групі DIM покращив CIN зі зниженням на 1–2 ступені або повним регресом. Середній час до покращення становив 5 місяців. Поліпшення ПАП-тесту спостерігалось у 49% з менш серйозними відхиленнями або повним регресом. Кольпоскопія покращилась у двадцяти п'яти пацієнтів у групі DIM (56%). [16] Також проводилась оцінка швидкості гістологічної відповіді HSIL після місцевого застосування крему 5% іміквімод, в якій дослідили, що щотижневе місцеве лікування іміквімодом ефективно сприяє регресії HSIL [17].

Проте інше дослідження, в якому 56 пацієнок були рандомізовані для стандартного ексцизійного/абляційного лікування проти застосування іміквімоду, не виявило відмінностей у частоті рецидивів дисплазії між двома групами. Це дослідження не підтвердило гіпотезу про те, що іміквімод впливає на рецидив дисплазії шийки матки [18].

Вивчалась ефективність транс-ретиноївої кислоти у поєднанні з гелем на основі  $\alpha$ -інтерферону та препарату декапептилу у лікуванні папіломавірусних інфекцій шийки матки та інтраепітеліальної дисплазії. У пілотному дослідженні була досягнена повна ремісія за допомогою комбінації цих трьох препаратів, тоді як окреме застосування їх призвело лише до часткової ремісії [19].

Сучасні вакцини проти ВПЛ є профілактичними та ефективними лише за



умови введення до зараження. Вакцинація проти ВПЛ може запобігти зараженню цим вірусом і, таким чином, запобігти злякисним новоутворенням, пов'язаним з ним. Однак після розвитку пухлини вакцинація проти вірусу має обмежений потенційний вплив на захворювання [20].

Для контролю інфекції вакцини проти ВПЛ були введені в національні програми імунізації деяких країн. Однак, слід мати на увазі, що наразі недостатньо доказів для демонстрації ефективності профілактичних вакцин для лікування ВПЛ-інфекцій та уражень, пов'язаних з ним [21].

Зараз на ринку є профілактичні бівалентні та квадριвалентні вакцини, націлені на ВПЛ типів 16 і 18, які викликають 70% раку шийки матки. Невалентна вакцина проти ВПЛ націлена на дев'ять типів вірусу, які викликають 90% раку шийки матки. Вони ефективно запобігають цій інфекції та пов'язаним з нею захворюванням шляхом індукції нейтралізуючих антитіл проти білків капсиду ВПЛ 16 і 18. Зважаючи на те, що ці вакцини дуже ефективні в профілактиці персистуючої інфекції ВПЛ 16 і 18, вважається, що вони мають потенціал для профілактики цервікальної інтраепітеліальної неоплазії [22, 23]. Серед ефективних профілактичних вакцин проти ВПЛ відзначається Cervarix (двовалентна вакцина), яка захищає від типів, що викликають аденокарциному, включаючи ВПЛ-16, 18, 31, 33 і 45 протягом документально підтвердженого періоду - 6 років [24].

Терапевтичні вакцини, зокрема ДНК-вакцини, на відміну від профілактичних, створюють клітинно-опосередкований адаптивний Т-клітинний імунітет для знищення інфікованих вірусом клітин. Тобто, ці вакцини застосовуються вже після підтвердження інфікування ВПЛ. Оскільки, клітинами неоплазії шийки матки не експресуються значні рівні капсидних антигенів L1/L2, терапевтичні вакцини потребують інших мішеней. З цією метою досліджувались HPV E6 і E7, оскільки вони є необхідними для ініціації та підтримки злякисної трансформації, отже, ймовірно, є потенційними мішенями для терапевтичних вакцин [1, 25]. Зараз також досліджуються рекомбінантні вірусоподібні частинки ВПЛ (VLP), які діють шляхом

гетерологічної експресії основного капсидного білка L1 у клітинах дріжджів або комах. З морфологічної точки зору, VLP подібні до природних віріонів ВПЛ із значним потенціалом індукувати відповідь типоспецифічних антитіл у тварин і людини [26]. Нещодавно, було продемонстровано, що циклічна динуклеотидна (CDN) лігандна активація шляхом STimulator of INterferon Genes (STING) індукує IFN і TNF $\alpha$  типу I, що призводить до швидкої регресії ряду поширених пухлин. Було протестовано вплив лігандів STING на папілому у мишей. Після прямої ін'єкції спостерігалась швидка регресія папіломи протягом коротких курсів лікування. Щоб оцінити потенційний перехід до передракових захворювань у людей, було оцінено експресію STING за допомогою імуногістології в клінічних зразках тканини шийки матки. Виявили, що STING експресується в базальних клітинах шкіри та зберігається у передракових пухлинах, пов'язаних з ВПЛ і прогресуючих формах раку. Дослідники вважають, що, оскільки, лікування лігандами STING викликає швидку регресію спонтанної мишачої папіломи, це може означати прогрес у лікуванні асоційованих з ВПЛ передракових захворювань [27]. MGI Pharma Biologics розробляє амолімоген бепіплазмід, як потенційну терапію захворювань, пов'язаних з ВПЛ, включаючи дисплазію шийки матки. Амолімоген бепіплазмід - це інкапсульована в полімер ДНК-вакцина, що складається з плазміди, яка експресує химерний пептид, який містить імуногенні гібридні епітопи з білків E6 і E7 ВПЛ-16 і 18 і внутрішньоклітинний транспортний пептид HLA-DR $\alpha$ . У клінічних випробуваннях фази I та I/II ZYC-101 (попередник амолімогену бепіплазмиду, що містить єдиний епітоп з HPV-16 E7) у пацієнтів з дисплазією шийки матки викликав значну гістологічну регресію та був безпечним і добре переносимим. В фазі II клінічного випробування амолімоген бепіплазмиду у пацієнтів з дисплазією шийки матки, яке продемонструвало, що лікування за допомогою амолімоген бепіплазмиду не було значно кращим, ніж плацебо, за винятком попередньо визначеної групи жінок віком до 25 років [28]. Інше випробування II фази було проведено на суб'єктах із дисплазією шийки матки високого ступеня,

пов'язаною з ВПЛ, для перевірки безпеки та ефективності інкапсульованої в мікрочастинки ДНК-вакцини. Аналіз було проведено, щоб перевірити, чи посилюється CD8<sup>+</sup> Т-клітин, специфічних до ВПЛ 16, 18, 6 і 11, у відповідь на імунізацію амолімогеном. З 21 суб'єкта, який отримував амолімоген, 11 мали підвищену відповідь Т-клітин CD8<sup>+</sup> на пептиди ВПЛ 16 та/або 18, а у семи з них також спостерігалось підвищення до відповідних пептидів ВПЛ 6 та/або 11. Ці дані демонструють, що лікування амолімогеном викликає Т-клітинну відповідь на ВПЛ 16, 18, 6 і 11 [29]. Отже, з усіх наявних даних можна зробити висновок, що хірургічні методи залишаються лікуванням першої лінії у пацієнток з діагнозом дисплазія шийки матки. Консервативне лікування не доводить свою ефективність як основне, а терапевтичні вакцини, які могли б ефективно впливати на ВПЛ ще знаходяться на різних стадіях досліджень і клінічних розробок, тому поки не можуть використовуватись масово.

#### СПИСОК ЛІТЕРАТУРИ

1. P Vici et al. (2016) Targeting immune response with therapeutic vaccines in premalignant lesions and cervical cancer: hope or reality from clinical studies, *Expert Review of Vaccines*, 15:10, 1327-1336, DOI: 10.1080/14760584.2016.1176533.
2. Boonlikit S., Thitisagulwong S. C-LETZ versus large loop excision of the transformation zone for the treatment of cervical intraepithelial neoplasia: A randomized controlled trial. *Arch. Gynecol. Obstet.* 2012;286:1173–1179. doi: 10.1007/s00404-012-2420-5.
3. Russomano F., Tristao M.A.P., Côrtes R., de Camargo M.J. A comparison between type 3 excision of the transformation zone by straight wire excision of the transformation zone (SWETZ) and large loop excision of the transformation zone (LLETZ): A randomized study. *BMC Womens. Health.* 2015;15:12. doi: 10.1186/s12905-015-0174-5.
4. Hilal Z., Rezniczek G.A., El-Fizazi N., Tempfer C.B. Large Loop Excision of the Transformation Zone Versus True Cone Biopsy Electrode Excision: A Randomized Trial. *J. Low. Genit. Tract Dis.* 2017;21:272–278. doi: 10.1097/LGT.0000000000000329.

5. Smith J.S., et al. A randomized clinical trial comparing cervical dysplasia treatment with cryotherapy vs. loop electrosurgical excision procedure in HIV-seropositive women from Johannesburg, South Africa. *Am. J. Obstet. Gynecol.* 2017;217:183.e1–183.e11. doi: 10.1016/j.ajog.2017.03.022.
6. Banerjee D., et al. A Prospective Randomized Trial to Compare Safety, Acceptability and Efficacy of Thermal Ablation and Cryotherapy in a Screen and Treat Setting. *Asian Pac. J. Cancer Prev.* 2020;21:1391–1398. doi: 10.31557/APJCP.2020.21.5.1391.
7. Gungorduk K., Ozdemir A., Sahin O. Optimal timing of the loop electrosurgical excision procedure according to different phases of the menstrual cycle. *J. Gynecol. Obstet. Hum. Reprod.* 2021;50:101888. doi: 10.1016/j.jogoh.2020.101888.
8. Rezniczek G.A., et al. Syringe or mask? Loop electrosurgical excision procedure under local or general anesthesia: A randomized trial. *Am. J. Obstet. Gynecol.* 2020;223:888.e1–888.e9. doi: 10.1016/j.ajog.2020.06.041
9. Laser Therapy of Vulval and Cervical Dysplasias. Ute Müller, Carsten M.Philipp, Barbara Fleige, H.-Peter Berlien. *Medical Laser Application*. Volume 18, Issue 2, 2003, Pages 123-128 <https://doi.org/10.1078/1615-1615-00098>
10. Janthanaphan, Manop & Wootipoom, Virach & Tangsinmunkong, Kobkul & Liabsuetrakul, Tippawan. (2009). Comparison of success rate and complications of Contour-Loop Excision of the Transformation Zone (C-LETZ) with Cold Knife Conization (CKC) in High Grade Lesion (HGL) from colposcopic impression. *Journal of the Medical Association of Thailand = Chotmaihet thangphaet.* 92. 1573-9.
11. Secondary Prevention of Cervical Cancer: ASCO Resource–Stratified Guideline Update DOI: 10.1200/GO.22.00217 *JCO Global Oncology* no. 8 (2022) e2200217.
12. Conner, Shayna N et al. “Loop electrosurgical excision procedure and risk of preterm birth: a systematic review and meta-analysis.” *Obstetrics and gynecology* vol. 123,4 (2014): 752-61. doi:10.1097/AOG.000000000000174
13. John H. et al. A randomized double-blind placebo-controlled phase II trial

of the cyclooxygenase-2 inhibitor Celecoxib in the treatment of cervical dysplasia. *Gynecologic Oncology* VOLUME 103, ISSUE 2, P 425-430, DOI:<https://doi.org/10.1016/j.ygyno.2006.03.036>

14. Cyclooxygenase-2 expression predicts recurrence of cervical dysplasia following loop electrosurgical excision procedure. John Farley, Catherine Uyehara, Glenn Hashiro, Christina Belnap, Michael Birrer, Eric Salminen. *Gynecologic Oncology* VOLUME 92, ISSUE 2, P596-602, FEBRUARY 01, 2004. DOI: [10.1016/j.ygyno.2003.10.052](https://doi.org/10.1016/j.ygyno.2003.10.052)

15. The cyclooxygenase-2 inhibitor rofecoxib (Vioxx®) in the treatment of cervical dysplasia grade II–III. A phase II trial. Lukas A. Hefler, Christoph Grimm, Paul Speiser, Gerhard Sliutz, Alexander Reinthaller. *Gynecologic Oncology* VOLUME 125, ISSUE 2, P 251-254, APRIL 01, 2006. DOI:<https://doi.org/10.1016/j.ejogrb.2005.08.019>

16. Oral diindolylmethane (DIM): Pilot evaluation of a nonsurgical treatment for cervical dysplasia. Giuseppe Del Priore, et al. *Gynecologic Oncology* VOLUME 116, ISSUE 3, P 464-467, MARCH 01, 2010. DOI: <https://doi.org/10.1016/j.ygyno.2009.10.060>

17. Fonseca B. O., et al. Topical Imiquimod for the Treatment of High-Grade Squamous Intraepithelial Lesions of the Cervix: A Randomized Controlled Trial. *Obstet. Gynecol.* 2021;137:1043–1053. doi: [10.1097/AOG.0000000000004384](https://doi.org/10.1097/AOG.0000000000004384).

18. Randomized clinical trial of imiquimod: an adjunct to treating cervical dysplasia. Deirdre R. Pachman, et al. *RESEARCH GENERAL GYNECOLOGY* VOLUME 206, ISSUE 1, P42.E1-42.E7, JANUARY 01, 2012. DOI:<https://doi.org/10.1016/j.ajog.2011.06.105>

19. HPLC determination of the stability of retinoic acid in ovule formulations for the treatment of cervical dysplasia related to papillomavirus. C.Léomy et al. [https://doi.org/10.1016/0378-5173\(94\)00332-Y](https://doi.org/10.1016/0378-5173(94)00332-Y). *International Journal of Pharmaceutics*. Volume 115, Issue 2, 7 March 1995, Pages 235-240

20. Clinician's guide to human papillomavirus immunology: knowns and unknowns. Mark H Einstein, et al. *REVIEW* VOLUME 9, ISSUE 6, P 347-356,

JUNE 01, 2009.DOI:[https://doi.org/10.1016/S1473-3099\(09\)70108-2](https://doi.org/10.1016/S1473-3099(09)70108-2)

21. Advances in Designing and Developing Vaccines, Drugs and Therapeutic Approaches to Counter Human Papilloma Virus. Maryam Dadar et al. *Front. Immunol.*, 12 November 2018. Sec. Vaccines and Molecular Therapeutics. <https://doi.org/10.3389/fimmu.2018.02478>

22. Koutsky L. A., Ault K. A., Wheeler C. M., et al. A controlled trial of a human papillomavirus type 16 vaccine. *N Engl J Med* 2002;21:1645–51.

23. Sherwood, Leslie C et al. “Development of a goat model for evaluation of withaferin A: Cervical implants for the treatment of cervical intraepithelial neoplasia.” *Experimental and molecular pathology* vol. 103,3 (2017): 320-329. doi:10.1016/j.yexmp.2017.11.008

24. Harper DM. Currently approved prophylactic HPV vaccines. *Expert Rev. Vaccine* (2009) 8:1663–79. doi: 10.1586/erv.09.123

25. Therapeutic DNA Vaccines for Human Papillomavirus and Associated Diseases. Max A. Cheng, et al. *Human Gene Therapy* VOL. 29, NO. 9 | <https://doi.org/10.1089/hum.2017.197>

26. Villa LL. Prophylactic HPV vaccines: reducing the burden of HPV-related diseases. *Vaccine* (2006) 24:S23–S28. doi: 10.1016/j.vaccine.2005.09.001

27. Baird JR, Feng Z, et al. (2017) STING expression and response to treatment with STING ligands in premalignant and malignant disease. *PLOS ONE* 12(11): e0187532. <https://doi.org/10.1371/journal.pone.0187532>

28. Alvarez-Salas, Luis M. “Amolimogene bepiplasmid, a DNA-based therapeutic encoding the E6 and E7 epitopes from HPV, for cervical and anal dysplasia.” *Current opinion in molecular therapeutics* vol. 10,6 (2008): 622-8

29. Mark Matijevic, et al. Immunization with a poly (lactide co-glycolide) encapsulated plasmid DNA expressing antigenic regions of HPV 16 and 18 results in an increase in the precursor frequency of T cells that respond to epitopes from HPV 16, 18, 6 and 11, *Cellular Immunology*, Volume 270, Issue 1, 2011, Pages 62-69, ISSN 0008-8749, doi:10.1016/j.cellimm.2011.04.005.

# PHARMACEUTICAL SCIENCES

UDC 342.9:615

## ADMINISTRATIVE AND LEGAL REGULATION OF MARKET ADMISSION OF DRUGS IN UKRAINE AND IN THE WORLD

**Tarasenko Hanna Viktorivna**

ph.d., associate professor

**Soborna Iryna Gennadiyevna**

master's student

Kyiv National University of Technologies and Design

Kyiv, Ukraine

**Abstract:** the work examines the peculiarities of state administrative and legal regulation in the sphere of circulation of medicinal products in Ukraine and in the world. It has been established that such a regulatory and legal system of regulating the pharmaceutical market is effective, which allows to ensure the economic availability of safe, high-quality and effective medicines for patients, while the regulatory costs of management in the field of their circulation should be minimized for both the state and business.

**Key words:** state regulation, drug circulation, pharmaceutical market, registration, national agency

In recent years, in Ukraine, the pharmaceutical sector of the economy has been harmonizing Ukrainian legislation through the active implementation of international and European principles and rules for the functioning of the system of quality assurance of medicinal products (pharmaceuticals) at all stages of their circulation [1]. The pharmaceutical industry is an important element of the effective organization of the health care system and a key element of the social and humanitarian policy of the state, therefore it is the object of special state regulation, since the sector of

production and sale of pharmaceuticals provides the population with medicines and medical products. The main goal of the administrative and legal regulation of the pharmaceutical sector at all stages of the circulation of medicinal products is primarily to ensure the quality, safety and effectiveness of the drugs manufactured and sold to the end consumer. It is for this purpose that the subjects of state regulation should establish the rules for the access of drugs to the market, the forms and procedures of quality control of drugs at all stages of their circulation, and should also determine the qualification requirements for the subjects that carry out the production and sale of pharmaceuticals. In our opinion, such a system of state regulatory policy of managing the pharmaceutical industry can be considered effective, which allows to ensure the physical and economic availability of safe, high-quality and effective medicines for patients with minimal regulatory costs for both the state and business.

In accordance with the methodology of the World Health Organization (WHO), the following mandatory components of the national regulatory system are defined - pre-registration and registration procedures, licensing of economic activity, post-registration quality control and circulation of medicinal products. The final stage of this process is economic regulation of the pharmaceutical market [2].

The regulatory system requires costs from both the state and the subjects of the pharmaceutical market (manufacturers, wholesale and retail distributors). The risks of significant regulatory barriers and related corruption components are increased if the regulatory procedures are not transparent, may have the possibility of conflict of interests or are the result of duplication of control functions. Market subjects transfer their part of administrative and other costs to the shoulders of end users - patients by including such costs in the price of the medicinal product [3]. Therefore, the administrative and legal regulatory system of any country must find a balance between regulatory functions and the final result - providing the population with high-quality, safe, effective and affordable medicines.

Regulatory bodies in the pharmaceutical market should contribute to solving the following tasks:



- guarantee access to the market of only effective, high-quality and safe drugs;
- to ensure the conditions for the functioning of the maximum range of medicinal products admitted to circulation on the market, stimulating the largest possible number of innovative drugs;
- promote the economic availability of drugs for the patient;
- perform regulatory functions that are most favorable for business, spending a minimum of state funds. These tasks are transformed into functions assigned to regulatory bodies.

The main functions of regulatory bodies in the sphere of drug circulation are:

- creation and maintenance of a system that ensures compliance with the requirements for drugs circulation at all stages: creation, import, production, transportation, sale (trade), application, disposal, etc.;
- admission to the market (registration) of drugs;
- monitoring of safety (pharmacological supervision) and quality of drugs at all stages of circulation;
- licensing of economic activities in this area;
- pricing policy and reimbursement.

An important area of activity of drug manufacturers is the search for new, primarily foreign, sales markets. In the EU, the fundamental documents in this area are Directive 2001/83/EC and Regulation 726/2004 of the European Parliament and the Council of the EU, which regulate the issue of obtaining a permit for market admission (similar to a registration certificate in Ukraine), obtaining a license for production and import, wholesale trade in medicinal products, as well as control in the turnover process, including pharmacovigilance, etc.

It is worth noting that, in most cases, EU acts are minimum requirements that member states undertake to implement.

However, in order to provide the population with high-quality, effective, safe and affordable medicines, stricter requirements may be introduced at the level of national legislation. At the same time, the specified goal should be achieved with the help of means that do not hinder the development of the pharmaceutical industry and

trade.

The common market of the EU conditions the existence of two parallel interconnected systems of issuing a permit for admission to the market: centralized and decentralized. Evaluating all the advantages and disadvantages of both systems, applicants decide which path is optimal for them.

Statistics show that authorizations for both original and generic drugs are obtained through a centralized procedure. Among them, a significant share is made up of original drugs.

The decentralized procedure provides for the presence in each EU country of a competent body that evaluates the dossier materials and issues a permit document.

In some countries, one state body of the country is entrusted with both functions, in others, the evaluation of documents is carried out by a separate body.

If there are no grounds to assume that the drug may pose a danger to the health of the population, then the authorization for the admission of medicinal products to the market, issued in one EU country, is recognized by the competent authorities of other countries of the community.

In addition to the specified market admission procedures, the European Medicines Agency practices the issuance of a market admission permit with the establishment of temporary obligations on the applicant, which consist in notifying the competent authorities of all events related to the use of the medicinal product, and taken in connection related measures. This type of permission can be granted only for objective and justified reasons.

In general, the pan-European system of drug circulation regulation consists of two main elements: The European Agency for Drugs (EMA) [4] is the central body of the European network for control of the circulation of drugs, which unites the activities of 40 national regulatory agencies, the European Commission, the European Parliament, as well as decentralized European agencies. The main task of the EMA is to protect the health of the population and animals by evaluating and controlling the circulation of pharmaceuticals for humans and their use in veterinary medicine. The Agency is responsible for the scientific assessment (expertise) of applications for

obtaining a permit for the sale of medicinal products for human and veterinary use in the EU under a centralized procedure (4,500 experts are involved in the work of the EMA). EMA is responsible for the coordination of the safety monitoring system - the system of pharmacological supervision, is responsible for the coordination of checks that are carried out to ensure the compliance of applicants with the requirements of GMP, GCP, GLP and pharmacological supervision, maintains a database of drugs registered under a centralized procedure [5-6].

The European Directorate for the Quality of Medicines and Healthcare (*EDQM*) is an institution of the Council of Europe that ensures the protection of public health by developing, supporting the implementation and monitoring the application of quality standards to ensure the safety of medicines and their safe use. EDQM is the publisher of the European Pharmacopoeia, which approves the quality standards of medicines. Under EDQM is the Network of official medicines control laboratories [*Network of official medicines control laboratories – QMCLs*]. QMCLs provides support to regulatory bodies in the field of quality control of drugs presented on the European market and carries out, independent of the manufacturing companies, quality control of drugs.

There is no single standard or approach in the world for what national regulators should be and how many there should be. There are no such recommendations in the European directives that draw attention to the need to ensure the performance of a certain range of functions – it does not matter if it is by one body or several.

For example, in Poland, a multi-institution scheme has been implemented: the Office for Registration of Pharmaceuticals, Medical Products and Biocides – is responsible for registration of drugs; The Institute of Medicines with its subordinate network of national laboratories for quality control of medicines is responsible for evaluating the quality, safety profile and therapeutic effectiveness of medicines; The main pharmaceutical inspection is responsible for checking the drugs in circulation on the market and monitoring production conditions; The National Unit for Monitoring the Circulation of Drugs in Poland is responsible for monitoring the

safety profile of registered drugs at the post-registration stage.

In Hungary, until 2011, there was also a multiple system of state regulation of the pharmaceutical market, but later it was united into a single institution – the National Institute for Quality and Development in the Field of Health Care and Pharmaceuticals.

In the USA, Brazil, and Romania, regulatory authorities for the circulation and trade of medicinal products are departments of the Ministry of Health, which is generally authorized to regulate the circulation of medicinal products. At the same time, expert committees have been created that hold consultations on technical issues and directly influence decision-making. In such a configuration of state bodies, the Ministry of Health retains the authority to reject decisions of the department and implement personnel policy in this area.

The regulatory authorities in Germany and France use a mixed structure. Direct regulation of drug trade is carried out through the executive department, which is accountable to the central health committee. The Central Committee has the right of legislative initiative and can propose draft laws in the field of drug trade and their certification. As part of the activities of the central committee, a number of sub-committees have been created, which are responsible for various areas of regulating the circulation of pharmaceuticals. In addition, advisory committees can provide scientific advice on specific issues. The procedure for appointing and approving the composition of the committee makes it relatively more dependent on the executive power than in the case of the establishment of the council, and, as a result, makes it less independent.

In Ukraine, a mandatory condition for medicinal products to enter the market is their state registration, during which compliance with the established requirements of quality, efficiency and safety is checked.

Regardless of the model of the institutional structure of the national health care system (one or several bodies), in these countries there are also ministries responsible for health care, but their powers are reduced to the formation of general state policy in the pharmaceutical field. Both the multiple model and the unified model of one

body have their advantages and disadvantages.

Under the multiple model, the obvious advantage is a clear division of functions, greater specialization (and therefore higher professionalism) of bodies, and provided they are truly independent from each other, a greater level of insurance against errors and the possibility of their correction at the next stage of control, which is carried out by another body. At the same time, the process of managing and coordinating the work of these bodies is more complicated, duplication of functions is possible, a bureaucratic component is added to the relationship between institutions, which slows down the process of organizing regulatory and supervisory work and making management decisions. Under the model of one body, the efficiency of work increases (internal procedures are always faster than external ones) and bureaucratic operations are shortened and simplified, but the probability that mistakes will not be detected increases (due to the lack of additional control). Taking into account the global transformational processes in the field of drug trade (new waves of concentration of financial, scientific and technical capital by companies through mergers and acquisitions), it can be stated that regulatory measures are mostly reduced to setting limits on the level of trade allowances, including drugs in the list of drugs that are dispensed free of charge or with discounts, limiting the price of a new medicine to the cost of an analogue, regulating the amount of profits. Another means of overcoming socio-economic contradictions between the interests of companies and consumers is the introduction of a state health insurance system.

The key task of the Government in this context is to ensure the maximum independence of the representative of the regulatory bodies, to prevent any pressure on the heads of the regulatory institutions and to oppose the obtaining of speculative profits by market participants who, as a result of unfair competition, receive additional preferences.

The analysis of the European structure in the specified countries provides grounds for identifying common features that are generally inherent in all systems of regulation of drug trade:

- a subordinate structure directly responsible to the central body of executive

power – the Government;

– the presence of separate specialized institutions with a clearly defined area of responsibility and competence;

–have a hierarchical centralized management structure;

–have appropriate advisory committees to provide technical support.

In most of the studied countries, one national agency regulates the circulation of medicinal products.

In Ukraine, significant changes are planned in the field of supervision and control over the circulation of medicinal products, because in accordance with the new Law «On medicinal products» [7] a single supervisory body should be created on the basis of the State Service of Ukraine for medicinal products and drug control and the State Expert Center The Ministry of Health of Ukraine, which will have a wide range of powers", and holders of state registration, manufacturers, importers, distributors and owners of pharmacies will be obliged to pay annual contributions for the implementation of state control measures, which will be credited to a special fund of the State Budget.

**The main function of creating an independent body is to control the quality, safety and effectiveness of medicinal products at all stages of circulation and includes such elements as:**

–state registration of medicinal products (after the Law comes into effect, the Ministry of Health of Ukraine will not carry out state registration of medicines);

–licensing of production, import (except AFI), wholesale and retail trade of medicines;

–control over compliance with the requirements of good practices;

–complete/temporary ban on the use of medicinal products;

–suspension/cancellation and termination of state registration;

–state quality control of medicinal products imported into the territory of Ukraine;

–checks, audits, inspections, surveys, sampling, control purchases during the sale of medicinal products to citizens.

## REFERENCES

1. Половко Н. П., Зуйкіна Є. В. Стан екстемпоральної рецептури України та проблеми сьогодення // Зб. наук. праць співробіт. НМАПО імені П. Л. Шупика. – 2018. – Вип. 32. – С. 294–307.
2. Zawada A., Makela M (2017). HTA in Central-Eastern-Southern Europe: finding its way to health policy. *Int. J. Technol. Assess. Health Care* 33, 331-332. 10.1017/S0266462317000988.
3. Воробьев П. А., Авксентьева М. Б., Юрьев А. С., Сура М. В. Клинико-экономический анализ (оценка, выбор медицинских технологий и управление качеством медицинской помощи). – М., 2004.
4. European medical agency [Електронний ресурс]. - Режим доступу: <https://www.ema.europa.eu/en>.
5. Directive 2001/20/EC of the European Parliament and of the Council of 4 April [Електронний ресурс] – Режим доступу: <https://eur-lex.europa.eu/legal-content/EN/TXT/?uri=CELEX%3A32001L0020>.
6. Directive 2001 on the approximation of the laws, regulations and administrative provisions of the Member States relating to the implementation of good clinical practice in the conduct of clinical trials on medicinal products for human use. – Режим доступу: [https://health.ec.europa.eu/system/files/2016-11/dir\\_2001\\_20\\_en\\_0.pdf](https://health.ec.europa.eu/system/files/2016-11/dir_2001_20_en_0.pdf).
7. Про лікарські засоби: Закон України від 28 липня 2022 р. № 2469-IX / Верховна Рада України. URL: <https://zakon.rada.gov.ua/laws/show/2469-20#Text>.

# CHEMICAL SCIENCES

## NITROGENOUS HETEROCYCLES. SYNTHESIS BASED ON ADAMANTYLCONTAINING AMIDOALKYLATING REAGENTS

**Klimko Yurii Evgenovitch**

**Koshchii Iryna Volodymyrivna**

**Vasilkevich Oleksandr Ivanovich**

phd, ass.prof

**Levandovskii Svyatoslav Ihorovych**

student

National Technical University of Ukraine

"Kyiv Polytechnic Institute"

Kiyv, Ukraine

### **Introduction.**

Heterocyclic compounds occupy a significant place among physiologically active substances. A special place among them is occupied by compounds having an adamantyl radical as a substituent. The specific physiological activity of such heterocycles is known from many examples. However, their availability varies quite significantly, which is determined by the method of synthesis. The development of new methods for the synthesis of adamantyl-containing heterocycles is an urgent problem of organic synthesis and, therefore, is the subject of this study.

*Condensation of adamantylisothiocyanate with 2-aminothiazol.*

Thiazole derivatives show pharmacological activity: antimicrobial antiviral and antihistamines, diuretics and mitodepressants.

We have found that the interaction of adamantylisothiocyanates with 2-aminothiazole in anhydrous acetone causes spontaneous condensation of intermediate N-acylthioureas into the corresponding alkyl-5-thioxo-3-thia-4,6,7a-triazaindene (I-V).

The yields of the reaction products ranged from 65 to 78%. Their structure was



established by IR, NMR and mass spectrometry.

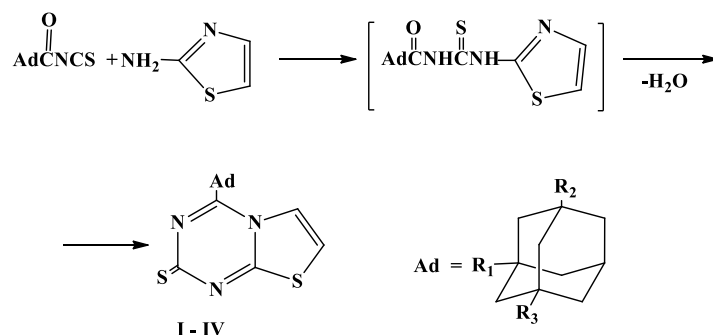

I:  $R_1=R_2=R_3=H$ ; II:  $R_1=R_2=H, R_3=CH_3$ ; III:  $R_1=H, R_2=R_3=CH_3$ ;  
 IV:  $R_1=R_2=R_3=CH_3$ ; V:  $R_1=R_2=H, R_3=CH_3, p-Ph$

*Example of synthesis of condensed 1,3,5-hexahydrotriazine system using adamantylcontaining iminoalkylating reagent.* Heterocyclic compounds of various natures serve as the basis for many natural and synthetic biologically active substances, and also have a number of other useful properties. Many of them are used, for example, as organic semiconductors, photoactive materials, antioxidants, additives for fuels and oils, materials for active media of liquid lasers, technical and food dyes, preservatives. Along with great practical significance, heterocyclic compounds are of undoubted theoretical interest as models for studying the relationship between the chemical properties of compounds and their structure, as well as for developing methods of organic synthesis, which is directly related to the structure of the compound. The most important, in this case, are the size of the cycle, the degree of saturation, the nature and number of heteroatoms.

1,3,5-Triazines are usually most readily prepared by reactions of 2,4,6-trichloro-1,3,5-triazine. However, the ring system can also be synthesized by condensation reactions.

The aim of this work is to test the possibility of using an adamantyl-containing imidoalkylating reagent in the condensation reaction.

Reagents from Lancaster were used as starting compounds. The structure of intermediate and final compounds was proved by IR and NMR spectrometry and mass spectroscopy.

The starting compound for the synthesis of the imidoalkylating reagent (2) was

Schiff's base (1), which was obtained from benzaldehyde and aniline by a standard procedure. After isolation, imine (1) was treated with 1-adamantylacetic acid chloranhydride in dichloroethane. Equimolar amounts of 2-amino-imidazole as a condensation component, triethylamine and dicyclohexylcarbodiimide (DCC) were added to product (2) without isolation. The reaction took place at reflux for 2 hours. The yield of the condensation product (3) was 43%.

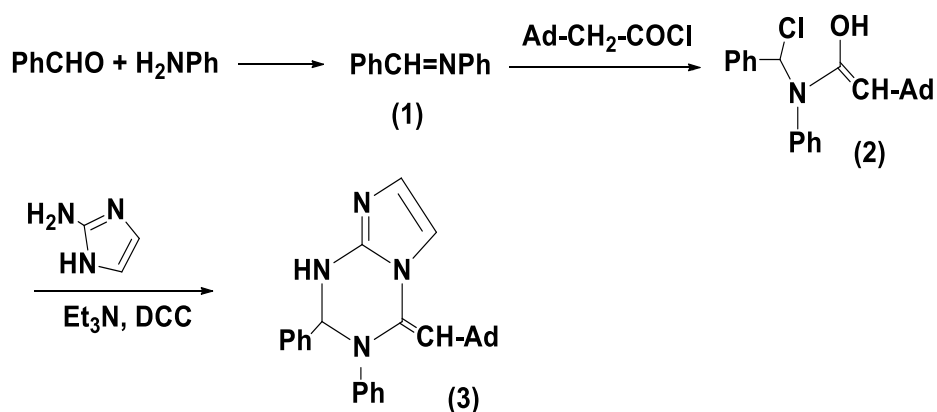

The method developed by us for the synthesis of compound (3) is a separate example of the synthesis of such systems. Wide possibilities for obtaining a family of similar compounds are opened by varying the substituents in the starting imide, adamantyl radical, and amine condensation component.

*Cyclization of 1-adamantylglycine derivatives.* The intramolecular cycles discussed in this section necessarily involve a functional substituent in the  $\alpha$ -position to the adamantium nucleus and proceed, in most cases, with the participation of the amide group.

As can be seen from the scheme, treatment of acylated 1-adamantylglycine (1) with dicyclohexylcarbodiimide (DCC) in dry chloroform leads to oxazolone (2). Cleavage of the latter with various nucleophiles: ammonia, primary and secondary amines, hydroxylamine, hydrazine and its organic derivatives gives derivatives of  $\alpha$ -acylaminocarboxylic acid (3). Upon dehydration of synthons (3) depending on their structure and condensation conditions, derivatives of 2-imidazolin-5-one (5) and 1,2,4-triazine (4) are obtained. The yields of compounds (2), (4), (5) were 85%, 73%, 77%, respectively.

Identification was carried out by IR, NMR spectroscopy and MS spectrometry.

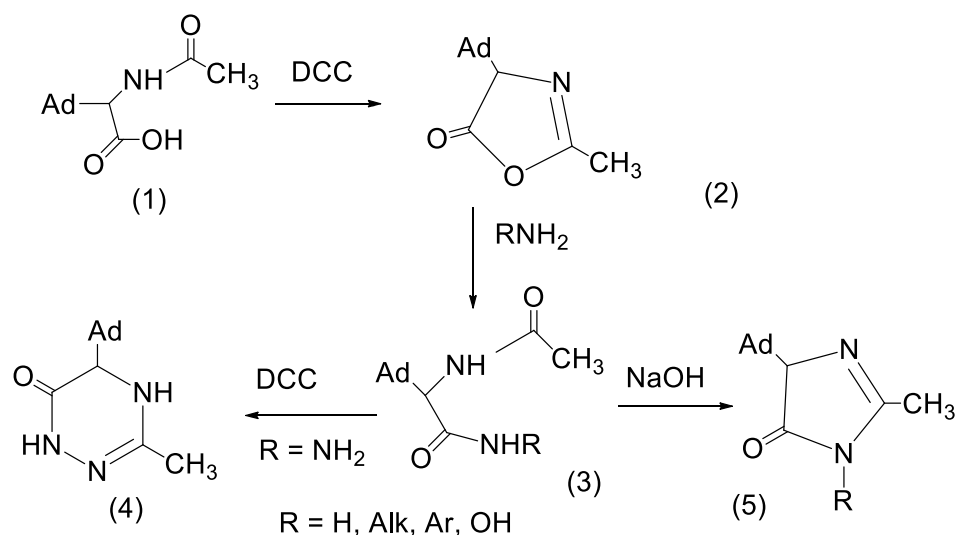

Another important synthon derived from 1-adamantylglycine is the Schiff base (6). The amidoalkylatin reagent (7) was obtained from it by treatment with monochloroacetic acid chloride in toluene. Without isolation, it was converted to an oxy derivative (8). Oxazolone (9) was obtained by azeotropic distillation of methanol in 84% yield. The addition of triethylamine to a solution of compound (9) in benzene, followed by reflux for 3 hours, resulted in heterocycle closure (10) in 69% yield.

Identification was carried out by IR, NMR spectroscopy and MS spectrometry.

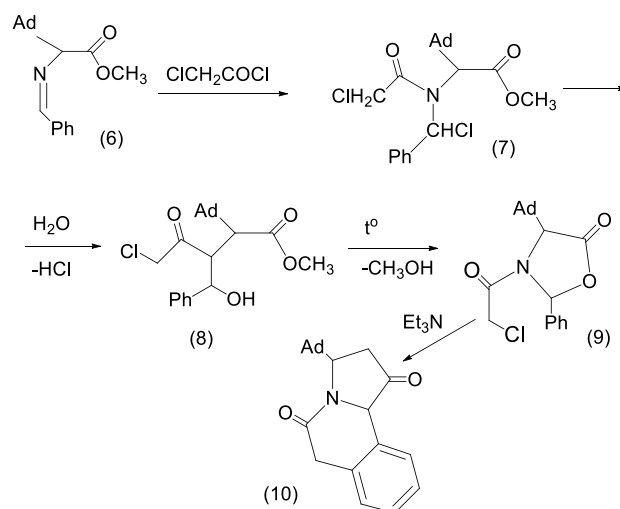

## REFERENCES

1. Драч Б. С., Броварец В. С., Смолий О. Б.//Синтезы азотсодержащих гетероциклических соединений на основе амидоалкилирующих агентов/ Киев.: Наукова думка, 1992.- 174 С.

# TECHNICAL SCIENCES

## SOFTWARE DEVELOPMENT LIFE CIRCLE ON B2G MODEL

**Afandiyeva Aytakin Telman**

associate professor

**Tanriverdiyeva Afag Kamran**

**Muradli Yegana Rizvan**

master

Baku State University

**Abstract:** The fact that computers are indispensable in the modern world continues even today, especially as they are widely used in almost every field of life, especially in commerce, industry, medicine, education, engineering and agriculture. Different companies make different products that meet different needs. Some products serve the needs of individual people, while others are used for the business needs of other companies. The case study looks at the application of applications that provide usability functions to improve and control productivity within a business. The research examines the importance of software, software application development methodologies.

**Key words:** software development, marketing method, business-to-business, business-to-consumer.

A business application is a software solution or set of programs that provides business functionality. It is also used to improve and monitor productivity across the organization. They can be built in-house or purchased as a standard solution. The type of software companies choose depends on their specific needs and budget. Market segmentation is all about identifying the most significant and significant differences between customers that influence their purchasing decisions and behavior while keeping the scheme as simple as possible. The goal of market segmentation is

to make decisions about targeting and product positioning. In today's highly competitive marketing method, the B2B (business-to-business) and B2C (business-to-consumer) market segments are well established and applied. Fundamentally, B2G is a market that offers “public spending”. Public spending allows the government to buy/receive services and goods to meet its goals. The B2G market is monopoly. This means that a small number of companies are bidding for one customer, the state. Due to its unique position, Monopsony possesses an abundance of power. Contracts and decisions in government (B2G) should be more transparent than B2C and B2B. The downside of the B2G market is that it is very hard to break in, with bureaucratic hurdles, tight budgets, and large contracts.

*Software quality mostly depends on the software development life cycle (SDLC).* SDLC is a method used by the software industry to design, develop, and test high-quality software. The goal of the SDLC is to produce high-quality software that meets or exceeds customer expectations, complete with time and cost estimates, and directly related to corporate and customer satisfaction.

Building great products is hard. A product is a specific product designed to meet a set of customer needs. The importance of software is undeniable. The fact that computers are indispensable in today's world continues today, especially as they are widely used in almost every field of life, especially in commerce, industry, medicine, education, engineering and agriculture. Different companies produce different products that meet different needs. Some products serve needs of individual people whereas other products are used for the business needs of other companies. Given the excellent results of software development methodologies, software organizations are becoming more and more dependent on it and hence software is becoming more and more attractive [1].

Comparative differences of the methods that can be used and the roles involved

A software development methodology is very important for a software development organization to develop high quality projects within a specific time frame and budget. One of the most difficult tasks in software development is choosing the right software development method.

There are several roles that you can identify in most companies where software is a strong player. When we talk about methodologies, we talk about software development methodologies although most of them already existed before software development. There are two main famous flavors when it comes to methodologies: Waterfall and Agile.

The waterfall model was very popular in the early days of software development. The waterfall model states that the project has several phases: requirements, analysis, design, coding, testing, and maintenance. Their implementation is sequential, meaning the next stage cannot be start before the previous one has been closed, documented, and approved. This methodology is not convenient. Frequent changes in requirements during the implementation of projects are an indication that this model is inconvenient.

On the other hand, if a problem is discovered late, for example during testing, it is extremely difficult to revert and can be costly for the entire project, as the start dates will be heavily impacted by these changes. The major downside to this is that the methodology is sequential and linear, meaning there is no actual implementation until all previous phases have been complete, mean the project owner or client will not see a working version until the project arrives [2].

**Although Agile and Waterfall processes and stages may seem similar at first glance, there are two key points that make all the difference.**

- Agile states that requirements can change at any stage of a project and can be iterated and refined as the project progresses.
- Agile starts delivering at an early stage, which helps identify potential problems and resolve them while there is still time, thus minimizing the impact on the entire project.

Software developers use Agile methodologies to alleviate the problems of traditional Waterfall processes. Strategies utilizing iterative expansion and prototyping are commonly used in many industrial projects as an easy way of progress that can meet changing requirements. Here are four main statements of agile:

- Individuals and interactions over processes and tools;
- Working software over comprehensive documentation;
- Customer collaboration over contract negotiation;
- Responding to change over following a plan.

Everyone knows that proper planning takes you half the way to success. The IT field is no exception, as planning is the foundation of software development and directly affects the quality of the final project. That is why the software development cycle is so important. The software development lifecycle, also called the application development lifecycle, describes how the development process is organized within a project or the entire company. SDLC is also referred to as a framework for planning, developing, testing, controlling and delivering software development services. With SDLC applied, it is easy to figure out what stage the team is at, what resources are needed, and what is next.

- The first phase is dedicated to requirements gathering and analysis. All important information is collected and analyzed. This procedure is intended to remove uncertainty about future software.

- Design is the second phase of the software development life cycle. The entire shape of the future assignment is created here.

- Coding, which is likewise referred to as implementation, is the third phase in SDLC. All the additives of the designed software program are implemented, and the base code is created.

- Testing finds and fixes bad parts of the code. Everything is thoroughly tested and, if necessary, re-tested until all issues are resolved.

- After the software has been tested and all necessary iterations have been performed, the commissioning phase begins. The project is then published for end users.

- Maintenance accompanies the software throughout its life. If users discover any issues, depending on how serious they are, the issue may or may not be fixed with the next planned release. *Figure 1.*

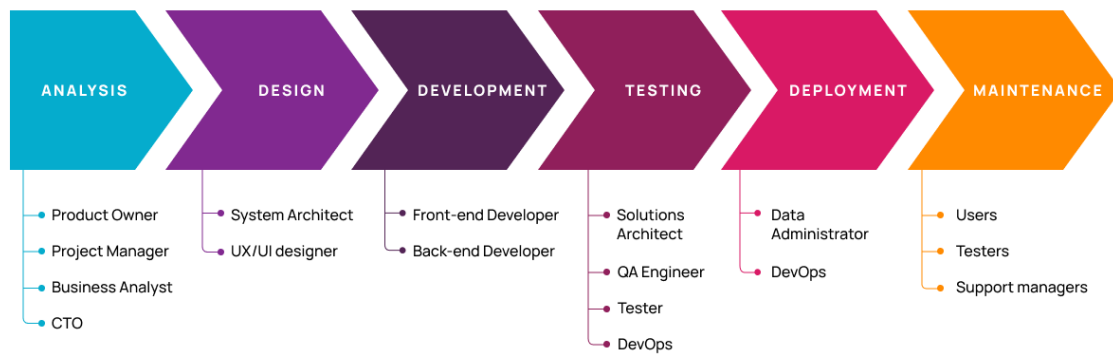

**Figure1. The Main Phases of SDLC Models**

Let us note how the software was developed and which roles are important during this time [3].

*Product owner.* Agile methodologies require specialized roles, such as the product owner, who act as a bridge between the business team and the product delivery team. This requires specific skills such as a customer-centric design thinking mindset, a good vision of the entire system, its functionality, and the ability to deliver the right information at the right time. The Product Owner's primary job is to maintain a well-written and prioritized backlog of work items. This helps keep the team on the right track. In general, it researches the market, identifies opportunities and offers suitable solutions.

*Project Manager.* The role of project manager is one of the key issues debated by many researchers due to its importance and direct impact on project success or failure. Project managers are responsible for the success and failure of their projects, so it's important that each project manager has specific skills that enable them to lead a project: planning, organizing, leading, monitoring, communicating, managing risk.

As managers, more attention is paid to the required skills and experience, so is expected managers to have sufficient skills and a willingness to conduct the necessary research to be up-to-date and competitive.

*UX/UI Designer.* What is the difference between UX and UI design? UX (user experience) and UI (user interface) often seem to serve the same functions. But each of them has a different meaning. Many people new to design struggle to understand the differences between UX and UI, so they lump all the visual elements of their design into one category. Actually, UI designers and UX designers do different work.



What is UX design? Enhancing user experience is the primary objective of UX design. No matter how diligently you work on your product or how excellent you believe it to be, neither matter. There will be issues if the end users are unhappy with it. To ensure a seamless user experience throughout the transaction, a UX designer maps the user journey. What is UI design? Typically, the earliest stage of software development starts with UX design. Then, when it comes to elements like color, typography, responsive design, buttons, icons, and related characteristics of the product, UI designers collaborate closely with UX designers. The interaction between a user and an app's or website's design elements is the focus of this position.

*Development team.* Good project management and a good IT infrastructure facilitate communication and collaboration in software engineering. In all forms of build, the team of developers and engineers ideally plays a role and plays an important role. More of a technical team helping to set realistic goals. The team is the main strength of any organization. Team spirit, team skills and infrastructure are important factors that shape the team structure for Product Development. Technical team members: Backend, Frontend, Devops, QA Engineer

*DevOps.* The demand for quality products and services that meet the ever-changing needs and requirements of users/customers is continuously increasing, while leading to intense global market competition. Combining software development (Dev) and information technology operations (Ops), it includes common and efficient practices, tools, automation, and event monitoring for all stages of the software development life cycle (SDLC). The goal of DevOps is to shorten the SDLC and improve product quality and customer satisfaction.

In this approach, multidisciplinary teams work closely together to achieve the company's goals and objectives.

*QA Tester.* Software maintenance is the final stage of the software development life cycle. Once a product is published and on the market, regular maintenance is necessary to increase product reliability and eliminate potential bugs. Maintenance also includes introducing new features and updates to improve user experience. Software testing plays an important role in every stage of software

product development. Proper and planned testing provides timely insight into system quality and usability. It is also useful for checking software product behavior when unwanted inputs or conditions occur. This will improve the quality of our software and, where necessary, improve our current product. The purpose of software testing is to ensure that software products are bug-free and improve the quality of the software. It also helps in understanding the usability of the developed software from the end user's perspective. All these responsibilities fall on the QA tester. Quality assurance technicians are what they are known as.

*B2G Project – “Notification of payers with unfulfilled obligations by call”.*

B2G type business application is designed for automated debt collection. The software consists of a telephony module for automated calls and a module for debt information. A real-time control module and a module for creating weekly work schedules are also designed. The software is web-based and therefore platform independent. By building the system on a multi-tier system architecture, users can access the system from any location with Internet access and use the program at various regional centers. The software created for the automated debt collection and claims reporting of debts ensures fast and efficient notification to the debtors. In addition, the software with call history module, real-time monitoring module and call registration module allows users to view automatic call statistics in a convenient and controlled way. As a result of each call, the information of that payer is sent to the relevant section of the software according to the information entered by the employee who spoke with the payer during the call registration. And employees who manage the relevant parts of the software provide the information collected in these parts (application forms, lists of additional measures) to the relevant parts of the software and other programs integrated into it by the next business day at the latest and send automatically. The software is integrated in the integration program in online mode, so that at each step (list identification, phone call, data transmission) it automatically checks whether the debtor is currently in debt and non-debtor data is automatically removed from the list [4].

This software is designed for the b2g business model and enables the following

operations:

1. Sending notices (warnings) to payers – via integrated programs;
2. Payer notification by SMS;
3. Informing payers by Call.

Also, management of working hours (including pre-entering the shift schedule), ensuring that employees are in the appropriate statuses according to the shift schedule, and monitoring during the working day are carried out and thus it eliminates irresponsibility and makes it possible to make assessments.

### **REFERENCES**

1. M. A. Akbar, Jun Sang, A. A. Khan, “Improving the quality of software development process by introducing a new methodology – AZ-model”, in IEEE Access, February, 2018, pp. 4811-4823.

2. F. Sohail, S. S. Zia, R. Qureshi, “Impact of Agile methodology in Software Development Life Cycle”, Pakistan Journal of Engineering and Technology, PakJET Multidisciplinary & Peer Reviewed Volume: 4, №2, 2021, pp. 153- 158.

3. Olga Filipova, Rui Vilao, “Software Development From A to Z – A deep dive into all the Roles involved in the creation of software”, Berlin, Germany.

4. <https://chisellabs.com/blog/product-development-team/>

**UDC 504.06 + 538.1 + 623.45**

**THE FEASIBILITY OF RESEARCH ON THE IMPACT OF THE USE OF  
EXPLOSIVES IN A MILITARY CONFLICT ON THE ECOLOGICALLY  
SAFE STATE OF THE ENVIRONMENT**

**Danchenko Yulia**

DSc(Eng.), Professor

National Academy of National Guard of Ukraine, Kharkiv, Ukraine

**Kondratenko Olexandr**

DSc(Eng.), Associate Professor

**Nikulesko Dmytro**

Adjunct, Colonel of Civil Defence Service

**Nikulesko Anna**

Master Student, Senior Lieutenant of Civil Defence Service

National University of Civil Defence of Ukraine, Kharkiv, Ukraine

**Annotation.** The expediency and necessity of carrying out scientific research on providing a complex assessment of the impact of explosives during the use of artillery in a military conflict on the eco-safe state of environmental components is substantiated.

**Keywords:** environmental protection technologies, environmental safety, explosives, artillery, military conflict.

**Introduction.**

In peacetime, the ecologically safe state of all components of the environment (atmosphere, hydrosphere and lithosphere) is exposed to intensive anthropogenic impact as a result of everyday household, industrial and commercial activities. A complex assessment of the indicators of such impact based on the results of theoretical and experimental studies allows us to establish the real level of ecological safety indicators of environmental components and to formulate appropriate lists of recommendations to reduce the negative effects of anthropogenic negative impact on these components [1–10].

### **Relevance of the main research.**

The negative impact on all components of the environment during a full-scale military conflict is significantly intensified and changes its nature both in quantitative and qualitative terms. At the present stage of development of military art, the main means of defeating the enemy at the tactical and at the strategic levels is artillery.

**Purpose of the study.** Justification of the relevance of carrying out a complex assessment of the impact of the use of artillery on the state of components of the environment as a result of hostilities as a prerequisite for the construction of appropriate environmental protection technology (EPT), which will be used during the period of post-war reconstruction of critical infrastructure, production and agro-industrial complex, housing stock of the country. **Object of the study.** The impact of the use of artillery on the condition of the environment components due to hostilities. **Subject of the study.** Quantitative and qualitative indicators of the object of the study as components of a complex assessment and the management function of the EPT.

### **Presentation of the main research material.**

The use of all types of artillery during the so-called hot phase of a modern high-tech military conflict leads to significant consequences for the ecologically safe state of the atmospheric air (in the short term), since shots from weapons and shells explosions release gaseous and aerosol products of redox reactions, the reagents of which are the corresponding types of explosives. When a projectile hits the target, in case of its defeat, the products of decomposition of the target elements are also released into the atmosphere, and in case of non-hit or non-defeat – particles of the dispersed phase of aerosols. The most dangerous are the consequences of the ingress of composite exploded or unexploded shells, their packaging elements and exhausted ammunition casings into the hydrosphere (surface water bodies) and the lithosphere (soils), as these pollutants and solid waste will cause negative impact in the long term. The scale of use of all types of artillery ranges from units to tens of kilometers, the geographical coordinates of their moving and stationary targets, their nomenclature and location of relatively significant elements of environmental

components are random, a significant variety of artillery weapons, ammunition and the fact that the data on the use of artillery and its results are secret in wartime and can be lost, and therefore their detection will be of a search nature.

In the period of post-war reconstruction, the chosen direction of research is of particular importance in the restoration of critical infrastructure, industrial and residential facilities, accompanied by the demining of the relevant territories by the units of the State Emergency Service of Ukraine, the elimination of ammunition remnants and the remnants of targets hit by them. The practical problem of protecting the components of the environment (atmosphere – in the short term, and hydrosphere and lithosphere – in the long term) from the negative technogenic impact of environmental hazards caused by artillery used in combat operations.

Thus, the results of the implementation of a comprehensive assessment of the impact of the results of the use of artillery during hostilities on all components of the environment will be determined by a number of different factors and require an innovative science-based approach (which will constitute the scientific novelty of the results), and the recommendations developed on their basis to reduce the negative effects of the use of artillery will be suitable and useful for practical application in the activities of the units of the SES of Ukraine, which is the practical value of such a science.

**Conclusions.** Thus, relying on the above formulations, it can be stated that the carrying out scientific research on providing a complex assessment of the explosives impact during the use of artillery in a military conflict on the eco-safe state of environment is substantiated.

## REFERENCES

1. Дерев'янчук А. Й. Основи будови артилерійських гармат та боєприпасів : підручник / А.Й. Дерев'янчук. Суми : Сумський державний університет, 2011. 716 с.

2. Керівництво із застосування інженерних боєприпасів у Міністерстві оборони України та Збройних силах України; Мін-во оборони України. К.:

Вид-во МО України, 2010. 314 с.

3. Російські міни. Посібник солдату / за ред. В. Г. Глюзи. К. Інформаційний рупор українських саперів, 2018. 272 с.

4. Руйнування гірських порід та безпека вибухових робіт : підручник / В. В. Коробійчук, В. О. Соколовський, С. С. Іськов. Житомир: ЖДТУ, 2019. 332 с.

5. Ідентифікація ракетної та реактивної зброї Російської Федерації : посібник / уклад. В. М. Коротаєв, Р. С. Кірін, М. М. Кушнір, А. С. Клочков, О. В. Овчаров, О. С. Жуган. Дніпро : Дніпропетровський НДЕКЦ МВС, 2022. 134 с.

6. Akhavan J. The Chemistry of Explosives: Edition 4. London: Royal Society of Chemistry, 2022. 204 p.

7. Спеціальні вибухові технології в геоінженерії: Монографія / В. В. Бойко, А. Л. Ган, О. В. Ган. Київ: КПІ ім. Ігоря Сікорського, 2022. 316 с.

8. Розробка і впровадження емульсійних вибухових речовин на кар'єрах України / під. ред. В. П. Купріна, І. Л. Коваленка. Дніпропетровськ: ДВНЗ УДХТУ, 2012. 43 с.

9. Стецюк Є. І. Методика попередження надзвичайних ситуацій, пов'язаних з загрозою вибуху малогабаритного вибухонебезпечного предмету: дис. к.т.н., спец. 21.02.03 – цивільний захист. Х.: НУЦЗУ, 2019. 168 с.

10. Кобець М. В. Вибухові речовини у судовій вибухотехнічній експертизі // Криміналістичний вісник. К.: ДНДЕКЦ/КНУВС, 2007. № 2 (8). С. 50–53.

УДК 621.036.7

**EXERGETIC INVESTIGATIONS OF HEAT RECOVERY SYSTEMS OF  
BOILER PLANTS WITH ANTI-CORROSION PROTECTION METHODS OF  
GAS TRAILS**

**Fialko Nataliia,**

Corresponding Member of the NAS of Ukraine,  
Doctor of Technical Sciences,  
Professor, Head of Department,

**Stepanova Alla,**

Candidate of Technical Sciences (Ph. D.)

Leading Researcher,

**Navrodska Raisa,**

Candidate of Technical Sciences (Ph. D.),  
Senior Scientific Researcher, Leading Researcher,

**Shevchuk Svitlana,**

Candidate of Technical Sciences (Ph. D.)

Leading Researcher

Institute of Engineering Thermophysics  
of the NAS of Ukraine

Maria Kapnist, 2a, Kyiv, 03680, Ukraine

**Annotation.** The results of a study of the exergy efficiency of heat recovery systems of boiler plants with anti-corrosion methods for protecting gas exhaust tracts are presented. The methods of partial bypass of flue gases past the heat recovery and mixing of heated air into the flue gases after the heat recovery are considered. The use of these methods leads to an increase in temperature and a decrease in the relative humidity of the flue gases, which reduces the amount of condensate on the walls of the exhaust ducts. Gas-consuming boiler plants with heat recovery systems for heating heat supply water are considered. For the study, a complex technique based on the exergy approach was used. The accuracy of the obtained results is, on average, 0.4%. Structural diagrams of heat recovery systems for the implementation of anti-corrosion protection methods and exergy balance equations are given. Exergy losses and heat-exergy efficiency criteria are determined. The values of technological



parameters of heat recovery systems are established, at which exergy losses and heat-exergy efficiency criteria have the smallest values. In these cases, the exergy efficiency of heat recovery systems is the highest.

**Key words:** exergy approach; exergy efficiency; methods of anti-corrosion protection; gas ducts

The problem of creating effective technologies for deep utilization of the heat of waste gases from boiler plants and highly economical heat recovery equipment is becoming increasingly important. A reasonable choice of methods for analyzing the efficiency of heat recovery equipment makes it possible to increase the effectiveness of research. Currently, research methods based on the exergy approach are increasingly used in the world [1–13]. As an example of studies of the efficiency of power plants based on the exergy approach, one can cite the works [1-3]. In [1] it is a biomass processing plant, in [2] it is an absorption refrigeration machine, in [3] it is a boiler house. In works [4, 5], exergy analysis is used to evaluate the efficiency of elements of power plants at various ambient temperatures. The effectiveness of the application of the exergy approach is significantly increased when using complex research methods [6–13]. In particular, the paper [12] presents the results of using complex methods based on the exergy approach for studying heat recovery systems of boiler plants with methods of anticorrosion protection of gas exhaust ducts. However, issues related to a more detailed analysis of the exergy characteristics remained unresolved. Such studies are important and relevant, as they allow obtaining the necessary information for designing optimal heat recovery schemes.

**The purpose of this study is to analyze the exergy efficiency of heat recovery systems of a boiler plant with methods of anti-corrosion protection of gas exhaust tracts. To achieve this goal, it is necessary to solve the following tasks:**

- create block diagrams for the main elements of heat recovery systems with anti-corrosion protection methods and draw up the corresponding exergy balance equations to determine the criteria for evaluating efficiency;

- calculate these criteria for different values of technological parameters of heat recovery systems and determine the values of the parameters corresponding to the highest exergy efficiency of the systems.

The paper considers a gas-consuming boiler plant with a boiler with a heat output of 2 MW and heat recovery systems, including heat recovery units for heating heat supply water. In heat recovery systems, methods of anticorrosion protection of gas exhaust tracts are implemented.

To analyze the exergy efficiency of heat recovery systems, a complex technique based on the exergy approach was used. The technique combines structural-variant methods and integral balance methods of exergy analysis. The accuracy of the results obtained is 0.3-0.5%. Heat recovery systems are considered in which the method of bypassing part of the flue gases past the heat exchanger and the method of mixing part of the heated air into the flue gases after the heat exchanger are implemented.

The essence of the methods is to increase the temperature and decrease the relative humidity of the resulting mixtures, which reduces the amount of condensate on the walls of the exhaust ducts. As criteria for evaluating the exergy efficiency of heat recovery systems, the exergy losses  $E_{los}$  and the heat exergy efficiency criterion  $\varepsilon$ , which determines the exergy losses per unit heat recovery.

The main variable technological parameters are the heat exchanger heat output  $N$ , the amount of gases bypassed past the heat exchanger  $B$  and the amount of heated air mixed into the flue gases  $M$ .

On the basis of structural-variant methods of exergy analysis, structural diagrams of heat recovery systems were developed for the implementation of these protection methods (Fig. 1). In structural diagrams, input and output exergy flows between individual elements of the structure are identified.

In accordance with the block diagrams, exergy balance equations were compiled, with the help of which the criteria for evaluating the efficiency of heat recovery systems were calculated (Table 1, Fig. 2).

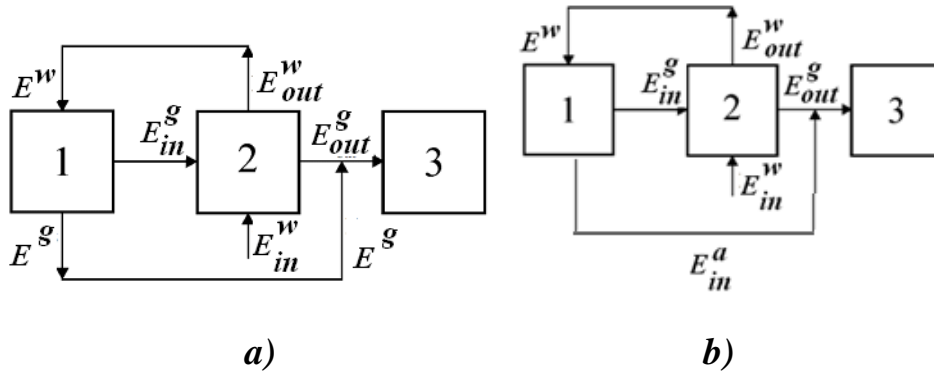

**Fig.1. Structural diagrams of the main elements of heat recovery systems when part of the flue gases are bypassed past the heat exchanger a) and heated air is mixed into the flue gases b): 1 – boiler; 2 - hot water heat exchanger; 3 - chimney**

Method for bypassing part of the flue gases past the heat exchanger:

$$\begin{aligned}
 E_{los} = & (1 - B)G^g c_p^g (T_{inh}^g - T_{outh}^g) - T_{en} (1 - B)G^g c_p^g \ln(T_{ihh}^g / Tg) - \\
 & - T_{en} (1 - B)G^g R / \mu^g \ln(p_{inh}^g / p_{outh}^g) - G^w (h_{inh}^w - T_{en} s_{inh}^w) + G^w (h_{outh}^w - T_{en} s_{outh}^w) + \\
 & + BG^g c_p^g T_{in}^g - BG^{mix} c_p^{mix} T_{in3}^{mix} - T_{en} BG^g c_p^g \ln T_{in}^g + BG^{mix} c_p^{mix} \ln T_{in3}^{mix} - \\
 & - T_{en} BG^g R / \mu^g \ln p_{in}^g + T_{en} BG^g R / \mu^g \ln p_{in3}^{mix} - G^{mix} c_p^{mix} T_{inch}^{mix} + (1 - B)G^g c_p^g T_{outh}^g + \text{The} \\
 & + T_{en} G^{mix} c_p^{mix} \ln T_{inch}^{mix} - T_{en} (1 - B)G^g c_p^g \ln T_{outh}^g + T_{en} G^{mix} R / \mu^{mix} \ln p_{inch}^{mix} - \\
 & - T_{en} (1 - B)G^g R / \mu^g \ln p_{outh}^g
 \end{aligned}$$

method of mixing into the flue gases after the heat exchanger of heated air:

$$\begin{aligned}
 E_{los} = & G^g c_p^g (T_{inh}^g - T_{outh}^g) - T_{en} G^g c_p^g \ln(T_{ihh}^g / Tg) - \\
 & - T_{en} G^g R / \mu^g \ln(p_{inh}^g / p_{outh}^g) - G^w (h_{inh}^w - T_{en} s_{inh}^w) + G^w (h_{outh}^w - T_{en} s_{outh}^w) + \\
 & + MG^a c_p^a T_{in}^a - MG^{mix} c_p^{mix} T_{in3}^{mix} - T_{en} MG^a c_p^a \ln T_{in}^a + MG^{mix} c_p^{mix} \ln T_{in3}^{mix} - \\
 & - T_{en} MG^a R / \mu^a \ln p_{in}^a + T_{en} MG^a R / \mu^a \ln p_{in3}^{mix} - G^{mix} c_p^{mix} T_{inch}^{mix} + G^g c_p^g T_{outh}^g + \\
 & + T_{en} G^{mix} c_p^{mix} \ln T_{inch}^{mix} - T_{en} G^g c_p^g \ln T_{outh}^g + T_{en} G^{mix} R / \mu^{mix} \ln p_{inch}^{mix} - T_{en} G^g R / \mu^g \ln p_{outh}^g
 \end{aligned}$$

When implementing the bypass method for three areas of change in the heat recovery capacity of the heat exchanger, with an increase in the amount of bypassed flue gases, exergy losses decrease. The greatest exergy losses correspond to the area of change in the heat exchanger heat output  $N = 90.7-69.5$  kW, the

smallest -  $N = 62.3-39.5$  kW. But the values of the heat-exergy criterion increase with an increase in the amount of bypassed flue gases due to a decrease in the heat recovery capacity of the heat exchanger. With heat recovery capacity  $N=85.5-55.4$  kW and  $N = 90.7-69.5$  kW, the final moisture content begins to influence the change in flue gas exergy more significantly.

**Table 1**

**The results of calculating the efficiency criteria for heat recovery systems in the implementation of methods of anti-corrosion protection of gas exhaust tracts**

Bypass method				Mixing method			
$N, \text{кВт}$	$B\%$	$E_{los}, \text{кВт}$	$\varepsilon$	$N, \text{кВт}$	$M, \%$	$E_{los}, \text{кВт}$	$\varepsilon$
62,3	0	7,89	0,127	62,2	0	12,92	0,210
56,8	10	7,60	0,134	62,2	4	11,35	0,182
51,1	20	7,50	0,147	62,2	8	9,86	0,159
45,4	30	6,84	0,151	62,2	12	8,43	0,136
39,5	40	6,03	0,153	62,2	16	7,03	0,113
85,5	0	13,86	0,162	80,5	0	17,28	0,202
78,1	10	13,25	0,169	80,5	4	15,68	0,184
70,6	20	12,70	0,180	80,5	8	14,18	0,167
62,8	30	12,03	0,192	80,5	12	12,68	0,148
55,4	40	10,91	0,197	80,5	16	11,18	0,131
90,7	0	15,20	0,168	90,7	0	8,85	0,098
86,0	10	14,95	0,174	90,7	4	8,05	0,089
81,0	20	14,52	0,179	90,7	8	7,15	0,079
75,5	30	13,87	0,184	90,7	12	6,28	0,069
69,5	40	13,00	0,187	90,7	16	5,38	0,059

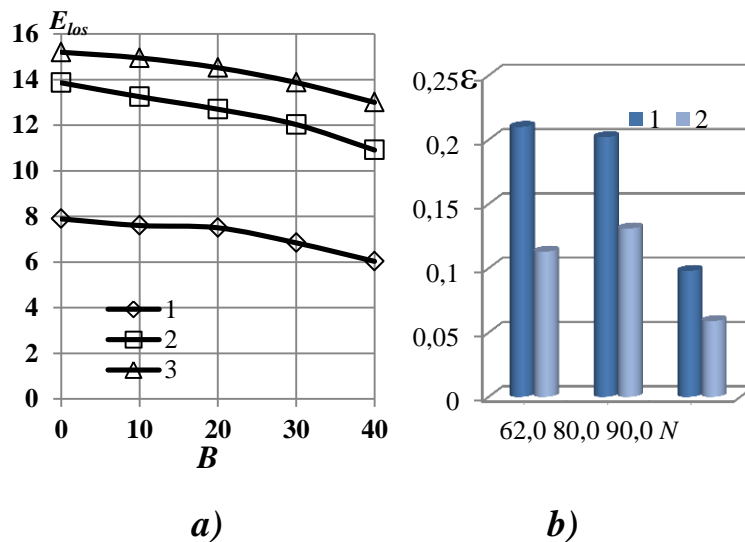

**Fig.1. Dependence of the exergy losses  $E_{los}$  on the amount of bypassed flue gases  $B$  a): 1 –  $N = 62.3-39.5$  kW; 2 –  $85.5-55.4$  kW; 3 –  $90.7 - 69.5$  kW and heat-exergy efficiency criterion from the heat exchanger heat output  $N$  b): 1 - in the absence of mixed air; 2 - the amount of mixed air  $M=16\%$**

As a result, exergy losses increase in comparison with their values at the heat exchanger heat output  $N=62.3-39.5$  kW. With heat recovery capacity  $N=62.3-39.5$  kW, the exergy losses and the values of the heat-exergy criterion have the lowest values, that is, the exergy efficiency of the system in this case is the highest.

When part of the heated air is mixed into the flue gases after the heat exchanger, the temperature of the mixture of flue gases and air increases at the inlet to the gas exhaust ducts and its moisture content decreases. An increase in temperature reduces, and a decrease in moisture content increases, the change in flue gas exergy. The combined effect of these parameters leads to the following results. With an increase in the amount of mixed air for all values of the heat exchanger heat output, exergy losses and the value of the heat-exergy criterion decrease. The smallest values of exergy losses are 5-8 kW, and the heat-exergy criterion is 0.05-0.09 with the heat exchanger heat output  $N=90.7$  kW and the amount of heated mixed air  $M=16\%$ . The exergy efficiency of the heat recovery system in this case is the highest.

The scientific novelty of the results lies in the application of a complex methodology based on the exergy approach for the analysis of the exergy efficiency of heat recovery systems with anticorrosion protection methods. The practical value is associated with the possibility of using the results obtained in the design of optimal heat recovery schemes with thermal methods of anticorrosion protection of gas exhaust tracts of boiler plants.

## **Conclusions**

1. Block diagrams have been developed for the main elements of heat recovery systems with methods of anti-corrosion protection of gas exhaust ducts and the corresponding exergy balance equations have been compiled to determine the criteria for evaluating efficiency.

2. It has been established that when implementing the bypass method, the exergy losses and the values of the heat-exergy criterion have the lowest values at the heat recovery heat output  $N=62.3-39.5$  kW. The exergy efficiency of the system is

the highest.

3. When implementing the mixing method, the highest exergy efficiency of the heat recovery system occurs when the heat recovery capacity of the heat recovery unit is  $N=90.7\text{kW}$  and the amount of heated mixed air is  $M=16\%$ .

### Conventions

$c_p$  is the specific heat capacity;  $E$  is exergy;  $G$  is the coolant flow rate;  $h$  is the specific enthalpy;  $p$  is pressure;  $R$  is the universal gas constant;  $s$  is the specific entropy;  $T$  is the absolute temperature;  $\mu$  is the molecular weight. **Upper indices:**  $g$ ,  $w$ ,  $a$  – flue gases, water, air;  $m$  is mixture. **Lower indices:**  $los$  – losses;  $in$ ,  $out$  - input, output;  $en$  is the environment;  $h$  - heat recovery;  $ch$  - chimney.

### BIBLIOGRAPHY

1. Hajjaji N., Pons M.-N., Houas A., Renaudin V. (2012) Exergy analysis: An efficient tool for understanding and improving hydrogen production via the steam methane reforming process. *Energy Policy*. V. 42. P. 392-399. doi.org/10.1016/j.enpol.2011.12.003.
2. Czieszla F., Tsatsaronis G., Gao Z. (2006) Avoidable thermodynamic inefficiencies and costs in an externally fired combined cycle power plant // *Energy*. V. 31, Issues 10–11. P. 1472-1489. doi.org/10.1016/j.energy.2005.08.001
3. Yuan Yuan Jian, Shao Xiang Zhou. (2010). Exergy Analysis of Boiler Based on the Temperature Gradient. *Asia-Pacific Power and Energy Engineering Conference*. Paper # 11258018. P. 4. doi.org/10.1109/APPEEC.2010.5449523
4. Zare V., Moalemian A. (2017). Parabolic trough solar collectors integrated with a Kalina cycle for high temperature applications. Energy, exergy and economic analyses. *Energy Conversion and Management*.151.681-692. [Link] [DOI:10.1016/j.enconman.2017.09.028].
5. Mohammad Ameri, Pouria Ahmadi, Armita Hamidi. (2008). Energy, exergy and exergoeconomic analysis of a steam power plant: A case study. *International Journal of Energy Research*. V.33. Issue 5. 499 - 512. https://doi.org/10.1002/er.1495.
6. Fialko N., Stepanova A., Navrodska R., Meranova N., Sherenkovskii J.

(2018). Efficiency of the air heater in a heat recovery system at different thermophysical parameters and operational modes of the boiler. Eastern-European Journal of Enterprise Technologies. 6/8 (96). 43-48. doi: 10.15587/1729-4061.2018.147526.

7. Fialko N., Stepanova A., Navrodska R., Presich G. (2019). Localization of exergy losses in the air heater of the heat-recovery system under different boiler operating modes. "International scientific journal "Internauka". 12 (74). P.30-34

8. Fialko N., Stepanova A., Navrodska R., Novakovsky M. (2019). Study of the efficiency of a combined heat utilization system using the graph theory methods. International scientific journal "Internauka". 15 (1). C.61–63.

9. Fialko N., Stepanova A., Navrodska R., Meranova N. (2020). Arget functions of optimization of heat recovery systems. International scientific journal "Internauka". 1/3 (83). 23-27.

10. Stepanova, A. (2016). Analysis of the application combined heat recovery systems for water heating and blast air of the boiler unit. Industrial Heat Engineering, 38(4), 38-46. DOI: <https://doi.org/10.31472/ihe.4.2016.06>.

11. Fialko N., Stepanova A., Navrodska R., Gnedash G., Shevchuk S. (2021). Complex methods for analysis of efficiency and optimization of heat-recovery system. Scientific and innovation. 2021.17(4). P.11-18. Doi.org/10.15407/scine17.04.011 ISSN 1815-2066.

12. Stepanova, A. (2016). Analysis of the application combined heat recovery systems for water heating and blast air of the boiler unit. Industrial Heat Engineering, 38(4), 38-46. DOI: <https://doi.org/10.31472/ihe.4.2016.06>.

13. Fialko N., Stepanova A., Navrodska R., Shevchuk S. (2021). Comparative analysis of exergetic efficiency of methods of protection of gas exhaust tracks of boiler installations Eastern-European Journal of Enterprise Technologies. 3/8 (111).2021. P.42-49. Doi 1015587/1729. 4061.2021/234026 ISSN 1729-3774 4061.2021/234026

UDC 504.064.4 : 621.431 : 389.14 : 528.088

**THE FEASIBILITY OF RESEARCH ON THE DEVELOPMENT OF  
TECHNOLOGY FOR PROTECTING THE ENVIRONMENT FROM THE  
COMPLEX PHYSICAL AND CHEMICAL EFFECTS OF RECIPROCATING  
INTERNAL COMBUSTION ENGINES WITH VARYING  
DEGREES OF WEAR**

**Kondratenko Olexandr**

dsc(eng.), associate professor

**Babakin Vadym**

dsc(law), associate professor

**Krasnov Viacheslav**

Adjunct, Senior Lieutenant of Civil Defence Service

National University of Civil Defence of Ukraine, Kharkiv, Ukraine

**Semykin Vitalii**

Chief Engineer of Dept.

A. M. Pidgorny Institute for Mechanical Engineering Problems,

Kharkiv, Ukraine

**Annotation.** The expediency and necessity of carrying out scientific research on the development of environmental protection technology against the negative anthropogenic complex physical and chemical impact of power plants with reciprocating internal combustion engines with different degrees of moral and physical wear is substantiated.

**Keywords:** environmental protection technologies, environmental safety, internal combustion engine, liquid filter, exhaust gases.

**Introduction and relevance of the research.**

The relevance of the study on the development of environmental protection technology (EPT) against the negative anthropogenic complex physical and chemical impact of power plants (PP) with reciprocating internal combustion engines (RICE) with different degrees of moral and physical wear from a scientific point of view lies in the fact that one of the most numerous, mobile, powerful types of sources of



anthropogenic ecological hazard factors, diverse in nomenclature, composition and physical nature, is such a complex and knowledge-intensive technical an object like a RICE in a PP – both new and with a significant degree of physical and moral wear. That is why the development of EPT and its executive devices for a complex solution to the problem of increasing the level of protection of environmental components from chemical and physical ecological hazard factors, the source of which is the specified technical object, and further complex criteria-based assessment. The improvement of the obtained effect is the most promising way to ensure the normatively established level of ecological safety (ES) of atmospheric air in the places of exploitation of the specified PP [1].

**Purpose of the study.** Development of a complex technology for the protection of atmospheric air from the influence of chemical and physical factors, the source of which is a RICE in a PP, both new and with a significant degree of physical and moral wear, and its individual executive bodies.

**Object of the study.** Ecological safety of atmospheric air in the places of exploitation of PP with a RICE, both new and with a significant degree of physical and moral wear.

**Subject of the study.** EPT, which complexly ensures the legally established values of the indicators of the level of the object of the study.

#### **Presentation of the main research material.**

The relevance of the work for the State Emergency Service of Ukraine (SES of Ukraine) of the chosen research area is confirmed primarily by the content of the «Regulations on the Organization of Environmental Protection of the State Emergency Service of Ukraine» approved by Order No. 618 (on the main activity) dated September 20, 2013, especially considering prospects of implementing the legislatively established requirements of the UNECE R-49 EURO V level and for units of used equipment, including fire and emergency rescue equipment.

#### **Conclusions.**

Thus, the relevance of the research on the chosen topic is determined by the urgent practical problem of protecting atmospheric air as a component of the

environment from physical and chemical ecological hazards factors, which are produced during normal operation by PP equipped with RICE, including units of emergency, rescue and special equipment, which is on operational duty of units of the SES of Ukraine.

This direction of research was chosen taking into account the data on the quantitative and qualitative composition of the park of such PP in our country, their technical condition, which is determined by the degree of their moral and physical wear and tear, the type and quality of fuel consumed, the features of exploitation models, the level of legally established ES standards and prospects its growth and other influencing factors. It also takes into account the range of tasks faced by the units of the SES of Ukraine, both in their day-to-day activities and in the perspective of involvement in the post-war reconstruction of critical, transport and social infrastructure facilities, industrial, agricultural and commercial enterprises, higher education institutions, scientific institutions and objects of the country's housing stock.

## REFERENCES

1. Krasnov V. A. Approach to development of complex technology for protecting the environment from the influence of chemical and physical factors from the reciprocating internal combustion engine [Text] / V. A. Krasnov, O. M. Kondratenko // Молодий вчений модерну – фундамент розвитку освіти, науки та бізнесу в Україні: Матеріали III Всеукраїнської науково-практичної онлайн-конференції (22 червня 2022 року, м. Дніпро). – Дніпро: КЗВО «ДАНУ» ДОР», 2022. – С. 230–232.

УДК 351.861

**SEPARATE ISSUES OF IDENTIFYING CENTRAL SIGNS AND WAYS OF  
SPREADING EMERGENCY SITUATIONS DUE TO FIRE AT CRITICAL  
INFRASTRUCTURE FACILITIES**

**Miasoiedova Alyona**

Academician Methodist of the Educational  
and Methodological Department,  
Cherkassy Institute of Fire Safety named after the Heroes of  
Chernobyl of the National University of Civil Defense  
of Ukraine, Cherkasy, Ukraine

**Shcherbak Oleksiy**

postgraduate,  
Department of Automatic Safety Systems and Information  
Technologies of the Fire Safety Faculty  
National University of Civil Defence of Ukraine

**Shevchenko Roman**

Doctor of Technical Sciences, professor  
Head of the Department of Automatic Safety Systems and Information  
Technologies of the Fire Safety Faculty  
National University of Civil Defence of Ukraine

**Abstract:** A non-destructive method of determining the source of an emergency situation as a result of a fire at critical infrastructure facilities, which is based on the analysis of the soot layer, is considered.

**Keywords:** emergency, fire, critical infrastructure facility, soot analysis

As a result of the combustion that takes place in a fire, materials, structures, equipment and individual objects, which were in the zone of action of high temperature, undergo various destructions, deformations or are completely destroyed - they burn.

As a rule, the destruction occurs unevenly and this circumstance is often used when establishing the source of the fire. The location of the cell is often associated with the place of greatest burnout and destruction. In such a case, they proceed from

the assumption that the greatest destruction is due to longer burning, longer effect of high temperature, i.e. the time factor, and, as a result, they come to the conclusion that the fire could have originated in this area. Most often, this is the case.

It is obvious that a long duration of burning will lead to great destruction, it can also cause the development of a higher temperature in the center of the fire, which will also inevitably affect the intensity and degree of destruction. However, such a circumstance as the duration of burning is not the only one, and in some cases it cannot be the cause of the greatest damage to structures and materials in a certain area of the fire, including in the cell.

The destruction that occurs during fires depends not only on the duration of the burning, but also on a number of other factors and conditions associated with the development of the fire, and, first of all, on the temperature regime in the burning zone. The development of the temperature is connected, of course, not only with the time factor. The temperature in individual areas of the fire also depends on the amount and nature of combustible materials located in this area, their burning conditions, in particular, the conditions of gas exchange (air access), determined by the development of convection, fire extinguishing features. All this will determine the conditions and causes of repeated burning, the formation of local centers of combustion or individual, better-preserved areas in the fire zone. As we already know, even in the center of the fire, the smallest damage can also occur due to the architectural and construction features of the building.

Soot in a fire burns out when the surface of structures is heated above 600-650 C. Therefore, there may sometimes be less soot closer to the source of the fire than far from it. Above the center of the fire and secondary centers (combustion centers), soot often burns out in local spots. These spots are often preserved during the further development of combustion - the structure (ceiling, wall) in the focal zone is well heated, and soot, as mentioned above, settles not on "hot" areas, but on colder ones. Local burning of soot is a good guide when searching for a fire source. However, if the soot has not burned out and relatively evenly covers the structure, it becomes almost impossible to navigate in the search for the fire source and the ways

of the spread of combustion without special instrumental methods.

When the surface of the polymer is exposed to high temperatures, it decomposes into a complex mixture of volatile hydrocarbons. When approaching the flame front, the temperature of the gas mixture rises. Oxygen from the surrounding air diffuses into this gas mixture, and when the appropriate concentration and temperature conditions are reached, the mixture will ignite. The flame again supplies the energy needed to thermally degrade the polymer surface. Part of the hydrocarbons undergoes pyrolysis in the space between the surface of the polymer and the flame front, if their temperature is high enough - up to 1000 °C, and the oxygen concentration is still low enough. The described mechanism is valid for all polymers only at the initial stage of combustion. Thermoplastics melt and spread under prolonged heat exposure of the flame, the polymer heats up to the temperature of pyrolysis, and flammable gaseous products are intensively released from the melt. As a result, the polymer either completely burns out, or a non-combustible liquid or solid residue remains. When burning, a carbon dioxide layer is formed on the surface of thermosetting plastics, which isolates the polymer mass from the radiation effect of the flame and prevents the release of thermal degradation products. If the formed carbon layer has a thickness greater than the critical one, and there are no conditions conducive to its heating, cracking or burning (external heat flow, heat accumulation, influx of oxidant), then combustion may stop. The release of volatile substances is often accompanied by the scattering of the surface of the solid phase, and the removal of the latter into the gas phase in the form of particles with a burning surface, on which, in turn, the release of gas, ignition and burning occurs. are intense. During combustion, a non-combustible mineral residue or coke is formed.

Only porous materials that form a solid residue when heated can independently support smoldering combustion. This includes a wide range of materials of plant origin, such as paper, cellulose fabrics, sawdust, laminated boards and latex rubber, as well as some thermoset plastics in the stretched distance. Materials that can melt and shrink under the influence of a heat source will not exhibit the type of combustion under consideration. The reason for this can be understood by

considering the decay mechanism.

**Three combustion areas can be set, namely:**

Zone 1. The pyrolysis zone, characterized by a sharp rise in temperature, where the visible volatile products of the source material end;

Zone 2. The carbonaceous residue zone, where the temperature reaches a maximum, and the evolution of visible pyrolysis products stops, and glow begins:

Zone 3. Zone of highly porous carbonaceous residue where the residue is no longer heated and the temperature drops slowly.

To date, specialists [1-5] have made only separate attempts to determine the nature of burned materials by the structure and composition of soot, as well as to establish the fact of the presence of leaded fuels in the combustion zone by the presence of lead oxide and non-leaded petroleum products in the soot by detecting their quantities sorbed by particles soot. The task of determining the burning conditions in different zones of an emergency situation due to a fire and identifying focal signs of a fire was not considered and solved. The analysis of the electrical resistance of the soot layer makes it possible to study smog directly at the site of the fire and, thus, to identify the paths of propagation of the main convective flows and the focal zone.

## **REFERENCES**

1. Peter Janku, Zuzana Kominkova Oplatkova, Tomas Dulik, Petr Snopek, Jiri Liba. Fire Detection in Video Stream by Using Simple Artificial Neural Network. MENDEL— Soft Computing Journal, Volume 24, No. 2, 2018

2. Qiao Gaolin, “Research on Image Flame Feature Selection and Recognition Algorithm in Complex Large Space”, Xi'an University of Architecture and Technology, (2015)(in Chinese)

3. Frizzi S., Kaabi R., Bouchouicha M., Ginoux J., Moreau E., Fnaiech F.:Convolutional neural network for video fire and smoke detection. In: IECON 2016 - 42nd Annual Conference of the IEEE Industrial Electronics Society.pp. 877-882 (2016).]

4. Xie Zhenping, Wang Tao, Liu Yuan, “A new algorithm for fast detection of flutter analysis of video smoke”, *microelectronics and computer*, vol. 28, no. 10, (2011), pp. 209-214(in Chinese)

5. Hidenori Maruta, Akihiro Nakamura, Fujio Kurokawa, “Smoke detection in open areas with texture analysis and support vector machines”, *IEEJ Trans Electron Eng*, vol. 7, no. S1, (2012), pp. 59–70.

## OVERVIEW AND NUMERICAL EXAMPLES OF THE TEXT SIMILARITY METRICS

**Zditovetskyi Yurii Serhiyovych,**  
postgraduate student  
**Bisikalo Oleg Volodimirovich,**  
doctor of technical sciences, professor  
**Ivanov Yurii Yuriiiovych,**  
Ph. D., associate professor  
Vinnytsia National Technical University  
Vinnytsia, Ukraine

**Abstract:** when entering the appropriate metric on words, you can set the task of determining their similarity by calculating the distance between them in a certain metric space. In this work have been presented some main similarity metrics for work with text with two numerical examples.

**Key words:** similarity metric,  $N$ -grams, Tversky's, gestalt pattern matching, Levenshtein, Jaro-Winkler, numerical examples.

Interaction between human and machine became commonplace. Thanks to technical progress, it is not limited to simple keystrokes and displaying information on the screen. The user interacts with devices in various ways: using sensors, gestures and voice commands. Now all these opportunities are actively used in everyday life, for example, there are multimedia applications for learning foreign languages. To check spelling in such programs, fast phonetic algorithms are used, which allows to compare a set of the words based on the phonetic similarity [1, 2]. The *aim* of the work is to review metrics used to assess phonetic similarity and to work with appropriate numerical examples.

An  $N$ -gram is a sequence of  $N$  elements (letters). To determine the phonetic similarity of two words  $a$  and  $b$ , the number of total  $N$ -grams is calculated according to the formula [2]



$$d_N(a,b) = |N_a \cap N_b|, (1)$$

where  $N_a, N_b$  – the number of total  $N$ -grams for words  $a$  and  $b$ ;  $\cap$  – an intersection operation;  $|\cdot|$  – the set cardinality.

You can also use Tversky's word similarity measure [1]:

$$d_T(a,b) = \frac{|a \cap b|}{|a \cap b| + \alpha \cdot |a \setminus b| + \beta \cdot |b \setminus a|}, (2)$$

where the sign “ $\setminus$ ” denotes the difference of sets;  $\alpha, \beta \geq 0$  – coefficients.

In the case of  $\alpha = \beta = 0.5$ , we have the Sørensen-Dice measure:

$$d_{SD}(a,b) = \frac{|a \cap b|}{|a \cap b| + 0.5 \cdot (|a| - |a \cap b|) + 0.5 \cdot (|b| - |a \cap b|)} = \frac{2 \cdot |a \cap b|}{|a| + |b|}, (3)$$

and if  $\alpha = \beta = 1$ , then we get the Jaccard measure:

$$d_J(a,b) = \frac{|a \cap b|}{|a \cap b| + |a| - |a \cap b| + |b| - |a \cap b|} = \frac{|a \cap b|}{|a \cup b|}, (4)$$

where  $\cup$  – an union operation.

The Bag distance measure is calculated as follows [1]:

$$d_{BD}(a,b) = \max(|a \setminus b|, |b \setminus a|). (5)$$

Gestalt pattern matching or Ratcliff/Obershelp algorithm calculates similarity using the formula [1]

$$d_{RO}(a,b) = \frac{2 \cdot K}{|a| + |b|}, (6)$$

where  $K$  – the number of letters in the longest common substrings, which are determined recursively for two words;  $|a|, |b|$  – the number of letters in the word  $a$  and  $b$ , respectively. The Levenshtein distance  $L(i, j)$  is a measure of the difference between two words  $a$  and  $b$  of the length  $i$  and  $j$ , which is calculated as the minimum number of insertion, deletion and replacement operations, required to transform one word into another [3]

$$L_{a,b}(i, j) = \begin{cases} 0, & \text{if } i = 0, j = 0; \\ i, & \text{if } j = 0, i > 0; \\ j, & \text{if } i = 0, j > 0; \\ \min(L_{a,b}(i, j-1) + 1; L_{a,b}(i-1, j) + 1; L_{a,b}(i-1, j-1) + m(a_i, b_j)), & \end{cases} (7)$$

where  $m(a_i, b_j) = 0$ , if the  $i$ -th letter of the word  $a$  is equal to the  $j$ -th letter of the word  $b$ ;  $m(a_i, b_j) = 1$  – in the opposite case.

The Jaro-Winkler distance uses an additional scaling factor  $p$ , which allows to find good scores for words, that match from the beginning up to a certain length  $l$ . Usually, the given distance between two words  $a$  and  $b$  is calculated in the form [4]

$$d_{JW} = d_{Jaro}(a, b) + l \cdot p \cdot (1 - d_{Jaro}(a, b)), \quad (8)$$

where  $l \cdot p \cdot (1 - d_{Jaro}(a, b))$  – the prefix bonus;  $l$  – the prefix length ( $l \leq 4$  characters);  $0 < p \leq 0.25$ ;  $d_{Jaro}(a, b)$  – the Jaro distance:

$$d_{Jaro}(a, b) = \begin{cases} 0, & \text{if } m = 0; \\ w_1 \cdot \frac{m}{|a|} + w_2 \cdot \frac{m}{|b|} + w_3 \cdot \frac{m-t}{m}, & \text{if } m > 0, \end{cases} \quad (9)$$

where  $w_1, w_2, w_3$  – the weighting factors ( $w_1 + w_2 + w_3 = 1$ );  $m$  – the number of symbols, that match (if they are the same and not further than  $\lfloor 0.5 \cdot \max(|a|, |b|) \rfloor - 1$ ;  $|\cdot|$  – the word length;  $t = \lfloor 0.5 \cdot k \rfloor$  – the half of the number of symbols  $k$ , that match and differ in serial numbers (transpositions).

*Example 1.* Consider two English words, that have the same sounding:  $a = \text{“Thomson”}$ ,  $b = \text{“Thompson”}$ . The numerical and the program results from “textdistance” Python library [5] was presented in table 1 and figure 1.

**Table 1**

**Numerical results for example 1**

Similarity metric	Numerical results
3-grams	$ THO, HOM, SON  = 3$
Sørensen-Dice	$\frac{2 \cdot  T, h, o, m, s, o, n }{7 + 8} = \frac{2 \cdot 7}{15} = 0.9(3)$
Jaccard	$\frac{ T, h, o, m, s, o, n }{ T, h, o, m, p, s, o, n } = \frac{7}{8} = 0.875$
Bag distance	$\max( \{ \}  ,  p ) = \max(0, 1) = 1$
Ratcliff/Obershelp	$\frac{2 \cdot (4 + 3)}{7 + 8} = 0.9(3)$
Levenshtein	1 deletion
Jaro	$\frac{1}{3} \cdot \left( \frac{7}{7} + \frac{7}{8} + \frac{7-0}{7} \right) = 0.9583(3)$
Jaro-Winkler	$0.9583 + 4 \cdot 0.1 \cdot (1 - 0.9583) = 0.975$

```

import textdistance as d
print('d_sd =', d.sorensen_dice('Thomson', 'Thompson'))
print('d_j =', d.jaccard('Thomson', 'Thompson'))
print('d_bd =', d.bag('Thomson', 'Thompson'))
print('d_ro =', d.ratcliff_obershelp('Thomson', 'Thompson'))
print('L =', d.damerau_levenshtein('Thomson', 'Thompson'))
print('d_jaro =', d.jaro('Thomson', 'Thompson'))
print('d_jw =', d.jaro_winkler('Thomson', 'Thompson'))

```

executed in 22ms, finished 05:03:52 2022-10-30

```

d_sd = 0.9333333333333333
d_j = 0.875
d_bd = 1
d_ro = 0.9333333333333333
L = 1
d_jaro = 0.9583333333333334
d_jw = 0.975

```

**Fig. 1. Program results for example 1**

*Example 2.* Consider two Ukrainian words, that have absolutely different sounding:  $a = \text{”Здітовецький”}$ ,  $b = \text{”Бісікало”}$ . The numerical and the program results from “textdistance” Python library [5] was presented in table 2 and figure 2.

**Table 2**

**Numerical results for example 2**

Similarity metric	Numerical results
3-grams	{ } = 0
Sorensen-Dice	$\frac{2 \cdot  i, \kappa, o }{12 + 8} = \frac{2 \cdot 3}{20} = 0.3$
Jaccard	$\frac{ i, \kappa, o }{ 3, \delta, i, m, o, v, e, u, b, \kappa, u, \ddot{u}, \bar{b}, c, i, a, l } = \frac{3}{17} = 0.176$
Bag distance	$\max( 3, \delta, m, v, e, u, b, u, \ddot{u} ,  \bar{b}, c, i, a, l ) = \max(9, 5) = 9$
Ratcliff/Obershelp	$\frac{2 \cdot (1 + 1)}{12 + 8} = 0.2$
Levenshtein	5 deletion + 5 replacement + 1 insertion = 11
Jaro	$\frac{1}{3} \cdot \left( \frac{3}{12} + \frac{3}{8} + \frac{3-1}{3} \right) = 0.4305 (5)$
Jaro-Winkler	$0.4305 + 0 \cdot 0.1 \cdot (1 - 0.4305) = 0.4305 (5)$

```

import textdistance as d
print('d_sd =', d.sorensen_dice('Здітовецький', 'Бісікало'))
print('d_j =', d.jaccard('Здітовецький', 'Бісікало'))
print('d_bd =', d.bag('Здітовецький', 'Бісікало'))
print('d_ro =', d.ratcliff_obershelp('Здітовецький', 'Бісікало'))
print('L =', d.levenshtein('Здітовецький', 'Бісікало'))
print('d_jaro =', d.jaro('Здітовецький', 'Бісікало'))
print('d_jw =', d.jaro_winkler('Здітовецький', 'Бісікало'))

```

executed in 33ms, finished 05:06:13 2022-10-30

```

d_sd = 0.3
d_j = 0.17647058823529413
d_bd = 9
d_ro = 0.2
L = 11
d_jaro = 0.4305555555555555
d_jw = 0.4305555555555555

```

**Fig. 2. Program results for example 2**

In this work, the math overview and examples of metrics for assess the phonetic similarity of words was presented. The main ideas can be implemented in software.

## LITERATURE

1. Jurafsky D., Martin J. H. *Speech and Language Processing: An Introduction to Natural Language Processing, Computational Linguistics, and Speech Recognition*. Pearson Prentice Hall, 2009. 988 p.
2. Vykhovanets V. S., Du J., and Sakulin S. A. An Overview of Phonetic Encoding Algorithms. *Automation and Remote Control*. 2020. Vol. 81. P. 1896-1910.
3. Calculate Levenshtein Distance Between Two Strings. URL: [http://php.net/manual/en/function.levenshtein.php](http://php.net/manual/en/function levenshtein.php) (access mode: 29.10.22).
4. Jaro M. A. UNIMATCH – a Computer System for Generalized Record Linkage Under Conditions of Uncertainty. *Spring Joint Computer Conference*. Anaheim, 1972. P. 523-530.
5. Textdistance library. URL: <https://github.com/life4/textdistance> (access mode: 05.11.22).

УДК 00.1082

## МОДЕЛІ ТА АЛГОРИТМИ ОБРОБКИ ТРАЄКТОРНОЇ ІНФОРМАЦІЇ НА ОСНОВІ МЕТОДІВ КЛАСИФІКАЦІЇ ТА РЕГРЕСІЙНОГО АНАЛІЗУ

**Бабала Людмила Василівна**

к.е.н., доцент

**Саврій Соломія Володимирівна**

викладач

**Лукомський Олександр**

студент

Західноукраїнський національний університет

**Актуальність теми дослідження.** Однією з пріоритетних завдань при проведенні ракетних пусків є обробка, аналіз та подання траєкторних вимірювань, що надходять з борту виробу із загальним потоком цифрової телеметричної інформації (ТМІ) та описують балістичну траєкторію польоту. У зв'язку з тим, що складні виробу ракетно-космічної техніки (РКТ), як правило, складаються з декількох ступенів, до таких завдань також відноситься і встановлення фактичних географічних координат точок падіння частин, що відокремлюються.

Виходячи з цього, у тому числі формується і ознака попадання чи промаху – за допомогою зіставлення із зоною розрахункових географічних координат та врахуванням гранично допустимих відхилень. Від ефективності обробки та безпомилковості траєкторних розрахунків та заснованої на них оперативної оцінки стану виробу багато в чому залежить якісне виконання поставлених завдань натурних робіт.

Для того щоб мінімізувати негативний вплив перерахованих вище факторів та їх комбінацій, потрібне застосування інформаційно-аналітичних систем, заснованих на сучасних методах, що дозволяють скоротити значний обсяг безперервних математичних обчислень за рахунок введення в методику (алгоритм) розрахунку етапів прогнозування чисельних величин з прийнятним рівнем точності, а також виділити в завдання бінарної класифікації

детектування аварійних (нештатних) ситуацій та відхилень певних параметрів, що телеметруються, від їх допустимих значень.

До найефективніших способів вирішення цих завдань слід віднести сучасні методи регресійного аналізу та машинного навчання, «data mining», нейронні мережі, логістичну регресію, а також інші методи інтелектуальної та передбачуваної аналітики. Ефективне та правильне застосування побудованих на цих методах інформаційно-аналітичних систем та їх моделей не лише збільшує швидкість обробки даних, знижуючи при цьому вплив «людського фактора», але також значною мірою мінімізує вимоги до апаратного забезпечення та наявності кваліфікованого персоналу інженерів-випробувачів, що у свою чергу вигідно відбивається на економічній стороні питання.

**Об'єктом дослідження** є процеси обробки та аналізу цифрової телеметричної інформації, що містить кадри бортової навігаційної апаратури споживача у частині траєкторної інформації.

**Предмет дослідження** – уніфіковані моделі та алгоритми обробки та аналізу траєкторної інформації, що надходить з борту виробу РКТ при проведенні полігонних випробувань, що включають етапи розрахунку географічних координат точок падіння частин виробу, що відокремлюються, для формування ознаки влучення і промаху, а також етапи детектування виникнення нештатних ситуацій і прогнозування чисельних значень координат за допомогою методів машинного навчання та регресійного аналізу

**Метою дослідження** є підвищення продуктивності, об'єктивності оцінок та рівня автоматизації процесів обробки, аналізу та подання траєкторної інформації об'єкта (складного виробу ракетно-космічної техніки) у системах інформаційно-аналітичного та телеметричного забезпечення полігонних вимірювальних комплексів. Для досягнення поставленої мети необхідно вирішити такі **основні завдання**:

– провести дослідження та порівняльний аналіз існуючих сучасних та перспективних методів обробки траєкторних вимірювань, моделей та алгоритмів розрахунку балістичної траєкторії складних виробів

ракетно-космічної техніки;

– виробити технічні пропозиції, що забезпечують високий рівень автоматизації та об'єктивності, спрямовані на підвищення швидкості обробки, аналізу та подання траєкторної ТМІ та дозволяють мінімізувати вимоги до продуктивності апаратно-програмних засобів полігонного вимірювального комплексу;

– провести аналіз процесів обробки зареєстрованої в ході льотного експерименту ТМІ, що включають стадії виділення цифрової кадрової структури, що містить траєкторну інформацію об'єкта, її обробки та формування єдиного уніфікованого формату подання виділених параметрів для подальшого аналізу та передачі в суміжні системи;

– розробити моделі та алгоритм розрахунку балістичної траєкторії частин складного виробу РКТ, що відокремлюються, для формування ознак потрапляння та промаху, що забезпечують автоматизацію процесів обробки та аналізу траєкторної ТМІ;

– провести аналіз доцільності та ефективності застосування та впровадження запропонованих моделей та алгоритмів.

**Наукова новизна** полягає в тому, що в ній уперше запропоновано:

– моделі та алгоритм розрахунку балістичної траєкторії частин багатопараметричного об'єкта РКТ (складного виробу ракетно-космічної техніки), що відокремлюються, для формування ознак попадання та промаху, що відрізняються від відомих тим, що при їх реалізації запропоновано використовувати елементи теорії машинного навчання та прогнозування чисельних значень траєкторних параметрів за допомогою методів регресійного аналізу, що дозволяє забезпечити високий рівень автоматизації процесів обробки та аналізу траєкторної ТМІ, мінімізувати вимоги до продуктивності апаратно-програмних засобів ПК та знизити вплив «людського фактора»;

**Практична значимість роботи** полягає в тому, що запропоновані моделі та алгоритми обробки та аналізу цифрової телеметричної інформації, що містить траєкторні дані складного виробу РКТ, забезпечують:

- зниження обчислювального навантаження на апаратно-програмні засоби полігонного вимірювального комплексу за рахунок мінімізації обсягу вироблених математичних обчислень;

– підвищення ефективності та функціональних можливостей штатного персоналу у процесі проведення льотного експерименту та натурних робіт зі складним виробом РКТ за рахунок підвищення рівня автоматизації процесів обробки, аналізу та подання ТМІ;

– підвищення об'єктивності аналізу та оцінки ТМІ, зареєстрованої під час льотних випробувань та інтелектуальне детектування виникнення нештатних (аварійних) ситуацій, що дає можливість оперативного вироблення технічних рішень щодо запобігання можливим негативним наслідкам.

### **СПИСОК ВИКОРИСТАНИХ ДЖЕРЕЛ**

1. Кириленко О. В., Блінов І. В., Попович В. І., Олефір Д. О., Методологія об'єктно-орієнтованого моделювання для опису функціонування конкурентного оптового ринку електричної енергії. Проблеми загальної енергетики. 2018. Вип. 1(24). 5-10 с.

2. Харченко М. А. Корреляционный анализ: Учебное пособие для вузов. – Воронеж: Изд-во ВГУ, 2018. – 31 с.

3. Елтышев Д. К., Хорошев Н. И. Системный подход к формированию и реализации программ энергосбережения и повышения энергетической эффективности // Фундаментальные исследования. – 2019. – № 5–4. С. 697- 701.

4. Morariu N., Iancu E., Vlad S. A neural network model for time series forecasting // Romanian Journal of Economic Forecasting. 2019, No. 4. P. 213 - 223. 96

5. Mazengia D. H. Forecasting Spot Electricity Market Prices Using Time Series Models: Thesis for the degree of Master of Science in Electric Power Engineering. Gothenburg, Chalmers University of Technology, 2018. 89 p



# МОДЕЛЮВАННЯ ЗАТВЕРДІВАННЯ ТА ОХОЛОДЖЕННЯ АЛЮМІНІЄВОГО СПЛАВУ ПРИ ІНТЕНСИВНОМУ ТЕПЛООБМІНІ

**Босий Микола Вікторович**

старший викладач

**Боса Олена Анатоліївна**

лаборант

**Лисенко Андрій Якович,**

**Мануйлович Андрій Валерійович,**

**Бельченков Єгор Володимирович,**

**Шевченко Олександр Андрійович,**

**Аврамеко Євгеній Валерійович**

студенти

Центральноукраїнський національний технічний університет  
м. Кропивницький, Україна

**Вступ.** Лиття є найпоширенішим і найпростішим методом отримання готових деталей із сплавів. В залежності від режимів охолодження та затвердіння металу можна отримати вилівок різної якості та структури [1].

Формування структури відбувається в двофазній зоні, яка являє собою гетерогенну зону із ростом кристалів з оточуючим розплавом металу. Теплофізичні явища, які відбуваються в двофазній зоні включають процеси тепломасопереносу, фільтрації розплаву в міждендритному просторі та формування кристалів сплаву [1, 2].

**Мета роботи.** Метою статті є математичне моделювання процесу затвердіння та охолодження алюмінієвого сплаву при інтенсивному теплообміні.

При аналітичному вивченні поставленої задачі складаються необхідні диференціальні рівняння, а потім знаходяться їх рішення. Отримані формули зв'язують між собою відповідні параметри процесу затвердіння вилівка.

**Матеріали і методи.** Методи моделювання базуються на вивченні, наприклад, затвердіння вилівка. З усіх теоретичних методів найбільший інтерес представляє аналітичний метод дослідження, тому що його кінцевим

результатом є розрахункові формули, що можуть бути ефективно застосовані для вибору технологічного процесу лиття [2-8].

Розглянемо математичне моделювання процесу затвердіння та охолодження алюмінієвого сплаву при інтенсивному теплообміні із застосуванням диференціальних рівнянь теплопровідності Фур'є та чисельних методів розв'язку. [1-3,9].

Математична модель теплопереносу процесу затвердіння та охолодження алюмінієвого сплаву при інтенсивному теплообміні описується диференціальними рівняннями теплопровідності Фур'є [1,2,7-9]:

$$\text{для рідкого розплаву: } \frac{\partial T_1}{\partial \tau} = a_1 \frac{\partial}{\partial x} \left( \frac{\partial T_1}{\partial x} \right), \quad 0 \leq x \leq x_1(t), T_1 \geq T_l, \quad (1)$$

$$\text{для розплаву в двофазній зоні: } \frac{\partial T_{2,3}}{\partial \tau} = a_{2,3} \frac{\partial}{\partial x} \left( \frac{\partial T_{2,3}}{\partial x} \right) + \frac{L\rho_3}{c_2\rho_2} \frac{\partial \psi}{\partial \tau},$$

$$x_1(t) \leq x \leq x_{2,3}(t), T_s \leq T_{2,3} \leq T_l, \quad (2)$$

$$\text{для твердої кірки: } \frac{\partial T_4}{\partial \tau} = a_4 \frac{\partial}{\partial x} \left( \frac{\partial T_4}{\partial x} \right), \quad x_{2,3}(t) \leq x \leq x_4(t), T_4 \leq T_s \quad (3)$$

$$\text{для металевої форми: } \frac{\partial T_5}{\partial \tau} = a_5 \frac{\partial}{\partial x} \left( \frac{\partial T_5}{\partial x} \right), \quad x_4(t) \leq x \leq x_5(t), T_5 \leq T_4 \quad (4)$$

де  $T_1(x,t)$ ,  $T_{2,3}(x,t)$ ,  $T_4(x,t)$ ,  $T_5(x,t)$  – температурне поле в рідкому розплаві, двофазній зоні (рідкий метал і метал, який затвердіває), твердій зоні (тверда кірка), металевій формі;  $a_1$ ,  $a_{2,3}$ ,  $a_4$ ,  $a_5$  – температуропровідність для рідкого розплаву металу, розплаву металу в двофазній зоні, твердій зоні, в металевій формі;  $L$  – питома теплота кристалізації;  $\partial\psi/\partial\tau$  – швидкість виділення твердої фази;  $\psi$  – відносна кількість твердої фази при затвердінні металу  $0 \leq \psi \leq 1$ ;  $T, T_l, T_s$  – температури: поточна, ліквідус, солідус.

Початкові умови: Температури рідкого металу, кристалізації металу, твердого металу і форми приймаються сталими:

$$\left. \begin{aligned} T_1(x_1, t) &= T_p = \text{const} \\ T_{2,3}(x_{2,3}, t) &= T_{\text{кр}} = \text{const} \\ T_4(x_4, t) &= T_o = \text{const} \\ T_5(x_5, t) &= T_{\phi} = \text{const} \end{aligned} \right\} \quad (5)$$

Граничні умови: Тепловий потік по площині симетрії відсутній:

$$\lambda_1 \partial T(0, \tau) / \partial x = 0. \quad (6)$$

де  $\lambda_1$  – теплопровідність рідкого металу.

Теплообмін на границі між виливком і формою визначається коефіцієнтом теплопередачі контактної термічної опору і тепловим потоком від виливка в форму. Теплоємність термічної опору не враховується:

$$-\lambda_4 \partial T(x_0, \tau) / \partial x = \lambda_5 \partial T(x_0 + \delta_3, \tau) / \partial x = k_3 (T(x_0, \tau) - T(x_0 + \delta_3, \tau)), \quad (7)$$

де  $\lambda_4$  і  $\lambda_5$  – теплопровідність твердого металу і матеріалу форми;  $k_3 = \lambda_3 / \delta_3$  – коефіцієнт теплопередачі контактної термічної опору (захисного покриття форми);  $\lambda_3$  – теплопровідність покриття;  $\delta_3$  – товщина покриття;  $x_0(t)$  – відстань від площини симетрії виливка до його поверхні.

Відведення теплоти з зовнішньої поверхні форми не враховується:

$$\lambda_5 \partial T(x_m, \tau) / \partial x = 0. \quad (8)$$

де  $x_m(t)$  – відстань від площини симетрії виливка до зовнішньої поверхні форми.

Розв'язок задачі виконано методом кінцевих різниць [3,9].

Тестування моделі проведено порівнянням з літературним джерелом [11], де наведені графіки зміни температури в центрі віссісиметричного виливка в процесі його затвердіння при литті з кристалізацією під тиском.

**Результати і обговорення.** За допомогою наведеної моделі був виконаний детальний аналіз процесу теплообміну виливка зі сплаву на алюмінієвій основі, при затвердінні в сталевій формі і при умові інтенсивного теплообміну:  $T_l = 654$  °С,  $T_s = 643$  °С,  $L = 390$  кДж/кг. Характерні розміри виливка: нижній діаметр – 35 мм, верхній діаметр – 55 мм, висота – 75 мм. Теплофізичні властивості для алюмінієвого сплаву; розплав, двофазна зона, тверда фаза наступні: - теплопровідність –  $\lambda = 85; 91,5; 102; \text{Вт}/(\text{м}\cdot\text{К});$

теплоємність –  $c = 1268; 1173; 1083; \text{Дж/кг}\cdot\text{К}$ ; - густина –  $\rho = 2225; 2300; 2550; \text{кг/м}^3$ .

Результати розрахунків і експериментальні дані наведені на рис. 1. Видно, що затвердіння сплаву відбувається за 16,7 с, якщо  $k_3$  ближче до  $4,7 \cdot 10^3 \text{ Вт}/(\text{м}^2 \cdot \text{К})$ , що можна порівняти з експериментальними даними [11], де він дорівнює 19 с. Додатково було виконано порівняння результатів представлених розрахунків з результатами вимірів температур при литті під низьким тиском [12]. Діаметр виливка склав 50 мм, товщина форми 25 мм,  $k_3$  змінювався в діапазоні  $1,8 \div 2,3 \cdot 10^3 \text{ Вт}/(\text{м}^2 \cdot \text{К})$ , час затвердіння становить 27 с. На рис.1 графіки 1,2,3,4,5 відповідають швидкості охолодження для виливка, де 0,25, 0,5, 1, 1,5, 2 мм – відстані від площини симетрії до охолоджувальної поверхні виливка.

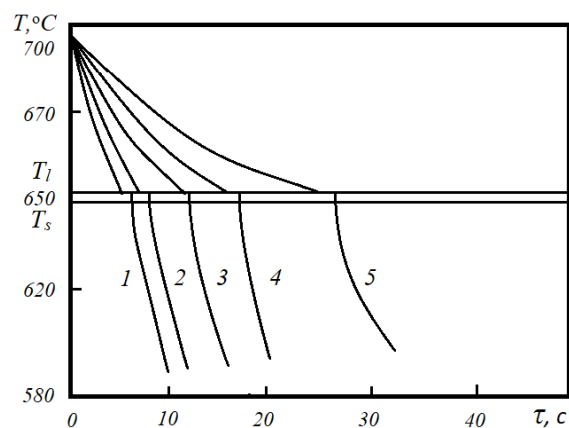

**Рис. 1. Залежність зміни температур у виливку з алюмінієвого сплаву від часу до закінчення затвердіння**

**Висновки.** 1. Використання наведеної моделі дозволяє розраховувати зміну температури з часом в будь-якій точці виливка і форми, визначити швидкість охолодження в процесі формування структури алюмінієвого сплаву, визначити швидкість переміщення руху твердої фази в просторі.

2. Оцінка точності результатів проводилася шляхом порівняння розрахункових значень зміни температури і швидкості охолодження виливка в формі з наявними експериментальними даними, що обґрунтовує достовірність отриманих результатів з задовільною точністю.

## ЛІТЕРАТУРА:

1. Баландин Г. Ф. Основы теории формирования отливки: учеб. пособие для вузов. Ч.1. Тепловые основы теории. Затвердевание и охлаждение отливки. М: Машиностроение. 1976. 327 с.
2. Лейбензон В.О., Пілюшенко В. Л., Кондратенко В. М., Хричиков В. Є. , Недопьокін Ф. В., Білоусов В. В., Дмитрієв Ю. В. Твердження металів і металевих композицій. Підручник. Київ: Науково-виробниче підприємство «Видавництво “Наукова думка” НАН України». 2009. 414с.
3. Босий М. В. Математичне моделювання затвердіння та охолодження алюмінієвого сплаву при інтенсивному теплообміні. *Науковий журнал Вчені записки ТНУ імені В.І. Вернадського. Серія: Технічні науки.* Т. 33 (72). № 5. 2022. С. 236-243.
4. Ясюков В. В., Лысенко Т. В., Козишкурт Е. Н., Солоненко Л. И. Процессы кристаллизации и затвердевания отливок в разовых литейных формах. *Металл и литье Украины.* 2018. №11-12. С.1-8.
5. Селівьорстова Т. В., Селівьорстов В. Ю., Іванова Л. Х. Математичні основи фрактального тепло і масопереносу в двохфазній зоні розплаву металу. “Сучасні проблеми металургії”. № 25. 2022. С.35-44.
6. Мамишев В. А., Шинский О. И., Соколовская Л. А. Физико-математические аспекты затвердевания отливок разной геометрии в песчаной форме. *Металл и литье Украины.* № 11. (258). 2014. С.21-24.
7. Лущик П. Е. Определение параметров кинетики затвердевания и моделирование литейных процессов при получении отливок из модифицированных силуминов. Автореферат диссертации на соискание ученой степени кандидата технических наук по специальности 05.16.04. Литейное производство. Минск. 2018. 30с.
8. Кувыркин Г. Н., Лепешкин А. К. Математическое моделирование процессов затвердевание металлов в условиях высокоинтенсивного охлаждения. *Серия. “Естественные науки”.* 2007. № 3. С.42-53.
9. Пелых С. Г., Семесенко М. П Оптимизация литейных процессов. Киев.

«Вища школа». 1977. 192с.

10. Курпа Л. В., Лінник Г. Б. Рівняння математичної фізики. Навчальний посібник. Харків: Вид-во «Підручник НТУ «ХП». 2011. 312 с.

11. Кабанов П. Г. Математическое моделирование процесса кристаллизации жидкого металла в условиях внешнего воздействия. *Сиб. журн. индустр. математики*. 2007. Т. 10. № 4(32). С. 55–60.

12. Марширов В. В., Тимофеев Г. И., Трифонов Ю. И. Влияние избыточного давления на теплообмен расплава с металлической формой. *Литейное производство*. 1987. Т. 10. С. 21–22.

## ВПЛИВ ВОДНЮ НА СТРУКТУРУ ВИЛИВКІВ МЕТАЛІВ

**Карпов Володимир Юрійович**

проф., д.т.н.,

**Носко Ольга Анатоліївна**

декан, к.т.н.,

**Ковзик Анатолій Миколайович**

в.о.зав.каф., к.т.н.

**Аюпова Тетяна Анатоліївна**

доц., к.т.н.

Українській державний університет

науки і технологій,

м. Дніпро, Україна

**Анотація:** Розглянуто особливості технології отримання газарів та принципи керування параметрами їхньої структури (розмір, орієнтація пор) в результаті газар-процесу. Встановлений вплив пористості на розмірні параметри пор мідних газарів, а також на їхній тимчасовий опір руйнуванню. Встановлені закономірності структуроутворення та формування комплексу механічних властивостей газарів під час пластичної деформації прокаткою та волочінням.

**Ключові слова:** водень, гартування, механічні властивості, мікроструктура, макроструктура.

Наявні літературні дані про вплив водню на фізичні і механічні властивості алюмінію і магнію, а також міді та її сплавів (бронзи, латуні) при кімнатній та підвищених температурах мають великий розбіг. Однак усі автори відзначають, якщо насиченість металу воднем зростає, то зростає і кількість дефектів у металі при будь-якій температурі [1, с.137; 2, с. 134].

Дослідження проводили для заліза, нікелю, міді й алюмінію, як основних компонентів конструкційних і ливарних сплавів. Розчинність у твердому стані вивчали в інтервалі тисків водню 0,1...2 МПа та при температурах (Тпл - 50°C)

з інтервалом 50°C. Виміри проводили за методикою загартування зразка з фіксованої температури і тиску та наступною вакуумною екстракцією водню і виміру кількості водню, що виділився. У цілому результати підтверджують закон Сівертса та інших авторів [1, с.138, 2] з незначним відхиленням в області високих тисків.

Отримані експериментальні дані використовуються для більш точної побудови фазових діаграм метал-водень. Ці діаграми необхідні для прогнозування взаємодії металів та сплавів з воднем та зміни їх властивостей. Ці діаграми були застосовані у розробках нових легких композитних матеріалів.

Водень має дуже незначну розчинність в алюмінії і, як наслідок, слабо впливає його на фізичні властивості.

Мідь, та сплави на її основі (бронзи і латуні) розчиняють водень сильніше, і дія його не є однозначною. Але, фізичні властивості всіх металів поступово знижуються з ростом концентрації водню. Обов'язково треба відзначити водневу ламкість, яка з'являється в металах при певних концентраціях розчиненого водню.

Дані про розчинність водню в нікелі добре співпадають з даними [2, с.251; 3, с.26], що ще раз підтверджує вірність вибраної методики.

Механічні властивості зазначених металів змінюються, особливо в залежності від умов виготовлення зразків. Якщо зразки зазнавали навіть короткочасного плавлення, то це приводило до помітних змін внутрішньої структури. У зразках виникали мікро-, макropорожнечі, які в основному визначали механічні властивості зразків [4; 5; 6, с.78 ].

На цьому ефекті оснований так званий газар-процес при якому у середині виливка формуються пори, розміром та орієнтацією яких можливо керувати (рис.1). Сформовані пори – канали мають чітку орієнтацію у виливках, що робить газар дуже привабливим матеріалом для промисловості.

Кристалізація розплаву, насиченого воднем, при переохолодженні нижче лінії евтектичної рівноваги, призводить до розпаду рідини на кристалічну та



газову фази [5; 6, с. 26-54]. Це призводить до формування геометрично впорядкованих структур, подібних до евтектичних колоній, але з тією відмінністю, що одна з фаз – газоподібна (водень).

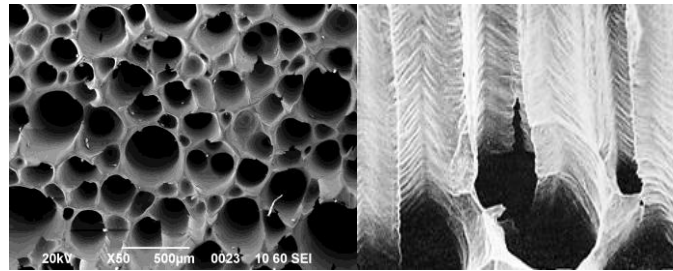

а

б

**Рис. 1. Вид мікроструктури зламу газара: а - x50; б - x100**

Суть технологічного процесу отримання газарів, заснованого на цьому явищі, полягає в тому, що заданий матеріал (метал, сплав, кераміка) розплавляють в автоклаві в атмосфері водневмісного газу при певному тиску (тиск насичення  $P_n$ ). Протягом деякого часу розплав насичується воднем до необхідної концентрації – відбувається сатурація розплаву. Після сатурації розплав заливають у кристалізатор, розташований у тому ж автоклаві. Тиск газу в автоклаві перед заливкою розплаву кристалізатор можна змінювати і доводити до необхідної величини (тиск кристалізації  $P_k$ ). Якщо необхідно отримати структуру стільникового типу, яка складається з циліндричних пор, тиск зазвичай не змінюють при кристалізації. Для отримання більш складних за формою пор (конусні пори, еліпсоїдальні, сферичні) слід змінювати тиск газової фази безпосередньо в процесі кристалізації [6].

Для визначення структури пористості газарів використовували метод фарбування пор з наступним скануванням поверхні макрошліфа та обробки зображення графічним редактором на комп'ютері. Це дозволяло прискорити вимірювання пористості та збільшити його точність. Крім того така методика дозволяє вимірювати пористість окремих ділянок зразка, що раніше було зробити складно. Запропонована методика дозволяла розбити зразок газара на зони росту пор і аналізувати кожен окремо (рис.2). Крім перелічених вище умов процесу для отримання необхідної структури у виливку газара, велике значення має орієнтація відведення тепла від розплаву, який кристалізується у

формі. Утворення пористої структури газарів іде аналогічно евтектичній кристалізації. Пори завжди орієнтовані перпендикулярно фронту кристалізації. Тому для отримання пор з радіальною орієнтацією необхідно забезпечити радіальне відведення тепла, а для отримання аксіальної орієнтації пор - аксіальну орієнтацію тепловіддачі.

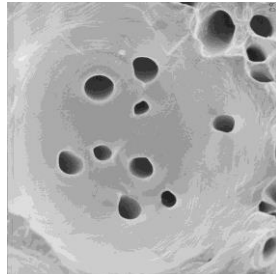

**Рис. 2. Вид пор різного розміру у мікрошліфі газара, x100**

Газар - анізотропний матеріал за рахунок довгих пор, орієнтованих в одному напрямку. Тому на механічні параметри газара впливає його пористість, розмір, форма та спрямованість пор [7, с. 132-145]. Відомо, чим більша пористість зразка, тим меншим є його опір руйнуванню. Для кожного пористого матеріалу характерна своя залежність опору руйнуванню від пористості. Залежність тимчасового опору руйнуванню мідних газарів від їх пористості відображена на рис.3. Хід кривих залежностей загалом якісно збігається з типовим, але тимчасовий опір руйнуванню газарів змінюється нерівномірно. Криві залежності мають перегини, особливо виражений – у кривій 2, яка відповідає залежності тимчасового опору руйнуванню від пористості, по площині фактичного перерізу зразка [6].

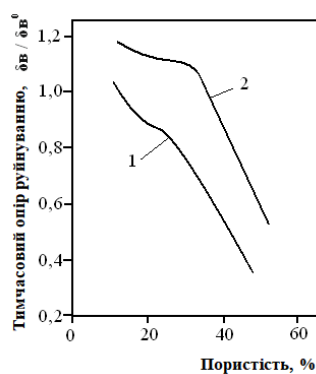

**Рис.3. Вплив пористості на тимчасовий опір мідних газарів: 1 – за площею перерізу зразка; 2 – за площею фактичного перерізу зразка**

Діаметр і довжину пор газарів при їх виробництві можна змінювати досить широких межах (рис.4). Ці параметри залежать як від тиску при кристалізації, так і від пористості. Діаметр пор (2) менш інтенсивно змінюється від пористості (П), ніж їх довжина (1).

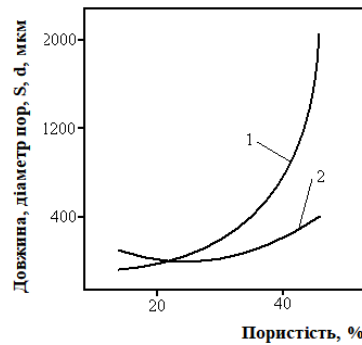

**Рис.4. Вплив пористості на довжину – 1 та діаметр пор газара – 2**

Структуру газару можна розглянути за допомогою моделі – пакета металевих труб, де було визначено, що є певні закономірності між діаметром труб і товщиною стінок при деформації: чим меншим є діаметр труби (d) і товщю її стінки (S), тим складніше поводитьься їх деформація (рис.5).

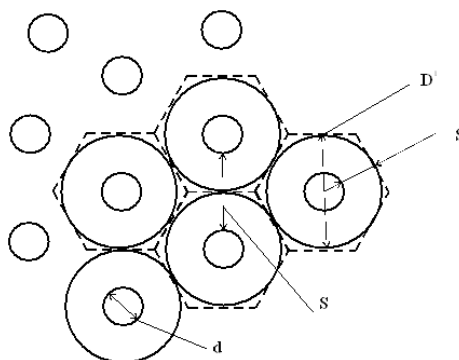

**Рис. 5. Модель газару як пакета труб однакового діаметра: d – внутрішній діаметр труби; S - відстань між центрами труб, D1 - діаметр труби, S1 - товщина труби**

Традиційною технологією виготовлення газарів литтям можна отримувати пори діаметром 10 – 15мкм при пористості 25 – 30%. Виготовлення газарів з порами, меншими по діаметру, є складним. Виготовити традиційним способом зразки газарів з порами, що мають розмір близько мікрона і розташованими рівномірно за об'ємом металу, практично неможливо. Для цього потрібно проводити деформацію зразків газарів.

З рисунку 6 добре видно, що при досить великих деформаціях прокаткою (35...40%) форма пор усередині зразків газарів змінюється. Для досягнення такого ж ступеня деформації зразків при волочінні необхідно 55...60% обтискання. Ця залежність зміни форми пор в структурі характерна для всіх ступенів деформації зразків прокаткою та волочінням.

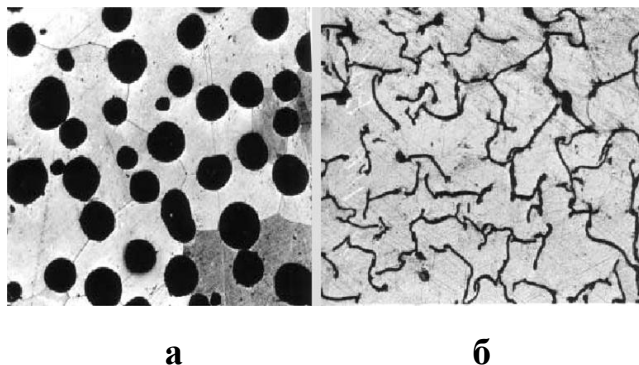

**Рис. 6. Форма пор газарів у вихідному та деформованому станах  
а - вихідні пори діаметром 50-150 мкм, б - вид пор після деформації з  
великим ступенем обтискання (прокатка - 35 - 40%, волочіння - 55-60%),  
x50**

Зразки газарів після деформації однозначно демонструють вищі механічні показники при всіх ступенях деформації порівняно з недеформованими контрольними зразками. Газар прокатаний до прутка діаметра 10 мм при максимальній деформації вихідних зразків діаметром 20 мм після відпалу мав міцність у 1,5 – 2 рази вищу, ніж недеформований. Якщо зразок газара не піддавали відпалу, його міцність була вищою в 2 – 3 рази у порівнянні з недеформованим. Це стосується міді, яка має відносно низьку міцність та високу пластичність. Для інших металів механічні властивості підвищуватимуться аналогічно, але від більш високих значень.

Завдяки своїй структурі газари мають високий ступінь анізотропності механічних властивостей, які після деформації збільшуються - відбувається значне зміцнення газарів. Інтенсивність зміцнення газарів при деформації є істотно більшою у порівнянні з іншими ізотропними пористими металами [8].

Дослідження газарів при деформації дозволяють зробити наступні висновки.

1. Деформація зразків призводить до потоншення перегородок між порами. Якщо ця величина становить 5 – 50мкм, відбувається помітне зміцнення зразків газарів. Цей ефект аналогічний до підвищення міцності металевих вусів при їх товщині менше 20мкм. Збільшення міцності газарів із зменшенням відстані між порами зберігається як для прокатаних, так і волочених зразків, а також відпалених після деформації.

2. Межа плинності зразків газарів із підвищенням їх пористості знижується у 2 – 3 рази у порівнянні з монолітними зразками. При деформації зразків газарів їхня межа плинності нелінійно зростає.

3. При волочінні заготовок газарів ступінь їх деформації має бути на 25 - 40% вищою, ніж при прокатці, для отримання аналогічної структури по всьому перерізу.

### **Висновки**

1. Розглянуто особливості технології отримання газарів та принципи керування параметрами їхньої структури (розмір, орієнтація пор) в результаті газар-процесу. Суть технологічного процесу отримання газарів полягає в розплавленні в автоклаві в атмосфері водневмісного газу при певному тиску (тиск насичення  $P_H$ ); сатурації розплаву воднем; кристалізації в кристалізаторі автоклава з можливістю регулювання тиску газу для отримання пор необхідного типу. Формування пористої структури газарів іде аналогічно евтектичній кристалізації. Пори завжди орієнтовані перпендикулярно фронту кристалізації. Для отримання пор з радіальною орієнтацією необхідно забезпечити радіальне відведення тепла, а для отримання аксіальної орієнтації пор - аксіальну орієнтацію тепловіддачі.

2. Встановлений вплив пористості на тимчасовий опір руйнуванню мідних газарів. Хід кривих залежностей тимчасового опору руйнуванню загалом якісно збігається з типовим, але змінюється нерівномірно: на кривих наявні відповідні перегини. Побудовані криві залежності розмірні параметри пор мідних газарів від їхньої пористості. Довжина і діаметр пор газу залежать як від тиску при кристалізації, так і від пористості. Діаметр пор менш

інтенсивно змінюється від пористості, ніж їх довжина.

3. Встановлені закономірності структуроутворення та формування комплексу механічних властивостей газарів під час пластичної деформації прокаткою та волочінням. Форма пор усередині зразків газарів змінюється. Перегородки між порами потоншуються. Якщо ця величина становить 5 - 50мкм, відбувається помітне зміцнення. Збільшення міцності газарів із зменшенням відстані між порами зберігається як для прокатаних, так і волочених зразків, а також відпалених після деформації.

При деформації зразків газарів їхня межа плинності нелінійно зростає. При волочінні заготовок газарів ступінь їх деформації має бути на 25 – 40% вищою, ніж при прокатці, для отримання аналогічної структури по всьому перерізу.

## СПИСОК ЛІТЕРАТУРИ

1. Гарина И. М., Хасин С. И. Высокопористые спеченые материалы на основе железа и его сплавов за рубежом / Обзорная информация ЦНИИ информации и технико-экономических исследований в черной металлургии // - М., 1981. – С. 137-139.

2. Пористые проницаемые материалы: Справ, изд. / Под ред. Белова С. В. //-М.: Металлургия, 1987. -335 с.

3. Mahdi Divandari Metal Foams // Iran University of Science and Technology, 2006, 240 p.

4. Скороход В. В. Порошковые материалы на основе тугоплавких металлов и соединений // - К.: Техника, 1982. – 169 с.

5. Карпов В. Ю., Шаповалов В. И., Карпов В. В. Водород – легирующий элемент эвтектических сплавов – газаров // Тезисы международной конференции ВОМ-2007, Донецк, - 2007., май 21 -25, - С. 577-580.

6. Данченко О. В. Формирование структуры и разработка технологических параметров получения пористой меди повышенной прочности/ Дис. кан. тех. наук. – Д., ДМетАУ. 1987. - 150с.

7. Скороход В. В. Физико-химические свойства пористых материалов // Порошковая металлургия. – К.: Наукова думка, 1977. – С. 120 – 190.

8. Щербань М. И. Влияние пористости на механические свойства металлов, получаемых методами порошковой металлургии // Порошковая металлургия. – 1973. - №10., - С.70 – 77.

УДК 615.849.5

## МОДУЛЯЦІЯ ЕЛЕКТРОМАГНІТНОГО ВИПРОМІНЮВАННЯ АПАРАТІВ ДЛЯ СВІТЛОДІОДНОЇ ТЕРАПІЇ

**Кіпенський Андрій Володимирович,**

д.т.н., професор

**Куліченко Вячеслав Вікторович,**

к.т.н., доцент

Національний технічний університет

Харківський політехнічний інститут

м. Харків, Україна

**Анотація:** Робота присвячена формуванню модулюючих сигналів для електромагнітного випромінювання оптичного діапазону, яке застосовується з терапевтичною метою. Розглянуті основні варіанти періодичних змін управляючих сигналів для модуляції інтенсивності випромінювання та частоти слідування імпульсів. Запропоновані режими формування синхронної і асинхронної модуляції випромінювання при використанні декількох джерел світла з різними довжинами хвиль.

**Ключові слова:** часові параметри сигналів, електромагнітне випромінювання, світлодіоди, модуляція, лінійні функції

Для досягнення необхідного лікувального ефекту в апаратах для проведення процедур фототерапії використовують різні джерела електромагнітного випромінювання (ЕМВ) оптичного діапазону (ОД). Однак, слід зазначити, що необхідний ефект від впливу ЕМВ ОД визначається насамперед правильно підібраними спектрами випромінювання чи їх комбінацією, а також конструкцією випромінювачів [1]. Іншим, не менш важливим моментом у фототерапії є можливість впливу на людину імпульсами ЕМВ, які чергуються з паузами, або модульованими за інтенсивністю випромінюваннями. Дія імпульсів світла на організм людини, крім інтенсивності, значною мірою визначається частотою їх слідування і



тривалістю. Модульований вплив є більш фізіологічним, ніж безперервне опромінення, оскільки паузи (інтервали з нижчою інтенсивністю) забезпечують можливість відпочинку тканин [2]. Крім того, модульований вплив дозволяє загальмувати процеси адаптації та сумачії в організмі людини, що підвищує ефективність терапевтичного впливу.

Значні можливості, щодо модуляції ЕМВ ОД у фототерапевтичній апаратурі з'явилися після того, як на зміну лампам розжарювання, а частково і лазерам, прийшли випромінюючі діоди (світлодіоди), які характеризуються досить вузьким спектром випромінювання, легкістю управління світловим потоком, надійністю та невисокою вартістю [3, 4].

Процес модуляції ЕМВ, що використовуються для проведення процедур фототерапії, можна представити як періодичну зміну стану випромінювання, який можна охарактеризувати певною сукупністю амплітудно-частото-часових параметрів (інтенсивність випромінювання, частота або довжина хвилі випромінювання, частота імпульсної модуляції випромінювання та тривалість імпульсів). При цьому перехід випромінювання з одного квазістаціонарного стану до іншого може супроводжуватися зміною одного або декількох параметрів за лінійним або за нелінійним законами [5].

Для управління світловим потоком світлодіодних випромінювачів найбільш часто використовують імпульсну модуляцію, оскільки тривалість і частота проходження імпульсів світла практично відповідають аналогічним параметрам імпульсів напруги, яка прикладається до світлодіодів. Основною умовою тут є те, що амплітуда цих імпульсів повинна відповідати прямому падінню напруги на світлодіодах, а потужності джерела напруги має бути достатньою для забезпечення необхідної сили струму. Особливості управління світлодіодними випромінювачами дозволяють у відповідній апаратурі широко використовувати імпульсну модуляцію світлового потоку та регулювання середнього значення інтенсивності випромінювання [6].

При проведенні процедур фототерапії частота проходження імпульсів світла та середнє значення інтенсивності випромінювання зазвичай

встановлюються з урахуванням стану конкретного пацієнта. Ці параметри ЕМВ можуть бути постійними протягом процедури або періодично змінюватися.

Мета цієї роботи полягає у пошуку основних варіантів періодичної зміни управляючого сигналу для модуляції параметрів ЕМВ.

Нехай обидва вказані параметри ЕМВ (частота модуляції  $f_M$  та інтенсивність випромінювання  $i$ ) знаходяться в лінійній залежності від модулюючого сигналу  $u_M$ :

$$f_M = k_1 u_M \text{ та } i = k_2 u_M,$$

де  $k_1$  та  $k_2$  – коефіцієнти пропорційності.

Слід зазначити, що лінійні залежності, у наведених вище співвідношеннях, можуть бути легко забезпечені засобами мікропроцесорної техніки [7].

Очевидно, що найпростіші закони модуляції параметрів ЕМВ у світлодіодних терапевтичних апаратах можуть бути реалізовані, якщо модулюючий сигнал протягом деякого часового інтервалу, який відповідає періоду повторення, змінюватиметься за лінійним законом від деякого мінімального значення (аж до нуля) до деякого максимального значення та навпаки. При цьому на інтервалі періоду можуть мати місце ділянки з незмінними значеннями модулюючого сигналу.

Розглянемо принципи побудови та основні варіанти модулюючих сигналів. Як базовий варіант будемо використовувати сигнал трапецеїдальної форми  $u_1$  з паузами (рис. 1, *a*).

На періоді  $T$  такого сигналу можна виділити п'ять моментів часу ( $t_0 - t_4$ ), які його ділять на чотири інтервали ( $\tau_1 - \tau_4$ ), два з яких ( $\tau_2$  і  $\tau_4$ ) називатимемо - стаціонарними, а два ( $\tau_1$  і  $\tau_3$ ) – перехідними. Значення цих інтервалів у загальному випадку можуть бути довільними за умови, що

$$\tau_1 + \tau_2 + \tau_3 + \tau_4 = T.$$

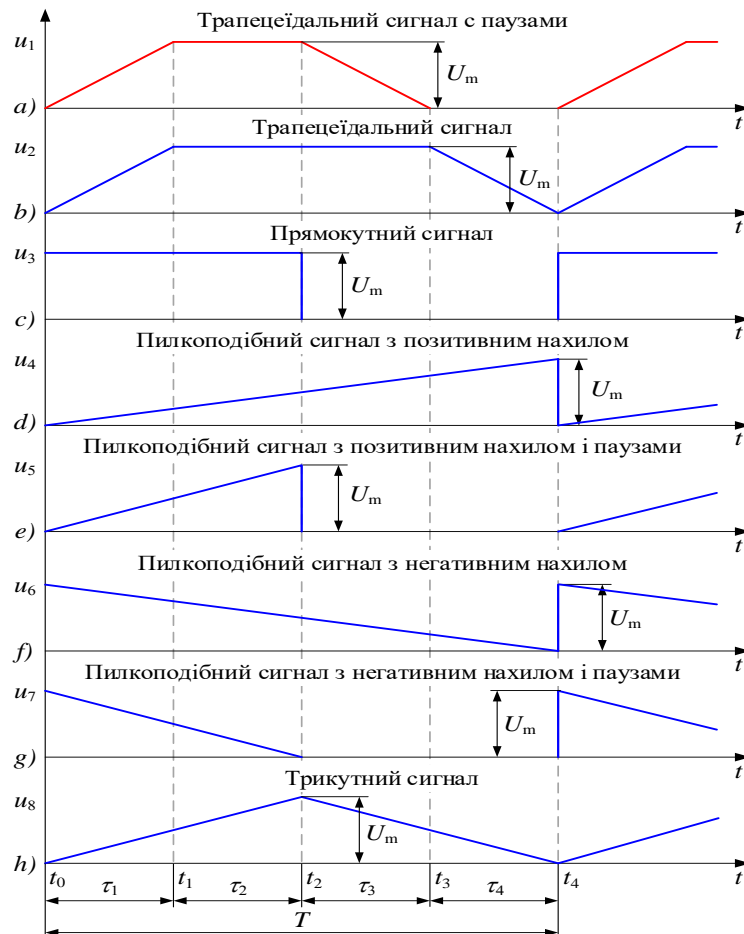

**Рис. 1. Форми модулюючих сигналів**

Математичний опис цього та інших сигналів подано у табл. 1. Для визначеності в комірці таблиці, що відповідають моментам часу  $t_i$ , вставлене значення  $U_m$ , якщо момент відповідає початку фронту імпульсу та 0, якщо момент часу відповідає початку зрізу.

При формуванні модулюючих сигналів засобами мікропроцесорної техніки, для перетворення базового сигналу  $u_1$  у будь-який інший, що відображені на рис. 1, достатньо змінювати тривалість інтервалів  $\tau_1 - \tau_4$  [8].

З рис. 1 та табл. 1 видно, якщо у сигналі  $u_1$  перший стаціонарний інтервал  $\tau_2$  збільшити вдвічі, а другий стаціонарний інтервал  $\tau_4$  – зменшити до нуля, то паузи в послідовності трапецеїдальних імпульсів зникнуть (рис.1, b). Для отримання прямокутних модулюючих імпульсів  $u_3$  (рис.1, c) у базовому сигналі  $u_1$  слід скоротити до нуля перехідні інтервали  $\tau_1$  і  $\tau_3$ , а стаціонарний інтервал  $\tau_2$  – збільшити вдвічі. Аналогічним чином можуть бути отримані пилкоподібні

(рис.1, *d-g*) та трикутний (рис.1, *h*) модулюючі сигнали. Подані на рис. 1 сигнали включають практично всі можливі варіанти для модуляції параметрів електромагнітного випромінювання.

**Таблиця 1**

**Математичне опис модулюючих сигналів**

Сигнал	Моменти часу та часові інтервали								
	$t_0$	$\tau_1$	$t_1$	$\tau_2$	$t_2$	$\tau_3$	$t_3$	$\tau_4$	$t_4$
$u_1$	0	$U_m \frac{t}{\tau_1}$	$U_m$		$U_m \left(1 - \frac{t - \tau_1 - \tau_2}{\tau_3}\right)$		0		
$u_2$	0	$U_m \frac{t}{\tau_1}$	$U_m$				$U_m \left(1 - \frac{t - \tau_1 - \tau_2 - \tau_3}{\tau_4}\right)$		0
$u_3$	$U_m$			0				$U_m$	
$u_4$	0	$U_m \frac{t}{T}$							0
$u_5$	0	$U_m \frac{t}{\tau_1 + \tau_2}$		0					
$u_6$	$U_m$	$U_m \left(1 - \frac{t}{T}\right)$						$U_m$	
$u_7$	$U_m$	$U_m \left(1 - \frac{t}{\tau_1 + \tau_2}\right)$		0				$U_m$	
$u_8$	0	$U_m \frac{t}{\tau_1 + \tau_2}$		$U_m$	$U_m \left(1 - \frac{t - \tau_1 - \tau_2}{\tau_3 + \tau_4}\right)$			0	

У тому випадку, якщо з якихось причин лінійні функції виявляться неприйнятними, вони можуть бути досить легко замінені степеневими або тригонометричними функціями [9]. В деяких випадках для посилення терапевтичного ефекту використовують ЕМВ від двох або більше світлодіодних груп (СДГ), наприклад, з різними спектрами випромінювання. При цьому модулюючі сигнали для кожної з таких груп можуть бути як синхронними, так і асинхронними.

На рис. 2, *a* наведено часові діаграми зміни інтенсивності випромінювання  $i_{41}(t)$  та  $i_{42}(t)$  двох СДГ, які були сформовані синхронними пилкоподібними сигналами з позитивним нахилом (див.  $u_4$  на рис. 1, *d*). Сумарна інтенсивність  $i_{\Sigma 1}(t)$  двох СДГ на інтервалі періоду повторення  $T_1$

Визначається як

$$i_{\Sigma 1}(t) = (I_{\max 1} + I_{\max 2}) \frac{t}{T_1},$$

де  $I_{\max 1}$  і  $I_{\max 2}$  – максимальні значення інтенсивності випромінювання першої та другої СДГ відповідно.

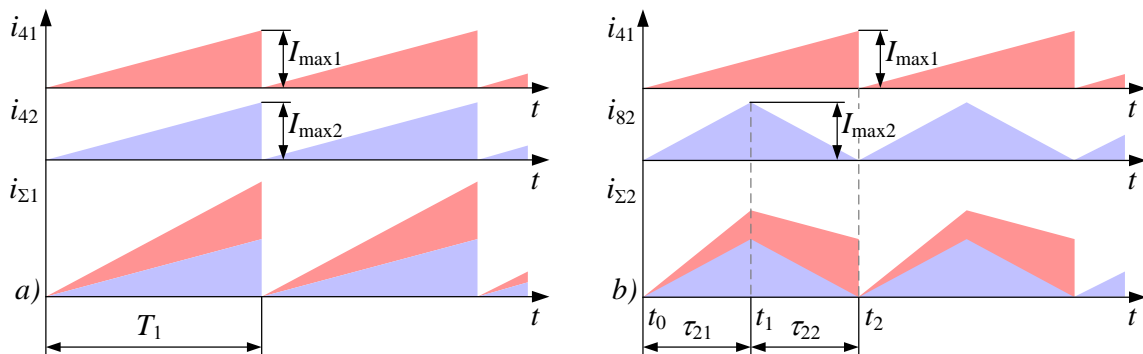

**Рис. 2. Приклади синхронної модуляції ЕМВ двох СДГ**

На рис. 2 *b* наведені тимчасові діаграми зміни інтенсивності випромінювання  $i_{41}(t)$  і  $i_{82}(t)$  двох СДГ, перше з яких було сформовано пилкоподібним сигналом з позитивним нахилом (див. рис. 1, *d*), а друге - синхронним трикутним сигналом (рис. 1, *h*). Сумарна інтенсивність  $i_{\Sigma 2}(t)$  двох СДГ на періоді повторення, що складається з двох інтервалів  $\tau_{21}$  і  $\tau_{22}$ , при цьому може бути визначена як

$$i_{\Sigma 2}(t) = \begin{cases} I_{\max 1} \frac{t}{\tau_{21} + \tau_{22}} + I_{\max 2} \frac{t}{\tau_{21}}, & \text{якщо } t_0 \leq t < t_1; \\ I_{\max 1} \frac{t}{\tau_{21} + \tau_{22}} + I_{\max 2} \left(1 - \frac{t - \tau_{21}}{\tau_{22}}\right), & \text{якщо } t_1 \leq t < t_2. \end{cases}$$

На рис. 3 наведено приклади модуляції інтенсивності випромінювання двох СДГ за наявності часового зсуву між модулюючими сигналами. Таку модуляцію називатимемо асинхронною. На рис 3, *a* наведено діаграми зміни інтенсивностей випромінювання  $i_{41}(t)$  та  $i_{4'2}(t)$ . Для формування першого випромінювання був використаний звичайний пилкоподібний сигнал із позитивним нахилом (див. рис. 1, *d*). Для формування другого випромінювання теж був використаний пилкоподібний сигнал з позитивним нахилом, але зсунутий по відношенню до першого на деякий часовий інтервал, що дорівнює

$\tau_{32}$ . Сумарна інтенсивність  $i_{\Sigma 3}(t)$  двох СДГ на періоді, який у даному випадку складається з двох інтервалів  $\tau_{31}$  та  $\tau_{32}$ , при цьому може бути визначена як

$$i_{\Sigma 3}(t) = \begin{cases} I_{\max 1} \frac{t}{\tau_{31} + \tau_{32}} + I_{\max 2} \frac{t + \tau_{32}}{\tau_{32} + \tau_{31}}, & \text{якщо } t_0 \leq t < t_1; \\ I_{\max 1} \frac{t}{\tau_{31} + \tau_{32}} + I_{\max 2} \frac{t - \tau_{31}}{\tau_{32} + \tau_{31}}, & \text{якщо } t_1 \leq t < t_2. \end{cases}$$

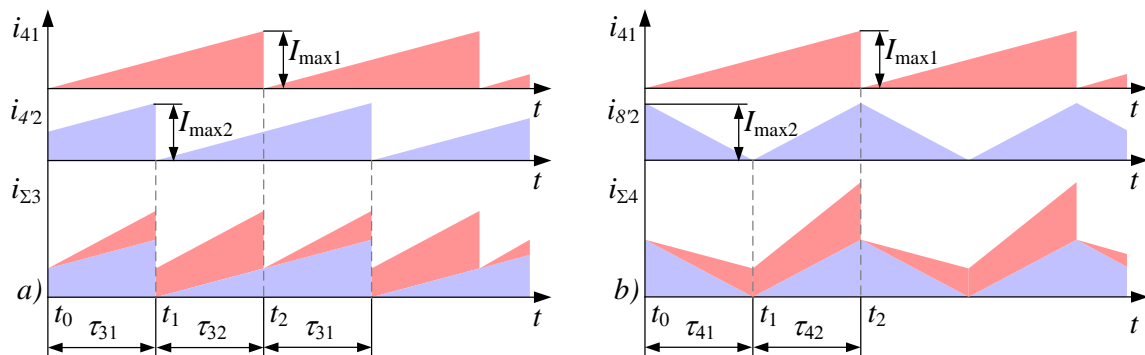

**Рис.3. Приклади асинхронної модуляції ЕМВ двох СДГ**

Приклад асинхронної модуляції ЕМВ двох СДГ різними модулюючими сигналами показаний на рис. 3, *b*. Перше випромінювання  $i_{41}(t)$  сформовано пилкоподібним сигналом з позитивним нахилом (рис. 1, *d*). Друге випромінювання сформоване трикутним сигналом, який зсунутий щодо першого сигналу на часовий інтервал  $\tau_{42}$ . На періоді повторення  $T_4 = \tau_{41} + \tau_{42}$  сумарну інтенсивність випромінювання  $i_{\Sigma 4}(t)$  двох СДГ визначимо виразом

$$i_{\Sigma 4}(t) = \begin{cases} I_{\max 1} \frac{t}{\tau_{41} + \tau_{42}} + I_{\max 2} \left( 1 - \frac{t}{\tau_{41}} \right), & \text{якщо } t_0 \leq t < t_1; \\ I_{\max 1} \frac{t}{\tau_{41} + \tau_{42}} + I_{\max 2} \frac{t - \tau_{41}}{\tau_{42}}, & \text{якщо } t_1 \leq t < t_2. \end{cases}$$

На закінчення можна відзначити таке:

– запропонований принцип формування сигналів для модуляції параметрів ЕМВ світлодіодних випромінювачів дозволяє отримувати сигнали з різною формою, а, отже, і терапевтичні ефекти від відповідного опромінювання також можуть виявитися різними, доказ цього, однак, вимагатиме додаткових

медичних досліджень;

– наведені приклади одночасної модуляції випромінювань з різними спектрами показують, що одночасне використання двох і більше світлодіодних груп для проведення процедури додатково збільшує кількість варіантів опромінення пацієнтів, що може сприяти появі нових методик фототерапії.

### СПИСОК ЛІТЕРАТУРИ

1. Светотерапия. URI: <https://forpost.ua/stati/svetoterapiya/>.
2. Москвин С. В. Эффективность лазерной терапии. – М.: НПЦЛ «Техника», 2003. – 265.
3. Свет, цвет: Терапия от ламповых, лазерных и диодных источников света / Л. Д. Тондий, О. Л. Тондий и др. – Харьков: ТОВ «С.А.М.», 2012. 168 с.
4. Коробов А. М., Коробов В. А., Лесная Т. А. Фототерапевтические аппараты Коробова серии «Барва». – Харьков: ИПП «Контраст», 2006. – 176 с.
5. Кипенский А. В., Король Е. И. Теоретическое обоснование возможности создания универсального низкочастотного генератора сигналов для электротерапии // Вісник НТУ «ХПИ». Серія «Нові рішення в сучасних технологіях». – Харків: НТУ «ХПИ», 2018. – № 26(1302). – Т. 1. – С. 86-94.
6. Электронная медицинская техника. Разработки кафедры «Промышленная и биомедицинская электроника НТУ «ХПИ» / Е. И. Сокол, А. В. Кипенский, Е. И. Король и др. – Харьков: Золотые страницы, 2015. 264 с.
7. Кипенский А. В. Импульсно-цифровые и цифро-импульсные преобразователи: учебное пособие. – Харьков: НТУ «ХПИ», 2000. – 132 с.
8. Кипенский А. В., Король Е. И., Продченко Н. С. Формирование модулирующих сигналов для управления универсальным низкочастотным генератором физиотерапевтического назначения // Прикладная радиоэлектроника. – Харьков: ХНУРЭ, АН ПРЭ, 2019. – № 1–2. – С. 23–33.
9. Кипенский А. В. Модуляция параметров физиотерапевтических воздействий // Матеріали I міжнародної наук.-техн. конф. «Актуальні проблеми автоматики та приладобудування». – Харків: ФОП Мезіна В., 2017. – С. 53–54.

# ПРАКТИЧНІ АСПЕКТИ ВИКОРИСТАННЯ ТЕХНОЛОГІЧНОГО ВПЛИВУ У ВІДЕОРЕКЛАМІ

**Слітюк Олена Олександрівна**  
кандидат технічних наук, доцент  
**Мартовод Єлизавета Олександрівна**  
студент  
Київський національний університет  
технологій та дизайну  
м. Київ, Україна

**Анотація:** у статті наведені результати аналізу деяких рекламних відео креативів безалкогольних холодних напоїв Lipton Ice Tea, Nestea, Non Stop Energy, Pepsi на рахунок технологічних рішень при створенні промоматеріалів.

**Ключові слова:** відеореклама, технологічний вплив, креатив, монтаж, вплив на споживачів.

**Вступ:** Нині спостерігаємо етап розвитку ринку, коли кількість пропозицій перевищує реальний попит та купівельну спроможність, що призводить до його перенасичення. Тому, як наслідок, ми бачимо чималий рівень рекламної активності брендів. Фахівці креативної індустрії активно використовують новітні технології у боротьбі за пізнаваність. Однією із форм є власне технологічні аспекти створення креативів.

**Постановка завдання:** Дослідити адаптацію світових тенденцій щодо технологічних рішень у рекламній індустрії до українського споживача.

**Результати дослідження та їх обговорення:** Говорячи про технологічний вплив у рекламі, необхідно в першу чергу розглядати питання пов'язане з дизайном. Дизайн реклами – це діяльність, що здійснюється здійснювана в рамках творчої стратегії рекламної кампанії, спрямованої на розробку рекламного образу [1].

В процесі проектування, створюється концепція товару, обираються найбільш оптимальні методи впливу на споживача. Саме специфіка реклами



головним чином накладає свій відбиток на способи технологічного впливу. Це призводить до створення рекламних образів, привабливих для потенційного споживача і з урахуванням цільової аудиторії, або до використання вже існуючих.

За теперішніх умов розвитку технологій і медіа, виділяємо два провідних варіанти створення відеоформатів. Де-факто, їх можна розгалузити на ролики створенні з використанням реальних зйомок та використанням певної частки комп'ютерної графіки, та анімаційні ролики створені безпосередньо повністю за допомогою анімації та комп'ютерної графіки. Методи їх проектування розмежовують переважно за різними етапами підготовки та пайплайном [2].

Враховуючи швидкі темпи діджиталізації та постійного та стрімкого попиту на цікавий та якісний контент, який доповнює реальність, запит на використання візуальних ефектів зростає постійно. Саме це можна вважати новим етапом розвитку у відеонапрямку контенту.

Сучасна реклама не може існувати без монтажу. Саме він є головним інструментом, який поєднує картинку та звуки в повноцінний аудіовізуальний твір. Монтаж, як й інші виражальні засоби, рекламна індустрія запозичила у кінематографу [3].

Взагалі створення будь-якої медіапродукції не обходиться без комп'ютерного втручання, і часто професійне відео-редагування потребує використання заготовленої анімації або анімаційних елементів.

Якщо розглядати вітчизняну рекламу, то вона, як правило, представлена роликами, створеними за допомогою засобів тривимірного моделювання, двомірної графіки, і гібридними роликами, в яких анімація комбінується з реальним відео.

Було проведено аналіз деяких рекламних креативів безалкогольних холодних напоїв, що класифікується як NARTD (non-alcohol ready to drink). Відповідно до аналітики, то цей сегмент ринку останнє десятиліття зазнає суттєвих спадів. Тому, очевидним є факт, що конкуренція на цьому ринку досить серйозна, оскільки в умовах спадання попиту на продукцію, компанії ще

інтенсивніше змагаються за свою частку аудиторії, вдаючись до вибудови комунікаційних стратегій.

Було проаналізовано рекламні креативи Lipton Ice Tea, Nestea, Non Stop Energy, Pepsi. Для рекламних роликів, які були проаналізовані, характерні захоплююча анімація та голосовий супровід, подекуди навіть із залученням відомих осіб для привернення додаткової уваги. Більшість історій динамічні - їм характерна певна калейдоскопічність кадрів зі стрімкою зміною сцен та ракурсів. Вдале поєднання відео та звукових елементів за допомогою грамотного монтажу підсилюють ефекти, впливаючи на сприйняття рекламованого товару. Для кожної реклами характерне використання певних домінуючих кольорів у дизайні креативу. Завдяки умілому комбінуванню та використанню реальних зйомок та комп'ютерної графіки, історії починають оживати.

Усі ці технологічні ефекти направлені на те, аби розказана історія була як умога ефективнішою та слугувала виконанню кінцевої мети будь-якої комерційної рекламної кампанії.

На прикладі роликів міжнародних брендів був створений креатив для українського бренду комбучі Eat easy. Використавши технологічні ефекти, вдалося вкластися у традиційні рекламні відеоформати та зробити історію динамічною, доопрацювавши візуальну складову комунікації за допомогою дизайн-ефектів та способів монтажу. Використавши прийоми технологічного впливу, можемо стверджувати, що таким чином покращився аудіовізуальний ряд та загальна змістовність ролика, змістивши певні елементи та зацентрувавши увагу власне на бренді. Тобто, історія стала фоною для бренду, а не забирала основну увагу на себе. Це, на нашу думку, є важливим, оскільки у рекламі завжди головним має залишатися саме продукт, його образ та репрезентація.

Проте, оскільки реклама все ж таки є творчим процесом, хоч і слугує комерційним маркетинговим цілям, вона залишає за собою право до постійної зміни та трансформації. Саме цьому слугують усі технічні засоби та

художньо-виражальні прийоми, що є елементами комплексного впливу на цільову аудиторію.

**Висновки:** Теперішня реклама є своєрідними маленькими фільмами, тому для неї характерні усі види технологічного впливу, яким послуговуються у кінематографі. Рекламний ролик – це історія, яка презентує товар. Оскільки рекламні відео креативи суттєво обмежені хронометражем, то у 15-30 секундний формат потрібно вкласти повноцінну історію та спонукати споживача до дії.

### **СПИСОК ЛІТЕРАТУРИ:**

1. Рекламний креатив: навчальний посібник / Укладачі: О. І. Вікарчук, О. О. Калініченко, С.М. Ніколаєнко, І.О. Пойта. – Житомир: Видавець О. О. Євенок, 2018. – 208 с.

2. Тернова А. Технологічні прийоми операторської майстерності при підготовці якісного аудіовізуального матеріалу. Молодий вчений. 2014. № 1. С. 245–249.

3. Третяк А. Види і прийоми сучасного монтажу телесюжетів. Актуальні проблеми соціальних комунікацій : матеріали міжнар. наук.-практ. конф. (м. Запоріжжя, 12–13 лист. 2021 р.).

**ЭФФЕКТИВНОСТЬ ПРИМЕНЕНИЯ ВОЗДУХОГРЕЙНЫХ  
РЕКУПЕРАТОРОВ В ТЕПЛОУТИЛИЗАЦИОННЫХ СИСТЕМАХ  
ТЕПЛОТЫ ДЫМОВЫХ ГАЗОВ СТЕКЛОВАРЕННЫХ ПЕЧЕЙ**

**Фиалко Наталья Михайловна,**  
доктор технических наук, профессор,  
член корреспондент НАН Украины, заведующий отделом,  
**Навродская Раиса Александровна**  
кандидат технических наук, старший научный сотрудник,  
ведущий научный сотрудник отдела  
**Гнедаш Георгий Александрович,**  
кандидат технических наук, старший научный сотрудник отдела  
**Шевчук Светлана Ивановна,**  
кандидат технических наук, старший научный сотрудник отдела  
Институт технической теплофизики НАН Украины,  
Киев, Украина

**Аннотация:** Предложено энергосберегающее техническое решение воздухогрейного теплоутилизационного оборудования, предназначенного для предварительного подогрева воздуха на горение, поступающего в регенераторы промышленных газопотребляющих стекловаренных печей.

**Ключевые слова:** уменьшение расхода топлива, уходящие дымовые газы, воздух на горение, концевой рекуператор, кольцевые интенсификаторы теплообмена.

Одним из путей повышения энергетической эффективности оборудования стекловаренных производств, а значит и экономии энергоресурсов, является более глубокая утилизация их тепловых выбросов путем применения теплоутилизационных технологий. Утилизация теплоты отходящих дымовых газов топливопотребляющего оборудования позволяет не только повысить эффективность такого оборудования, но и улучшить его экологические показатели [1-5].

Для стекловаренных печей традиционно в качестве основного оборудования теплоутилизационных технологий использовались водогрейные теплоутилизаторы, в которых обычно нагревается вода для отопления и горячего водоснабжения самого предприятия и прилегающих к нему жилых и промышленных объектов. [6-8]. Эффективность таких технологий недостаточна из-за ограниченности потребности в теплоэнергии в виде горячей воды и сезонности ее потребления в системе отопления. Преимущественно потенциал сбросной теплоты современных стекловаренных печей выше по сравнению с используемым в традиционных теплоутилизационных технологиях для подогрева воды. Увеличение продолжительности эксплуатации систем утилизации сбросной теплоты в течение года может быть достигнуто путем ее использования для предварительного нагрева воздуха на горение перед поступлением его в регенераторы печей.

Институтом технической теплофизики НАН Украины предложено новое техническое решение воздухогрейного теплоутилизационного оборудования - концевой рекуператора (рис. 1), в котором благодаря охлаждению отходящих газов реализуется предварительный подогрев воздуха перед поступлением его в регенераторы печи. На рис. 2 схематично изображен его общий вид. Теплообменная поверхность этого теплоутилизатора комплектуется из пакетов панелей, образованных трубами с мембранами на наружных поверхностях (рис. 2 б). В панелях используются трубы с кольцевыми интенсификаторами теплообмена (рис. 2 в), благодаря которым обеспечивается интенсификация теплообмена внутри труб в  $1,6 \div 1,9$  раз при умеренном (по сравнению с другими методами интенсификации теплообмена) росте аэродинамического сопротивления со стороны нагреваемого воздуха. Такой выбор поверхностей нагрева для воздухонагревателей печей (концевых рекуператоров) обусловлен особенностями уходящих газов, обычно характеризующихся высоким уровнем твердого технологического выноса [8]. Движение теплоносителей перекрестное с прохождением воздуха в трубах, а дымовых газов в межтрубном пространстве.

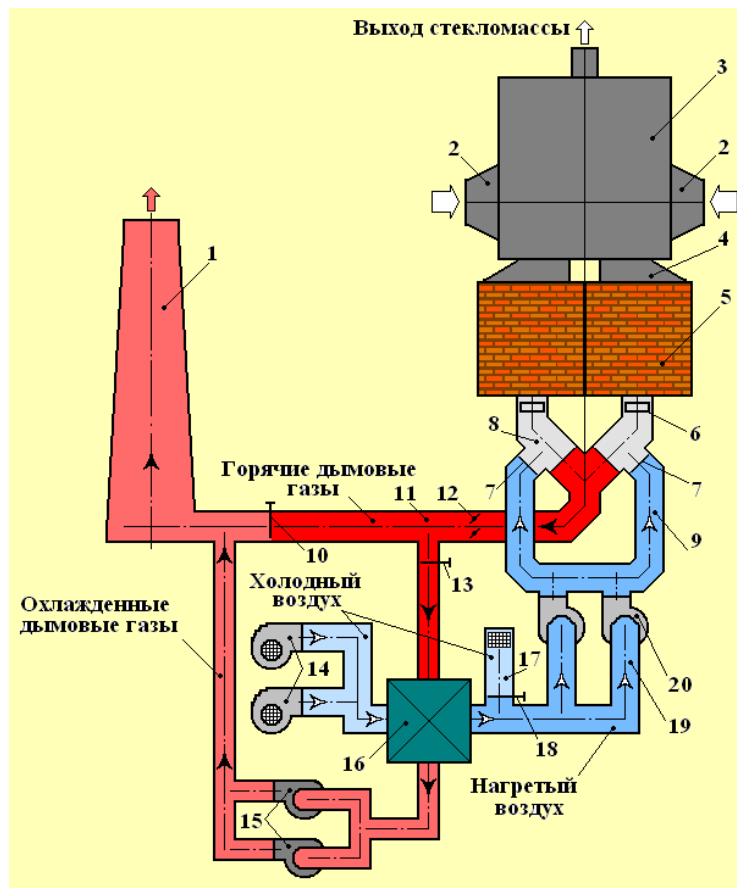

**Рис.1. Схема утилизации теплоты отходящих газов стекловаренной печи:**  
**1 – дымовая труба; 2 – загрузочный карман; 3 – варочная часть печи;**  
**4 - горелочное устройство; 5 – регенератор; 6, 7 – переводной и регулирующий шиберы; 8 – дымовые каналы; 9 – воздушные каналы; 10, 13, 18 - отсекающие шиберы; 11 – газоотводящий тракт; 12 – блок поворотных шиберов; 14, 20 – вентиляторы; 15 – дымососы, 16 – концевой рекуператор, 17 – забор воздуха из атмосферы; 19 – воздуховод предварительно нагретого воздуха (из рекуператора)**

Расчетные исследования с целью определения показателей эффективности системы «регенератор – концевой рекуператор» проведены для регенеративных стекловаренных печей производства тарной продукции.

Использовались известные методы теплового расчета теплообменников регенеративного и поверхностного типов [10, 11], а также результаты собственных исследований динамики запыленности рабочих поверхностей теплоутилизаторов стекловаренных печей [8].

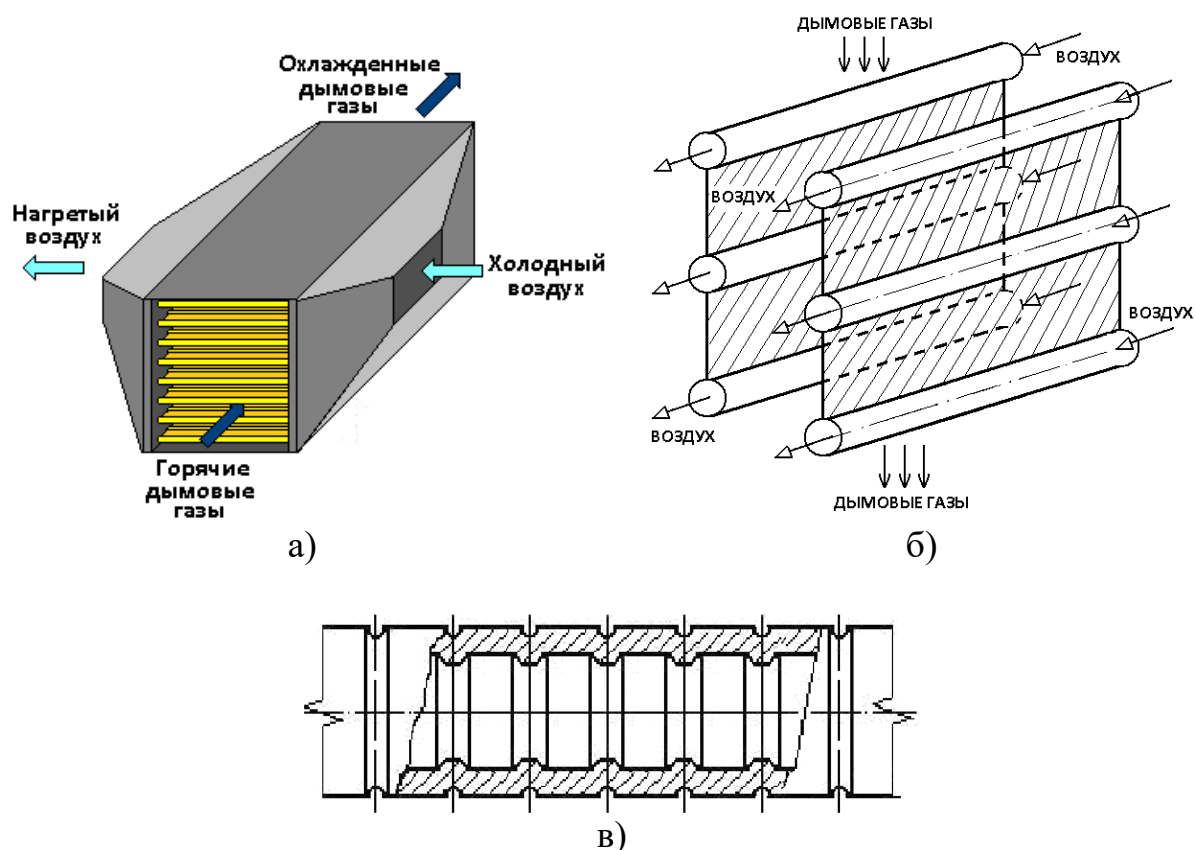

**Рис. 2. Схематическое изображение концевого рекуператора: а) – общий вид; б) – схема расположения мембранных панелей и потока теплоносителей; в) труба с кольцевыми интенсификаторами теплообмена**

Основные исходные данные для выполнения тепловых расчетов регенератора и концевого рекуператора указаны в таблице 1.

**Таблица 1.**

**Основные характеристики регенератора и рекуператора**

Наименование, размерность	Значение
Расход дымовых газов, кг/с	2,3
Расход воздуха, кг/с	2,1
Температура газов на выходе из регенератора (на входе в рекуператор), °С	400 ÷ 500
Температура воздуха на входе в регенератор, °С	200 ÷ 250
Температура воздуха на входе в рекуператор, °С	20

Значение начальной температуры дымовых газов на входе в концевой рекуператор соответствовало расчетным значениям конечной температуры этих газов на выходе из регенератора при поступлении в регенератор уже нагретого до определенной температуры воздуха.

Результаты расчетных исследований теплоутилизационной системы (см.

рис. 1) с концевым рекуператором при его использовании в течение всего периода эксплуатации печи приведены в табл.2.

**Таблица 2.**

**Технические характеристики концевого рекуператора**

Наименование, размерность	Значение
Теплопроизводительность, кВт	430
Расход газов, кг/с	2,3
Коэффициент избытка воздуха в газах	1,2
Температура газов на входе, °С	500
Температура газов на выходе, °С	320
Расход воздуха, кг/с	2,1
Температура воздуха на входе, °С	20
Температура воздуха на выходе, °С	220
Аэродинамическое сопротивление по газовой стороне, Па	350
Аэродинамическое сопротивление по воздушной стороне, Па	400
Эффективность регенератора	39,0
Эффективность рекуператора	9,0
Эффективность регенератора вместе с рекуператором	48,0
Габаритные размеры, мм:	
длина	2800
ширина	1500
высота	3200
Масса, кг	4200

Полученные результаты свидетельствуют о том, что применение концевых рекуператоров позволяет существенно повысить КПД печи путем охлаждения дымовых газов, отходящих от регенераторов печи. Как видно из табл. 2, в рассмотренных условиях при эксплуатации концевых рекуператоров дымовые газы охлаждаются на 180 °С, а воздух на горение подогревается на 200 °С. Это позволяет уменьшить потребление топлива на печь, использованного на нагрев воздуха до температуры 200 °С. При этом уменьшение потребления топлива на печь напрямую не соответствует повышению эффективности рекуператора, а несколько ниже. Это вызвано некоторым снижением эффективности регенератора при поступлении в него нагретого воздуха.



Как показали расчеты, в Украине срок окупаемости затрат на внедрение рекуператора для стекловаренной печи минимален и при нагреве холодного воздуха на 200°С не превышает 0,5 года.

### **Выводы.**

1. Предложено использование в теплоутилизационных системах для топливопотребляющих промышленных печей регенеративного типа нового воздухогрейного оборудования – концевой рекуператора, теплообменная поверхность которого комплектуется из панелей, образованных трубами с интенсификаторами теплообмена на внутренней стороне и мембранами на наружной, что обеспечит возможность производить эффективную очистку рабочих поверхностей рекуператора от отложений технологической пыли, содержащейся в отходящих дымовых газах печи.

2. Показано, что применение концевых рекуператоров обеспечивает в системе «регенератор - рекуператор» суммарное повышение КПД печи на 48 %, где 39 % – прирост КПД в регенераторе, а 9 % – в рекуператоре.

### **СПИСОК ЛИТЕРАТУРЫ**

1. Fialko N. M., Stepanova A. I., Presich G. A., & Gnedash G. A. (2015). Analysis of the efficiency of a heat recovery unit for heating and humidifying the blast air of the boiler. *Industrial heat engineering*, 37(4), 71-79.

2. Fialko N., Presich G., Navrodska R., & Gnedash G. (2013). Ecological efficiency of combined heat recovery systems waste of exhaust gases for boiler plant. *Visnyk Natsionalnoho universytetu Lvivska politekhnika. Teoriya i praktyka budivnytstva*, (755), 429-434. <https://science.lpnu.ua/sctp/all-volumes-and-issues/volume-755-2013-1/ekologichna-efektivnist-kombinovanih-sistem>

3. Fialko N. M., Presich G. A., Gnedash G. A., Shevchuk S. I., & Dashkovska I. L. (2018). Increase the efficiency of complex heatrecovery systems for heating and humidifying of blown air of gasfired boilers. *Industrial Heat Engineering*, 40(3), 38-45. <https://doi.org/10.31472/ihe.3.2018.06>

4. Fialko N. M., Gnedash G. O., Navrodska R. O., Presich G. O., &

Shevchuk S. I. (2019). Improving the efficiency of complex heat-recovery systems for gas-fired boiler installations. *Scientific Bulletin of UNFU*, 29(6), 79-82. <https://doi.org/10.15421/40290616>

5. Fialko N. M., Presich G. A., Navrodsкая R. A., & Gnedash G. A. (2011). Improvement of the complex heat-recovery system of exhaust-gases of boilers for heating and humidifying blown air. *Industrial Heat Engineering*, 33(5), 88–95.

6. Fialko N., Navrodsкая R., Sherenkovsky Ju., Stepanova A., Sarioglo A. (2016). Utilizatsiya teploty otkhodyashchikh gazov steklovarenykh pechey s ispol'zovaniyem membrannykh trub. *K: «Sophia-A»*. ISBN 978-966-02-7982-7

7. Fialko N. M., Stepanova A. I., & Navrodsкая R. A. (2016). Effektivnost' teploutilizatorov steklovarenykh pechey v usloviyakh zapylennosti poverkhnostey nagreva. *Yenergetika i avtomatika*, (3), 28-35. <http://journals.nubip.edu.ua/index.php/Energiya/article/view/8323/7875>

8. Fialko N., Prokopov V., Navrodska R., Shevchuk S., & Stepanova A. (2022). Results of experimental studies of the heat engineering characteristics of industrial furnace water-heating heat recovery units. *Thermophysics and Thermal Power Engineering*, 44(1), 84-91. <https://doi.org/10.31472/ttpe.1.2022.10>

9. Fialko N. M., Prokopov V. H., Navrodska R. O., Shevchuk S. I., & Presich G. O. (2021). Some features of the heat recovery technologies application for gas-fired glass furnaces. *Scientific Bulletin of UNFU*, 31(4), 109–113. <https://doi.org/10.36930/40310418>

10. Кошельник А. В. (1998). Определение коэффициентов теплоотдачи в каналах насадок регенераторов плавильных печей. *Вестник ХГПУ*, (13), 45–48

11. Кузнецов Н. В., Митор В. В., Дубовской И. Е. (2011). Тепловой расчет котельных агрегатов. Нормативный метод. Москва, Эколит.

УДК 621.311.61

## РОЗВИТОК АКУМУЛЯТОРНИХ БАТАРЕЙ, ЯК АЛЬТЕРНАТИВНЕ ДЖЕРЕЛО ЕНЕРГІЇ ДЛЯ СИСТЕМ ПРОТИПОЖЕЖНОГО ЗАХИСТУ

**Шаповалов Олег Валерійович,**

к.т.н.,

Львівський державний університет

безпеки життєдіяльності

м. Львів, Україна

**Анотація:** Ефективність захисту громадян та майна від пожеж безпосередньо залежить від здатності систем протипожежного захисту виконати свої функції. З усіх систем протипожежного захисту на розвиток пожеж може вплинути тільки система пожежогасіння та внутрішнє протипожежне водопостачання, тому для вказаних систем необхідно зважено обирати схему побудови джерел живлення. На відміну від систем пожежної сигналізації системи пожежогасіння та внутрішнє протипожежне водопостачання характеризуються потужними електроспоживачами які вимагають живлення трифазною напругою змінного струму.

**Ключові слова:** акумуляторна батарея, системи протипожежного захисту

Забезпечення надійним електроживленням автоматичних систем протипожежного захисту є передумовою надійного захисту громадян від наслідків надзвичайних ситуацій (пожеж) та в цілому протипожежного захисту об'єктів. Тому резервування електроживлення автоматичних систем протипожежного захисту є необхідною складовою забезпечення надійності їх функціонування. Використання в якості резервного джерела електричних мереж загального користування довело свою вразливість перед примхами природи. Враховуючи вищевказане виникає необхідність вирішення задачі забезпечення електроживленням систем протипожежного захисту за допомогою альтернативних джерел електричної енергії.

Акумуляторні батареї вже давно увійшли у життя людей і на теперішній час ми не можемо уявити своє існування без їх використання.

Проблемами використання акумуляторних батарей полягає у різних за характеристиками параметрів електричного струму та потужність електричних споживачів.

Ця проблема успішно вирішена завдяки перетворювачам струму (інверторам напруги). Вони забезпечують формування трифазної напруги змінного струму з постійного з мінімальними втратами.

З розвитком нанотехнологій стало можливим вирішення і другої проблеми пов'язаної з запасом необхідної електроенергії необхідної для роботи автоматичних систем протипожежного захисту. Нові розробки акумуляторних батарей дозволяють збільшити запас енергії на одиницю маси, використавши сучасні матеріали зробити батареї екологічнішими та безпечнішими до довкілля.

Tesla у співпраці CATL розробили акумулятор з дуже низьким або нульовим вмістом кобальту. Як правило, такі батареї створюються з використанням літію, заліза і фосфору (LFP). Вони володіють більш високою щільністю енергії в порівнянні з традиційними літій-іонними.

Інженери австралійської компанії Brighsun New Energy створили літій-сірчані акумулятори (Li-S). Незалежні дослідження показали, що накопичувач енергії Brighsun зберігає 91% початкової ємності після 1700 циклів перезарядки струмом 2C (повна зарядка / розрядка за 30 хвилин). Це означає, що зниження продуктивності за цикл становить всього 0,01%. Навіть при більш агресивній швидкості 5C ( повністю зарядженої / розрядженої за 12,5 хвилин), Li-S батарея Brighsun зберігає 74% своєї початкової ємності після 1000 циклів (зниження ємності за цикл становила 0,026%).

Фахівці з Університету Південної Каліфорнії використовували продукт виробництва гірничодобувної промисловості і органічний матеріал, який можна

виготовити з вуглецевої сировини, зокрема з CO<sub>2</sub>, і який вже застосовується в проточних батареях. Створена ними батарея на сульфаті заліза і антрахонін-дісульфінової кислоти здатна заряджатися і розряджатися сотні разів «практично без втрати енергії». Це одне з економічно вигідного, екологічно чистого рішення для зберігання енергії, яке може пропрацювати 25 років.

Індійська компанія Log 9 Materials яка працює над створенням металевими повітряно-повітряними батареями на основі графену, що в теорії може навіть призвести до появи електричних транспортних засобів, що працюють на воді. Металеві повітряні батареї використовують метал в якості анода, повітря (кисень) в якості катода і воду в якості електроліту. У повітряному катоді батарей використовується стрижень графена.

Згідно із заявою Log 9 Materials, графен, який використовується в електроді, здатний збільшити ефективність батареї в п'ять разів при вартості в одну третину.

У недалекому минулому компанія з Іспанії Graphenano, продемонструвала прототип графен-полімерного акумулятора, який володіє унікальною здатністю - необхідний час його заряду в 3 рази менше, ніж для звичайних літій-іонних акумуляторів.

Інженери з Університету Каліфорнії в Сан-Дієго спільно з LG Energy Solution розробили новий тип акумуляторного твердотілого акумулятора. Учені об'єднали в одному пристрої твердотільний електроліт із сульфідом і кремнієвий анод, повністю відмовившись від рідких елементів і вуглецю. Під час випробувань батарея довела свою безпеку, довговічність і високу енергоємність. Прототип витримав 500 циклів зарядки і розрядки, зберігши 80% ємності за кімнатної температури. Технологія відкриває великі перспективи для електротранспорту, сховищ електроенергії та інших сфер.

Кремнієві аноди (позитивні електроди) відрізняються великою щільністю

енергії, вона в 10 разів вища порівняно з графітовими аналогами, які найчастіше використовують у сучасних літій-іонних батареях. У той же час кремнієві електроди сильно розширюються в процесі зарядки, розкладаються рідкими електролітами і швидко втрачають свою продуктивність. Інженери знайшли вихід із ситуації, замінивши рідину твердим мікрокремнієм, який набагато дешевше популярного нано-кремнію.

Дослідники з Каліфорнійського університету в Ірвайні натрапили на метод використання золотих нанодротів, розміщених у гелевому електроліті, який може витримувати тривалу перезарядку. Результатом можуть бути батареї, які ніколи не ламаються.

Виготовлення мікросуперконденсаторів традиційно дороге, але студенти з Університету Райса розробили спосіб, який значно знижує їх вартість. Випалюючи візерунки електродів на листи пластику за допомогою лазерів, дослідники розробили батареї, які можуть заряджатися швидше і розряджатися повільніше.

Вказані розробки свідчать про доцільність застосування застосування акумуляторних батарей, як автономне джерело електроенергії для резервування електроживлення автоматичних систем протипожежного захисту.

## СПИСОК ЛІТЕРАТУРИ

1. Боднар Г. Й., О. В. Шаповалов Выбор вида и обоснование параметров источника питания системы противопожарной защиты объектов туристической отрясли. - Bezpieczeństwo i Technika Pożarnicza. Wydawnictwo Centrum Naukowo-Badawczego Ochrony Przeciwpożarowej Vol. 33 Issue 1, 2014.
2. Нова батарея Tesla переверне індустрію автомобілебудування. Режим доступу: <https://ecotechnica.com.ua/tag/akkumulatory.html>
3. На літій-сірчаному акумуляторі Brighsun електромобіль проїде 2000 км. – Режим доступу: <https://ecotechnica.com.ua/technology/4845-na-litij-sernom-akkumulatorye-brighsun-elektromobil-proedet-2000-km.html>

4. Новий дешевий проточний акумулятор прослужить 25 років. Режим доступу: <https://ecotechnica.com.ua/technology/4818-novyj-deshevyj-protochnyj-akkumulyator-prosluzhit-25-let.html>
5. Графеновий акумулятор. Прорив у створенні пристроїв зберігання енергії. – Режим доступу: <https://naukatehnika.com/grafenovyj-akkumulyator-perevorot-v-mire-texnologij.html>.
6. A New Solid-state Battery Surprises the Researchers Who Created It. - Режим доступу: [https://today.ucsd.edu/story/meng\\_science\\_2021](https://today.ucsd.edu/story/meng_science_2021).
7. All powered up . - Режим доступу: <https://news.uci.edu/2016/04/20/all-powered-up/>.

## ОНЛАЙН-ПЛАТФОРМИ ПРОЕКТУВАННЯ ДИСТАНЦІЙНОГО ОСВІТНЬОГО СЕРЕДОВИЩА

**Шибицька Наталія Миколаївна,**

к.т.н., доцент

**Власюк Данило Сергійович,**

студент

Національний авіаційний університет,

м. Київ, Україна

**Анотація:** У даній роботі досліджено існуючі онлайн-платформи організації дистанційного навчання, вимоги до їх функціоналу та особливості. Розглянуто можливості та технології розробки освітніх Інтернет-порталів на прикладі сучасного хмарного веб-сервісу розробки *Figma*.

**Ключові слова:** веб-сервіс, освітні Інтернет-портали, дистанційне навчання, онлайн-платформи, сервіси розробки Інтернет-порталів.

В останні часи відбулося безліч подій, що докорінно змінили життя кожного українця. Вимушені зміни умов соціального та культурного життя людей впливають також і на процес отримання освіти. Сучасні умови трансформації процесу навчання, орієнтованого на дистанційну освіту ставить перед закладами вищої освіти завдання розробки та впровадження багатofункціонального та адаптивного інформаційно-освітнього середовища [1, с. 5-45].

Вирішення проблеми поліпшення якості, активізації й індивідуалізації навчання може бути досягнуто лише на основі органічного застосування комп'ютерних технологій в навчальному процесі поряд із традиційними методами навчання [2, с. 117-123].

Основними напрямками вдосконалення на сучасному етапі є онлайн-платформи для дистанційного навчання:



- *Google Classroom* — безкоштовний веб-сервіс створений *Google* для навчальних закладів з метою спрощення створення поширення і класифікації завдань безпаперовим шляхом. Ця онлайн-платформа для дистанційного навчання зав'язана на використанні *Google Drive, Google Docs, Sheets and Slides* і *Gmail*. З її допомогою можна організувати віртуальний навчальний процес за допомогою інтернет, створювати різні класи для навчальних груп, завантажувати та контролювати стан виконання навчальних завдань учнями, проводити опитування та тестування.

- *Office 365 Education* - платний хмарний інтернет-сервіс і програмне забезпечення компанії *Microsoft*, що розповсюджується за схемою «програмне забезпечення + послуги».

- хмарно-орієнтовна платформа *Google Classroom G Suite for Education; G Suite* – це пакет спеціалізованого хмарного програмного забезпечення й інструментів для спільної роботи, створений компанією *Google*. Сервіс доступний за передплатою. [2, с. 353-360]

- *Moodle* - найпопулярніша безкоштовна *LMS* з відкритим вихідним кодом, орієнтована на організацію дистанційного навчання. Має добре структурований інтерфейс, засоби адміністрування, а також розвинений функціонал створення комп'ютерних тестів. *Moodle* є веб-орієтованим середовищем, яке можна масштабувати та налаштовувати.

- *Academyocean* - платформа, орієнтована на корпоративний сектор, яка готова до роботи відразу після реєстрації. Забезпечує підтримку всіх видів навчальних матеріалів, вебінари, має детальну статистику та редактор курсів, що дозволяє швидко створити курси і тренажери з офісних документів і відео.

- *Memberlux* - плагін для *WordPress*, що дозволяє створити навчальний портал на основі звичайного сайту. Одноразова оплата, підійде для інфобізнесменів – початківців.

- *Source LMS* - *LMS*-система, що дозволяє не тільки проводити заняття дистанційно, але й керувати всім процесом навчання в єдиному і зручному інтерфейсі, має в складі віртуальну дошку "*Whiteboard*", можливість

створювати/проходити курси і тести різних рівнів, контролювати склад навчальних груп, управляти ролями вчителя й учня.

- *LMS*-системи або *learning management system*, являє собою веб-додаток, що дозволяє адмініструвати навчальний курс будь-якого напрямку в процесі дистанційного навчання. [3, с. 1-4]

Результати порівняння функціоналу освітніх платформ *Moodle*, *Academyocean*, *MemberLux* та *Microsoft Teams* наведені у вигляді табл. 1.

**Таблиця 1**

**Порівняння платформ за функціоналом**

Критерій	<i>Moodle</i>	<i>Google Classroom</i>	<i>Academyocean</i>	<i>MemberLux</i>	<i>Microsoft Teams</i>	<i>Source LMS</i>
Створення контенту	+	+	+	-	-	+
Продаж курсів	+	-	-	+	-	-
Мобільне навчання	+	+	+	+	+	+
Вебінари	+	+	+	-	+	+
Підтримка <i>SCORM</i>	+	+	+	-	+	+
Гейміфікація	+	-	+	-	-	-
Брендування	+	+	+	+	+	+
Хмарна версія	+	+	+	-	+	+
Коробкова версія	+	-	+	+	-	-

Найбільш розповсюдженими можна вважати декілька класів порталів – ті, що вже заповнені матеріалом самими розробниками системи та ті, що викладачу чи автору курсу необхідно заповнювати самостійно.

Найбільш необхідними інструментами з яких є: можливість використання різного типу навчальних матеріалів таких як: курси, вебінари, марафони; можливість завантажувати різні види контенту, наприклад: зображення, відео, тексти, файли. Поліпшує функціональність сайту можливість створити сторінку, мобільний додаток для різних типів гаджетів з темою автоматизації навчального процесу.

Сервіси розробки освітніх інтернет-порталів включають в себе такі

засоби, як *design-based* редактори [5]:

- *Adobe DreamWeaver*, що дає можливість одночасно працювати і у візуальному режимі, і у *HTML* коді;
- *Microsoft FrontPage*, що інтегрований з іншими продуктами *MS Office*;
- *HotDog*, що має великий набір вбудованих інструментів, таких як: *HTML, CSS, JavaScript, ASP, VBScript* та *DOM*;
- *Figma*, що має спеціальну панель *Code*, за допомогою якої можна скопіювати *CSS*-стилі для *Web*, а також код розмітки розташування і стилі для *Android* і *iOS*. [5]

Розробка освітніх інтернет-порталів на сьогоднішній день потребує удосконалення процесів планування. З наявних рішень якісно виділяється інструмент *Figma* – хмарний веб-сервіс, який надає нативні програми для встановлення на *Mac* і *Windows*.

За допомогою інструментарію *Figma* можна швидко і легко розробляти анімовані проекти рішень веб-сайтів різного характеру. Встановлена на пристрій програма дає можливість працювати офлайн зі збереженням, синхронізуванням прогресу після під'єднання до мережі.

Це також дає змогу замовнику або ж самому розробнику переглянути зпроектвану веб-сторінку на різних девайсах – від браузера стаціонарного комп'ютера до мобільного пристрою.

Також, окремою перевагою можна виділити доступність сервісу через можливість безкоштовно створити максимум 3 проекти. Більш розширені можливості для використання отримує користувач з платною підпискою. Проте для використання задля створення одного проекту цілком достатньо вільнодоступної версії *Figma*.

Колективний доступ до проекту дає аналогічні користувачам *Google Docs* можливості: переглядати, редагувати та паралельно працювати над проектом. Усі зміни зберігаються у хмарі та історія змін доступна користувачам. У безкоштовній версії цей термін зберігання обмежений.

*Figma* спрощує процес створення проекту користувацького інтерфейсу. Важливість цього компоненту системи витікає з того, що користувацький інтерфейс поєднує в собі всі частини системи, які впливають на взаємодію користувача з програмним забезпеченням.

**Навчальні онлайн-платформи – це комплексні рішення, розроблені для забезпечення освітнього процесу, які повинні відповідати наступним основним критеріям:**

- крос-платформеність – можливість використання на будь-якій операційній системі, використовуючи ноутбук, комп'ютер, смартфон чи планшет;
- надійність і стабільність – полягає у захисті від несанкціонованого втручання, а також у стабільній роботі при великій кількості користувачів у невеликий проміжок часу;
- модульність, масштабування та розширюваність – можливість для зміни модулів, варіантів оцінювання тощо;
- інтуїтивно зрозумілий інтерфейс користувача та наявність технічної та користувацької документації;
- вартість створення курсу, підготовки спеціалістів тощо;
- можливість інтеграції з наявними внутрішніми та зовнішніми інформаційними сервісами та системами.

**Висновки.** Таким чином, онлайн-платформи створення дистанційного освітнього середовища, які застосовують хмарні технології та сучасні засоби розробки інтерфейсу, зокрема *Figma*, дають практично необмежені можливості ІТ спеціалістам для створення навчальних онлайн-сервісів у відповідності до вимог як викладача, так і учня.

## СПИСОК ВИКОРИСТАНИХ ДЖЕРЕЛ

1. Екстрене дистанційне навчання в Україні: Колективна монографія/ За ред. В. М. Кухаренка, В. В. Бондаренка – Харків: Вид-во КП «Міська друкарня», 2020. – 409 с.

2. Шибицька Н. М. Логіко-семантична модель структурування змісту навчання //Modern International Relations: Current Problems Of Theory And Practice /Collective monograph.- Łodz: Naukowe Wyższej Szkoły Biznesu i Nauk o Zdrowiu, 2021. – p.353-360.
3. Новіков Є. Б. Використання G Suite for Education у змішаному та дистанційному навчанні. Нова педагогічна думка. 2020. N 1 (101). С. 1–4.
4. Розробка LMS для дистанційного навчання <https://avada-media.ua/ua/services/razrobotka-lms-dlya-distantsionnogo-obucheniya/>
5. Use the Inspect panel <https://help.figma.com/hc/en-us/articles/360055203533-Use-the-Inspect-panel>
6. Використання HTML та програмних систем для розробки <https://sites.google.com/site/tz5103voinovakateryna/metodi-rozrobki-web-sajtiv/>
7. Маркелов О. Класифікація інтерактивних взаємодій користувача з програмним забезпеченням// Вісник Національного університету "Львівська політехніка". – 2011. – № 711: Комп'ютерні системи проектування. Теорія і практика. – С. 14–21.

# PHYSICAL AND MATHEMATICAL SCIENCES

UDC 535.411

## PULSE HIGH-PRECISION RANGING METHOD FOR LASER-BASED CLOSE-RANGE LOCATING SYSTEMS

**Santoniyy Volodymyr I.**

Senior scientific researcher

**Lepikh Yaroslav I.**

Doctor of physics and mathematics, Professor

**Budiianska Liudmyla M.**

Head of scientific laboratory

“Sensors and registering systems”

**Yanko Volodymyr V.**

Scientific researcher

Interdepartmental Scientific and Educational

Physicotechnical Center

of the Ministry of Education and Science

and the National Academy of Sciences of Ukraine

at the Odesa I. I. Mechnikov University

**Abstract.** The application specifics of the pulse ranging method for laser short-range positioning systems (SRPS) are described. The technical limitations in the implementation of short probing laser pulses and methods that ensure their processing in a narrowband path are considered. The effectiveness of adaptive methods of processing the pulse laser signal to provide noise immunity under the action of background illumination and aerosol interference of natural and artificial origin was assessed. It is shown that the transition to the sub-nanosecond range increases the noise immunity of laser SRPS, regardless of the system potential. An improved method of high-precision ranging with modulation of the probing signal

parameters has been developed, making it possible to create laser SRPS for high-precision fixing of the range to an object.

**Keywords:** laser signal, background illumination, interference, probing pulses, near-field location.

For development of high-precision laser systems of short-range positioning (SRPS) the problem of providing noise immunity at the limited time of signal processing is solved. SRPS accuracy functioning is complicated at action of background illumination, aerosol interferences of natural and artificial origin, especially at rather wide field of view angles of receiving-emitting lenses [1]. Pulse methods of distance measurement are based on direct measurement of the propagation time of a super laser radiation short pulse to the object surface and back. The light propagation time is 3.3 ns/m. Time measurement accuracy is related to minimum distortion of the received reflected pulse signal shape and duration in relation to the emitted one.

The duration of the front and cut-off laser pulse is defined as the time interval during which its instantaneous power varies within 0.1...0.9 of its maximum value. The shape  $\varphi(t)$  of the laser pulse is to be measured, determined from the relation

$$\Phi(t)=p(t)/P_{\max} ,$$

where  $p(t)$  – instantaneous pulse shape value;  $P_{\max}$  – its maximum value, expressed in absolute units.

Thus, determining the optical pulse shape is to record the change in pulse power, expressed in relative units, over time [2]. The semiconductor laser pulse shape is approximated in the nanosecond duration range by a bell-shaped function

$$\varphi(t)=0,5[1(t) - 1(t - 2\pi)](1 - \cos \omega t)$$

A sensing area is formed in the space in front of the SRPS, in which the photodetector (PD) receives the radiation reflected by the surface. The length of this zone is ( $l_3$ )

$$l_3 = l_{nop} - l_0,$$

where  $l_{nop}$  – threshold range,  $l_0$  – dead zone limit.

As the distance changes, the focused spot of light moves linearly across the PD surface. The focal spot movement trajectory lies in one plane and is parallel to the baseline at small ( $<5^\circ$ ) angles of intersection of the optical axes of the PD and transmitter. The pulse method of distance measurement is implemented as a high-speed temporal pulse selector. The peculiarities of signal processing in the pulse laser SRPS when emitting short pulses are considered. Currently on the market there are pulse laser emitters with a power of (50-350) W capable of forming light pulses of (1-10) ns duration in the infrared range. To provide reception of optical pulses of nanosecond duration, circuit solutions using fast avalanche photodiodes have been developed. Discrete laser diode SPLPL90-3 and avalanche photodiode MTAPD-07-007 are chosen as elements of transceiver optocoupler corresponding to the chosen measuring method. The block of pulse photo amplifiers is based on integrated high-speed chips – linear amplifier LTC6268-10 and comparator LTC6754 with differential output from Linear Technology Corporation. The main limitation when using semiconductor lasers in SRPS is the presence of aerosol interference and solar illumination, the influence of which can be reduced by shortening the duration of the probing pulse [3]. As a result of the laboratory tests of the output current cascades for the pumping of laser diodes, a variant based on avalanche breakdown of a low-power HF transistor was chosen. This circuit solution enables the formation of shorter current pulses through the laser diode structure with an amplitude of up to 100A and a pulse width of 0.5...10 ns. The schematic diagram of the output stage is shown in Figure 1.

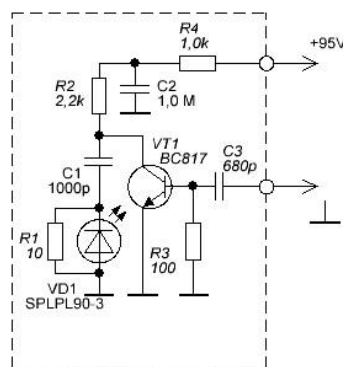

**Figure 1. Output stage schematic diagram**



With the use of Program Gain Control (PGC), the amount of interference in the near field is drastically reduced. The Gain Control levelling the SRPS sensitivity over the range ensures that the amplitude of the reflected signal from the object remains constant as the range to it changes.

Range sensitivity alignment in the SRPS, with a relatively small distance between the receiver and transmitter, is possible by changing the overlap areas of the diagrams of receiving and transmitting lenses, as well as by changing the PD gain in time (in range). The interference signal level in the aerosol cloud decreases at the transition to the short pulse range due to the reduction of the resolving SRPS power. However, as the pulse duration decreases, the bandwidth and noise of the photodetector increases.

The effect results of the duration reducing the emitted pulse on the SRPS immunity [4] have been obtained. The sensitivity of the receiving units with a change of duration for rectangular and exponential forms of pulses has been determined. The signal/noise ratio determines the reliability of the signal selection, i.e. the probability characteristics of the system. Realisation of a given signal/noise ratio under specific conditions of signal propagation and reflection is uniquely related to the threshold sensitivity of the system.

Creation of noise-immune laser SRPS with application of short pulses and transition to the sub-nanosecond duration range is possible at the expense of the transmitter power increase. Radiation of more powerful extra short pulses for indemnification of photodetector sensitivity losses leads to the radiator crystal heating reduction, i.e. to increase of operation reliability as a whole. At dense aerosol interference formations, the gain in the signal/interference relation at transition to the subnanosecond duration range is achieved due to the pulse resolution and scattering power decrease. The most dangerous in terms of false alarms are aerosol formations with a high radiation scattering coefficient ( $> 0,1\text{M}^{-1}$ ).

In the optical wavelength range, moving to a short pulse range approaching the subnanosecond range improves the interference immunity of laser SRPS and increases the signal-to-interference ratio regardless of the system potential.

Experimental studies of the natural and artificial interference effect on the accuracy and jamming immunity of laser SRPS have been conducted [6]. A method of object remote sensing by an optical pulse sequence, which increases the accuracy under conditions of natural and artificial interference, has been developed. An improved method of high-precision ranging has been developed, in which parameters modulation of the light signal is applied, enabling the creation of laser SRPS for high-precision fixation of the range to the object.

## REFERENCES

1. Сантоній В. І., Лепих Я. І., Янко В. І., Іванченко І. О., Будіянська Л. М. Формування зони виявлення об'єктів лазерними інформаційно-вимірювальними системами на малих відстанях // Sensor Electronics and Microsystem Technologies 2021. Т. 18, № 4, С. 43-52. DOI: 10.18524/1815-7459.2021.4.248179 E-mail: semst-journal@onu.edu.ua, <http://semst.onu.edu.ua>

2. Santoniy V., Budiianska L., Lepikh Ya. Recognition of air and ground objects by IR electron-optical complex real-time // Section XIV. Physics and mathematics. Scientific practice: modern and classical research methods: Collection of scientific papers «ΛΟΓΟΣ» with Proceedings of the II International Scientific and Practical Conference, Boston, October 15, 2021. Boston-Vinnitsia: Primedia e Launch & European Scientific Platform, 2021. Pp. 88 – 89. ISBN 978-617-7991-78-5 ISBN 978-1-68524-897-0 (PDF) DOI 10.36074/logos-15.10.2021

3. Santoniy V., Budiianska L., Lepikh Ya. Installation to verify the effectiveness of laser object detection systems in the atmospheric channel in real time. // The 1st International scientific and practical conference “Modern science: innovations and prospects” (October 10-12, 2021) SSPG Publish, Stockholm, Sweden. 2021. 545 p. Pp. 170-173.

4. Lepikh Ya. I., Santoniy V. I., Budienskaya L. M., Yanko V. I., Balaban A. P. Intelligent electronic-optical sensor for information-measurement system of detection and identification of ground and aerodynamic objects //

Semiconductor Physics, Quantum Electronics & Optoelectronics. 2022, V.25, № 2, P. 219-226. <https://doi.org/10.15407/spqeo25.02.219> PACS 42.79.Pw, 42.79.

5. Сантоній В. І., Лепіх Я. І., Янко В. В., Будіянська Л. М. Оптимальний алгоритм обробки сигналів в портативному комплексі виявлення та розпізнавання наземних і аеродинамічних цілей // 9 International Scientific and Technical Conference “Sensor Electronics and Microsystem technologies SEMST-9”, Ukraine, Odesa, September 20-24, 2021, p.150-151.

6. Я. І. Лепіх, В. І. Сантоній, Л.М. Будіянська, І.О. Іванченко, В. В. Янко. Оптико-електронні системи ближньої локації: монографія.– Одеса: Одес. нац. ун-т ім. І. І. Мечникова, 2019. – 294 с., 17,09 друк.арк.. [druk@onu.edu.ua](mailto:druk@onu.edu.ua) ISBN 978-617-689-298-4

УДК 517.26:517.928.1

## ЗАСТОСУВАННЯ МАШИННОГО НАВЧАННЯ З ПІДКРІПЛЕННЯМ У ЗАДАЧІ ПРОГНОЗУВАННЯ

**Сеньо Петро Степанович,**  
д. ф.-м. н., професор  
**Дуткевич Роман Андрійович**  
студент  
Львівський національний університет  
імені Івана Франка  
м. Львів, Україна

**Анотація:** У роботі створено модель, яка на основі інформації про часовий ряд, наявної в певний момент часу, а також з використанням класичних методів прогнозування, робить прогнози наступних значень часового ряду. Це представлено як задачу послідовного прийняття рішень і використано алгоритм навчання з підкріпленням. На кожному кроці за допомогою моделі робиться вибір одного з методів прогнозування для отримання прогнозу на наступний крок. Це здійснено на основі значень часового ряду, а також попередніх відхилень прогнозів різними методами.

**Ключові слова:** машинне навчання, навчання з підкріпленням, прогнозування часових рядів, РРО, авторегресія, експонентне згладжування

В останні роки галузь машинного навчання стрімко розвивається. Задачі розпізнавання образів, генерації та класифікації текстів, автоматизованого керування та багато інших регулярно розв'язуються за допомогою цього підходу. Велику кількість з них розв'язано з використанням навчання з підкріпленням [1]. В цій роботі застосовано підхід навчання з підкріпленням до задачі прогнозування на основі часових рядів.

Навчання відбувається в середовищі, основними складовими якого є його стани  $s_t$ , сукупність дій  $a_t$ , що можна обрати в кожному стані та нагороди  $r_t$ , які є показниками того, наскільки вдалою є вибрана дія. Якщо в середовищі є

завершальний стан  $s_T$ , то воно епізодичне, а послідовність  $s_1, a_1, r_1, \dots, s_T, a_T, r_T$  називається епізодом.

У роботі базовим алгоритмом навчання з підкріпленням є PPO (Proximal Policy Optimization) [2]. Він належить до алгоритмів градієнта стратегії. В них стратегію представляють як параметризовану функцію  $\pi_\theta$  з параметрами  $\theta$ , яка кожному стану  $s_t$  ставить у відповідність розподіл ймовірностей дій в цьому стані. Можна вважати, що  $\theta \in \mathbb{R}^n$ , де  $n$  – кількість параметрів функції. Отже,  $\pi_\theta(a_t|s_t)$  є ймовірністю вибору дії  $a_t$  в стані  $s_t$ . Для такої стратегії можна визначити цільову метрику  $J(\theta)$  так:

$$J(\theta) = E[\sum_{t \geq 0} \gamma^t \cdot r_t \mid \pi_\theta], \quad 1)$$

тут  $\gamma$  – коефіцієнт знецінювання нагород. В основу алгоритму PPO покладено модифіковану цільову метрику:

$$J^{CLIP}(\theta) = \bar{E}_t \left[ \min \left( \frac{\pi_\theta(a_t|s_t)}{\pi_{\theta'}(a_t|s_t)} \cdot \bar{A}_t, \text{clip} \left( \frac{\pi_\theta(a_t|s_t)}{\pi_{\theta'}(a_t|s_t)}, 1 - \varepsilon, 1 + \varepsilon \right) \cdot \bar{A}_t \right) \right], \quad 2)$$

де  $\bar{A}_t$  – різниця суми знецінених нагород, які були отримані в епізоді, та її оцінки в стані  $s_t$ ,  $\theta'$  – попереднє значення параметрів алгоритму, а  $\bar{E}_t$  – середнє, отримане на основі набору епізодів за допомогою алгоритму, в якому почергово збираються спостереження та оновлюються значення параметрів  $\theta$ . Функція  $\text{clip}(x, a, b)$  визначається так:

$$\text{clip}(x, a, b) = \begin{cases} a, & x \leq a \\ x, & x \in (a, b) \\ b, & x \geq b \end{cases} \quad 3)$$

Для навчання агента розроблено спеціальне середовище. В кожному епізоді також випадково вибирається часовий ряд з набору даних M4. В наборі зібрано часові ряди з різних областей, серед яких індустрія, сервіс, туризм, природні ресурси, навколишнє середовище та інші. Кожен стан середовища  $s_t$  визначається на основі такої інформації про часовий ряд:

- результатів статистичних тестів на існування тренду і стаціонарності з різними рівнями значущості;
- степеня многочлена тренду, знайденого методом скінченних

різниць [3];

- потужності тренду та сезонності;
- коефіцієнтів автокореляції ряду;
- останніх значень часового ряду, їх різниць та значень, піднесених до квадрату;
- останніх значень експонентно згладженого часового ряду з різними параметрами згладжування;
- а також залишків моделей, натренованих на відповідному часовому ряді.

На кожному кроці агент навчання з підкріпленням вибирає модель, за допомогою якої бажано робити прогноз [4]. У середовищі нагороди визначаються так:

$$r_t = - \frac{2 \cdot (|Y_t - \bar{Y}_t| + I_t \cdot (U_t - L_t))}{(|Y_t| + |\bar{Y}_t|)}, \quad (4)$$

де  $Y_t$  – реальне значення часового ряду,  $\bar{Y}_t$  – прогнозоване за обраним методом,  $U_t, L_t$  – верхня та нижня межі інтервалу довіри,  $I_t$  – індикатор виходу прогнозу за межі інтервалу.

На рис. 1 показано графік зміни нагород для агента навчання в цьому середовищі. Виділено згладжені значення середніх нагород по епізодах.

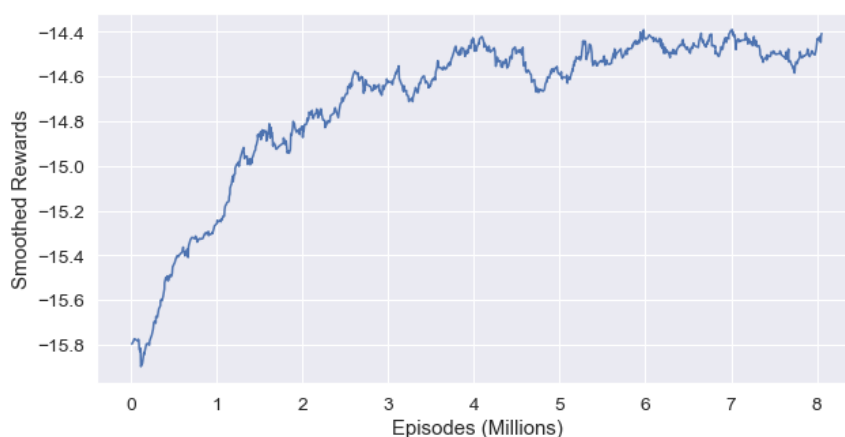

**Рис. 1. Графік зміни середніх нагород по епізодах**

В табл. 1 наведено результати порівняння середніх нагород по епізодах та абсолютних похибок прогнозів, отриманих за допомогою натренованого агента (PPO агент) та інших методів прогнозування. Порівняння здійснено на основі

6262 різних часових рядів з набору даних M4.

Таблиця 1

**Порівняння середніх нагород та похибок прогнозів  
за різними методами**

Метод	Середні нагороди по епізодах	Середня абсолютна похибка прогнозу
РРО агент	-14.56	1.127%
Просте експонентне згладжування	-14.32	1.112%
Метод Холта	-14.82	1.147%
Метод Холта з приглушеним трендом	-14.73	1.131%
АРІКС (авторегресії інтегрованого ковзного середнього)	-15.04	1.166%

Для демонстрації роботи моделі наведено результати прогнозування на основі часового ряду середніх значень температури в місті Делі в період з 20.07.2014 по 23.08.2014.

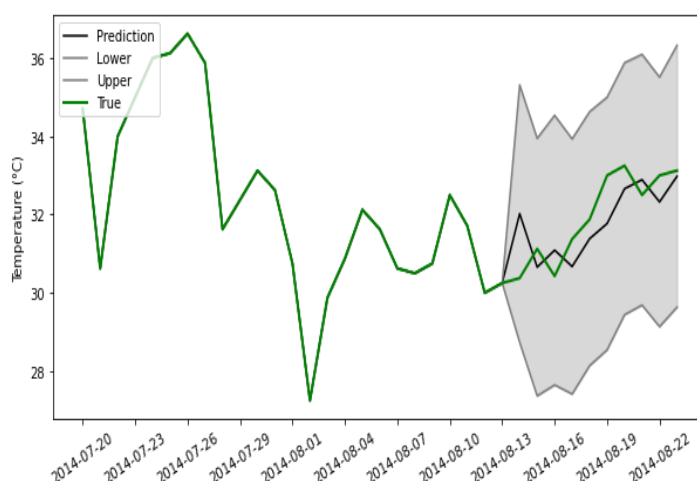

**Рис. 2. Прогнози на основі часового ряду середніх значень температури в місті Делі**

На рис. 2 зображено графік з прогнозами та 95% довірчими інтервалами. Тут на перших двох кроках для прогнозу обирається модель АРІКС, потім модель Холта з приглушеним трендом, наступні шість – знову модель АРІКС і на останньому кроці – просте експонентне згладжування. Середня абсолютна похибка прогнозів на основі цього часового ряду дорівнює 2.2%.

В результаті отримано систему для побудови прогнозів часового ряду, а також 95% інтервалів довіри для них. Натреновано алгоритм РРО для вибору на

кожному кроці одного з класичних методів прогнозування з заданого списку. Побудовано прогнози на основі часового ряду середніх значень температури в місті Делі.

### СПИСОК ЛІТЕРАТУРИ

1. Sutton, Richard S. Reinforcement Learning: An Introduction (2 ed.): / Sutton, Richard S., Barto, Andrew G. – London.: The MIT Press, Cambridge, Massachusetts. 2018. – 548 p.
2. Proximal Policy Optimization Algorithms // [Електронний ресурс] Режим доступу: <https://arxiv.org/pdf/1707.06347.pdf>.
3. Сеньо П. С. Випадкові процеси: / Сеньо П. С. – Львів. Компакт-ЛВ. 2006. 288 с.
4. Hyndman R. Forecasting: principles and practice: / Hyndman R., Athanasopoulos G. – OTexts. – 2018. – 380 p.



# GEOGRAPHICAL SCIENCES

УДК 504.054

## ВПЛИВ ТВЕРДИХ ПОБУТОВИХ ВІДХОДІВ НА ЗДОРОВ'Я НАСЕЛЕННЯ

**Рибалова Ольга Володимирівна,**  
канд. техн. наук, доцент, доцент,  
**Бригада Олена Володимирівна,**  
канд. техн. наук, доцент, доцент  
**Ільїнський Олексій Володимирович,**  
канд. біол. наук, доцент, викладач  
**Бондаренко Олександр Олексійович,**  
викладач  
**Чорна Катерина Євгеніївна**  
студентка  
Національний університет цивільного захисту України,  
м. Харків, Україна

**Анотація:** В роботі проаналізовано стан поводження з твердими побутовими відходами в Україні і в Харківській області. Показано вплив вмісту забруднюючих речовин в побутових відходах на здоров'я населення і компоненти довкілля. Визначення небезпеки забруднення навколишнього природного середовища побутовими відходами спрямовано на прийняття необхідних управлінських рішень щодо утилізації відходів, що має практичну цінність роботи.

**Ключові слова:** побутові відходи, забруднюючі речовини, здоров'я населення, Харківська область, Україна

Проблема охорони навколишнього середовища від забруднення відходами на сьогодні стоїть дуже гостро, бо кількість відходів не зменшується,

а їх вплив на здоров'я людей, які проживають в забруднених районах, залишається досить значним. Тверді побутові відходи є одним з основних джерелом забруднення природного середовища і впливу на здоров'я людини. Це пов'язано з високим вмістом хімічних, в тому числі токсичних речовин в відходах, з різноманіттям та великими обсягами утворених відходів.

В Україні стан поводження з побутовими відходами в край незадовільний. За даними державної статистичної звітності станом на кінець 2020 року у спеціально відведених місцях чи об'єктах та на території підприємств країни, які були активні протягом 2020 року, накопичилось 15,6 млрд. т відходів, у тому числі відходів 1-III класів небезпеки 12,2 млн. т. [1].

За даними Міністерства розвитку громад та територій України загальна кількість твердих побутових відходів (ТПВ), які були зібрані протягом 2020 року, становить 54,119 млн. куб. м або 10,715 млн. т. [1].

В Україні, на відміну від європейських держав, характерно низький рівень перероблення й утилізації твердих побутових відходів та високий показник їх захоронення на полігонах.

Станом на 01.01.2021 року в Україні знаходиться 6045 полігонів та звалищ ТПВ. Під звалищами та полігонами знаходиться біля 8,8 тис. га території країни. Кількість перевантажених сміттєзвалищ становить 261 од. (4,3%), а 868 од. (14%) не відповідають нормам екологічної безпеки. Потреба у будівництві нових полігонів складає понад 318 одиниць. Через неналежну систему поводження з твердими побутовими відходами в населених пунктах, як правило у приватному секторі, у 2020 році виявлено 22,6 тис. несанкціонованих звалищ, що займають площу 0,56 тис. га. [1].

В Харківській області у 2020 році утворилось 1 487 743,0 тонн відходів. На території Харківської області обліковується 79 місць видалення твердих побутових відходів, з них паспортизовано 49 об'єктів. Лише 3 полігони твердих побутових відходів в повній мірі відповідають державним будівельним нормам, зокрема: Дергачівський полігон твердих побутових відходів

(КП «Муніципальна компанія поводження з відходами» Харківської міської ради), Роганський полігон твердих побутових відходів (ТОВ «Перероблюючий завод») та полігон твердих побутових відходів в смт Слобожанське Чугуївського району (КП «Комунальник») [2]. Інформацію про наявність діючих сміттєзвалищ (полігонів) станом на 01.01.2022 року в Харківській області наведено в табл.1. [2].

**Таблиця 1**

**Полігони і сміттєзвалища в Харківській області**

№ з/п	Назва одиниці адміністративно - територіального устрою регіону (район, місто)	Кількість	Площі під твердими побутовими відходами, га
<b>Сміттєзвалища</b>			
1	Богодухівський район	12	21,115
2	Ізюмський район	15	59,4228
3	Красноградський район	21	37,3806
4	Куп`янський район	5	25,511
5	Лозівський район	5	21,2898
6	Харківський район	8	27,800
7	Чугуївський район	11	39,893
	<b>Усього по районам:</b>	<b>77</b>	<b>232,4122</b>
<b>Полігони</b>			
1	Харківський район (ТОВ «Перероблюючий завод»)	1	21,200
2	м. Харків (Дергачівський полігон)	1	13,200
	<b>Усього:</b>	<b>2</b>	<b>34,400</b>
	<b>Усього по області:</b>	<b>79</b>	<b>266,8122</b>

Значна частина полігонів працюють в режимі перевантаження, не відповідають санітарним і природоохоронним нормам. Крім того, почастишали випадки вивезення твердих побутових відходів на невідповідно організовані звалища, а також виникнення несанкціонованих звалищ, особливо у приватному секторі [1].

При захороненні відходів на полігонах та звалищах відбувається процес забруднення ґрунтів фільтраційними стоками звалищ, що призводить до забруднення підземних вод та негативно впливає на здоров'я людей. Викиди забруднюючих речовин в атмосферне повітря від полігонів побутових відходів є небезпечними для здоров'я населення і з опадами потрапляють в ґрунт і

поверхневі водні об'єкти.

Кількість відходів в Харківському регіоні з кожним роком зростає. Основна маса з них складається на полігонах твердих побутових відходів.

Вміст шкідливих речовин в побутових відходах є важкою проблемою. Найбільш шкідливими металами є свинець, мідь, цинк, хром, нікель, кадмій, ртуть.

Несортований папір містить такі важкі метали, як свинець, мідь, хром, кадмій. Основним джерелом паперу в побутових відходах є газети.

Дослідження вмісту важких металів в газетах показали, що основним шкідливим металом в досліджених зразках паперу є цинк. Таким чином, при виборі методів знешкодження шкідливих металів необхідно більшу увагу приділити саме цинку.

Вміст шкідливих металів на прикладі трьох газет представлено на рис.1.

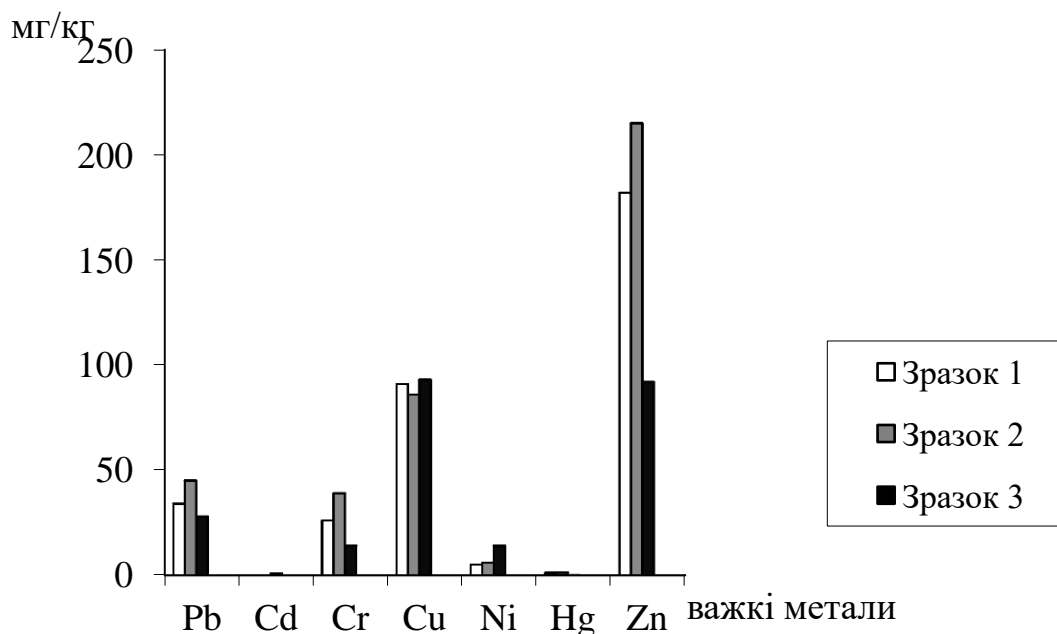

**Рис.1. Вміст шкідливих металів в зразках паперу**

В ряді досліджень були виявлені джерела важких металів в побутових відходах. Свинець містить фольга, пляшки, паяльне олово, автомобільні акумулятори. Мідь міститься у мідних проводах, побутових речах, тощо. Цинк міститься в оцинкованих листах, акумуляторах (батареї), тощо. Ртуть

містить акумулятори (батареї), термометри. Кадмій містить нікель-кадмієві малі акумулятори, кадмійовані металічні частини. Хром міститься у хромованих металічних частинах, хром-нікелевих сталевих предметах.

Шкідливими для організму людини є летучі органічні шкідливі речовини, які потрапляють у відходи з предметами споживання і знаходяться в газах звалищ, а при термічному використанні забруднюють атмосферне повітря.

Тверді побутові відходи не тільки забруднюють навколишнє природне середовище окремими фракціями свого складу, але вони можуть містити велику кількість органічних речовин високої вологості, які розкладаються та виділяють гнилісні запахи, рідину, продукти неповного розкладу. При висиханні відходів утворюється пил, в тому числі і токсичний.

У побутових відходах зустрічаються збудники туберкульозу, кишкових інфекцій, патогенного стафілококу та стрептококу. В табл. 2 наведено показники виживання патогенних мікроорганізмів в твердих побутових відходах.

**Таблиця 2**

**Виживання патогенних мікробів в відходах**

Збуджувачі інфекцій	Відходи	Термін виживання інфекцій, дні
Холерний вібріон	Вміст вигрібних ям	7 – 15
Паличка брючного тифу	Вміст вигрібних ям	30 – 150
	Кухонні відходи	4
	Кімнатне сміття	42
Паличка паратифу	Кухонні відходи	24
	Кімнатне сміття	24
Збуджувач туберкульозу	Мокрота	120 – 200
Паличка сибірської язви	Кімнатне сміття	80

Інгредієнти твердих побутових відходів можуть викликати десятки захворювань в людському організмі: порушення нервової, серцево-судинної, дихальної та інших систем, порушення обміну речовин в організмі та інше.

В табл. 3 представлено деякі захворювання, які виникають внаслідок впливу забруднюючих речовин, що містять тверді побутові відходи.

**Таблиця 3**

**Вплив хімічних і біологічних інгредієнтів відходів на здоров'я людини**

Фактори впливу	Інгредієнт відходів	Вплив на здоров'я
Хімічні	Свинець	Нейро-, гонадо-, ембріотоксична дія, вплив на серцево-судинну систему - підвищений артеріальний тиск
	Хром	Канцерогенна дія, алергенна дія, вплив на обмін речовин
	Нікель	Гепатити, нефрити, нефропатії, порушення центральної нервової системи
	Кобальт	Порушення функції печії і органів дихання, алергенна дія, дерматози, нефрити
	Мідь	Шлунково-кишкові ураження
	Кадмій	Трахеїти, бронхіти, нефропатії, гепатити, шлунково- кишкові захворювання
	Цинк	Інтоксикація шлунково-кишкового тракту, дерматози
	Спільна дія важких металів	Ураження центральної нервової системи, канцерогенна дія, алергенна дія, ембріотоксична дія, тератогенна дія, збільшена чутливість до інфекцій
Біологічні	Чинники інфекційних захворювань	Кишкові інфекції (тифи, паратифи, дизентерія, ентероколіти, коліти), стовбняк
	Чинники паразитарних хвороб	Гельмінтози, лямбліоз
	Чинники зоонозних інфекцій	Туляремія, лептоспіроз, стовбняк, сибірська язва, сальмонельоз, газова гангрена

Медико-екологічну оцінку відходів необхідно проводити за всіма інгредієнтами, які містяться в складі відходів з урахуванням їх фізико-хімічних і біологічних особливостей, стійкості в об'єктах навколишнього природного середовища і продуктах харчування, можливості викликати токсичну дію та інфекційну небезпеку одразу після надходження в організм з урахуванням реального навантаження їх на 1 кг маси тіла людини. Це реалізується в цілому комплексу еколого-медичних показників (кумулятивність, алергенність, канцерогенність).

Важкі метали володіють високою міграційною рухомістю та здатністю акумулюватися в живому організмі, в ланцюгах живлення, вмикаються в метаболічний цикл і викликають різноманітні фізіологічні порушення, в тому числі на генетичному рівні. Іони важких металів добре розчиняються в воді і здатні утворювати летучі газоподібні і високотоксичні сполуки. Цим пояснюється проникнення важких металів через органи дихання і травлення непомітно для людини, бо вони не мають кольору, запаху і смаку [3].

Період виводу важких металів з екосистеми до безпечного рівня дуже довгий (період полувивідення кадмію з організму людини складає до тридцяти років) і це при умові припинення їх надходження. При високій концентрації іони металів становляться токсичними, що викликає функціональні деформації.

Встановлено синергізм накопичення важких металів в організмі людини через їх комплексний вплив (наприклад, токсичність іонів свинцю ускладнюється при нестачі кальцію, а іона літію – при нестачі натрію). Через антагонізм цинку та кадмію введення надлишкової кількості цинку призводить до зниження вмісту кадмію, який відрізняється високою токсичністю. Токсичність важких металів залежить від хімічної форми знаходження їх в навколишньому середовищі. Особливо небезпечні металоорганічні сполуки (метил ртуть, сполуки свинцю), а також метали (ртуть, кадмій, миш'як, сурьма, селен, літій) легко проникають в організм людини через органи дихання.

Однією з головних задач в створенні цілісної системи управління відходами є зниження ризику для населення і навколишнього природного середовища при поводженні з ними. Існує достатня кількість способів поводження з відходами, при цьому будь-який з них притримується принципу мінімального ризику для навколишнього середовища і людини. Визначення можливих наслідків для здоров'я людини і охорона його від впливу небезпечних факторів навколишнього середовища повинно бути пріоритетом у виборі способу видалення, переробки і утилізації відходів [3].

При проведенні заходів, пов'язаних з видаленням відходів, важливим є вибір методу, який гарантує безпеку для працюючих і навколишнього

природного природного середовища.

Утилізація і переробка відходів з наявністю в них шкідливих речовин та важких металів ставить ряд питань відносно гігієнічної оцінки технологій, обладнання, машин, забезпечення безпечних умов праці.

Гігієнічна оцінка утилізації відходів повинна містити: дані про склад, відсотковий вміст та фізико-хімічні властивості відходу; висновок про можливе використання в якості вторинної сировини; токсикологічну характеристику відходів та його компонентів; експертизу нормативно-технічної документації, в тому числі технічних умов як на виробництві, так і на використанні відходу.

Вивчення рівня міграції токсичних компонентів дасть можливість попередити або мінімізувати ризик забруднення навколишнього середовища та негативного впливу на людину.

Для вирішення проблеми поводження з відходами і зниження ризику для людини і навколишнього природного середовища необхідно застосовувати державний підхід, фінансування програм, проведення експертизи на рівні високого професіоналізму з залученням на всіх етапах поводження з відходами широкого кола спеціалістів: хіміків, технологів, екологів, медиків, біологів.

## **СПИСОК ЛІТЕРАТУРИ**

1. Національна доповідь про стан навколишнього природного середовища в Україні у 2020 році: <https://mepr.gov.ua/news/38840.html>
2. Доповідь про стан навколишнього природного середовища в Харківській області у 2021 році: <https://mepr.gov.ua/news/40247.html>
3. Касимов А. М., Семенов В. Т., Александров А. Н.. Твердые бытовые отходы. Проблемы и решения. Технологии и оборудование. - Харьков: ХНАГХ, 2006. 338 с



# ARCHITECTURE

УДК 7.017.412

## ПСИХОЛОГІЧНИЙ ВПЛИВ ПРИ ПРОЕКТУВАННІ ДИТЯЧИХ ВНУТРІШНІХ ПРОСТОРІВ

**Василенко Олександр Борисович**

док. арх., професор,

**Бєлоусова Ганна Володимирівна**

магістр архітектури

Одеська державна академія будівництва та архітектури,  
м. Одеса, Україна

**Анотація:** Дизайн інтер'єру це - мистецтво проектування квартир, будинків, кімнат та інших жилих та не жилих приміщень, а також архітектурне й художнє оздоблення внутрішньої частини будинку, що забезпечує комфорт людини та визначає функціональне призначення приміщення. Проектування дизайну дитячої кімнати найкраще почати з перегляду загального планування квартири.

В самій малогабаритній квартирі, можна знайти варіанти, щоб перерозподілити простір таким чином, щоб місця вистачило батькам і дітям. Дизайн дитячої кімнати треба почати з вибору кімнати та звернути увагу на природнє освітлення.

Кращий варіант, якщо вікна виходитимуть на південну або західну сторони. Якщо такої можливості планування вашої квартири не дозволяє, то до вибору кольору за насиченістю і світлотою кімнати потрібно буде приділити додаткову увагу. Габарити дитячої кімнати – це важливий фактор. Дитині потрібна своя територія і її потрібно відокремити від батьківської зони [1].

**Ключові слова:** Дизайн-концепція, дизайн архітектурного середовища, інтер'єр, кольорове рішення, дитяче приміщення, психологія.

Дизайн – невід’ємна частина нашого повсякденного життя, адже дизайн включає в себе концептуальне планування, естетичні та технічні рішення, що застосовуються для досягнення бажаного результату. Дизайн інтер’єру можна назвати наукою розуміння поведінки людей для створення просторів в середині будівлі. Визначення "дизайн інтер’єру" існувало давно, але як термін зявилося тільки на початку минулого століття. Але вже тисячоліття тому можна було говорити про дизайн інтер’єру щодо храмів, палаців, будинків, які проектували багаті люди. З часом на засадах зростання загального добробуту, дизайн інтер’єру став помітний скрізь. Уже в давнину дизайн інтер’єру означав не тільки оздоблення приміщення, але і використання ергономіки. Так, наприклад, дизайн інтер’єру в єгипетських пірамідах освітлювався за допомогою геометричного отвору без заповнень, через який проходив промінь сонячного світла. Крім того були використані внутрішні віддзеркалюючі пряме світло поверхні (рис.1).



**Рис.1. Освітлення внутрішніх просторів в стародавніх спорудах Єгипту**

В сучасному світі, людина більшу частину свого життя проводить в приміщеннях. Тому, за таких обставин, було б нерозумно не приділяти належної уваги до дизайну інтер’єру, так як хаотична обстановка чи неграмотний дизайн можуть викликати роздратування. Людина навіть не зрозуміє чому, як тільки вона заходить в якусь кімнату чи приміщення, у неї відразу псується настрій. У той же час правильно задуманий і реалізований

дизайн-проект здатний змінити життя свого власника на краще. У багатьох випадках, людина прагне змінити навколишній простір і починає зі зміни дизайну інтер'єру. Дизайнери й психологи сходяться на думці, що інтер'єр є відображенням розуму й внутрішнього стану. Усвідомлений підхід до обстановки і наповнення приміщення, а також використання невеликих хитрощів - можуть щодня позитивно впливати на настрій та покращувати ваше самопочуття. Психологія кольору - підтверджена багатьма дослідженнями [2, с.1]. Колір в інтер'єрі дуже важливий психологічний фактор, поліпшуючий умови знаходження у приміщенні (рис.2).



**Рис.2. Монохромна кольорова гармонія. Фрагмент проекту спальні для дівчинки.**

Автор: архітектор-дизайнер Белоусова Г.В. 2021 р. м. Одеса. Україна

Особливу увагу треба приділити оформленню дитячих приміщень. Тому що дизайн дитячої кімнати відіграє дуже важливу роль у світосприйнятті та розвитку дитини. Від того наскільки дитині комфортно знаходитися в кімнаті, залежать його подальші досягнення в навчанні, інтерес до життя, розвиток різноманітних навичок та талантів. Дитяча кімната - це не тільки кімната для ігор, а ще й спальня та кабінет (рис.3). Тому варто зазначити що всі ці факти потрібно врахувати та розділити кімнати на такі зони як: зона для відпочинку, зона для ігор та зона для навчання.



**Рис.3. Проект робочого місця дитячої кімнати.**

**Україна. Одеса. Автор: архітектор-дизайнер Белоусова Г.В. 2021 р.**

В інтер'єрі маленької дитячої кімнати ці зони мають бути сумісні одна з одною, але їх варто виділити хоча б візуально, використовуючи різні види покриття для підлоги, або різне розмаїття кольорів, для покриття стін (рис.3). Що стосується кольорової гамми, то найкраще підійдуть пастельні, або нейтральні відтінки з акцентом (рис.4, рис.5). Важливо враховувати думку власників кімнати.



**Рис.4. Проект дитячої кімнати для дівчинки. Приклад зонування.**

**Автор: архітектор-дизайнер Белоусова Г.В. 2021 р. м. Одеса. Україна.**

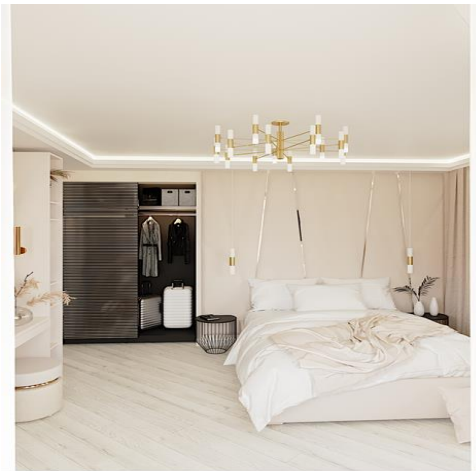

**Рис.5. Проект кімнати для дівчинки 15 років.**

**Автор: архітектор-дизайнер Бєлоусова Г.В. 2021 р. м. Одеса. Україна.**

Від кислотно-яскравих кольорів все ж варто відмовитися, тому що такі відтінки скоріш за все можуть спровокувати в дитини злість, агресію, а також збуджений стан. Також не рекомендовано використовувати в дитячих приміщеннях багато дзеркал, або дзеркальних поверхонь, тому що дитина може емоційно налякати себе. Психологами доведено, що великі об'єкти у малечі в кімнаті також можуть викликати психологічні проблеми у дитини в майбутньому. Тому дуже важливо урахувати різні фактори при створенні дизайну в кімнаті малюка, а за рахунок знань фахівця (в даному випадку дизайнера) можна зберегти нервову систему малюка. Крім психологічних факторів та нюансів в облаштуванні дитячих приміщень при створенні дизайну треба урахувати вік, темперамент та захоплення дитини. Темперамент означає індивідуальні особливості дітей в їхній реакції на різноманітні подразники та досвід; індивідуальні відмінності у виконанні рутинних щоденних видів діяльності: прийманні їжі, сну, дослідженні пред-метів тощо. Своєрідність кожної дитини та її характер прямо пов'язані з темпераментом. Поняття «темперамент» належить філософу Гіппократу й означає (у перекладі з латини *temperamentum* - належне співвідношення частин) характеристику індивіда у вимірі динамічних особливостей його психічної діяльності (темпу, ритму, інтенсивності психічних процесів і станів). Основні складники темпераменту - загальна активність індивіда. Його моторика (рухові вияви) й

емоційність. У зв'язку з майбутнім навчанням дітей у школі батьків особливо хвилює запитання про генетично закріплені властивості психіки дитини. Розрізняють чотири типи темпераменту: сангвінік, флегматик, меланхолік, холерик [3 с.1]. Визначившись з типом характеру дитини дуже легко вибрати акцентний колір стін в її кімнаті, але для цього потрібно урахувати сторону світу, на яку виходять вікна приміщення (рис.4). Кольори, як відомо, поділяються на теплі та холодні відтінки. Теплі відтінки здатні зробити дитину більш активною, а холодні – навпаки, можуть заспокоїти. Темні насичені кольори вводять поступово, враховуючи вік дитини. Кожен колір викликає свої асоціації та психологічні фактори. Червоний: енергія, любов, захоплюючий, дія, сміливий, пристрасний, революційний. Це найпопулярніший колір у прапорах світу (77% прапорів містять цей колір). Також це міжнародний колір сигналу зі значенням “стоп”. Підприємство «Coca-Cola» є одним з класичних прикладів того, як компанія використовувала червоний у своєму брендингу для донесення користувачам, який це захоплюючий і енергійний продукт. Помаранчевий: життєрадісний, товариський, доброзичливий, доступний, повний здоров'я. Помаранчеву символіку активно використовували MozillaFirefox. Цей колір гарно підходить для знижок, а також асоціюється з осінню, і з усім, що пов'язане із дітьми. Жовтий: логічний, оптимістичний, далекоглядними, грайливий, впевненість. Жовтий колір залучає нашу увагу, як жоден інший. У більшості релігій він асоціюється із божеством. А також символізує сигнал “увага” на дорогах. Чорний: Вишуканість, розкіш, спокусливий, формальний, авторитет. Не дарма цей колір так люблять у світі моди. Шанель класичний зразок. Зелений: зростання, органіка, натуральний, турботливий, свіжий, земля. Зелений допомагає передати природне походження і відчуття органічності тому всі виробники їжі прагнуть використовувати його у брендингу. Не менш популярний він і серед аптек. Також зелений символізує міжнародний знак: “рух дозволено”. Серед брендів, що активно використовують цей колір: WhatsApp, Vine, Facetime. Фіолетовий: уява, творчість, ностальгія, містика, шляхетність. Є величезне різноманіття поглядів на цей колір. Він по-своєму

сприймається різними поколіннями. Та й загалом фіолетовий неоднозначний: його або люблять, або ненавидять. У деяких культурах – це колір трауру та смерті. Тим не менше, його використовують/використовували такі відомі як бренди Viber, Yahoo! Синій колір: безпечний, спокійний, чесний, надійний, сильний, турботливий. Корпоративні підприємства часто використовують синій колір, щоб передати нейтральне почуття довіри.

Синій колір інформує користувачів, що це безпечна, сильна соціальна мережа. Це передає користувачам відчуття конфіденційності та безпеки навіть при спільному використанні і відображенні великої кількості особистої інформації. Синій тон - улюблений серед багатьох людей. Статистика говорить, що 53% державних прапорів використовують синій колір. У синій спальні дуже комфортно відчують себе як діти так дорослі (рис. 6). Оригінальна дитяча кімната має бути з акцентами на такі предмети декору як: світильники, декоративні подушки, іграшки та статуєтки. Також слід не забувати про матеріали при ремонті та обробці кімнати, вони повинні бути нетоксичними та натуральними. Треба подбати, щоб не було небезпечних гострих кутів, а ручки та замки на вікнах чи дверях були недоступні для дітей, особливо маленьких.



**Рис.6. Інтер'єр спальні.**

**Нюансна кольорова гармонія з використанням синього кольору.**

**Автор: архітектор-дизайнер Белоусова Г.В. 2020 р. м. Одеса. Україна.**

Покриття підлоги повинно бути безпечними, але в той же час практичним. Можна обрати такий вид покриття як леноліум чи паркет. Біля ліжка або в ігровій зоні можна встелити килим. Світло в дитячій кімнаті є найважливішою частиною в інтер'єрі. По-перше воно допомагає створити



комфортну атмосферу. По-друге правильне освітлення знижує напруження зору. По-третє для малюка приємніше перебувати в “сонячній” стороні кімнати. Найкраще дитячу кімнату створювати з західної або південної сторони квартири чи будинку. Бажано при цьому створити три види освітлення: нічне, верхнє (велика люстра) та локальне (настільна лампа, світильник).

Якщо говорити про меблі в дитячій кімнаті, то вони повинні як найкраще підкреслювати індивідуальність дитини (треба урахувувати, що сучасні діти починають дуже рано усвідомлювати свою індивідуальність). Сьогодні багато виробників меблів випускають спеціальні дитячі серії. Такі вироби ви зможете знайти в каталогах компаній чи меблевих магазинах. Як правило дитячі меблі виготовляють з натуральних матеріалів. В процесі експлуатації шафи, столи та стільці не повинні виділяти ніяких шкідливих речовин, тому купуючи такі меблі, треба уважно ознайомитись з сертифікатами якості. Крім цього дитячі меблі це ще один з елементів гри. Дуже добре коли вона має багато висувних ящиків і контейнерів, малеча зможе в них зберігати свої речі та іграшки. Бажано щоб малюк в своїй кімнаті почував себе самотійним. Задача інтер'єру дитячої кімнати - надати сприятливий вплив на дитину, адже це відіграє дуже важливу роль для подальшого життя людини.

### **СПИСОК ЛІТЕРАТУРИ**

1. Особливості проектування дитячої кімнати: функціональний дизайн дитячої для хлопчика або дівчинки. URL: <https://www.remontlviv.top/osoblyvosti-proektuvannia-dytiachoi-ki/> (дата звернення: 05.11.2022).

2. Психологія дизайну: як інтер'єр допомагає боротися зі стресом. URL: <https://www.rbc.ua/ukr/realty/psihologiya-dizayna-interer-pomogaet-borotsya-1643463394.html> (дата звернення: 28.10.2022).

3. Заклад дитячої освіти «Веселка». URL: [http://zgurivka-veselka.edukit.kiev.ua/poradi\\_praktichnogo\\_psihologa/psihologichni\\_tipi\\_temperamentu\\_osoblivosti\\_vihovnogo\\_pidhodu\\_do\\_ditej\\_z\\_riznimi\\_tipami\\_temperamentu/](http://zgurivka-veselka.edukit.kiev.ua/poradi_praktichnogo_psihologa/psihologichni_tipi_temperamentu_osoblivosti_vihovnogo_pidhodu_do_ditej_z_riznimi_tipami_temperamentu/) (дата звернення: 08.11.2022).



## ОСОБЛИВОСТІ ДИЗАЙНУ ІНТЕР'ЄРІВ ЗАКЛАДІВ ІНКЛЮЗИВНОЇ ОСВІТИ

**Горбатюк Вікторія Олександрівна,**  
студентка

**Олійник Галина Степанівна,**  
доцент кафедри дизайну

Хмельницький національний університет  
м. Хмельницький, Україна

**Анотація.** Дизайн інтер'єрів закладів інклюзивної освіти повинен враховувати особливості учнів, їх потреби та здібності на підставі теоретичних оглядів і поглибленого аналізу будівельних норм і правил. Одним із перших результатів впровадження концепції інклюзії стає переосмислення відношення до освіти, постійний розвиток формування дизайну предметно-просторового середовища в контексті інклюзивного підходу, який допомагає створити простір та обладнання для зручного та безпечного користування всіх учнів.

**Ключові слова:** дизайн, інклюзія, освіта, середовище, інтер'єр.

**Мета** – виявити й охарактеризувати особливості дизайну інтер'єрів закладів інклюзивної освіти.

**Результати та обговорення.** Дизайн інтер'єрів закладів інклюзивної освіти повинен відповідати п'яти основним принципам:

1) наявність мультисенсорних елементів (обладнання, яке стимулює сенсорні системи (слухові, тактильні, вестибулярні, візуальні));

2) доступність (можливість вільно пересуватися кімнатою);

3) універсальність (приміщення повинно бути зручним для осіб різного віку);

4) психологічне здоров'я (кольорова гама повинна сприяти підвищенню настрою та мотивувати учнів до навчальної діяльності);

5) соціальне середовище (наявність обладнання, яке дозволить займатися спільною ігровою діяльністю).

При оформленні приміщень варто врахувати освітлення кімнати. Джерела світла повинні бути розташовані на такому рівні, який забезпечить максимально комфортну навчальну діяльність. Найоптимальнішим варіантом є використання світильників з датчиками регулювання, які дозволять налаштовувати світло в залежності від часу доби та умов діяльності [1, с. 11].

Кольорову гаму при оформленні кімнати варто обирати таку, яка буде чинити заспокійливу дію на нервову систему. Кольори мають бути природніми. Найкраще використовувати приглушені відтінки синього, зеленого, жовтого.

Серйозним етапом в оформленні приміщення є також вибір матеріалів. Вони мають бути екологічно чистими, гіпоалергенними і простими в експлуатації. Оскільки інтер'єр приміщень має сприяти розвитку в дітей уявлень про навколишнє середовище[2, с. 35].

Основні засади використання оздоблювальних матеріалів в дизайні інтер'єру – це екологічність та шумопоглинання, що є важливим фактором при створенні якісного дизайну в навчальному закладі.

Основні ознаки дизайну інтер'єрів закладів інклюзивної освіти:

- 1) функціональність та якість;
- 2) безпека і комфорт;
- 3) використання екологічних матеріалів;
- 4) універсальність [3, с. 121].

**Висновки.** Отже, важливо ретельно поставитися до оформлення інтер'єрів закладів інклюзивної освіти. В створенні композиційних особливостей інклюзивного простору освіти потрібно приділити увагу таким чинникам: доступності навчальних місць для учнів та вчителів; меблям та обладнанню, які є важливим інструментом навчання та навчальних методик; можливості регулювання середовища (наприклад, освітлення, клімат контроль) для різноманітних потреб інклюзивних учнів у навчанні.

Практичне застосування принципів універсального дизайну лише

підвищить ефективність освітнього простору, оскільки цей дизайн базується на повазі прав людини. Пропозиція повинна сприяти ефективному наданню учню необхідної інформації, мобільності та комфорту незалежно від його розумового сприйняття чи фізичних умов.

### **СПИСОК ЛІТЕРАТУРИ**

1. Івашина Ю. Л., Сіроштан В. М. Соціальна адаптація дітей з особливими потребами // Шкільний світ. 2004. № 10. С.10-13.
2. Кравець І. Й. Цілі та засоби колористичного формотворення в архітектурі: Автореф. дис. д-ра арх-ри: 18.00.01 / КДТУБА. К. 1995. 46 с.
3. Лаврик Г. І. Основи системного аналізу в архітектурних дослідженнях і проектуванні. К.: КНУБА. 2002. 138 с.

УДК 721.011

**РЕФОРМУВАННЯ СИСТЕМИ ЦІНОУТВОРЕННЯ  
В АРХІТЕКТУРІ ТА МІСТОБУДУВАННІ**

**Зоря Олександра Павлівна**

к.с.н., доцент

**Рижова Ірина Станіславовна**

д. ф.н., професор

Національний університет «Запорізька політехніка»

м. Запоріжжя, Україна

**Анотація:** Розглянуто зміни системи ціноутворення, згідно Закону України «Про ціни і ціноутворення», який визначає основні засади цінової політики і регулює відносини, що виникають у процесі формування, встановлення та застосування цін, а також здійснення державного контролю (нагляду) та спостереження у сфері ціноутворення. Розглянуто зміни ресурсних елементних кошторисних норм, які повинні відповідати тільки вимогам, що мають прямий стосунок до визначення вартості будівництва.

**Ключові слова:** архітектура, вартість будівництва, економічна оцінка, кошторисні норми та нормативи з ціноутворення, містобудування, проектні рішення, ресурсні елементні кошторисні норми.

Згідно статті 7 «Державне управління у сфері ціноутворення» Закону України від 21.06.2012 № 5007-VI «Про ціни і ціноутворення» (Редакція від 09.06.2022) при обчисленні вартості будівництва об'єктів (крім автомобільних доріг загального користування), що будуються із залученням бюджетних коштів, коштів державних і комунальних підприємств, установ та організацій, кредитів, наданих під державні гарантії, та вартості розроблення містобудівної документації (крім вартості робіт із землеустрою, що проводяться при розробленні містобудівної документації, яка одночасно є документацією із землеустрою) застосовуються кошторисні норми України щодо ціноутворення

у будівництві, затверджені центральним органом виконавчої влади, що забезпечує формування та реалізує державну політику у сфері містобудування та архітектури. У разі відсутності кошторисних норм України, які відображають галузеві особливості щодо ціноутворення у будівництві, відповідними центральними органами виконавчої влади за погодженням з центральним органом виконавчої влади, що забезпечує формування та реалізує державну політику у сфері містобудування та архітектури, можуть затверджуватися галузеві кошторисні норми. У разі необхідності можуть застосовуватися також кошторисні норми підприємств та індивідуальні кошторисні норми [1].

Основні правила застосування кошторисних норм та нормативів з ціноутворення у будівництві для визначення вартості нового будівництва, реконструкції, капітального ремонту будинків, будівель і споруд будь-якого призначення, їх комплексів та частин, лінійних об'єктів інженерно-транспортної інфраструктури, а також реставрації пам'яток архітектури та містобудування визначає «Порядок застосування кошторисних норм та нормативів з ціноутворення при визначенні вартості будівництва» Наказ Міністерства розвитку громад та територій України 25.06. 2021 року № 162 [2].

Кошторисні норми України «Настанова з визначення вартості будівництва» та «Настанова з визначення вартості проектних, науково- проектних, вишукувальних робіт та експертизи проектної документації на будівництво» набувають чинності з моменту реєстрації їх в Єдиній державній електронній системі у сфері будівництва [3].

Відповідно Наказу «Про затвердження кошторисних норм України Зміна № 1 до Настанови з визначення вартості будівництва, Настанова з розроблення ресурсних елементних кошторисних норм та Настанова з визначення вартості проведення робіт з оцінки технічного стану та експлуатаційної придатності об'єктів будівництва» Міністерства розвитку громад та територій України 30.04. 2022 року № 67 оновлено вимоги до кошторисних норм.

Розглянемо зміни ресурсних елементних кошторисних норм. Ресурсні елементні кошторисні норми повинні відповідати тільки вимогам, що мають прямий стосунок до визначення вартості будівництва. Вони повинні:

- відповідати основним завданням кошторисного нормування і ціноутворення в будівництві, забезпечуючи достовірне визначення вартості будівництва;
- бути технічно та економічно обґрунтованими, містити оптимальні витрати необхідних ресурсів;
- враховувати сучасний технічний рівень будівельної техніки, передовий досвід та нові технології;
- мати максимальну простоту і зручність у застосуванні, давати можливість широкого використання інформаційних технологій.

Вихідними даними для розроблення ресурсних елементних кошторисних норм є:

- технологічні карти;
- технічні рішення в проектній документації;
- технологія будівельного виробництва і технічні характеристики будівельних машин та механізмів;
- чинні стандарти на матеріали, вироби і комплекти, а також устаткування.

Ресурсні елементні кошторисні норми призначені для:

- визначення складу і кількості ресурсів при здійсненні будівництва;
- визначення прямих витрат у вартості будівництва;
- розрахунків за обсяги виконаних робіт;
- розроблення укрупнених кошторисних норм, укрупнених ресурсних показників по конструктивних елементах і видах робіт на функціональну одиницю виміру;
- визначення укрупнених показників вартості будівельних робіт.

РЕКН норми можуть також використовуватися під час визначення тривалості робіт, складанні проектної документації (ПОБ, ПВР тощо),

встановленні норм списання матеріалів.

У необхідних випадках РЕКН можуть бути використані для економічної оцінки і порівняння окремих проектних рішень.

У ресурсних елементних кошторисних нормах враховано повний комплекс операцій, необхідних для виконання визначеного виду робіт в усереднених умовах.

Ресурсними елементними кошторисними нормами передбачено виконання робіт у звичайних умовах, не ускладнених зовнішніми факторами. Під звичайними умовами виконання робіт мається на увазі виконання робіт, складування і внутрішньо будівельного транспортування необхідних матеріалів, виробів і комплектів без впливу специфічних факторів і умов, що ускладнюють роботу. Під час виконання робіт в умовах, що їх ускладнюють (загазованість, розташування поблизу діючого устаткування, обмежені умови складування матеріалів тощо), — до показників кошторисних норм застосовуються коефіцієнти, наведені в загальних положеннях відповідних норм.

Параметри окремих величин (довжина, діаметр, площа тощо), наведені в таблицях кошторисних норм з характеристикою «до», слід обчислювати, включаючи зазначену межу.

У ресурсних елементних кошторисних нормах наводиться середній розряд роботи, який використовується під час визначення заробітної плати робітників-будівельників і монтажників. У ресурсних елементних кошторисних нормах експлуатації будівельних машин та механізмів наводиться середній розряд ланки робітників, зайнятих на керуванні, обслуговуванні, роботах з перебазування, монтажу, демонтажу і на ремонті (надалі «на керуванні та обслуговуванні») будівельних машин та механізмів [4].

## **СПИСОК ЛІТЕРАТУРИ**

1. Закон України «Про ціни і ціноутворення» № 5007-VI від 21.06.2012 р.  
URL: <http://zakon.rada.gov.ua> (дата звернення 28.10.2022).

2. Наказ Міністерства розвитку громад та територій України «Порядок застосування кошторисних норм та нормативів з ціноутворення при визначенні вартості будівництва» Наказ Міністерства розвитку громад та територій України 25.06.2021 року № 162 URL: <http://zakon.rada.gov.ua> (дата звернення 28.10.2022).

3. Наказ Міністерства розвитку громад та територій України «Про затвердження кошторисних норм України у будівництві» від 01.11.2021 № 281 URL: <http://zakon.rada.gov.ua> (дата звернення 28.10.2022).

4. Наказ Міністерства розвитку громад та територій України «Про затвердження кошторисних норм України Зміна № 1 до Настанови з визначення вартості будівництва, Настанова з розроблення ресурсних елементних кошторисних норм та Настанова з визначення вартості проведення робіт з оцінки технічного стану та експлуатаційної придатності об'єктів будівництва» від 30.04. 2022 року № 67. URL: <http://zakon.rada.gov.ua> (дата звернення 28.10.2022).



# PEDAGOGICAL SCIENCES

УДК 53

## USING JAVASCRIPT TO IMPROVE THE PROCESS OF STUDYING PHYSICS

**Aliksieiev Maksym**  
**Kurenkov Volodymyr**  
students,  
Kharkiv National University  
of Radio Electronics  
Kharkiv, Ukraine

Physics is one of the mandatory basic subjects during the training of technical specialists. This involves studying this subject starting from the first year.

As a rule, it is believed that this discipline is not very difficult, because it is tied to our everyday life and the processes that take place in it. Nevertheless, the real study of physics is associated with a large number of problems and misunderstandings among students, which leads to a decrease in the effectiveness of the perception of the educational material of this course.

**Key words:** physics, teaching physics, pedagogical skill, educational resource, JavaScript

References to the lack of motivation of students, a decrease in the level of training or insufficient pedagogical skill and qualification of the teacher are not excuses, because these problems existed before, but now they have only become more visible and significant. This became especially clear when students switched to distance education. During the comparison with other subjects, it was established that the problems of teaching physics are quite objective and when determining their causes, the teaching process can be significantly improved [1,2].

In order to determine such reasons, an analysis of the quality of information perception among first-year students was conducted, which made it possible to identify the most significant among them.

Thus, it was noted that although the level of preparation of students in physics has somewhat decreased compared to previous years of study, problems with understanding the material still arise even in many excellent students, which speaks of the deeper causes of the problem of teaching the physics course. First of all, this is due to the use of new terminology and a new approach to the display of physical objects. The use of such abstract concepts as vectors, systems of equations, complex numbers, which are a familiar and everyday tool for experienced scientists, greatly complicates or almost completely stops the process of information perception by students. This process (inhibiting the perception of new information) is similar to the process of learning a foreign language by a beginner who finds himself in a group with a higher level of learning. In addition, this problem becomes even more pronounced when the courses of higher mathematics and physics do not match.

Also, tasks in physics differ from other subjects in a wide variety. Unlike similar tasks from, for example, higher mathematics, solving physical problems necessarily requires certain skills in creating computational sequences, which complicates both the development of solving skills and their subsequent verification by the teacher. It was proposed to create a collection of examples of solving the most common problems from the physics course as a method of solving the identified problems. This collection should be similar to the relevant collections of problems for the course of higher mathematics [1] and should become not a process of solving physical problems, but a method of learning solutions.

The main differences of such a collection should be the simultaneous use of terminology already familiar to students in combination with new words-terms, correspondence of symbols and terminology to educational aids used during the educational process, a gradual increase in the levels of difficulty of tasks and the presence of explanations for each step of the solution tasks We emphasize that the simultaneous use of two terminologies - school and scientific - will allow students to

subconsciously create their own virtual dictionary of scientific terms.

Explicit indications of the possibility of marking the same physical quantity with different symbols in different literary sources, which is perceived normally by a person with experience, but causes misunderstanding among students and sometimes completely disorients them, will allow to reduce the number of errors in the process of solving problems at the initial stage of learning. Equally important is the gradual presentation of solutions, because skipping even a small step in equation transformations, substitution or reduction of variables leads to students losing the logic of actions and causes errors in calculations. To eliminate this problem, a step-by-step, detailed solution of each task is provided. On the basis of these provisions and the conducted analysis, the creation of an educational resource based on HTML pages and JS scripts [2] was started, which will allow to have them simultaneously both in public access and on local media: smartphone, tablet, computer, etc. Moreover, this form of presentation of the material allows you to make it independent of the platform (Windows, Linux, MacOS) and provide it with the highest possible level of interactivity.

**Conclusions.** As a result of the work, the main problems that arise when teaching physics to first-year students were identified and ways to solve them at the methodical and technical levels were proposed. Also, the implementation of the proposed approach to improving the educational process with the involvement of physics students has already begun.

#### REFERENCES:

1. Фам Ле В'єт Ань, Лук'янова В. (2021). АНАЛІЗ ТА ПРОПОЗИЦІЇ ЩОДО ВДОСКОНАЛЕННЯ МЕТОДИКИ ВИВЧЕННЯ ЛІНІЙНОЇ АЛГЕБРИ. Матеріали конференцій Молодіжної наукової ліги. взято із <https://ojs.ukrlogos.in.ua/index.php/liga/article/view/15207>
2. Залуцький Д., Козуб П.(2021). ВИКОРИСТАННЯ JS ДЛЯ НАВЧАННЯ СТУДЕНТІВ ВИЩІЙ МАТЕМАТИЦІ. Матеріали конференцій Молодіжної наукової ліги, взято із <https://ojs.ukrlogos.in.ua/index.php/liga/article/view/15204>

**NEW TRENDS IN HIGHER  
EDUCATION – INTERNATIONALIZATION AT HOME**

**Maksymenko I. Y.**

ph.d. (economics), associate professor  
National University «Zaporizhzhye Polytechnic», Ukraine

**Maksymenko A. V.**

bachelor  
Zaporizhia National University, Ukraine

**Abstract.** The article defines that internationalization at home – it is a purposeful integration of international and intercultural dimensions into the formal and informal curriculum for all students within the internal space.

**Keywords:** COVID-19 pandemic, internationalization, international perspectives, hybrid education.

Internationalization at home – it is a purposeful integration of international and intercultural dimensions into the formal and informal curriculum for all students within the internal space.

This is a new approach to internationalization – not physical, but virtual mobility and digital partnership. After all, bold ideas and innovative solutions can be developed and put into practice by joining online conferences of world leaders and online training taking into account international perspectives.

Thus, new trends in higher education are currently being observed:

- the COVID-19 pandemic is a global challenge that can only be overcome by joint efforts at all levels;
- a new model of education “Education 4.0” (rethinking education at all stages of human learning);
- hybrid education (mixed education that combines traditional (face-to-face), online (computer mediated instruction) and independent education);

- E-internationalization and mixed, virtual mobility;
- digital collaboration and virtual partnership.

These trends mean that a modern student must be ready to compete in the modern labor market, be flexible and quickly make decisions, navigate and meet new challenges.

In order to acquire new skills and gain foreign experience, young people must be active and strive for self-improvement and development.

The European Commission officially announced during the seminar that the new EU Erasmus+ Program in Ukraine for 2021-2027 was officially opened on March 25.

Thanks to a budget of more than 26 billion euros, the new Program will not only be international, but also more inclusive, digital and ecological (Fig. 1).

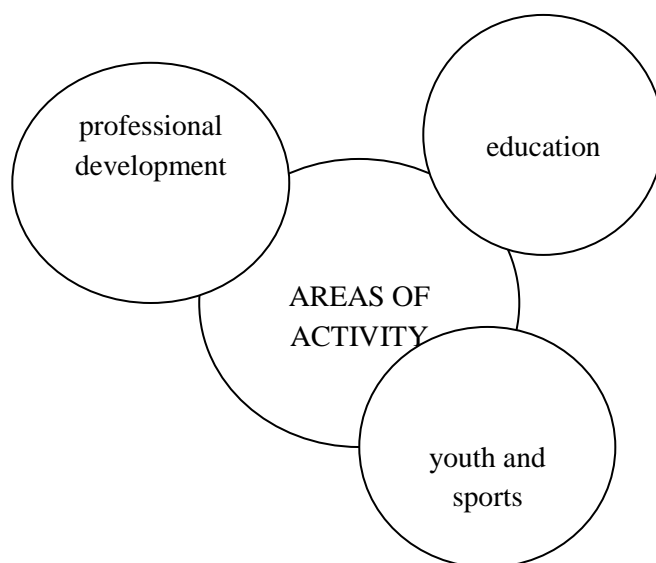

**Fig. 1. – Areas of activity of the EU Erasmus+ Program in Ukraine for 2021-2027.**

The main goals of the Program for 2021-2027 will be:

- promotion of academic mobility in the field of education and professional development;
- promotion of informal and informal educational mobility in the field of youth;
- promotion of educational mobility of sports personnel.

Therefore, thanks to the tools of internationalization, a greater number of students will be involved in this process and will be able to become participants in academic exchanges and mobility (real and virtual); participation in international educational projects and programs will increase; access to the latest educational programs and courses; intercultural communication; new contacts with students and teachers from all over the world; improvement of language competence; obtaining a quality educational service and product.

It is also cooperation with teachers from different countries to develop virtual exchanges, international classes; access to the latest methods of development and implementation of educational programs and courses; attracting more students from different parts of the world to the developed course; intercultural communication; improvement of teaching skills and language competence; participation in international educational projects and programs.

#### **REFERENCES:**

1. Maksymenko I., Maksymenko A. FEATURES OF CRITICAL THINKING FOR EDUCATION // Modern aspects of science and practice. Abstracts of XI International Scientific and Practical Conference. Melbourne, Australia. 2021. Pp. 362-364.

2. Maksymenko I. Ya., Maksymenko A. V. THE CONCEPT OF ACADEMIC INTEGRITY IN HIGHER EDUCATION // International scientific innovations in human life. Proceedings of the 5th International scientific and practical conference. Cognum Publishing House. Manchester, United Kingdom. 2021. Pp. 309-312.

3. Internationalization strategy of the NATIONAL ACADEMY OF PEDAGOGICAL SCIENCES OF UKRAINE (2021) available at: <http://naps.gov.ua/ua/press/releases/2263/>

**ORGANIZATION OF ENSURING THE EDUCATIONAL PROCESS IN  
PERFORMING INDEPENDENT WORK OF STUDENTS**

**Semenenko Svitlana Bogdanivna,**

phd, associate professor

**Tymofiychuk Inha Romanivna,**

phd, associate professor

**Yasinska Olena Viktorivna,**

phd, associate professor

**Slobodian Kseniia Valeriivna,**

phd, associate professor

**Kovpak Alona Vasylivna,**

assistant professor

Higher State Educational Establishment of Ukraine  
“Bukovinian State Medical University” Chernivtsi, Ukraine

**Abstract.** The requirements for independent work of students in the modern educational process are determined in accordance with the requirements of their educational methodology. The most effective communication between a teacher and students in the learning process allows for modern educational approaches to learning, with the inclusion of all channels of perception.

**Key words:** educational process, independent work, student, teacher, pedagogical activity.

An effective method of carrying out pedagogical activity is the use of pedagogical skills to make the process of performing independent work interesting in an active educational process in everyday teaching practice, which is an indicator of the teacher's high pedagogical skill [1, p. 79].

The method of independent work, situational analysis allows you to directly communicate with practice and rely in the learning process on the subjective experience of students, where the student can actively participate in the analysis of the facts and details of the situation itself, the choice, clarification and defense of the

strategy, the discussion of the situation and the argumentation of the expediency of their position. In preparation for independent work, students get the opportunity to demonstrate and improve analytical and evaluative skills, as well as to apply theoretical material in practice. For the formation of competencies, the method of independent work allows you to see the multivariate of solving a situation in life and justify the search for a rational answer. Independent work can be used to solve various educational problems. Specific tasks affect the aspect of independent work: formulate and find an answer to a question, solve a problem, solve a proposed problem, choose the correct one from the proposed solutions [2, p. 90].

The teacher participates in the methodical and independent work of the student in his practical activities. The teacher always carries out educational functions related to the training, education and development of students professional skills. The pedagogical process includes the ability of the teacher to correlate the study of the material with the actual needs of students, the ability to plan the tasks of studying the material and their own pedagogical activity. It can be their pedagogical approaches, their vision of this situation. Self-study is essential to obtain quality student learning. To do this, it is important to quickly use information, a large number of parameters, popular diagnostic methods, known methods of interpretation, visualization, take into account the professional areas in which students are trained [3, p. 260].

The advantage of developing a student's independent activity is: developing positive self-esteem and self-confidence, tolerance, understanding the needs of other people, the ability to develop cooperation, providing the opportunity to recognize and appreciate the skills of one's own and others, develop self-esteem, communication skills; innovation and creativity. Independent work is a form of organization of the educational process, by collecting, storing, processing and using information in the educational process, which ensures continuous work on oneself [4, p. 21].

An individual learning path, using remote access to educational materials, is possible due to the fact that a modern student is mobile, he has the ability to consult with teachers. Clearly planned and organized independent work of students allows you to create productive relationships between teachers and students in the



educational process, ensure individualization, regular consultations with students [5, p. 280].

The construction of the educational process as an activity is an integral part of independent learning. It includes modeling the educational and cognitive activity of students in mastering educational material, planning ways to manage this process. The implementation of independent learning occurs in the preparation of the educational process as a whole and each lesson separately [6, p. 206].

One of the main functions of higher education is the independent work of students. The level of readiness of students depends on the formation of professional identity, the level of motivation. The effectiveness of their learning depends on the effectiveness of students' ability to do independent work. Self-training is necessary for students at different stages of education: with professional self-determination, in the first months of study, with the development of new types of education and academic disciplines [7, p. 132]. Meaningfully setting your own goals, planning the progress of tasks, performing practical tasks, evaluating and explaining the results obtained is helped by the use of research and search learning technologies in the organization of independent work [8, p. 7]. The use of student independent activity skills significantly increases the effectiveness of students' independent work, as it makes the educational process more rational, taking into account all the factors influencing it [9, p. 142]. Thus the independent work of students based on the analysis of the experience of teachers allows us to conclude that the use of independent work ensures the implementation of effective methods and forms of teaching. The development of a person's skills for independent learning should ensure the learning process throughout his life and acquire new skills that provide him with professional development.

## **REFERENCES**

1. Nesterenko O.B. Pidvyshchennia efektyvnosti samostiinoi roboty studentiv [Improving the efficiency of independent work of students]. International scientific journal "Internauka" // Series: Pedagogical sciences. - 2017. - № 14 (36). – P. 79.

2. Semenyshyna I. V. Samostiina robota, yak vazhlyvyi rezerv pidvyshchennia efektyvnosti pidhotovky spetsialistiv // Ahrarna osvita : Zbirnyk naukovykh prats. 2015. – P. 90.

3. Malykhin V., Pavlenko I. H., Lavrentieva O. O., Matukova. Metodyka H. I. Vykladannia u vyshchii shkoli: navch.posibnyk // O – K.: KNT. - 2014. – P. 260 .

4. Tanko Ye. V. Rozvytok poniattia «samostiina robota» v zarubizhnii pedahohitsi: dosvid Velykobrytanii // Pedahohichni nauky: teoriia, istoriia, innovatsiini tekhnolohii. – 2014. - № 1 (35). – P. 21.

5. Kukharenko V. M. ta in. Teoriia ta praktyka zmishanoho navchannia: monohrafiia // Kharkiv: Miskdruk, NTU «KhPI». - 2016. – P. 280.

6. Bataev A.V. Analiz svitovoho rynku dystantsiinoi osvity // Molodyi vchenyi. 2015. - № 20. - P. 206.

7. Balychevtseva I. V, Samoilenko I. H., Chernyshova O. Ie. [ta in.]. Perspektyvy vprovadzhennia dystantsiinoho navchannia na fakulteti pisliadyplomnoi osvity // Travma. -2019. - T 20, № 4. - P. 132.

8. Aleksandrova V. V., Bilokon K. S., Savchenko A. V. Orhanizatsiia samostiinoi roboty studentiv yak zasib tvorchoho rozvytku osobystosti maibutnoho fakhivtsia // Aktualni problemy suchasnykh linhvistychnykh doslidzhen ta zastosuvannia innovatsiinykh tekhnolohii vykladannia mov u vyshchii shkoli nefilolohichnoho profilu // Materialy mizhnar. nauk.prakt. konf. (m. Dnipro, 25 zhovt. 2018 r.). Dnipro. - 2018. - P. 7.

9. Zhukovskyi V. M., Simak K. V. Rol samostiinoi roboty studentiv pershoho kursu u protsesi formuvannia profesiinoi movlennievoi kompetentnosti pid chas pidhotovky bakalavriv movnykh spetsialnostei // Naukovi zapysky. Seriia «Filolohichna». Ostroh: Vyd-vo nats. universytetu «Ostrozka akademiia». - 2016. Vyp. 60. - P. 142.

# РОЗВИТОК І ФОРМУВАННЯ ІНШОМОВНОЇ КОМУНІКАТИВНОЇ КОМПЕТЕНЦІЇ У НАВЧАННІ ІНОЗЕМНОЇ МОВИ СТУДЕНТІВ-МЕДИКІВ

**Аветісова Ірина Сергіївна**

кандидат педагогічних наук

**Бойко Анастасія Дмитрівна**

студентка

Донецький Національний Медичний Університет

м. Краматорськ, Україна

**Анотація.** У статті розглянуто питання формування іншомовної компетенції серед студентів медичних вищих навчальних закладів. Підкреслено важливість оволодіння навичками іншомовної компетенції та розкрито їх сутність. Окремо розглянуто принципи на яких повинні базуватися основні засади оволодіння іншомовною компетенцією студентів. Проаналізовано компоненти педагогічної моделі для ефективного оволодіння іншомовної компетенції.

**Ключові слова:** компетенція, метод, педагогічна умова, освітній процес, спрямованість.

**Вступ.** На сьогодні сучасна освітня парадигма спрямована на підвищення якості підготовки майбутніх лікарів. Професійна освіта в Україні рухається у напрямку нових освітніх стандартів, які формують мобільних, конкурентоспроможних спеціалістів у галузі охорони здоров'я. Професія лікаря характеризується різноманітністю практичних взаємодій з колегами та пацієнтами, які потребують швидкої, кваліфікованої допомоги та вибору найкращих комунікативних стратегій, що передбачають правильне використання відповідної професійно-орієнтованої лексики. Саме тому майбутні лікарі потребують глибоких навичок професійного спілкування та підвищення кваліфікації у вищих навчальних закладах. На практиці очевидно,

що сучасний ринок праці є недостатньо забезпеченим компетентними медичними спеціалістами з високим рівнем іншомовної комунікативної компетенції, що є необхідною складовою для самостійного й ефективного вирішення професійних завдань в умовах інтенсифікації міжкультурної комунікації.

Ключовим аспектом професійної підготовки майбутніх лікарів є формування компетенцій, які б забезпечували набуття учнями професійно-орієнтованих комунікативних навичок з іноземної мови як ефективного інструменту, що може максимально розширити професійну перспективу майбутніх лікарів та їх успішність у навчанні [3].

**Аналіз досліджень і публікацій.** Концептуальні ідеї комунікативно-спрямованої методики викладання іноземних мов у різних типах навчальних закладів на основі продуктивного підходу розглядалися наступними дослідниками: В. Ф. Аітовим, А. В. Брушлинським, А. А. Вербицьким, Ю. В. Єр'оміним, З. І. Калмиковою, Н. Ф. Коряковцевою, Я. Лернером, А. В. Рубцовою та ін.

**Суб'єкт дослідження.** Процес оволодіння іншомовною компетенцією як важлива складова становлення особистості студента-медика.

**Об'єкт дослідження.** Педагогічні умови для ефективного оволодіння іншомовною компетенцією студентів-медиків.

**Мета дослідження.** Визначити сутність та проблематику питання іншомовної компетенції студентів медиків. Визначення педагогічної моделі для якісного запровадження освітнього процесу для оволодіння іншомовною компетенцією студентів медиків.

**Виклад основного матеріалу.** Вимоги державного освітнього стандарту щодо рівня іншомовної компетенції майбутніх лікарів передбачають, перш за все, високу якість базових лінгвістичних макронавичок з іноземної мови: аудіювання, говоріння, читання та письма, які необхідно удосконалювати одночасно. В освітньому стандарті розвитку іншомовної компетенції студентів зазначено, що вони педагогічна модель повинна базуватися на вміннях

побудови мовленнєвої стратегії та поведінки в різних комунікативних ситуаціях. Усне та письмове спілкування студентів повинно бути наповнено ясністю, правильністю, точністю, виразністю, багатством лексики; студенти повинні мати набір навичок, щоб відстоювати свою точку зору в професійній дискусії, а також вміти тактовно й уважно слухати співрозмовника [3].

Існують суперечності між вимогами до рівня професійної компетентності майбутніх лікарів та якістю підготовки, отриманої у вищих медичних навчальних закладах. Крім того, інші суперечності проявляються у вимогах до рівня володіння іноземною мовою, які відповідали б стратегії навчання у середній школі, та недостатньому ресурсному забезпеченню системи професійної підготовки майбутніх лікарів.

Сучасний аналіз психолого-методичних ресурсів показав, що низка питань дослідження не обґрунтована. Незважаючи на значну кількість дослідницьких робіт, не існує універсального тлумачення терміну «іншомовна компетенція», а також відсутня уніфікація його структурних компонентів. Також відсутня педагогічна модель, яка б пропонувала нові підходи, методи, педагогічні умови, принципи та спеціально розроблені технології навчання для організації процесу вищої освіти в медичних вузах. Досвід авторів показав, що формування іншомовної компетенції ускладнено через демотивацію студентів до вивчення іноземної мови, перевантаженість профільними предметами, зменшення часу на вивчення іноземної мови в умовах університету, низьку якість освітніх ресурсів [1].

Отже, для вирішення зазначених питань, має бути визначена чітка освітня модель для формування іншомовної компетенції, яка має містити теоретичний блок, методологічний блок із ключовими науковими підходами: компетентнісним, системно-активним, особистісно-орієнтованим та комунікативним. Найбільш характерними є принцип інтерактивності, комунікативності, професійної спрямованості, принципи наочності, доступності, здійсненості, діяльнісного принципу, достовірності комунікативної взаємодії, закріплення знань. Освітня модель має ґрунтуватися

на таких методичних засадах: принцип комунікативності, активного та інтерактивного навчання, діяльнісний принцип, принцип достовірності тощо. Критеріально-діагностичний блок має містити критерії: (мотиваційний, комунікативно-активний, пізнавально-інформативний, рефлексивнооцінний), рівні (поглиблений, середній, елементарний). Процедурно-змістовий блок моделі має містити поетапну реалізацію педагогічної технології формування іншомовної компетенції майбутніх лікарів (чотири етапи): (вступний, репродуктивний, практичний, творчий), що реалізуються за певних педагогічних умов, а саме: орієнтація цілей і завдань навчання майбутніх лікарів з метою підвищення якості їх професійного залучення до комунікативно-пізнавальної діяльності; інтерактивного, перцептивного, професійного, поведінкового блоків спілкування; цілісний, компетентнісний, системно активний характер формування комунікативної компетенції та творчої спрямованості [2].

**Висновок** Проаналізувавши основне поняття нашого дослідження «іншомовна комунікативна компетенція», ми дійшли висновку, що існує плюралізм визначень з точки зору різних наукових підходів. Запропоновано педагогічну модель, що зорієнтована на розвиток комунікативних навичок, самостійне здобуття знань, поступове просування формування компетенцій, розвиток сприйняття та зворотний зв'язок усіх учнів. Освітня модель повинна мати системний та послідовний характер з чітко визначеними цілями навчання та залученням педагогічних засобів для їх реалізації. Дотримання зазначених норм продукує підвищенню загальної якості освітнього процесу, всебічного та сталого розвитку особистості студентів.

## СПИСОК ВИКОРИСТАНОЇ ЛІТЕРАТУРИ

1. Запесоцкий А. С. Образование: философия, культурология, политика. М.: Наука, 2002, 456с.
2. Страхов И. В. Психологические основы педагогического такта. Саратов: 1972. 201 с.

3. Battersby D. Beginning Teachers : a Review of Research. Australian Journal of Teacher Education. L.: 2016. 234p.
4. Dinham S., Scott C. "A three domain model of teacher and school executive career satisfaction", Journal of Educational Administration, Vol. 36 Issue: 4, 1998. pp.362-378
5. Giddings, F. H. The Principles of Sociology: An Analysis of the Phenomena of Association and of Social Organization. 3rd edn. N. Y.; L.: MacMillan & Co., Ltd. xxvi, 1896. 476 p.

УДК 371.2

## ОРГАНИЗАЦИЯ ЭСТЕТИЧЕСКОГО ВОСПИТАНИЯ В НАЧАЛЬНЫХ КЛАССАХ

**Арутюнян Армен Геворгович**

кандидат педагогических наук

**Айкуи Магоян Аргашесовна**

студент

Ванадзорский государственный университет

г. Ванадзор, Армения

**Ключевые слова** эстетическое воспитание, вкус, учебные предметы, школа, начальные классы.

**Введение** Для гармоничного и всестороннего развития личности необходимо единство формирования интеллектуальных и эмоциональных сфер, а также воспитание эстетически развитой личности. Если человек эффективно получает эстетическое воспитание, то значительно будут удовлетворены и эстетические потребности, и возможности восприятия прекрасного. Цель данной статьи - изучение организации эстетического воспитания в начальных классах:

**Содержание** Эстетическое воспитание, являясь частью идеологического, нравственного, трудового и физического воспитания, направлено на всестороннее развитие нового человека, умственное и физическое совершенство которого сочетается с высокой культурой чувств.

Именно в младшем школьном возрасте эстетическое воспитание является основой всей будущей учебной работы. Одной из особенностей младшего школьного возраста является поход ребенка в школу. Для ребенка открываются новые двери и начинается новая ведущая деятельность-обучение.Главный человек для ребенка – это учитель.Через него дети познают мир, нормы социального поведения. Взгляды, вкусы, предпочтения учителя становятся их



собственными.

Следующая черта эстетического воспитания в младшем школьном возрасте связана с изменениями, происходящими в сфере познавательных процессов ученика. Например, формирование у детей эстетических идеалов как части их мировоззрения – сложный и длительный процесс. При определенных условиях под влиянием друзей, взрослых, произведений искусства, жизненных потрясений идеалы могут фундаментально изменяться [3; 35].

Реализации эстетического освещения могут помочь три взаимосвязанных кольца: новые пути эстетического просветления, формирование эстетических чувств и обогащение опыта художественной деятельности.

Важными методами эстетического воспитания учащихся являются объяснение, анализ, решение эстетических проблем, упражнения, лекции, дискуссии, самопреодоление, самовнушение, самоубеждение, привыкание к самому себе, а также самоконтроль. Интересы младших школьников конкретны и поверхностны. Например, при восприятии картины он обращает внимание только на одну сторону. Его эмоциональные переживания примитивны. Роль игры в эстетическом воспитании младшего школьника, а также в формировании его художественного вкуса, в развитии творческих способностей имеет важное значение. Игра младшего школьника, а также игровая деятельность создает особое эмоциональное поле, где ребенок естественно без принуждения и воспитания добровольно стремится к самовыражению, самопознанию и независимости. Игра создает условия для создания собственного мира, пробуждает у младшего школьника творческое отношение к жизни, реализует его представление о красоте мира. В играх наиболее отчетливо проявляется гармония движений, атмосфера, игровые ритуалы позволяют использовать искусство. У школьников важно пробудить желание утвердить красоту в школе, дома, где бы они ни проводили время, вовлекать их в создание эстетической среды в классе, квартире, школе. Только тогда можно применять различные средства эстетического воспитания.

Средствами эстетического воспитания детей являются предметы и

явления окружающей действительности, выбираемые педагогом и специально организованные для воспитания детей. К их числу можно отнести:

- Эстетика жизни, внешний вид, общение. Жить в красоте, замечать красоту, поддерживать и создавать красоту вокруг себя-сделать эстетику средством эстетического воспитания ребенка;
- Произведения искусства (музыка, литература, театр, произведения искусства и ремесла и т. д.) способствует формированию эстетического вкуса;
- Природа содержит разнообразие, способствует пониманию детьми богатства мира, в котором они живут. Учителю важно подбирать слова, которые будут сопровождать наблюдение, отвечающее целям эстетического воспитания.

Взрослея на природе, ребенок учится видеть гармонию времен года, красоту, богатство красок, воспроизводить свои впечатления в устных рассказах, рисунках и т. д. [1: 367-373].

К. Д. Ушинский писал, что каждый предмет учебного цикла содержит эстетический элемент, и задача воспитателя-донести его до ребенка. Задача школы-сформировать у ребенка эстетическое отношение к действительности, потребность в деятельности по законам красоты. Результатом эстетического воспитания должно быть формирование эстетического идеала. Эстетический идеал и эстетический вкус-устойчивые черты личности, они являются критериями эстетических оценок, именно с точки зрения этих качеств человек эстетически оценивает действительность. Школа, закладывая основу для формирования личности ребенка, воспитывает его не только как сознательных граждан и хороших специалистов, но и людей с развитым эстетическим вкусом. Склонность детей к эстетическому восприятию действительности проявляется достаточно рано.

Организация эстетического воспитания в начальной школе приобретает определенные особенности в зависимости от предмета, в рамках которого оно осуществляется.

В связи с этим интересны результаты диссертационного исследования

Н. Н. Будущевой, предполагающего красоту и краткость математических формул и теорем, строгую логику математических рассуждений и доказательств, интересную историю математических открытий и жизни великих математиков, связь между математикой и жизнью, и многое другое.

С. В. Мельникова приводит в качестве примера тему «Пропорции». В рамках изучения этой темы она считает возможным, чтобы до Винчи дети познакомились с творчеством Леонардо. Вы также можете познакомить детей с особенностями геометрического метода построения косых образов.

Эстетическое воспитание-важная составляющая часть образования. Он включает в себя развитие эстетических чувств, интересов и вкусов с помощью восприятия красоты и гармонии. Эстетические чувства формируются переживанием эстетических впечатлений (удовольствие, волнение, удовольствие, восторг и т. д.).

В педагогической литературе понятие «эстетическое воспитание» рассматривается как составная часть идеологического, трудового, нравственного, физического воспитания как систематическое, научно мотивированное призвание человеческих эмоций, в котором у младших школьников развиваются способности, способствующие не только эстетическому восприятию красоты в жизни и искусстве, но и тому, что каждый из них является создателем эстетических ценностей [3; 428-432].

Сказочные персонажи воспринимаются детьми со всей серьезностью, даже когда ребенок понимает, что они не настоящие, и в реальной жизни их не существует. Ребенку понятны сказочные персонажи, поскольку детское воображение способно мыслить и ощущать также столь же образный реальный мир. Нравственные ценности человечества, изображенные в сказках, усваиваются детьми естественным путем и имеют тенденцию передаваться в реальную жизнь. Выделены целевые экскурсии в зоопарк или ботанический сад, а также в музеи естествознания. Целевые экскурсии заранее планируются и проводятся по определенной методике. Формами организации эстетического воспитания являются очень любимые детьми праздники и торжества, в ходе

которых эстетическое воспитание ребенка осуществляется в приятных праздничных условиях. Знакомство с музыкой начинается с самых простых упражнений и песен. Они предназначены для развития голоса и чувства ритма.

Детям нужна музыка, в которой есть над чем подумать и поработать, чтобы различать и проникать в ее внутреннее содержание, чтобы они могли передать это содержание на сцене своим же пением и ритмично-мимическими действиями[2; 126].

С целью выявления организации эстетического воспитания в начальных классах мы провели исследовательскую работу. Несмотря на то, что эстетическое воспитание осуществляется в школах, существует ряд проблем, в основном связанных с деятельностью учителя, представлениями детей, неполным выполнением работ и так далее.

Мы применили метод повествования, в котором приняли участие десять детей первого класса, так как содержание эстетического воспитания в этом возрасте предполагает формирование представлений, знаний о прекрасном и поступках людей в окружающей жизни, воспитание эстетических чувств, интересов, потребностей, оценок и вкусов, а также художественное развитие. Целью применения метода было изучение эстетических представлений детей, переживаний, а также творческих представлений о сказочных образах. Для исследования использовались работы разных авторов.

В ходе беседы детям были заданы следующие вопросы: «Какого вымышленного персонажа вы считаете героем и почему?», «Какого персонажа считаете красивым и почему?», «Каков его хороший поступок, почему?», «Что он делает плохо?», «Что он делает хорошо?».

Таким образом, дети в определенной степени сформировали эстетическое представление о внешних качествах людей, а также о том, насколько хороши и плохи их поступки. Степень их образования определяется с учетом уровней.

- высокий-ребенок относится к обобщенной идее качества или действия;
- средний-ребенок относится к конкретным людям как носителям

определенного качества в определенной ситуации, литературным персонажам, конкретному действию;

- низкий-недифференцированная идея качества или действия.

Результаты исследования представлены на графике:

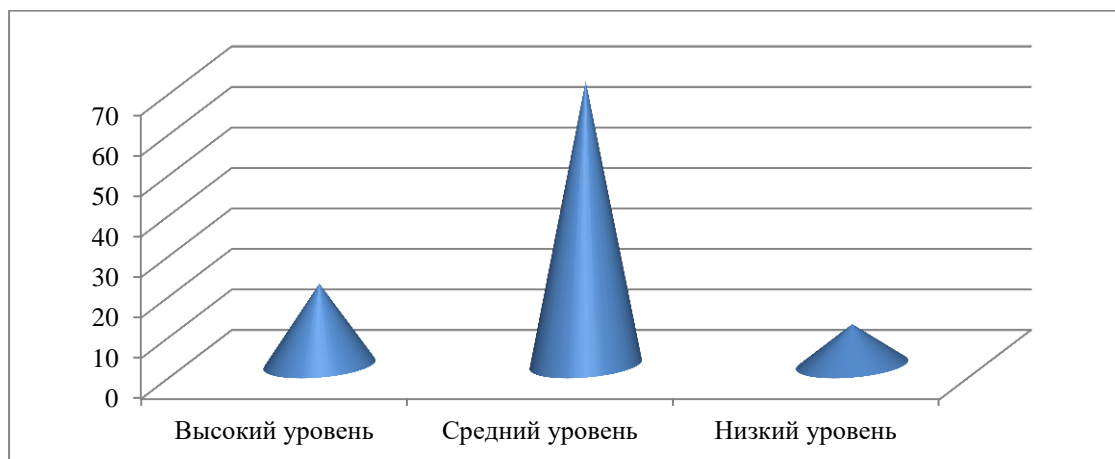

Проанализировав ответы детей, можно отметить, что двое из них относятся к высокому уровню, который составляет 20%, к среднему уровню относятся семеро, что составляет 70%, к низкому уровню принадлежит 1 ребенок, что составляет 10%. Мы провели беседу с учителями, целью которой было выяснить, как учебные предметы служат развитию эстетического воспитания: Результаты беседы таковы: Учителя математики отмечали, что они знакомят детей с заданиями с помощью фруктов, изображений, проводят сравнения между предметами, изображениями, а также проводили мероприятия, в которых дети участвовали. Учителя родного языка во время урока представляют сказки, сравнивают героев, какой художественный герой красивее, какой герой добрее и так далее.

Физкультура играет чрезвычайно важную роль в эстетическом развитии детей. Разумное и целесообразное выполнение упражнений раскрывает красоту и выразительность движений. В час физкультуры выходят в парк, занимаются мячами, веревками, гуляют, бегают, прыгают, бросают. В результате развивается физическая сила ребенка, рука становится сильнее, а тело более гибким.

Часы музыки для детей должны быть захватывающими и родными, чтобы

дать им возможность не только узнать и понять что-то, но и выразить себя эмоционально:



В учебных заведениях дети принимали большое участие в создании любительских спектаклей, творческих драматических импровизаций. Ученики часто слушали произведения искусства и музыки, посещали и обсуждали театральные представления и фильмы, проявлялись в различных литературных произведениях. Все это послужило эффективным стимулом для развития лучших качеств человека. Мы применили метод наблюдения, целью которого было выяснить, соответствует ли представленное учителями действительности или нет. В ходе исследований мы выяснили, что представленное и действительность противоречат друг другу. Из анализа полученных результатов я пришел к выводу, что эстетическое воспитание в школах осуществляется неполноценно. Учебные предметы в школе частично служат для развития эстетических представлений, интересов и творческих возможностей.

### **СПИСОК ИСПОЛЬЗОВАННОЙ ЛИТЕРАТУРЫ**

1. С. А. Марутян, А. М. Даллакян, «Дошкольное образование», 126 стр.
2. Сергеева Б. В., Петренко Н. А. Эстетическое воспитание младших школьников // Современные наукоемкие технологии. – 2016. – № 12-2. С. 428-432;
3. Ю. Амирджанян, А. Саакян, Педагогикс, Ереван, 2005г., стр. 455 стр. 367-373

**ОСОБЛИВОСТІ ФІЗИЧНОЇ ПІДГОТОВЛЕНOSTІ УЧНІВ  
МОЛОДШОГО ШКІЛЬНОГО ВІКУ, ЯКІ ПРОЖИВАЮТЬ  
У СІЛЬСЬКІЙ МІСЦЕВОСТІ**

**Астапова Оксана Василівна**

здобувачка освіти б11 ф групи  
спеціальності 017 «Фізична культура і спорт»

**Шестерова Людмила Єгорівна**

кандидат наук з фізичного виховання та спорту, професор  
КЗ «ХГПА» ХОР  
м. Харків, Україна

**Анотація.** У статті розглянуто стан проблеми рухової підготовленості дітей молодших класів. Вивчення показників фізичної підготовленості як складової фізичного стану є дуже важливим для розробки організаційно-методичних засад оптимізації процесу фізичного виховання в умовах сільського ЗЗСО. Досліджено рівень фізичної підготовленості учнів початкової школи та здійснено порівняльний аналіз фізичної підготовленості школярів 3 та 4 класів у віковому та статевому аспектах, які проживають у сільській місцевості.

**Ключові слова:** фізичне виховання, фізична підготовленість, учні молодших класів, заклад загальної середньої освіти сільської місцевості.

**Вступ.** Необхідність подолання обмеженості теоретичного та методичного кругозору робить актуальним перегляд та переоцінку традиційних поглядів на фізичне виховання дітей.

Наразі виникла потреба в уточненні, науковому обґрунтуванні та вдосконаленні теорії та методики фізичного виховання, у розробці основ початкової фізкультурної освіти дітей з урахуванням складних політичних і соціально-економічних процесів, що відбуваються в Україні та супроводжуються негативними демографічними змінами, погіршенням

матеріально-технічного, науково-методичного забезпечення системи фізичного виховання школярів, особливо у сільській місцевості.

Організаційно-педагогічне та методологічне підґрунтя удосконалення системи фізичного виховання школярів наведено у дослідженнях Б. М. Шияна, Т. Ю. Круцевич, О. А. Томенка, В. Г. Ареф'єва; вдосконаленню програмно-нормативних основ фізичного виховання присвячені дослідження М. М. Булатової, О. Т. Литвина, Т. Ю. Круцевич; обґрунтування змісту програм з фізичної культури у ЗЗСО представлено у працях І. В. Бакіко, В. М. Єрмолової, Т. Ю. Круцевич; удосконалення системи контролю фізичного стану школярів у процесі фізичного виховання було предметом досліджень В. В. Білецької, Ю. Ю. Борисової, М. М. Гончарової, Т. Ю. Круцевич, М. І. Воробйова, Г. В. Безверхньої, М. Б. Пальчук [1, с. 1].

Проте, інноваційний досвід оптимізації системи фізичного виховання молодших школярів не знайшов застосування в умовах сільської школи. В останні десятиліття застаріле обладнання та спортивний інвентар, зниження якості викладання шкільної фізичної культури, відтік кваліфікованих вчителів фізичної культури в інші сфери, реструктуризація мережі освітніх закладів сільської місцевості зумовили кризові явища у системі фізичного виховання сільського закладу загальної середньої освіти.

У зв'язку з цим постала необхідність дослідження фізичної підготовленості учнів початкової школи, які проживають у сільській місцевості.

**Мета дослідження.** Дослідження рівня фізичної підготовленості учнів молодших класів, які проживають у сільській місцевості.

**Матеріали та методи.** Дослідження проводилося на базі Комунального закладу «Русько-Лозівський ліцей» Дергачівської районної ради Харківської області.

У дослідженні взяли участь 40 учнів початкової школи 3-х та 4-х класів. З них: 10 хлопчиків та 10 дівчаток 3 класу і 10 хлопчиків та 10 дівчаток 4 класу. Усі учні початкової школи, що брали участь у дослідженні, проживають у сільській місцевості, були здорові і віднесені до основної медичної групи,



знаходилися під наглядом шкільного медичного працівника. Дослідження передбачало визначення рівня розвитку фізичних якостей учнів початкових класів, які проживають у сільській місцевості.

У ході дослідження нами використовувалися наступні методи: теоретичні (теоретичний аналіз та узагальнення літературних джерел і досвіду передової практики фізичного виховання дітей молодшого шкільного віку); емпіричні (педагогічне спостереження), тестування (рухові тести, які дозволяють оцінити рівень розвитку фізичних якостей – швидкості (біг на 30 м), витривалості (біг у чергуванні з ходьбою), гнучкості (нахил тулуба вперед з положенням сидячи), сили (підтягування у висі/ підтягування у висі лежачи), спритності (човниковий біг 4 x 9 м), швидкісно-силових здібностей (стрибок у довжину з місця) [2]; методи математичної статистики (достовірна чисельність вибірки (n), середнє арифметичне ( $\bar{x}$ ), середнє квадратичне відхилення (S), похибка середнього арифметичного (m)). Для аналізу достовірності відмінностей між вибірками задавали рівняння достовірності  $p=0,05$ . Використовували параметричний t-критерій Ст'юдента.

**Результати і обговорення.** Порівняння середньо групових показників рівня розвитку фізичних якостей учнів 3 класу з нормативними, дозволило встановити, що у хлопців всі результати тестування дорівнюють середньому рівню навчальних досягнень; у дівчат показники гнучкості відповідають високому рівню навчальних досягнень; витривалості – достатньому; швидкості, спритності та швидкісно-силових здібностей – середньому і сили - початковому.

Аналіз порівняння середньо групових показників рівня розвитку фізичних якостей учнів 4 класу з нормативними свідчить, що у хлопців високому рівню навчальних досягнень відповідають показники сили, показники всіх інших фізичних якостей дорівнюють середньому рівню навчальних досягнень; у дівчат показники гнучкості відповідають високому рівню навчальних досягнень, показники всіх інших фізичних якостей дорівнюють середньому рівню навчальних досягнень.

Порівнюючи середні значення показників хлопців і дівчат 3 класу, встановлено, що у хлопців краще розвиненими є швидкість – на 6,8%, витривалість – на 12,2%, сила – на 47,2%, спритність – на 5,8% та швидко-силові здібності – на 10,2% порівняно з дівчатами. Дівчата ж випереджають хлопців при оцінюванні гнучкості – на 52 % ( $p < 0,001$ ) (табл. 1).

**Таблиця 1**

**Показники рівня розвитку фізичних якостей хлопців і дівчат 3 класу**

Показники	Хлопці (n=10)	Дівчата (n=10)	t	p
	x±m	x±m		
Біг на 30 м (с)	6.58±0.24	7.06±0.14	5.10	<0,001
Біг у чергуванні з ходьбою (м)	1070±115.95	940±117.38	2.36	<0,01
Нахил тулуба вперед із положенням сидячи (см)	2.5±1.34	5.2±1.55	3.91	<0,01
Підтягування (кіл-ть разів)	10.4±3.27	5.5±2.79	3.43	<0,01
Човниковий біг 4×9 м (с)	12.94±0.63	13.73±0.62	2.63	<0,05
Стрибок у довжину з місця (см)	107.5±7.55	96.5±5.79	3.47	<0,01

Оцінка середніх значень показників фізичних якостей учнів 4 класу, дозволила встановити відмінності у їх розвитку серед учнів різної статі. У хлопців краще розвиненими є швидкість на 8%, витривалість – на 20, 2%, сила – на 54,3%, спритність – на 5,3% та швидко-силові якості на 10,7% порівняно з дівчатами. У дівчат кращий результат порівняно з хлопцями лише при оцінюванні гнучкості на 48,1% ( $p < 0,001$ ) (табл. 2).

**Таблиця 2**

**Показники рівня розвитку фізичних якостей хлопців і дівчат 4 класу**

Показники	Хлопці (n=10)	Дівчата (n=10)	t	p
	x±m	x±m		
Біг на 30 м (с)	6.41±0.35	6.97±0.33	3.5	<0,01
Біг у чергуванні з ходьбою (м)	1190±99.44	950±108.01	4.9	<0,001
Нахил тулуба вперед із положенням сидячи (см)	2.7±1.33	5.2±1.55	3.68	<0,01
Підтягування	4.3±1.7	9.4±3.51	3,92	<0,01
Човниковий біг 4×9 м (с)	12.6±0.51	13.3±0.54	2,8	<0,01
Стрибок у довжину з місця (см)	121±9.94	108±9.17	2,88	<0,01

Порівнюючи результати учнів 3 і 4 класів за рівнем навчальних досягнень встановлено, що кращі результати показали учні 4 класу. Найбільш високий показник отримали 40% хлопців 4 класу під час складання нормативів на

перевірку швидкості, сили та швидкісно-силових якостей.

Найбільш високий показник спостерігаємо у дівчат 3 і 4 класу під час складання випробування на гнучкість (40% і 50%).

Аналізуючи результати показників швидкості встановлено, що оцінку «високий» рівень отримали найбільше хлопців 4 класу (40%). Дівчата 3 класу (30%) отримали найнижчий «початковий» рівень. Найкращі показники витривалості спостерігаються у хлопців 3 і 4 класів (30%). Найгірші показники у дівчат 3 класу – 30%. Результати дослідження розвитку гнучкості свідчать, що в учнів початкової школи, які проживають у сільській місцевості, гнучкість краще розвинена у дівчат (40% – 3 клас, 50% – 4 клас). Найнижчі показники показали хлопці 3 класу – 30%. Аналіз результатів швидкісно-силових якостей свідчать, що «високий» рівень мають 40 хлопців 4 класу, і дещо нижчий показник у хлопців – 3 класу. Найбільший відсоток учнів, які мають «початковий» рівень спостерігаємо у дівчат 3 класу (30%). Найкращі показники сили спостерігаємо у хлопців 3 і 4 класів (30% і 40% відповідно). Найгірші показники у дівчат 3 класу – 40%. Аналіз результатів показників спритності показали, що оцінку «високий» рівень отримали найбільше хлопців 3 і 4 класів (30%). Найнижчий «початковий» рівень отримали дівчата 3 класу (30%).

**Висновки та перспективи подальшого дослідження.** Отже, у ході нашого дослідження було проаналізовано рівень фізичної підготовленості учнів молодших класів, які проживають у сільській місцевості. Результати проведених досліджень показали, що середньо групові показники розвитку усіх фізичних якостей хлопців 3 класу, дорівнюють середньому рівню навчальних досягнень; у дівчат показники гнучкості відповідають високому рівню навчальних досягнень; витривалості – достатньому; швидкості, спритності та швидкісно-силових здібностей – середньому; сили – початковому.

Порівняння середньо групових показників рівня розвитку фізичних якостей учнів 4 класу з нормативними свідчить, що у хлопців високому рівню навчальних досягнень відповідають показники сили, показники всіх інших фізичних якостей дорівнюють середньому рівню навчальних досягнень; у

дівчат показники гнучкості відповідають високому рівню навчальних досягнень, показники всіх інших фізичних якостей дорівнюють середньому рівню навчальних досягнень.

Перспективи подальших досліджень передбачають розробку та впровадження в освітній процес організаційно-методичних рекомендацій для підвищення фізичної підготовленості учнів початкової школи, які проживають у сільській місцевості, а саме розробку вправ для розвитку таких фізичних якостей, як сили, швидкості, спритності, гнучкості та витривалості.

### СПИСОК ЛІТЕРАТУРИ

1. Рубан В. Ю. Організаційно-методичні засади оптимізації процесу фізичного виховання учнів початкових класів в умовах сільської загальноосвітньої школи : автореф. дис. ... канд. наук з фіз. вих. та спорту : спец. 24.00.02. Дніпро, 2018. 23 с.

2. Усова О., Сологуб О., Захожий В., Сологуб Т. Проблеми обсягу рухової активності дітей та підлітків у позаурочний час. *Knowledge. Education. Law. Management.* 3(23). 2018. С. 170-180.

УДК 7.01/.09

## ВПЛИВ ТАНЦЮВАЛЬНОЇ ТЕРАПІЇ НА РОЗВИТОК ТВОРЧИХ ЗДІБНОСТЕЙ МОЛОДШИХ ШКОЛЯРІВ

**Бабиніна Юлія Русланівна,**

викладач кафедри  
музично-інструментальної підготовки вчителя,  
аспірантка кафедри педагогіки, психології,  
початкової освіти та освітнього менеджменту  
Комунального закладу  
«Харківська гуманітарно-педагогічна академія»  
Харківської обласної ради  
м. Харків, Україна

**Кошавець Ірина Миколаївна,**

заслужений діяч мистецтв України,  
доцент кафедри  
музично-інструментальної підготовки вчителя  
Комунального закладу  
«Харківська гуманітарно-педагогічна академія»  
Харківської обласної ради,  
керівник зразкового художнього колективу  
України Ансамблю танцю «Джерельце»  
Комунального закладу культури  
«Муніципальний центр культури  
та аматорського мистецтва»  
м. Харків, Україна

**Анотація:** У статті розкрито теоретичні аспекти формування творчих здібностей молодших школярів, зокрема виявлені особливості впливу танцювальної терапії на розвиток творчих здібностей молодших школярів.

Та зазначений довголітній досвід педагогічної діяльності та діяльності як керівника хореографічного колективу для реабілітації та розвитку дитини.

**Ключові слова:** танцювальна терапія, вплив, творчі здібності, естетотерапевтичні можливості, молодших школярів.

**Вступ.** Рухова активність завжди була потужним біологічним стимулятором життєвих функцій організму, що росте. Сучасні діти все менше часу проводять на природі, яка завжди спонукає людину рухатися. Але потреба в рухах і зараз становить одну з основних фізіологічних особливостей дитячого організму.

З давніх-давен танцювально-рухова терапія застосовувалася до людей з проблемами в розвитку і в здоров'ї. Рухи в будь-якій формі завжди виступають як оздоровчий фактор - цим можна пояснити високу ефективність танцювальної терапії.

Важливою проблемою, що постає перед сучасним суспільством, є збереження й оновлення здоров'я молодого покоління. Нині стан фізичного і психічного самопочуття населення планети та його негативна динаміка значною мірою ідентифікується як антропологічна катастрофа. Дослідження останніх років довели, що корені багатьох хронічних неінфекційних захворювань, що зумовлюють передчасну смертність і інвалідність, необхідно шукати в дитячому віці, бо саме в цей період закладаються основи здорового способу життя.

**Мета роботи.** Теоретично обґрунтувати та виявити особливості впливу танцювальної терапії на розвиток творчих здібностей молодших школярів .

**Матеріали та методи.** Здоров'я дорослого населення переважною мірою залежить від гармонійного фізичного і психічного розвитку дітей, що потребує від педагогів активізації зусиль саме у вихованні гармонійно розвиненої людини, яка вірить у свої сили.

Вищенаведене зумовлює необхідність зосередження уваги психолого-педагогічної науки на проблемах збереження психофізичного та емоційного здоров'я населення та заходах щодо їх розв'язання.

Танцювальна терапія (арт-терапія) – це метод розвитку, зміни і вираз людиною свідомих і несвідомих сторін своєї психіки за допомогою творчості в різних формах і видах мистецтва. Сам термін був вперше використаний А. Хіллом в 1938 р. при описі своїх занять образотворчим мистецтвом з

туберкульозними хворими в санаторіях. Тільки в ХХ ст., ґрунтуючись на наукових дослідженнях, мистецтву стали офіційно приписувати терапевтичну функцію. Потім цей термін став застосовуватися до всіх видів терапевтичних занять мистецтвом (танцювальна терапія, музикотерапія, драматерапія, рухова терапія та ін.) [3].

У реалізації цього складного завдання велику роль відіграє мистецтво танцю, оскільки допомагає людині глибше пізнати себе, свій внутрішній світ, спонукає її до самовдосконалення. Адже саме танець є поєднанням фізичної, психічної та естетичної діяльності. Традиційно вважається, що внутрішнє життя людини безпосередньо пов'язане з тілом, рухами й емоціями. Але танцювальне мистецтво є також і терапевтичним чинником: значення його зростає з підвищенням потенціуючої ролі мистецтва в житті сучасної людини та в гармонізації відносин у системі.

На розвиток танцювальної терапії значною мірою вплинула психоаналітична теорія, аналітична психологія К. Юнга. Учені наголошували, що однією з головних переваг танцювальної терапії є її наступність у низці традицій найдавніших культур з огляду на розуміння ролі руху в житті людини і цілісний підходу до тілесного і психічного здоров'я. К. Юнг, наприклад, вважав, що взаємне проникнення тілесних і душевних ознак є настільки глибоким, що за властивостями тіла ми не тільки можемо зробити глибокі висновки про якість душі, а й про відповідні тілесні форми.

Танцювальна терапія є окремим напрямком, що вимагає спеціальної підготовки і освіти, хоча в реальному терапевтичному процесі техніки танцтерапії, тілесного підходу і будь-які напрями прекрасно поєднуються і доповнюють один одного. Одна з сучасних тенденцій розвитку з психотерапії - саморозробка власне полімодального підходу. І кордону, про який було сказано потрібно зазначити для того, щоб гідність цих підходів не призводило до їхнього змішання [1].

Танцювально - рухова терапія - це міждисциплінарна область, вона існує на стику психотерапії і танцювального мистецтва. Крім того, вона тісно

пов'язана з багатьма іншими областями знання: анатомія, фізіологія, психофізіологія, кінезіологія (наука про рухливі можливості людини), нейропсихологія, найрізноманітніші теорії руху і танцю, психологія і т.д., - тобто практично все, що можна віднести до областям знання про тіло, рух, танець, психіку, про творчий процес і творче вираження. На нашу думку, виходячи з довголітнього досвіду педагогічної діяльності та діяльності як керівника хореографічного колективу, для реабілітації та розвитку дитини в будь-якому фізичному стані найкращою є системна хореографія, яка має розвинену і багатопланову методику, відшліфовану століттями, тому що танець задіює все тіло в кожному русі. Системна хореографія не тільки фізично і творчо розвиває будь-яку здорову людину, дає йому способи вирішення емоційних проблем, піднімає рівень його «рухового інтелекту», а й здатна зіграти величезну роль в реабілітації рухових процесів у людини.

Танцювальна терапія для дітей полягає в тому, щоб дитина могла висловити свої емоції через танець, витанцювати свій настрій, відчуття. Рухи під музику не тільки надають корекційний вплив на фізичний розвиток, але і створюють сприятливу основу для вдосконалення таких психічних функцій, як мислення, пам'ять, увагу, сприйняття. Організуючий початок музики, її ритмічна структура, динамічна забарвленість, темпові зміни викликають постійну концентрацію уваги, запам'ятовування умов виконання вправ, швидку реакцію на зміну музичних фраз. Танець може поліпшити психодинамічні функції людини. Насправді, ритмічні рухи укріплюють різні групи м'язів, і покращують роботу суглобів, а також впливають на такі здібності, як швидкість, точність і синхронізація рухів. Заняття танцями ефективні для виховання позитивних якостей особистості. Виконуючи вправи на просторів побудови, вивчаючи танці, рухаючись в хороводі, діти набувають навичок організованих дій, дисциплінованості, вчаться ввічливо звертатися один з одним. Танцювальна терапія дає можливість висловити глибинні підсвідомі почуття, приховані в підсвідомості емоції, витягнувши їх на поверхню, можна позбутися багатьох комплексів, допоможе впоратися зі стресом, підняти



настрій. Танець знімає м'язові блоки та підвищує настрій. Танець це не трата енергії, це її накопичення. Танцюючи, ми стимулюємо емоції і інтелект.

**Висновок.** З огляду на викладене можна стверджувати, що танцювальна терапія допомагає дітям ідентифікуватися, а отже - досягти більшого самопізнання і взаємопорозуміння. Загалом, мета танцювальної терапії - знищити внутрішні перешкоди, які зазнає дитина на своєму шляху до духовного багатства, до почуття радості і гармонії. У зв'язку з чим, використання терапевтичного потенціалу хореографічного мистецтва здатне чималою мірою стабілізувати не тільки фізичний, а й психічний стан дитини, «включити» її в повноцінне, продуктивне життя. Тому майбутній учитель хореографії повинен звертати увагу на естетотерапевтичні можливості танцювального мистецтва, а також використовувати їх у своїй професійній діяльності.

#### СПИСОК ЛІТЕРАТУРИ

1. Баскаков В. Хрестоматія по телесно – ориентированной терапії. 2002.- 352с.
2. Сосіна В. Місце танцювально-рухової терапії у системі навчання студентів. «Теоретико-методологічні, медико-біологічні аспекти в хореографії та спорті» упорядник О. Плахотнюк. – Львів : СПОЛОМ, 2016. – С. 68
3. Хіля А. В. Арт-терапія як об'єкт наукового дослідження у працях зарубіжних та вітчизняних вчених. Педагогічні науки : теорія, історія, інноваційні технології : наук. журнал [внесений до Переліку наукових фахових видань України з педагогічних наук та до міжнародної наукометричної бази INDEXCOPERNICUS]. Суми : Вид-во СумДПУ імені А.С. Макаренка, 2016. № 5 (59). С. 394-405.
4. Шмайс К. Вступ до танцювальної терапії [Електронний ресурс] Американський журнал танцювальної терапії. – 1986. – Том 9. – С. 23–30. Режим доступу : <http://www.trt-studio.org.ua> – Назва з екрана

## НАУКОВО-ДОСЛІДНИЦЬКА РОБОТА З БІОЛОГІЇ ЯК ЗАСІБ ФОРМУВАННЯ ЕКОЛОГІЧНОЇ КОМПЕТЕНТНОСТІ УЧНІВ

**Бітнер Дарина Володимирівна**

студентка

**Шевчук Лариса Миколаївна**

д.б.н, професор

Житомирський державний університет

імені Івана Франка

м. Житомир, Україна

**Анотація:** Проаналізовано навчальну програму з біології базової школи (6-9 клас) та курсу «Біологія та екологія» (10-11 клас) рівня стандарту на предмет формування поняття «екологічна компетентність» та розроблено рекомендації щодо підвищення ефективності формування цього поняття при проведенні уроків та організації позакласної і науково-дослідницької діяльності з біології.

**Ключові слова:** екологічна компетентність, науково-дослідницька робота з біології, позаурочна діяльність з біології, навчальна програма з біології, методика викладання біології.

Досягнення науково-технічного прогресу сьогодні мають не лише позитивні наслідки, але й несуть загрозу глобального екологічного забруднення. Екологічна ситуація, що склалася наразі у світі та в Україні, зокрема, з кожним днем все більш загострюється, що неминуче в майбутньому призведе до екологічної катастрофи нашої планети. Тому уже зараз необхідно розробляти запобіжні заходи, які зменшать тиск на навколишнє середовище та пом'якшать вплив техногенного забруднення на природу.

Недарма екологічне виховання визнане одним із найважливіших пріоритетів ЮНЕСКО, Національної доктрини розвитку освіти України XXI століття, інших основоположних документах світового та національного

рівня.

Тому наразі надзвичайно важливим є набуття учнями екологічної компетентності, при цьому головну роль відіграє саме школа, адже саме в цей віковий період відбувається становлення знань, умінь і навичок у сфері екологічної освіти, діяльності та культури [3].

Екологічна компетентність – це здатність застосовувати екологічні знання й досвід у професійних і життєвих ситуаціях, керуючись пріоритетністю екологічних цінностей і непрагматичною мотивацією взаємодії з довкіллям на основі усвідомлення особистої причетності до екологічних проблем і відповідальності за екологічні наслідки власної професійної і побутової діяльності [7].

Виявилося, що на розвиток екологічної компетентності учнів при вивченні біології впливають три взаємопов'язані складові: екологічні знання, екологічні переконання, екологічна діяльність. Екологічні знання формуються безпосередньо під час проведення уроків біології та екології. Екологічні переконання формуються шляхом участі учнів у диспутах, обговореннях, дискусіях, утвердженні власної позиції у класі, за допомогою конкретних справ, пов'язаних з екологією. Екологічна діяльність включає природоохоронну, пропагандистську діяльність та діяльність у ігровій-формі (турніри, квести, тижні біології) [4].

Аналізуючи навчальні програми із біології базової школи (6-9 клас) та курсу «Біологія та Екологія» (10-11 клас) рівня стандарту було прослідковано екологізацію змісту навчання біології [5].

Виявилося, що в 6 класі головною екологічною проблемою курсу є збереження біорізноманіття рослин, у 7 класі тварин, у 8-9 класі захист здоров'я людини від негативних наслідків антропогенної діяльності. Ключовою ідеєю курсу «Біологія та екологія» старшої школи є неперервність життя та його нерозривний зв'язок з довкіллям. Наскрізна змістова лінія «Екологічна безпека і сталий розвиток» відображена системно у всіх темах програми «Біологія і екологія».

Аналіз навчальних програм з біології показав значну екологічну складову (див. рисунок 1). Виявилось, що найбільшу частку годин, що формують екологічну компетентність має курс «Біологія та екологія» (10-11 клас) – 100%, 83% у 6 класі, трішки менше по 80% у 7 та 9 класах, 62% курс біології людини у 8 класі.

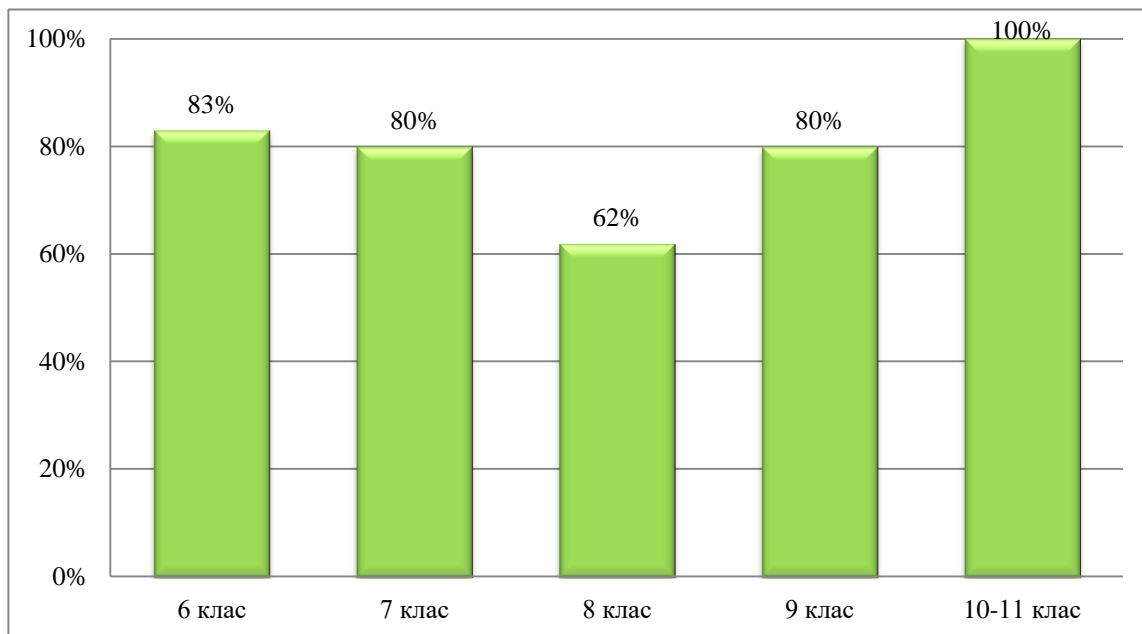

**Рис.1 Співвідношення кількості годин навчальної програми з біології, що формують екологічну компетентність за роками навчання**

В результаті аналізу вищевказаної інформації було здійснено власні методичні розробки та рекомендації, які сприяють підвищенню формування екологічної компетентності під час вивчення біології. Розроблено урок на тему «Антропічний вплив на біорізноманіття», який є екологічно зорієнтованим і на якому реалізуються принципи екологічного виховання та формується екологічна компетентність учнів. Конспект уроку розроблено на платформі Padlet, на якій розміщені згідно етапів уроку всі матеріали, посилання на інтерактивні вправи, що дуже ефективно використовувати в умовах дистанційного навчання (<https://padlet.com/BitnerDasha/Bookmarks>). Також, було розроблено план тижня біології та екології як приклад оформлення позаурочної діяльності з біології, яка впливає на формування екологічної компетентності учнів. Згідно плану, кожного дня представлений перелік заходів із певною

тематикою (конкурси стінгазет, фотографій, малюнків на асфальті, виставка виробів із природного матеріалу, екологічний ярмарок смаколиків, фестиваль колекції одягу із матеріалів вторинного використання, а також КВК із біології та квест. Всі заходи тижня біології та екології спрямовані на формування екологічної культури учнів, продовжують формувати позитивну мотивацію підлітків щодо збереження природи та поліпшення ставлення до неї.

Біологія – це той шкільний предмет, в якому є реальні можливості залучити учнів до науково-дослідницької роботи. Дослідницькою роботою учні займаються як під час уроків біології та екології (нестандартні уроки, проєктна діяльність, міні-дослідження та ін.) – такою діяльністю охоплені майже всі учні класу, так і в позаурочний час на екологічному гуртку, під час екскурсій та експедицій в природу, під час роботи в МАН – це вже групова та індивідуальна наукова діяльність школярів [1,6]. Серед ефективних форм науково-дослідницької діяльності, що сприяють формуванню екологічної компетентності є Мала академія наук (МАН). Наукові учнівські дослідження з біології та екології пропонуємо здійснювати за наступним алгоритмом:

**1. Підготовчий етап. Вибір теми, мети, завдань роботи.** Як приклад, наводимо тему «Стан поселень Перлівницьких водойм та водотоків басейну Случі як показник загострення екологічної ситуації». Аргументувати вибір цієї теми можна актуальністю даної проблеми на сьогоднішній день та доступністю і важливою роллю в екосистемах обраного біологічного об'єкту дослідження - молюсків родини Перлівницьких. Адже цілком зрозуміло, що особливий інтерес для нас становить якість води у регіоні, у якому ми проживаємо. А саме у тій водоймі, з якої використовується вода для потреб населених пунктів, а також тих водойм, у яких ми купаємось, чи де ловимо рибу, чи напуваємо худобу. Проведена майбутня дослідна робота дасть можливість оцінити масштаби забруднення водойм та водотоків басейну Случі з використанням Перлівницьких як видів-індикаторів [2].

Гадаємо, що вибір теми науково-дослідницької роботи є вдалим, оскільки під час дослідження цього питання відбувається безпосереднє формування

екологічної компетентності учня, так як за результатами проведеної дослідницької роботи можна розробити практичні рекомендації для визначення якості води широкими колами населення з використанням Перлівницевих як видів-індикаторів та формування бережливого ставлення до природного середовища, зокрема до водного та біоти, що в ньому проживає.

Щоб робота була практикорієнтованою і відображала вичерпно отримані результати досліджень можна запропонувати розробити мапу, яка може бути інтерактивною, із нанесеними на ній дослідними пунктами із відображенням стану поселень Перлівницевих (їх видову різноманітність, наявність чи відсутність того чи іншого виду, фото представників, координати місця знаходження тощо) [2].

**2. Етап планування дослідження та збір інформації.** Складається план реалізації мети. У випадку науково-дослідної роботи на тему «Стан поселень Перлівницевих водойм та водотоків басейну Случі як показник загострення екологічної ситуації» після розподілу обов'язків між виконавцями необхідно опрацювати джерела інформації.

**3. На етапі реалізації проекту** учні проводять безпосередньо лабораторні дослідження, а у випадку вищенаведеної теми науково-дослідницької роботи - експедиції в природу. На цьому етапі також готуються інтелектуальні продукти – створюються презентації, виготовляються постери для захисту робіт.

Наукове дослідження за темою «Стан поселень Перлівницевих водойм та водотоків басейну Случі як показник загострення екологічної ситуації» пропонуємо організувати у вигляді виїзних експедицій у природу, до безпосередніх пунктів збору – водойм та водотоків басейну Случі для аналізу стану поселень біологічних об'єктів дослідження – двостулкових моллюсків. Для ефективнішої організації проведення відбору об'єктів у дослідних пунктах рекомендуємо створити маршрутний лист перед експедицією у природу, проаналізувати погодні умови на запланований день походу чи поїздки, підготувати необхідне матеріально-технічне забезпечення для проведення

наукового дослідження.

Перед початком проведення безпосереднього збору біологічних об'єктів із водойм рекомендуємо ознайомити учасників експедиції з правилами безпечної поведінки на воді. Перебування учня у водоймі можливе у супроводі наукового керівника, інших дорослих.

В пунктах збору учень (учні) та науковий керівник спершу можуть здійснити візуальний аналіз водойми: забрудненість механічними рештками (скиди шкідливих речовин, будівельних матеріалів, господарське сміття), запах, колір води, наявність чи відсутність «цвітіння» води, швидкість течії, глибину, видове різноманіття рослин та тварин, оцінити антропогенний вплив на річку (наявність на берегах водойми важливої інфраструктури) тощо. Для полегшення відтворення зібраної інформації при безпосередньому оформленні науково-дослідної роботи, всі вищевказані дані краще одразу відмітити у щоденнику, зробити фото чи відео на камеру телефону, фотоапарату та ін..

Після візуального обстеження водойми можна переходити до збору молюсків. Наводимо приблизний алгоритм дій при відборі дослідного матеріалу:

1. Відбір біологічних об'єктів варто здійснювати вручну на глибині 0,1-2 м протягом теплої пори року (червень-серпень).

2. Далі необхідно здійснити видову ідентифікацію молюсків. При визначенні видової належності перлівницевих необхідно порівнювати їх конхіологічні ознаки з описаними у вітчизняній та зарубіжній літературі.

3. При зборі також рекомендуємо визначити одночасну зустрічальність видів та щільність поселень Перлівницевих у дослідному пункті. Щільність поселень розраховують за співвідношенням кількості молюсків на 1 м<sup>2</sup> водойми. Для цього можна використовувати дерев'яну рамку відповідного розміру виготовлену власноруч. Під час проведення збору матеріалу пропонуємо і визначити вікову структуру поселень. Індивідуальний вік перлівницевих можна визначити за двома методами. По-перше, встановити кількість річних дуг зимового припинення росту черепашки. По-друге,

порахувати кількість шаруватих ліній на поверхні відтиску переднього замикального м'яза й визначати вік молюсків за формулою  $N = n + 2$ , де  $N$  – вік тварини, а  $n$  – кількість шаруватих ліній на поверхні відтиску переднього замикального м'яза [2]. Після проведеної роботи у пунктах збору необхідно здійснити аналіз зібраної інформації вже в лабораторії: прослідкувати взаємозалежність між наявністю чи відсутністю видового різноманіття молюсків відповідно до умов в яких вони проживали, створити таблиці пунктів збору із наявними/відсутніми видами із вказуванням координатів, порахувати у відсотковому співвідношенні показники трапляння, порівняти сучасний стан поселень молюсків із літературними даними минулих років. Для візуалізації результатів дослідження варто створити графіки, діаграми, які чітко продемонструють зміни стану поселень молюсків. На основі зібраних матеріалів дослідження та його аналізу – отримані результати дозволять скласти інтерактивну карту якості води басейну Случі та оцінити масштаб антропогенного впливу.

4. Наступний етап – оформлення роботи згідно вимог.

5. На етапі презентації проекту свої роботи учні захищають на засіданні шкільного науково-дослідного товариства. Кращі роботи беруть участь у конкурсі-захисті наукових робіт Малої академії наук, у обласному та всеукраїнському етапах конкурсів природничого напрямку. Захист науково-дослідницьких робіт проводиться у відкритій аудиторії в присутності журі та учасників самої секції, де юний науковець розповідає про суть вирішеної ним проблеми та відповідає на поставлені членами журі та учасниками запитання.

6. Етап підведення підсумків та нагородження: переможці визначаються за сумою балів, отриманих в результаті конкурсу науково-дослідницьких робіт, захисту науково-дослідницьких робіт, виконання контрольного завдання. Отже, науково-дослідна робота учнів сприяє розвитку в учнів дослідних умінь та якостей, озброює технологіями творчого підходу до вирішення наукових проблем. Це відповідає вимогам освіти сьогодення, впровадженню ідей



компетентнісного підходу. Адже сучасне суспільство потребує від шкільної освіти підготовки молоді, здатної відповідати на виклики часу, компетентної та мобільної на сучасному ринку праці, яка має громадянську позицію та ефективно здійснює діяльність, саморозвивається та здатна навчатися протягом життя.

## СПИСОК ЛІТЕРАТУРИ

1. Антонова О. Є. Мала академія наук як форма організації наукової діяльності учнів: Методичні рекомендації / О. Є. Антонова, Н. Г. Сидорчук. Житомир: Видавництво ЖДУ, 2004. – 35 с.
2. Бітнер Д. В. Кваліфікаційна (дипломна) робота: «Стан поселень Перлівницевих (Mollusca, Bivalvia, Unionidae) водойм та водотоків басейну Случі як показник загострення екологічної ситуації». / Дарина Володимирівна Бітнер. – Житомир, 2021. – 63 с.
3. Концепція екологічної освіти України [Електронний ресурс] // Інформаційний збірник Міністерства освіти і науки України. – 2001. – Режим доступу до ресурсу: <https://zakon.rada.gov.ua/rada/show/v6-19290-01#Text>.
4. Лук'янова Л. Б. Феномени екологічної компетентності / Л. Б. Лук'янова // Філософія педагогічної майстерності: Зб. наук. пр.; Редкол.: Н. Г. Ничкало та ін. – К. : Вінниця : ДОВ «Вінниця», 2008. – С. 136-145.
5. Навчальні програми для 10-11 класів [Електронний ресурс] // МОН України. – 2018. – Режим доступу до ресурсу: <https://mon.gov.ua/ua/osvita/zagalna-serednya-osvita/navchalni-programi/navchalni-programi-dlya-10-11-klasiv>.
6. Пронюк Н. П. Організація роботи Малої академії наук / Н. П. Пронюк. // Рідна школа. – 2000. – №6. – С. 72–73.
7. Формування екологічної компетентності школярів: наук.-метод. посібник / Н. А. Пустовіт, О. Л. Пруцакова, Л. Д. Руденко, О. О. Колонькова., К.: „Педагогічна думка”, 2008. – 64 с.

УДК 373.3.091.64:811.161.2

## ПІДРУЧНИК ЯК БАЗОВА МОДЕЛЬ ОСВІТНЬОГО ПРОЦЕСУ В ПОЧАТКОВІЙ ШКОЛІ

**Гіряк Світлана Петрівна,**  
д. філологічних наук, професор  
**Радіховська Ольга Василівна,**  
учитель початкових класів ЗСШ № 13 м. Львів  
студентка-магістрантка  
Дрогобицький державний педагогічний  
університет імені Івана Франка  
м. Дрогобич, Україна

**Анотація:** У статті схарактеризовано зміст термінів *інформація* та *підручник*; розкрито базові властивості інформації та сутність інформаційної компетентності; окреслено інформаційну функцію навчальної книги та вимоги щодо її подання в тексті підручника, зокрема для учнів початкової школи.

**Ключові слова:** освітній процес, початкова школа, українська мова, підручник, інформація, текст.

Навчання – це складний процес, який вимагає міжособистісної взаємодії в процесі освітньої діяльності. Я. Кодлюк слушно наголошує, що носієм змісту освіти є підручник, що виступає «моделлю цілісного процесу навчання» [2]. Саме тому на сучасному етапі розвитку освіти, а також у зв'язку із її реформуванням (адже в 2016 році було запропоновано і запроваджено Концепцію НУШ), особлива увага приділяється якості навчальної літератури, її відповідності новим запитам і стандартам освіти.

Сьогодні маємо змогу спостерігати процес невинного зростання кількості інформації, а це зумовлює запроваджувати зміни в систему освіти. Людина ХХІ століття повинна вміти оперативного пристосовуватися до швидких, а іноді й блискавичних змін в інформаційному просторі, саме тому сучасні діти повинні вміти сприймати, зберігати, а головне – критично осмислювати й

опрацьовувати інформацію та робити висновки й узагальнення. Ось чому в шкільних підручниках і загалом у навчальній літературі, повинно бути в достатній кількості інформації, яка б дала змогу з одного боку – відобразити зміст освіти, а з другого – сприяти ефективному засвоєнню нових знань.

В «Українському педагогічному словнику» Семена Гончаренка знаходимо таке визначення: «Інформація – одне з загальних понять науки; в широкому розумінні – нові відомості про навколишній світ, одержувані в результаті взаємодії з ним» [1, 150].

У науковій та навчально-методичній літературі термін *інформація* розуміють так: це будь-які відомості, що отримує людина про світ, який її оточує, зокрема про об'єкти, явища і процеси. Отриману інформацію людина осмислює задля її використання з метою вдосконалення своєї діяльності, тоді як її збереження, передача і перетворення, допомагають вирішити поставлені завдання.

Властивості інформації: *об'єктивність, достовірність, зрозумілість, повнота, актуальність, корисність* тощо. В освітньому процесі сучасної школи базовим джерелом інформації залишається підручник. Лариса Шевчук зазначає: «Підручник – це книга або інший носій інформації, який є засобом для засвоєння змісту освіти й містить систематизований навчальний матеріал, передбачений навчальною програмою з певного предмета» [5, 345]. Відтак базова функція підручника – інформаційна – саме вона «забезпечує якість його змісту, є потенціалом для реалізації виховного, розвивального, мотиваційного ресурсу підручника», – наголошує Олександра Савченко [3, 94].

Лариса Шевчук вважає, що нагальним та необхідним є переосмислення інформаційної функції підручника. Дослідниця наголошує: «Варто враховувати, що завдяки своїй загальнодидактичній структурі (текст, апарат організації засвоєння, ілюстративний матеріал, апарат орієнтування) підручник відображає (за формою подання) – текстову, графічну інформацію, (залежно від способу сприйняття) зорову інформацію (якщо це друковане видання), комбіновану (якщо це електронний підручник)» [5, 345].

Інформаційну функцію навчальної книги можна розширити завдяки усвідомленню суті «інформаційної компетентності». Лариса Семко та Віталій Лапінський зазначають, що «Інформаційна компетенція передбачає вміння: самостійно працювати з інформацією, шукати, вибирати, аналізувати й оцінювати, організовувати, представляти, передавати її; моделювати, проектувати об'єкти і процеси, у тому числі під час взаємодії з іншими, відповідально реалізовувати свої плани, приймати рішення і діяти в непередбачених ситуаціях, учитися упродовж життя» [4] і додають: «Інформаційна компетентність – це інтеграційна якість особи, що є результатом віддзеркалення процесів відбору, засвоєння, перероблення, трансформації і генерування інформації в особливий тип наочноспецифічних знань, дозволяє виробляти, приймати, прогнозувати і реалізовувати оптимальні рішення в різних сферах діяльності» [4].

Лариса Шевчук вважає, що «Інформаційна компетентність передбачає вміння отримувати, засвоювати та застосувати різноманітну інформацію. У процесі сприйняття інформації молодший школяр повинен пройти такі етапи: ознайомлення, репродукція, перетворення інформації, створення власного інтелектуального продукту на основі отриманої чи самостійно знайденої інформації. Таким чином, інформаційна функція підручника має відображати названі аспекти» [5, 345]. Семен Гончаренко в «Українському педагогічному словнику» пропонує таке визначення: «Підручник – книга, в якій викладаються основи знань з певного предмета на рівні сучасних досягнень науки й культури. Для кожного типу навчальних закладів видаються підручники, які відповідають програмам і завданням цього закладу, віковим та іншим особливостям тих, хто навчається» [1, 260]. Отож основна частина підручника – текст, у ньому автор передає весь масив інформації, яку повинен засвоїти учень. Водночас при укладанні підручника автор ураховує наступно-перспективні зв'язки, змістове навантаження та слідкує за мовним оформленням тексту. Тексти, зокрема у підручниках «Українська мова і читання», поділяються на *основні*, *додаткові* та *пояснювальні*. «Основний текст, – констатує Лариса Шевчук – це головне

джерело інформації, вміщеної у підручнику, до того ж інформації, обов'язкової для вивчення та засвоєння учнями. Зважаючи на це, для основного тексту підручника необхідною є узгодженість із чинною навчальною програмою» [6, 346].

Додаткові тексти покликані розширювати, поглиблювати, конкретизувати інформації, яку несе основний текст, з метою глибшого розуміння і кращого засвоєння освітнього матеріалу молодшими школярами. Ілюстративне оформлення навчальної книги має важливе значення для учня початкової школи, а тому використання яскравих, доречних малюнків, рисунків, світлин тощо позитивно впливає на школярів і мотивує їх навчатися.

Пояснювальні тексти – це примітки, коментарі, схеми, словники тощо, які необхідно подавати в підручнику за допомогою інших шрифтів, кольорів, оскільки це сприяє орієнтуванню учня в навчальній книзі, а головне – чіткому розумінню, який матеріал йому необхідно вивчити, а з яким – ознайомитися.

Особлива роль у сучасній навчальній книзі належить ілюстраціям, умовним позначенням (апарату орієнтування в підручнику), QR-кодам, рубрикам, символам, які покликані сигналізувати про необхідність виконання того чи того завдання, закликають учнів бути уважними, спонукають до творчості чи самостійного виконання поставлених завдань тощо.

Таким чином, підручник – це базове джерело інформації, засвоєння якої дає змогу учневі отримати під час вивчення навчальної дисципліни теоретичні знання та набути практичних умінь і навичок, що вкрай необхідні для ефективного засвоєння програмових вимог з навчальної дисципліни «Українська мова» в наступних класах.

## СПИСОК ЛІТЕРАТУРИ

1. Гончаренко С. Український педагогічний словник. К. : Либідь, 1997. 376 с.
2. Закон України «Про повну загальну середню освіту» 18.03.2020 р.  
URL : <https://zakon.rada.gov.ua/laws/show/463-20#Text>

3. *Савченко О. Я.* Дидактика початкової школи: Підручник для студентів педагогічних факультетів. К.: Абрис, 1997. 416 с.
4. *Семко Л., Лапінський В.* Інформаційні компетентності та шляхи їх формування. Інтернет ресурс. Режим доступу : <https://lib.iitta.gov.ua/202020.pdf>
5. *Шевчук Л. М.* Текст підручника як джерело інформації // Проблеми сучасного підручника. 2015. Вип. 15(2). С. 344–350.

УДК 378+37.017.4+37 035.6

**НАЦІОНАЛЬНО-ПАТРІОТИЧНЕ ВИХОВАННЯ - ГОЛОВНИЙ ЧИННИК  
ФОРМУВАННЯ ГРОМАДЯНСЬКОЇ ПОЗИЦІЇ МАЙБУТНЬОГО  
МЕДИЧНОГО ПРАЦІВНИКА**

**Дворнік Світлана Іванівна,  
Сакевич Валентина Іванівна,  
Дорогейко Любов Іванівна,**  
викладачі

Комунальний заклад освіти  
Полтавський базовий медичний фаховий коледж  
Полтавської обласної ради  
м. Полтава, Україна

**Анотація:** у доповіді розглянуто дієві форми та методи національно-патріотичного виховання здобувачів освіти Полтавського базового медичного фахового коледжу, що сприяють становленню майбутнього медичного працівника, формуванню активної життєвої позиції громадянина-патріота України в умовах війни.

**Ключові слова:** національно-патріотичне виховання, пізнавально-пошукова робота, краєзнавчі проекти, волонтерський рух, студентське самоврядування, інформаційно-просвітницька робота, благодійність, медико-соціальна допомога.

Професія медичного працівника – це подвиг в ім'я життя. Професійному і духовному становленню майбутнього медичного працівника, формуванню його життєвої позиції, ціннісного ставлення до свого народу, Батьківщини сприяє організація навчально-виховного процесу.

В умовах війни викладачі коледжу особливу увагу приділяють заходам, спрямованим на реалізацію Концепції та Стратегії національно-патріотичного виховання, становлення громадянина-патріота України, гуманіста, здатного до виконання громадянських і конституційних обов'язків, до успадкування

духовних і культурних надбань українського народу.

У навчальній та позааудиторній роботі викладачі коледжу залучають здобувачів освіти до активної пізнавально-пошукової роботи з широким використанням краєзнавчого матеріалу, що сприяє духовному зростанню майбутніх медичних працівників, формуванню активної громадянської позиції. Інноваційні форми і методи роботи перетворюють навчально-виховний процес на творчий пошук, в якому активну участь беруть здобувачі освіти. Створення краєзнавчих проєктів, уроки-екскурсії, зустрічі з науковцями, художниками, письменниками, інноваційні майстер-класи, квести сприяють творчому пошуку здобувачів освіти, допомагають їм реалізувати власний потенціал, формують активну життєву позицію. Утвердженню в свідомості й почуттях здобувачів освіти патріотичних цінностей, переконань, поваги до культурного та історичного минулого України, виховання любові до рідної землі, її історії, відновлення і збереження історичної пам'яті сприяють різні форми позааудиторної виховної роботи: години спілкування: «Ми-українці. Честь і слава незламним!», «Пізнай свою історію – вона єднає»; робота лекторію «Полтава – відома і невідома», екскурсії до Полтавського краєзнавчого музею імені Василя Кричевського, участь у краєзнавчому проєкті «Славетні наші земляки», у Всеукраїнському русі «Моя земля-земля моїх батьків», акції «Україна пам'ятає», уроки мужності «Борімося – поборемо!».

Вихованню поваги до Конституції України, Законів України, державних символів сприяють тематичні години спілкування: «Державні символи України», «Державний прапор України – святиня народу: витоки та походження українського прапора», «Жити за законами держави»; відзначення Дня Конституції, Дня Державного Прапора, участь здобувачів освіти у правовому лекторії «Ми і закон».

Підвищенню престижу військової сфери, культивування ставлення до солдата як до захисника Вітчизни, героя присвячені виховні години: «Стежками Героїв», «Захисник – наша слава і гордість народу»(до Дня захисника і захисниць України, Дня Збройних сил України), «Сурми звитяги» (до



знаменних і пам'ятних дат), «Від козаків до кіборгів» (До Дня українського козацтва), «Подвигу жити у віках» (до Дня Гідності та Свободи); участь у проєкті «Подвиг в ім'я життя» (увічнення імен полеглих героїв, випускників коледжу), у конкурсі «Козацькому роду немає переводу».

На виховання бережливого ставлення до національного багатства країни, мови, культури, традицій спрямована краєзнавчо-пошукова експедиція «Пізнай свій рід, свій народ»; залучення здобувачів освіти до пошуку та збереження культурної спадщини України шляхом створення краєзнавчих проєктів: «Славетні наші земляки», «Патріоти України»; участь у заходах, присвячених Дню міста, Дню писемності та мови, Дню рідної мови, Дню народження Т. Г. Шевченка; участь у роботі лекторію «Полтава – відома і невідома», проведення годин спілкування «Збереження культурної спадщини: правовий аспект».

Викладачі коледжу приділяють велику увагу бережному ставленню здобувачів освіти до природних ресурсів, навколишнього середовища. Цьому сприяють ознайомлення з нормативними документами уряду України з питань екології навколишнього середовища, виховні години «Не руйнуй гармонію Землі», уроки-пам'яті «Дзвони Чорнобиля б'ють на сполох», виставки-конкурси малюнків «Живи Земля», «Чиста криниця», виставки квітів до Дня міста «Засяяла в осінніх барвах Полтава», упорядкування й озеленення прилеглої до коледжу території, участь в акціях «Чисте місто».

З метою виховання історичної пам'яті, гуманізму, засудження агресії та насильства викладачі коледжу залучають здобувачів освіти до Всеукраїнської хвилини мовчання, проводять з ними години спілкування, присвячені Дню вшанування пам'яті дітей, які загинули внаслідок збройної агресії росії проти України, Міжнародному дню дітей - безневинних жертв агресії.

У своїй виховній роботі викладачі коледжу приділяють велику увагу утвердженню в здобувачів освіти гуманістичної моральності як базової основи громадянського суспільства і головної риси медичного працівника.

Значну роль у цьому відіграє залучення здобувачів освіти до роботи в

органах студентського самоврядування, поширення волонтерського руху. Волонтери загону «Турбота» Полтавського базового медичного фахового коледжу активно ведуть інформаційно-просвітницьку роботи, надають медико-соціальну допомогу внутрішньо переміщеним особам, організують благодійні акції, спрямовані на підтримку найбільш уразливих категорій, стають активними учасниками Всеукраїнських акцій: «Серце до серця» («Почуй світ!», спрямованої на збір коштів для закупівлі діагностичного медичного обладнання для дітей з вадами слуху), «Різдвяна свічка» (спрямована на підтримку дітей-сиріт та тих, які опинилися в кризі), «Смілива гривня» (збір коштів на потреби Збройних сил України), обласних акцій: «Ми з тобою однієї крові» (спрямована на поповнення банку крові та її компонентів, необхідних для лікування поранених бійців), «5 картоплин», «Простір добра», «Добро починається з тебе» (допомога внутрішньо переміщеним особам та самотнім престарілим, які опинилися в кризовій ситуації). Здобувачі освіти- активні учасники конкурсів та тренінгів з домедичної допомоги.

Випускники коледжу, виховані на ідеалах гуманізму, любові до свого народу, його історії та культури з честю виконують свій професійний обов'язок у лавах територіальної оборони та в Збройних силах України, рятують побратимів, наближаючи нашу спільну перемогу над ворогом.

УДК 796.011.3

**ТЕОРЕТИКО-МЕТОДОЛОГІЧНІ АСПЕКТИ ФОРМУВАННЯ  
ПРОФЕСІОНАЛІЗМУ МАЙБУТНІХ УЧИТЕЛІВ ФІЗИЧНОЇ КУЛЬТУРИ**

**Добровольський Володимир Михайлович,**  
студент факультету фізичного виховання,  
**Винничук Олег Теофілович,**  
кандидат педагогічних наук,  
доцент кафедри педагогіки та менеджменту освіти,  
Тернопільський національний педагогічний  
університет імені Володимира Гнатюка  
м. Тернопіль, Україна

**Анотація:** У статті досліджені теоретико-методологічні аспекти формування професіоналізму майбутніх учителів фізичної культури, зокрема розглянуто проблему професіоналізації педагога сучасної школи, розвитку професійних якостей у випускників факультетів фізичного виховання ЗВО; проведено детальний аналіз особистісних якостей майбутнього фахівця та способи їх використання на уроках фізичної культури; охарактеризовано наслідки впливу застосування професійних якостей особистості вчителя на навчання та виховання учнів.

**Ключові слова:** професіоналізм, фізичне виховання, вчитель, фізична культура, спортивна діяльність, навчання.

Роль педагогічної особистості має надзвичайно велике значення у сучасній школі. Відчуваючи це, розумієш, що авторитет будь-якого шкільного предмета у руках вчителя. І авторитет предмета «фізична культура» теж насамперед у руках вчителя фізичної культури. При формуванні професійних якостей у випускників ЗВО, майбутніх учителів фізичної культури, перш за все потрібно сформувати обґрунтований професійний соціальний світогляд, у якому ефективно розкрити зміст основ даного предмета і показати його пріоритети порівняно з іншими предметами. Адже фізична культура значно

ширша, ніж здається сьогодні багатьом фахівцям у цій галузі. Навіть чисто формально вона несе великий заряд загальнонародської культури, можливість гуманізації дітей. І, найголовніше, це предмет, максимально наближений до найнагальніших завдань часу – зміцнення здоров'я дітей.

Якщо йдеться про професіоналізацію, то треба сказати, що часто в учительському середовищі, на жаль, є ще чимало слабких педагогів, з недостатньою для дітей власною руховою підготовленістю, які не володіють тими елементами, що передбачені навчальною програмою для оволодіння учнями, які не мають необхідних теоретичних знань. У зв'язку з цим, у системі формування професіоналізму вчителя фізичної культури в умовах ЗВО головну роль треба надавати саме фізичній освіті випускників.

Фізична освіта передусім пов'язана з передачею учням знань, умінь і навичок. Ступінь цієї готовності дає змогу встановити вихідний рівень роботи. Відомо, що сюди належать уміння показати, розповісти, вимагати. Для розповіді потрібні знання. Для показу – фізична досконалість. Для тих, хто займається, дуже важливо бачити в учителі людину, здатну зробити те, що вона вимагає від інших.

Майже кожен учитель має спеціальну фізичну підготовку з якогось виду спорту. Проте специфіка цієї роботи потребує універсальності. Він має вміти все, щоб не прозвучало: «А він у нас гімнаст! На лижах стояти не може!». У цьому важливою є технічна і тактична підготовка. А це означає, що від вчителя потрібно постійне поповнення фонду рухових умінь та навичок для всіх видів спортивної діяльності, закладених у програмі. У зв'язку з цим і вік також має значний вплив: коли молодий, то повинен показати так, щоб «почули», старший повинен сказати так, щоб «побачили». Тактична підготовка визначається рівнем розвитку тактичного мислення, що формується роками завдяки ретельному самоконтролю, самоаналізу дій [4]. У діяльності вчителя багато залежить від ретельної розробки єдиних педагогічних вимог стосовно конкретних умов роботи. Ці вимоги визначають порядок діяльності вчителя та учнів, впливають на норму поведінки, спосіб мислення та дій, звички.

Усе вищесказане треба передбачати у системі підготовки випускників факультетів фізичного виховання ЗВО та подальшій професійній діяльності.

Професійна орієнтація – ще одна умова в системі підготовки вчителя. Перший ступінь майбутній учитель пройшов у школі під час уроків фізичної культури, потім у секції, у спеціалізованому навчальному закладі (коледжі чи інституті фізичної культури). Але тільки ставши учителем, можна визначити, чого він досяг як організатор і що взагалі може зробити у різноманітних обставинах в школі.

Майбутнім фахівцям у галузі фізичної культури варто пройти через систему завдань – ситуацій із заздалегідь обґрунтованими завданнями, наближеними до природніх умов, що виникають у процесі занять.

Головну перевагу треба віддати методу моделювання. На наш погляд, саме в ньому закладено абстрактну функцію вчителя, коли він використовує свій багаторічний досвід, узагальнює методики. Цей спосіб насамперед пов'язаний з уявою. Без розвиненої уяви немає активного сприйняття дійсності, немає бачення, а отже, і немає активного втручання у діяльність. А без цього нецікавий та непродуктивний процес навчання та виховання. Що ж дає уяву вчителю? Вона народжує ті ідеї, ті уявлення, які потім переносяться у практику роботи та відповідають тим моделям уроку, ситуаціям, які мають керувати динамікою розвитку рухової сфери учнів.

Вчителю важливо прагнути, щоб метод моделювання реалізовувався у життєвих, а не штучних ситуаціях. Наприклад, йдучи в неділю осіннім парком, він уявляє, як добре тут, на природі, провести урок. Моделює ситуацію та прогнозує результат. Керуючись цим станом, у системі підготовки випускників можна використовувати матеріали програми з фізичного виховання, в яких показаний процес формування ставлення до навколишньої природи, дійсності, що здійснюється за допомогою засобів фізичної культури в умовах нетрадиційного характеру. Де можна бачити, спостерігати, виконувати ті рухи, які демонструються, наслідувати окремі приклади, на основі власного вибору дій, рухів, створювати себе і для себе.

Виступаючи представником суспільства, науки, школи, вчитель проте виступає не в трьох ролях, а лише в одній. У кожному акті своїх дій він виявляє себе і як громадянин, і як працівник навчально-виховного закладу, і як спортсмен. Його поведінка так і читається дітьми на уроці. Ось вчитель кинув жорсткий погляд на порушника в залі. Ось він жестом висловив гнівне здивування чи непідробну радість, оцінюючи успіхи учнів. Прояснів, спостерігаючи за добрим вчинком. Засмутився, ставлячи погану оцінку. Все «прочитується» учнями не як дрібниці уроку, а як загальноприйняте ставлення до людей (дітей), до праці (уроку), до науки (спорту), до суспільства.

Зазначені вище взаємостосунки у кожний момент уроку утворюють той комплекс впливів, який впливає на результат виховання під час уроку [1, с. 28]. Без комплексу цих необхідних вихованих особистісних якостей вчителя не може бути єдиного навчально-виховного процесу.

Усе це дозволяє визначити обов'язкові для вчителя фізичної культури особистісні якості.

Гуманізм – якісна характеристика ставлення вчителя до людей взагалі та до учнів зокрема. Гуманізм вважається не милим схилинням перед дітьми, невимогливістю, всепрощенням. Під гуманізмом розуміємо таке ставлення до людини, коли вона, ця людина, визнається найвищою цінністю на землі і коли реально робляться дії заради її щастя. Невимогливість обертається для школярів жорстокістю, оскільки не сприяє їх максимальному розвитку. Гуманне ставлення до учнів на уроці має своїми складовими інтерес до особистості учня, співчуття йому, допомогу, пошану в ньому людської особистості, і високу вимогливість до його навчання, визнання його переваг. З таких же доданків складається також ставлення вчителя і до своїх колег-вчителів, до батьків, до технічного персоналу, до гостей школи. Учні бачать ці прояви і наслідують їх часом несвідомо. А коли самі є об'єктом гуманного ставлення, намагаються відповісти тим самим. І почуваються незатишно, відчуваючи сором, якщо вчитель раптом надумає на уроці проявляти гуманність, невластиву йому в інші моменти життя школи.

Наукова захопленість – друга необхідна якість учителя. Причому вона має обов'язково бути приналежністю і вчителя фізичної культури. Фізіологія та психологія спорту, методика та педагогіка фізичного виховання – неважливо, яка з наукових проблем привертає особливу увагу вчителя. Важливо, щоб вона була, ця наукова спрямованість, наукова захопленість, науковий інтерес. Без цього немає задоволення від викладацької діяльності і немає пристрасті до спорту та фізичної культури як соціальної цінності. Науковий інтерес допоможе вчителю зберегти повагу до свого предмета, дотримуватися принципу науковості у викладанні, бачити зв'язок фізичної культури із загальним гармонійним розвитком особистості. Цю якість треба культивувати у собі. Вона сама собою не народжується і не процвітає. Як тільки вчитель послабить зусилля, він не помітить сам, як згасне в ньому колишня його захопленість, як перестане шанувати він свій власний предмет, як перестане випромінювати впевненість, що його предмет – один із найвагоміших.

Третя якість нерозривно пов'язана та обумовлена попередніми двома. Це – любов до професійної праці. Її складові компоненти: сумлінність і самовідданість, радість при отриманні запланованих виховних результатів, постійно зростаючі вимоги до себе в плані педагогічної кваліфікації [3, с. 129]. Вчитель повинен любити свою професію, так само як інженер – свою, лікар – свою, артист – свою. Але що у вчителя складає ядро цієї любові? Що саме дає фундамент цьому почуттю?

Для вчителя такою опорою є процес зміни та перетворення особистості дитини: з маленької і слабкої, часом незграбної, вона перетворюється на сильну, статну, розумну і спритну. Цей процес сам по-собі, якщо за ним спостерігати, надзвичайно цікавий. Але... якщо спостерігати та бачити. Той, хто вміє спостерігати, планувати та фіксувати зміни у розвитку дітей, той не може не полюбити педагогічну роботу.

Яким чином на уроці учні дізнаються про особистісні якості вчителя? Поведінка – майже єдина сторона стосунків, доступна спостереженню під час уроку. Освітлений дитячою увагою, вчитель є видимим у найтонших нюансах

своєї поведінки. У дрібниціях поведінки проглядаються і відхилення від норм, що проповідуються вчителем, і дотримання цих норм. Те, що піддається спостереженню, і є для дітей особистістю вчителя. І які б переваги не мав учитель, якщо у своїй поведінці він їх не показав, діти не дізнаються про них.

Як діти дізнаються про доброзичливість вчителя? Як здогадаються, що він радий успіхам класу? Як переконаються, що він любить свою роботу? Як зауважать, що до дівчаток у нього дбайливе та попереджувальне ставлення? Переваги вчителя не спрацьовують, якщо він не володіє педагогічною технікою, якщо не вміє яскраво і багато показати своє «я». Тільки через зовнішні прояви: голос, міміку, мовлення, жести, пластику, етику, естетику - внутрішні якості вчителя стануть засобом впливу на учнів.

А інакше – ці переваги нейтральні для процесу виховання. Втім, сказати так було б неправильно: не нейтральними виявляться непроявлені достоїнства вчителя, а негативним впливом, бо в такому разі поведінка вчителя не стане ілюстрацією того, що запропоновані школярам громадські норми мають місце і серед дорослих. Невідповідність слова і справи загрожує цинізмом і лицемірством.

Вчитель сучасної школи має, як правило, всі зазначені вище якості. Крім того, він повинен володіти технікою, щоб вміти яскраво і заражаюче показати їх, не нехтувати зовнішнім оформленням своєї поведінки.

Наприклад, за всієї своєї любові до дітей він не може дозволяти собі ображати їх злим жартом, зневажати їхні почуття власної гідності, принижувати їх. Незважаючи на самовідданість в педагогічній діяльності, не може «заговоритись» з колегою під час уроку, запізнитися на заняття, прийти непідготовленим до уроку. Володіння педагогічною технікою дозволяє вчителю використовувати свою особистість як інструмент виховання. І чим вища техніка, тим тонший і сильніший цей інструмент.

Навряд чи подібне твердження шокує досвідченого вчителя: він чудово знає з практики, наскільки велика сила емоційного впливу, як захоплює дітей незвичайність і непересічність особистості вчителя, як наслідують його і



приймають його життєві ідеали. Знаючи це, варто поглянути на себе з боку саме як на інструмент виховання, і свою поведінку трактувати саме з цих позицій.

Некоректність поведінки, як бачимо, обумовлена недооцінкою вчителем фізичної культури своєї ролі у житті школярів, нерозумінням того, що він не просто частина соціального середовища, а частина еталонного характеру: в силу специфіки професії (наявність як фізичної підготовки, так і теоретичних педагогічних знань, вмінь і навичок), вчитель постає перед учнем якоюсь ідеальною істотою свого часу та суспільства. Зазвичай ніхто не заперечує, що вчитель повинен вміти полонити своєю особистістю учнів. Однак функцію завойованого авторитету зводять до «любові та послуху» дітей. Адже справа не в тому, буде чи не буде слухняний учень (хоча і це має значення у вихованні). Справа в тому, які відносини формуються в учнів при сприйнятті особистості вчителя, який щодня заходить до них у клас. І якщо ці відносини мають колосальне значення у становленні особистості учня, треба піклуватися як про систему впливів під час уроку учнів, так і особистість того, хто цей вплив організовує. Не заради слухняності чи підпорядкування, а заради мети виховання.

## ЛІТЕРАТУРА

1. Антоненко О. Аналіз моделі професійної підготовки майбутніх учителів фізичної культури. *Наукові записки Тернопільського національного педагогічного університету імені Володимира Гнатюка. Сер. Педагогіка.* 2007. № 3. С. 27–30.
2. В'яла О. Сутність формування готовності майбутніх учителів фізичної культури до професійної самореалізації в оздоровчій діяльності. *Наукові записки Тернопільського національного педагогічного університету імені Володимира Гнатюка. Сер. Педагогіка.* 2017. № 3. С. 44–51.
3. Винничук О. Потенціал особистості в процесі формування професіоналізму: особливості розвитку та реалізації. *Актуальні проблеми*

*розвитку спорту для всіх: досвід, досягнення, тенденції* : матеріали VI Міжнародної наук.-практ. конф., 24–25 жовтня 2019 року / редкол. : В. Омеляненко, І. Омеляненко. Тернопіль : ТНПУ, 2019. С. 128–130.

4. Сопотницька О., Сопотницький Р. Спортивна діяльність у професійній підготовці майбутніх учителів фізичної культури. *Актуальні проблеми розвитку спорту для всіх: досвід, досягнення, тенденції* : матеріали VI Міжнародної наук.-практ. конф., 24–25 жовтня 2019 року / редкол. : В. Омеляненко, І. Омеляненко. Тернопіль : ТНПУ, 2019. С. 141–144.

УДК 373.2:811.111(07)

**ВИКОРИСТАННЯ ІНТЕРАКТИВНИХ МЕТОДІВ НАВЧАННЯ ДЛЯ  
РОЗВИТКУ КОМУНІКАТИВНИХ НАВИЧОК ТА ВМІНЬ НА УРОКАХ  
АНГЛІЙСЬКОЇ МОВИ У СЕРЕДНІЙ ШКОЛІ**

**Мацепура Людмила Леонідівна**

к. пед. наук, доцент

**Самофалова Ольга Андріївна**

студентка

Криворізький державний педагогічний університет

м. Кривий Ріг, Україна

**Анотація:** У статті розглядаються поняття інтерактивних методів навчання, особливості формування та розвитку комунікативних навичок та вмінь на уроках в середній школі. Описується можливість використання деяких інноваційних інтерактивних методів та прийомів на уроці англійської мови.

**Ключові слова:** інтерактивні методи та прийоми, комунікативні вміння та навички, іноземна мова, інноваційний метод, інтерактивний підхід.

На сучасному етапі розвитку методичної думки основна структурна одиниця освітнього процесу з іноземної мови розглядається як складний процес спілкування, головною метою та змістом якого є практика у вирішенні завдань взаємодії між суб'єктами педагогічного процесу, а основним способом досягнення мети та оволодіння змістом служать вмотивовані комунікативні завдання різного ступеня складності [1, с. 146].

На сьогоднішній день однією з головних цілей організації навчального процесу у загальноосвітніх навчальних закладах є пошук нових підходів та методів навчання для формування всебічно розвиненої, грамотної та культурної особистості. Такими є інтерактивні методи навчання. Дані методи дозволяють організувати навчальний процес таким чином, що практично всі учні виявляються залучені до роботи. Кожен із учнів робить індивідуальний внесок

в обговорення та вирішення різних проблемних ситуацій, відбувається обмін знаннями, ідеями, способами діяльності, життєвим досвідом, розвивається діалогове спілкування, що веде до поліпшення взаєморозуміння, взаємодії, до спільного вирішення загальних, але значущих для кожного учня завдань. Завдяки використанню інтерактивних методів досягається активна командна діяльність учнів. У результаті постійної взаємодії, отже, і спілкування, відбувається самореалізація учнів у процесі.

Основна характеристика поняття «інтерактивні методи навчання» має безліч різних трактувань, аналіз яких дозволяє зробити висновок про те, що поняття «взаємодія» є ключовим у визначенні їхньої сутності. Під взаємодією розуміється встановлення між учасниками процесу пізнання таких відносин, за яких кожен робить особливий внесок у спільну діяльність.

Для забезпечення ефективної організації розвитку комунікативних навичок та вмінь на уроках англійської мови у середній школі при використанні інтерактивних методів навчання важливо дотримуватися певних вимог. У роботу на уроці обов'язково мають бути включені учні групи. Роль вчителя полягає у грамотній організації навчального процесу. Важливо пам'ятати про те, що кожен учень повинен бути почутий, кожен повинен мати можливість висловити свою думку на задану тему. Необхідно зауважити, що продуктивна та якісна робота на уроках іноземної мови в групі можлива при умови небагатьох учнів у мовній групі. Приміщення для проведення заняття має передбачати можливість організувати робочий простір, тобто щоб всім учням було легко взаємодіяти друг з одним.

Для розвитку та подальшого вдосконалення комунікативних навичок та вмінь під час уроків англійської мови на середньому етапі навчання доцільним є використання наступних інтерактивних методів: рольові ігри, групова робота, перегляд та обговорення відеофільмів, тренінги, навчальні дискусії (круглий стіл), «case-study» (аналіз конкретних, практичних ситуацій), розробка проєктів, метод вирішення проблем («мозковий штурм»), обговорення складних та дискусійних питань (займи позицію, школа думок), творчі завдання, кластери,

снігова куля, акваріум [1, с. 130].

Цей перелік можна поповнювати, так як кожен вчитель здатний вигадати і впровадити в освітній процес ефективні прийоми та методи організації мовленнєвої взаємодії учнів під час уроку іноземної мови.

Розкриємо сутність тих інтерактивних методів та прийомів, які є інноваційними у практиці викладання іноземних мов.

1. Інтерактивний метод «синквейн» є складання специфічного нерифмованого вірша із п'яти рядків. Кожен рядок потрібно писати згідно з певною вимогою:

- 1) одне слово (іменник), що вказує на тему синквейну;
- 2) два слова (зазвичай прикметники), що описують головну думку;
- 3) три дієслова, які вказують на події в рамках теми синквейну;
- 4) закінчена фраза (цитата, афоризм, прислів'я, крилатий вираз), що показує ставлення автора до теми;
- 5) одне слово-синонім синквейну.

2. Метод «мозковий штурм» («мозкова атака», — brainstorming) передбачає оперативний розгляд та розв'язання нагального запитання на основі активності комунікативної взаємодії учнів, яким потрібно знайти якомога більше ідей, шляхів, способів, у тому числі найфантастичніших і непередбачуваних, на вирішення даного запитання. Фіксуючи ідеї учасників обговорення на аркуші паперу або на дошці, проводиться їх аналіз та обговорення. Часто школярі бояться висловлювати свої думки, остерігаючись негативної оцінки вчителів або однокласників. Однак, використання методу «мозкового штурму» покращує комунікативну взаємодію, сприяє подоланню комплексів, розвитку ініціативності та ін.

3. «Кластерний» метод навчання («карта понять», «асоціограма», «mind map») має на меті виділення смислових одиниць теми та її графічне оформлення. В центрі дошки або аркуша записується основне поняття, а навколо нього слова, образи, словосполучення, ідеї, факти, ідеї, які розкривають його зміст. В результаті відбувається структурування матеріалу,

систематизація, встановлення логічних зв'язків між компонентами.

4. «Фішбоун» («риб'яча кістка», «риб'ячий скелет») – інноваційний метод навчання, який розглядається як варіант ментальної карти. В основі даного методу лежить схема у вигляді ри�'ячого скелета, де «голова» символізує проблему дослідження, «кістки» – факти та причини та факти даної проблеми, «хвіст» - результат, висновок. При використанні методу «фішбоун» у процесі навчання відбувається розвиток умінь роботи з новою інформацією, встановлення причинно-наслідкових зв'язків та ін.

5. Метод «Броунівського руху» передбачає пошук відповідей на поставленні запитання, аналіз отриманих відповідей, ідей. Поряд з пошуком інформації відбувається налагоджування комунікативної взаємодії між учасниками освітнього процесу.

6. Інтерактивний метод «карусель» має на меті утворення двох кіл учнів: внутрішнього (діти, які сидять нерухомо) та зовнішнього (учні, які змінюють пару). Певний час учні ведуть діалог у парі, обмінюючись інформацією, ідеями, думками, ідеями, після цього відбувається зміна партнерів. Цей метод дозволяє динамічно та комплексно відпрацьовувати комунікативні навички.

7. «Акваріум» - інтерактивний метод навчання, що являє собою міні-спектакль, де школярі поділяються на групи по 4 особи. Учні по черзі займають місце «акторів» та «глядачів».

Група «акторів» відповідно до отриманого завдання у центрі класу організує обговорення чи дискусію, інсценує запропоновану ситуацію, розігрує діалог тощо. Інші учні, тобто «глядачі» не втручаються у процес, а уважно слухають і роблять позначки. Після завершення виступу організується його спільне обговорення, відповіді на запитання, виконання завдань тощо. Після цього місце в «Акваріумі» займає друга група. Поряд із вирішенням дидактичних завдань цей метод сприяє вдосконаленню комунікативної культури учнів, навичок роботи у групі.

8. Метод проектів – організований вчителем та здійснюваний учнями комплекс самостійних вправ, що дозволяє знайти вирішення проблеми

(практичної, наукової, життєвої, творчої). Результати проведеного дослідження мають бути представлені у вигляді творчого продукту – відеофільму, презентації, плакату, альбому, інструкцій і т.д.

9. Кейс-метод інтерактивного навчання («case study», метод аналізу конкретних ситуацій), який полягає в аналізі певної реальної життєвої ситуації, що містить у собі проблему і найчастіше не має однозначного вирішення.

Таким чином, розглянуті інтерактивні методи наочно демонструють, як саме відбувається навчання у комунікативній взаємодії, як змінюється роль вчителя: з головного транслятора інформації в співучасника процесу пошуку знань. Інтерактивні методи навчання мають широкий спектр можливостей як загалом при оволодінні іноземною мовою.

Суть інтерактивного навчання полягає у тому, що під час навчального процесу всі учні виявляються залученими до процесу пізнання, мають можливість розуміти та рефлексувати з приводу того, що вони знають та думають. Спільна діяльність учнів у процесі пізнання, освоєння навчального матеріалу означає, що кожен робить свій індивідуальний внесок, йде обмін знаннями, ідеями, способами діяльності [1].

Причому відбувається це в атмосфері доброзичливості та взаємної підтримки, що дозволяє не лише отримувати нове знання, а й розвиває саму пізнавальну діяльність, переводить її на більш високий рівень кооперації та співпраці.

Серед основних методичних принципів інтерактивного підходу до вивчення іноземних мов, виділяють такі [3, с. 147]:

- зміна традиційної ролі вчителя у навчальному процесі, перехід до демократичного стилю спілкування;
- взаємне спілкування іноземною мовою з метою прийняття та продукування автентичної інформації, однаково цікавою для всіх учасників, у ситуації, важливій для всіх;
- спільна діяльність, що характеризується взаємозв'язком трьох об'єктів: виробника інформації, одержувача інформації та ситуативного контексту;

– рефлексивність навчання, свідоме та критичне осмислення дії, його мотивів, якості та результатів як з боку викладача, так і учнів.

Таким чином, інтерактивне навчання розвиває комунікативні вміння та навички, допомагає встановленню емоційних контактів між учнями забезпечує виховне завдання, оскільки привчає працювати в команді, прислухатися до думки своїх товаришів.

Використання інтерактивних методів навчання передбачає таку логіку навчальної діяльності: мотивація – формування нового досвіду – його осмислення через застосування – рефлексія. Причому формування нового досвіду здійснюється з врахуванням наявного досвіду, створення проблемних діалогічних ситуацій, що утворюються на основі суперечностей, що виникають, народження нових пізнавальних мотивів та інтересів.

Інтерактивні форми та методи можна застосовувати на всіх етапах уроку. Спільна діяльність учнів ефективна як для уроків формування знань і умінь, так і для узагальнюючих уроків. Інтерактивні методи навчання створюють умови для комунікативної компетенції учнів у різних видах мовної діяльності. Вибір тих чи інших інтерактивних форм і методів визначається конкретними цілями, які переслідуються кожному етапі уроку.

Таким чином, застосування інтерактивних методів у навчанні дозволяє учням вільно висловлювати свої думки завдяки відповідній психологічній атмосфері під час уроку, що сприяє підвищенню рівня розвитку комунікативної взаємодії під час вивчення англійської.

### **СПИСОК ВИКОРИСТАНОЇ ЛІТЕРАТУРИ:**

1. Буренко В. Об'єктивні умови переходу початкової школи на нову структуру і зміст навчання. Поради методиста. Іноземні мови в навчальних закладах. м. Київ. 2012. № 1-2. С. 18-24.
2. Савченко О. Я. Зміст шкільної освіти на рубежі століть. Шлях освіти. м. Київ. 2010. № 3. С. 5-7.
3. Кондрашова Л. В. Технологія і методика особистісно-орієнтованого



навчання. Методичний посібник для вчителя. м. Кривий Ріг, 2016. 357 с.

4. Вишнеvsька У. Методика використання кооперативно-інтерактивних технологій у навчанні лексики на середньому етапі. Розвиток порівняльної професійної педагогіки у контексті глобалізаційних та інтеграційних процесів. Хмельницький національний ун-т: «Термінова поліграфія», 2020. С. 88-89.

5. Дичківська І. М. Інноваційні педагогічні технології. Київ: Академвидав, 2016. 45 с.

УДК 796.525:796.015.576

**НАУЧНОЕ ОБОСНОВАНИЕ ТРЕНИРОВОЧНЫХ ПРОГРАММ  
ДЗЮДОИСТОВ-ВЕТЕРАНОВ**

**Перебейнос Владимир Борисович**

PhD, член-корреспондент  
Международной академии наук  
педагогического образования,  
Заслуженный деятель науки и техники,  
шестой ДАН дзюдо  
Спортивная школа Aad van Polanen  
г. Лейден, Нидерланды

**Пакулин Сергей Леонидович,**

доктор экономических наук,  
академик УАННП, шестой ДАН дзюдо

**Феклистова Инесса Сергеевна,**

к.э.н., доцент,

**Пакулина Анна Сергеевна,**

аспирант,  
Харьковский национальный университет  
строительства и архитектуры  
г. Харьков, Украина

**Аннотация:** Авторами разработан алгоритм построения тренировочного процесса дзюдоистов-ветеранов на этапе выхода из спорта высших достижений, обоснована структура их подготовки в подготовительном периоде при 3-х, 4-х, и 5-разовых тренировках в недельном микроцикле. Рассмотрены основные средства развития скоростно-силовых дзюдоистских способностей.

**Ключевые слова:** тренировочная программа, тренировочный процесс, индивидуализация, дзюдо, дзюдоист-ветеран, спортивная подготовленность.

В последние годы в отдельных видах спорта рассматриваются вопросы спорта ветеранов, однако лишь в некоторых из них представлены конкретные рекомендации планирования тренировочного процесса. Проведенные нами

исследования свидетельствуют, что по завершении активных выступлений большинство спортсменов резко снижают тренировочные и соревновательные нагрузки, что приводит к ухудшению показателей физического и функционального состояния и, как следствие, ухудшению показателей технико-тактических действий. Проведенный нами анализ подготовки спортсменов, успешно выступавших на чемпионатах страны, Европы и мира среди ветеранов, показал, что они резко снижают нагрузку и увеличивают долю общеподготовительных средств после этих соревнований, и вся их подготовка в течение следующего года направлена на подготовку к главным соревнованиям сезона [1, с. 227]. Динамика их результатов соответствует чаще всего одному-двум периодам удержания спортивной формы с одним-тремя пиками, как правило, в завершающем макроцикле. В ходе проведенного исследования нами определено, что рациональное построение тренировочного процесса дзюдоистов-ветеранов на этапе выхода из спорта высших достижений необходимо осуществлять по следующему алгоритму (рис. 1).

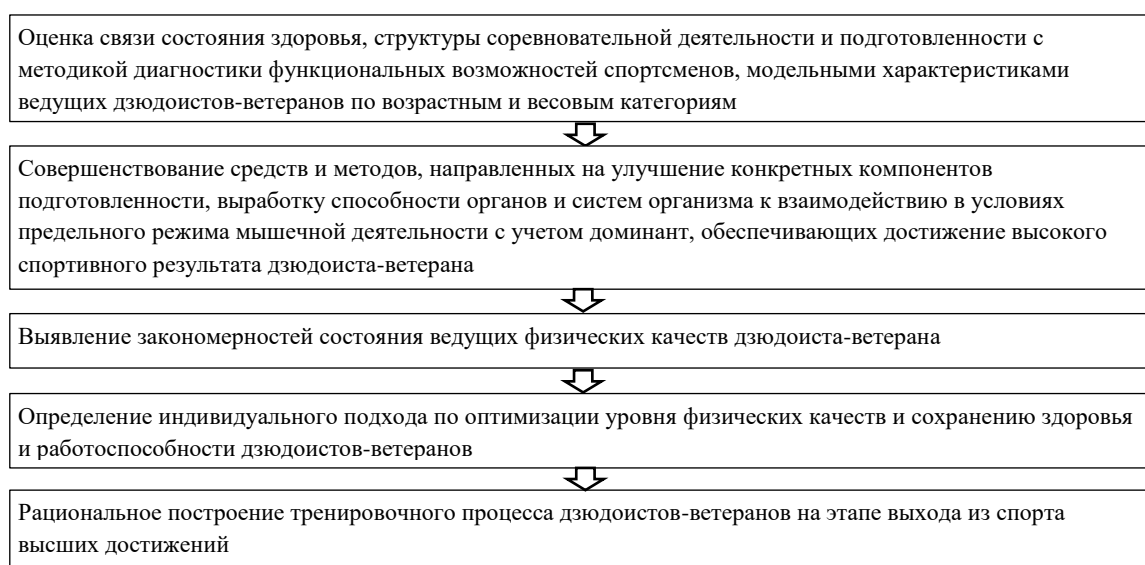

**Рис. 1. Алгоритм построения тренировочного процесса дзюдоистов-ветеранов на этапе выхода из спорта высших достижений**

Особое значение приобретает индивидуализация подготовки дзюдоистов-ветеранов с акцентом на усовершенствование сильных сторон подготовленности, разнообразие вариантов построения тренировочного

процесса и соревновательной практики, эффективное восстановление, профилактика заболеваний и травм.

Проведенный анкетный опрос дзюдоистов-ветеранов (58 спортсменов) разных возрастов выявил аспекты, связанные с продолжением спортивной деятельности. Так, спортсмены 30-34 лет (первый период) после окончания активных выступлений, как правило, увеличивают массу тела на 4-5 кг, количество тренировок составляет 2-3 раза в неделю по 80-90 мин. каждое. Появляются негативные привычки, когда 60-65% от общего количества единоборцев употребляют алкоголь и табак. В последующие возрастные периоды указанные показатели стабилизируются.

Одним из главных нерешенных вопросов по тренировкам является определение количества занятий в неделю, которые способствовали бы поддержанию уровня физической и функциональной подготовленности, а также (и, во-первых) сохранению здоровья спортсменов.

Для решения указанных задач нами было проведено исследование по определению влияния тренировочных нагрузок на дзюдоистов-ветеранов всех возрастов при выходе из спорта высших достижений, которое предусматривало:

1) разработку структуры подготовки в течение подготовительного периода, трех уровней занятий – трехкратных, четырехкратных и пятикратных занятий в недельном микроцикле с определением: режима тренировок (сочетание тренировок разной направленности и дней отдыха); величины нагрузок (малая, средняя, значительная, большая); направленности нагрузок (скоростная, анаэробная, аэробная);

2) формирование экспериментальных групп (группа 1 – 30-34 года; 2 - 35-40 лет; 3 – 41-45 лет; 4 – 46-50 лет; 5 – 51-55 лет; 6 – 56-60 лет); количественный состав групп включал: группа 1 и 2 – по 15 человек; группа 3 и 4 – по 14 человек; группа 5 и 6 – по 12 человек); с вовлечением в группы спортсменов с весом 73, 81 и 90 кг);

3) формирование блоков тестов по определению уровня

функционирования сердечно-сосудистой (ЧСС, АД, электрокардиография по методике С. А. Душанина по измерениям анаэробных и аэробных данных сердечной деятельности) и дыхательной системы (ЖЕЛ, частота дыхания);

4) определение тестов для оценки уровня развития двигательных качеств (подтягивание на перекладине, время 10 подтягиваний на перекладине, время выполнения 18 бросков, серия бросков);

5) установление корреляционной зависимости между показателями проявления физических качеств и функциональными показателями для дальнейшей разработки тренировочных программ подготовки дзюдоистов-ветеранов разных возрастов.

Последовательность использования разработанного содержания тренировочного процесса производилась в течение 6-х лет (2014-2019 гг.) в подготовительных периодах. Сначала применялась программа с тремя тренировочными занятиями (2014-2015 гг.) (табл. 1), а затем четырьмя (2016-2017 гг.) (табл. 2) и пятью (2018-2019 гг.) (табл. 3).

**Таблица 1**

**Структура подготовки дзюдоистов-ветеранов в подготовительном периоде при 3-разовых тренировках в недельном микроцикле**

Мезоциклы	Втягивающий				Базовый с ОФП				Базовый с СФП			
Микроциклы	Вт	Вт	Уд	Востан	Вт	Уд	Уд	Востан	Вт	Уд	Уд	Востан

**Содержание микроциклов**

Микроциклы	Втягивающий						Ударный						Восстановительный								
Режим тренировок	Т	В	Т	В	Т	В	Т	В	Т	В	В	Т	В	В	Т	В	Т	В	Т	В	
Величина нагрузок	М	Х	С	Х	З	Х	Х	С	Х	З	Х	Х	Б	Х	Х	М	Х	С	Х	М	Х
Направленность нагрузки	А	Х	А	Х	Ан	Х	Х	Ск	Х	Ан	Х	Х	Ан	Х	Х	А	Х	А	Х	Ск	Х

Условные обозначения: микроциклы: Вт – втягивающий; Уд – ударный; Востан – восстановительный; режимы тренировок: Т – тренировка; В – отдых; величина нагрузок: М – малая; С – средняя; З – значительная; Б – большая; направленность нагрузки: А – аэробная; Ан – анаэробно; Ск – скоростная.

Таблица 2

**Структура подготовки дзюдоистов-ветеранов в подготовительном периоде  
при 4-разовых тренировках в недельном микроцикле**

Мезоциклы	Втягивающий				Базовый с ОФП				Базовый с СФП			
Микроциклы	Вт	Вт	Уд	Востан	Вт	Уд	Уд	Востан	Вт	Уд	Уд	Востан

**Содержание микроциклов**

Микроциклы	Втягивающий				Ударный				Восстановительный												
Режим тренировок	Т	Т	В	Т	В	Т	В	Т	Т	В	Т	В	Т	Т	В	Т	В	Т	В		
Величина нагрузок	С	З	Х	С	Х	З	Х	С	Б	Х	З	Х	Б	Х	М	С	Х	С	Х	М	Х
Направленность нагрузки	А	А	Х	Ск	Х	А	Х	Ск	Ан	Х	Ск	Х	А	Х	А	Ан	Х	А	Х	А	Х

Таблица 3

**Структура подготовки дзюдоистов-ветеранов в подготовительном периоде  
при 5-разовых тренировках в недельном микроцикле**

Мезоциклы	Втягивающий				Базовый с ОФП				Базовый с СФП			
Микроциклы	Вт	Вт	Уд	Востан	Вт	Уд	Уд	Востан	Вт	Уд	Уд	Востан

**Содержание микроциклов**

Микроциклы	Втягивающий				Ударный				Восстановительный												
Режим тренировок	Т	Т	В	Т	Т	Т	В	Т	Т	В	Т	Т	Т	В	В	Т	В	Т	Т	Т	В
Величина нагрузок	С	С	Х	С	З	З	Х	С	З	Х	С	Б	С	Х	Х	М	Х	С	М	С	Х
Направленность нагрузки	А	А	Х	Ск	Ан	А	Х	Ск	Ан	Х	Ск	Ан	А	Х	Х	Ан	Х	Ан	Ск	А	Х

Восстановительный микроцикл включал тренировки с малой нагрузкой аэробной направленности после двух дней отдыха, в четвертый день проводились занятия со средней нагрузкой аэробной направленности и в шестой день – малая нагрузка со скоростной направленностью. Последний день микроцикла был выходным. Восстановительный микроцикл позволял, если не было переутомления, восстановиться и определить влияние тренировочного процесса на функциональное состояние и уровень двигательных качеств исследуемых ветеранов-дзюдоистов.

Структура тренировок в подготовительном периоде дзюдоистов-ветеранов при 4-х разовых занятиях представлена в табл. 2.

Подготовительный период также состоял из втягивающего, базового по общей и специальной физической подготовке.

Структура мезоциклов предполагала использование втягивающих, ударных и восстановительных микроциклов. Основным отличием от микроциклов с тремя тренировками является их увеличение до 4-х, имеющих сочетание в первые два дня тренировки, затем чередование отдыха с тренировкой, каждый из микроциклов заканчивается отдыхом.

Величина и направленность нагрузки во втягивающем микроцикле были направлены на выполнение средней и значительной величины аэробной направленности в первые дни, средней скоростной нагрузки и значительной по объему и аэробной направленности.

Ударный микроцикл предусматривал в первые две тренировки применение средней и большой нагрузки скоростной и анаэробной направленности, после дня отдыха значительная по величине нагрузка скоростной направленности, а микроцикл заканчивался большой аэробной нагрузкой.

Восстановительный микроцикл составляли по две тренировки со средней и малой нагрузками аэробной и анаэробной направленности, что в полной мере способствовало восстановлению организма дзюдоистов-ветеранов для проведения тестирования морфо-функциональных показателей.

Структура 5-ти разовых тренировок в микроцикле представлена в табл. 3.

Последовательность планирования в подготовительном периоде за время проведения исследований оставалась неизменной по отношению к предыдущим планам 3-4 разовых тренировок в неделю, в то же время содержание микроциклов предполагало другой режим тренировок. Во втягивающем и ударном микроциклах первые два дня предусмотрели тренировку и отдых, три дня тренировок и отдых.

Восстановительный микроцикл начинался с отдыха, после которого три тренировочных дня и последний день – отдых. Втягивающий микроцикл начинался с двух средних по величине нагрузки тренировок аэробной

направленности, последующие тренировки имели последовательную направленность (скоростную, анаэробную, аэробную) со средней и значительной величиной нагрузки.

Ударный микроцикл последовательно предусматривал использование традиционной методики развития скоростных, анаэробных и аэробных качеств со средней, значительной и большой нагрузкой.

Восстановительный микроцикл имел целью приведение спортсменов к относительно устойчивому состоянию функционирования организма.

Нами также был проведен анализ технического арсенала современной соревновательной деятельности квалифицированных дзюдоистов и дзюдоистов-ветеранов на этапе выхода из спорта высших достижений и установлены приемы, наиболее часто используемые дзюдоистами-ветеранами.

Результаты анализа технического арсенала современной соревновательной деятельности квалифицированных дзюдоистов и дзюдоистов-ветеранов на этапе выхода из спорта высших достижений представлены в табл. 4.

**Таблица 4**

**Соревновательная техника действующих спортсменов и дзюдоистов-ветеранов на этапе выхода из спорта высших достижений**

Действующие дзюдоисты	Дзюдоисты-ветераны на этапе выхода из спорта высших достижений
<ul style="list-style-type: none"> <li>– подхват под одну, две ноги;</li> <li>– бросок через спину;</li> <li>– зацеп изнутри;</li> <li>– задняя подножка;</li> <li>– контрприем от подхвата;</li> <li>– передняя подножка;</li> <li>– посадка под две ноги.</li> </ul>	<ul style="list-style-type: none"> <li>– подсечки изнутри, снаружи;</li> <li>– зацеп изнутри; посадка под две ноги;</li> <li>– бросок упором стопой в живот;</li> <li>– зацеп за одноименную ногу снаружи;</li> <li>– бросок подсадкой голенью;</li> <li>– скручивание.</li> </ul>

Сравнение показателей соревновательной техники действующих спортсменов, победителей и призеров Олимпиад, и дзюдоистов-ветеранов на этапе выхода из спорта высших достижений выявило, что действующие спортсмены эффективнее используют броски подхватом и другие, более



сложные по структуре броски, в то время как ветераны бросают подсечками и зацепами, и другими, более простыми приемами с минимальной амплитудой. Исходя из целесообразности сохранения своего энергетического потенциала, а также учитывая травмы позвоночника, многие дзюдоисты-ветераны на этапе выхода из спорта высших достижений стали чаще выполнять технические действия ногами.

Анализ многолетних исследований проблемы подготовки возрастных квалифицированных спортсменов позволил констатировать, что их подготовка связана с объективными трудностями. Во-первых, в настоящее время не представляется возможным точно оценить адаптационный резерв организма спортсмена; во-вторых, существенное влияние на проведение подготовки дзюдоистов-ветеранов на этапе выхода из спорта высших достижений оказывает режим их трудовой деятельности [2, с. 295]. У работающих тренерами подготовка, как правило, проходит в процессе проведения тренировок с воспитанниками. У других трудовой график не позволяет проводить тренировки системно.

Спорт высших достижений требует выполнения достаточно больших по объему интенсивных физических нагрузок в период тренировочного процесса и соревновательной деятельности. После завершения спортивной карьеры дзюдоисты-ветераны не всегда равномерно выходят из состояния повышенной двигательной активности, что приводит к заболеваниям, прежде всего сердечно-сосудистой системы и других систем организма. Причиной резкого ухудшения функционального состояния и трудоспособности может служить серьезная травма. Проведенные нами исследования выявили, что у дзюдоистов-ветеранов наиболее распространены респираторные и сердечно-сосудистые заболевания. Однако у тех борцов, которые продолжают занятия после завершения спортивной карьеры, заболевания наблюдаются значительно реже.

Нашими исследованиями выявлено, что для дзюдоистов типично такое соотношение силовых и скоростных характеристик движений, при котором

значительная сила проявляется в возможно меньшее время. Поэтому в качестве основных средств развития скоростно-силовых дзюдоистских способностей на этапе выхода из спорта высших достижений нами применялись упражнения, характеризующиеся высокой мощностью мышечных сокращений. Эти упражнения отличаются от силовых повышенной скоростью и, следовательно, использованием менее значительных отягощений. Есть немало упражнений, выполняемых и без внешних отягощений.

При применении скоростно-силовых упражнений дзюдоистов на этапе выхода из спорта высших достижений нами использовались разного рода прыжки (легкоатлетического характера, акробатические, опорные гимнастические и др.), метания, толкания, броски и быстрые подъемы спортивных снарядов и других предметов, ряд действий в дзюдо, выполняемых в короткое время с высокой интенсивностью и т.п. Из большого комплекса упражнений для строго регламентированного воздействия на скоростно-силовые способности дзюдоистов-ветеранов используются преимущественно те, в которых удобнее регулируются скорость и степень отягощения. Поэтому для развития специальных скоростно-силовых качеств дзюдоистов-ветеранов целесообразно использовать различные упражнения с опорами, влияющими на мышцы, несущие необходимую нагрузку в основном упражнении при сохранении его динамической структуры. К группе упражнений «взрывного» характера относятся упражнения не только с ациклической структурой движения (прыжки, метания и т.п.), но и с циклической структурой (бег и плавание на короткие отрезки и др.).

Условно все упражнения, используемые для развития скоростно-силовых качеств ветеранов-дзюдоистов, нами делились на следующие основные группы:

– упражнения с преодолением сопротивления, уровень которого меньше соревновательной величины, скорость движений велика. Внешним сопротивлением выступает вес разных предметов (мячи, гантели, гири, штанга и др.), противодействие партнера (упражнения в парах), противодействие другим предметам внешней среды. К упражнениям, выполняемым с

дополнительным отягощением (пояс, жилет, манжетка, обвешенный снаряд), можно отнести гимнастические упражнения с отягощением (как отягощение используется вес тела или отдельных его частей): сгибание и выпрямление рук в упорах, подтягивание на перекладине, наклоны и выпрямление туловища, приседания и т.п. Также использовались разного рода бег, всевозможные прыжковые упражнения, метания и специальные упражнения, близкие по форме к соревновательным движениям;

– упражнения с преодолением сопротивлений, уровень которых выше соревновательной величины, в силу чего скорость движений уменьшается, а уровень проявления силы у дзюдоистов-ветеранов повышается;

– упражнения с преодолением собственного веса тела: быстрый бег по прямой, быстрые передвижения боком, спиной, перемещение со сменой направления, разного рода прыжки на двух ногах, с ноги на ногу, на одной ноге, в глубину, вверх, на дальность, а также упражнения, связанные с наклонами, поворотами туловища, выполняемыми с максимальной скоростью, и т.п.;

– упражнения с преодолением сопротивления, уровень которого равен состязательной величине, а скорость движений близка к максимальной и выше;

– упражнения, связанные с преодолением сопротивления внешней среды (вода, снег, песок, ветер, бег в гору и т.п.).

Система использования упражнений скоростно-силовой подготовки дзюдоистов-ветеранов направлена на решение основной задачи – поддержание скорости движений и силовых качеств определенной группы мышц. Эта задача решалась по трем направлениям: скоростному, скоростно-силовому и силовому. Скоростно-силовое направление ставит целью развитие скорости движения одновременно с развитием силы определенной группы мышц и предполагает использование упражнений, где применяются отягощение и сопротивление внешним условиям среды. Более значимы взрывная и быстрая сила, обуславливающие уровень развития скоростно-силовой подготовки дзюдоистов-ветеранов на этапе выхода из спорта высших достижений.

К средствам специальной силовой подготовки относятся упражнения, акцентирующие работу мышечных групп, несущих основную нагрузку в специальном упражнении при сохранении специфической структуры движения и интенсивности выполнения.

Методы развития скоростно-силовых качеств общие для разных групп дзюдоистов-ветеранов, поэтому их выбор не зависит от специализации, квалификации и индивидуальных особенностей спортсмена.

### СПИСОК ЛИТЕРАТУРЫ

1. Perebeynos V. B., Pakulin S. L. (2021) Vliyanie funkcional`ny`x sistem organizma na fizicheskuyu rabotosposobnost` dzyudoista [The influence of the functional systems of the body on the physical performance of a judoka]. Proceedings of the *Innovations and prospects of world science. Abstracts of the 1st International scientific and practical conference (Vancouver, Canada, September 8-10, 2021)*. Vancouver: Perfect Publishing Publishing, pp. 222–232.

2. Pakulin S. L., Perebeynos V. B., Makhankov, H. I., Feklistova I. S., Pakulina H.S. (2022) Differencirovanny`j podxod k razvitiyu skorostno-silovoj podgotovki s uchyotom raznogo urovnya podgotovlennosti dzyudoistov [A differentiated approach to the development of speed and strength training, taking into account the different levels of preparedness of judokas]. Proceedings of the *International scientific innovations in human life. Abstracts of the 8th International scientific and practical conference (United Kingdom, Manchester, February 16-18, 2022)*. Manchester: Cognum Publishing House, pp. 292–302.

**ПЕДАГОГІЧНІ УМОВИ ВИХОВАННЯ ПАТРІОТИЗМУ У ЗДОБУВАЧІВ  
ДОШКІЛЬНОЇ ОСВІТИ ЗАСОБАМИ ХУДОЖНЬОГО СЛОВА**

**Піковська Марина Олександрівна**

студент

Криворізький державний педагогічний університет

м. Кривий Ріг

У статті уточнено поняття патріотизму як невід'ємної складової освітнього процесу в системі дошкільної освіти, висвітлено та охарактеризовано педагогічні умови патріотичного виховання дітей дошкільного віку з опорою на науковометодологічний базис.

Подано та порівняно наукові підходи до понять «умова», «педагогічна умова», визначено ключові відмінності між їх словниковими та науковими трактуваннями. Здійснено огляд наукових напрацювань вчених, присвячених теоретико-методологічним та прикладним аспектам патріотичного виховання, з метою створення цілісної картини про сутність, роль та зміст педагогічних умов у освітньо-виховному процесі.

Запропоновано та теоретично обґрунтовано низку педагогічних умов патріотичного виховання дітей старшого дошкільного віку (українськомовний супровід патріотичного виховання ;інтегрований підхід до національно-патріотичного виховання дітей дошкільного віку ;взаємодія всіх учасників освітнього процесу у патріотичному вихованні).

Перспективи подальших досліджень вбачаємо у здійсненні пошуку ефективних методик виховання дошкільників, які будуть спрямовані на підвищення якості патріотичного виховання у дошкільному віці

**Ключові слова:** педагогічні умови; патріотичне виховання; патріотизм, супровід, інтеграція, взаємодія, здобувачі дошкільної освіти.

**Актуальність проблеми.** Національно-патріотичне виховання завжди було невід'ємною складовою виховного процесу в системі освіти. Нині воно набуло особливого значення, нового звучання та підходів. Патріотична ідея завжди була, є і буде основою консолідації суспільства, адже патріотизм є джерелом духовних і моральних сил та здоров'я суспільства, його життєздатності, які найбільш яскраво проявляються у переломні епохи розвитку, в періоди важких випробувань. Повноцінне життя в суспільстві неможливе, якщо система виховання підростаючого покоління позбавлена моральних основ, любові до Батьківщини. Актуальність проблеми обумовлена необхідністю формування культурно-національної свідомості, прищеплення моральних ідей та ціннісних орієнтирів з раннього дитинства, з перших років життя дитини. Усвідомлювати своє «українство» діти повинні змалечку. На сучасному етапі розвитку України, коли існує пряма загроза денационалізації, втрати державної незалежності та потрапляння у сферу впливу іншої держави, виникає потреба у нових підходах, нових шляхах до виховання патріотизму, створення найбільш сприятливих педагогічних умов для реалізації перспективних завдань. Тому, однією з найважливіших педагогічних завдань, визначених Законами України «Про освіту», «Про дошкільну освіту» є виховання у дітей любові до України, шанобливого ставлення до родини, поваги до народних традицій і звичаїв, державної та рідної мови, національних цінностей українського народу, а також цінностей інших націй і народів, свідомого ставлення до себе, оточення та довкілля.

Згідно з Концепцією національно-патріотичного виховання в системі освіти України, затвердженою наказом Міністерства освіти і науки України від 06.06.2022 №527, метою патріотичного виховання є становлення самодостатнього громадянина-патріота України, гуманіста і демократа, готового до виконання громадянських і конституційних обов'язків, успадкування духовних і культурних надбань українського народу, досягнення високої культури взаємин. На це орієнтують і сучасні освітні програми розвитку дитини дошкільного віку. Державний стандарт дошкільної

освіти - Базовий компонент дошкільної освіти, передбачає перехід дошкільної освіти до креативних технологій виховання і навчання, модернізацію змісту дошкільної освіти шляхом забезпечення різнобічного розвитку дітей дошкільного віку відповідно до їхніх задатків, нахилів, здібностей, індивідуальних, вікових особливостей, культурних потреб, забезпечення життєвої компетентності дитини, до змісту якої входить і поняття «бути громадянином своєї країни, патріотом свого народу» [1,с.55].

У дослідженні ми згодні з думкою науковців, які визначають поняття «патріотичне виховання дітей дошкільного віку» як цілеспрямований, організований процес, спрямований на засвоєння культурно- історичного досвіду українського народу, формування в дітей почуттєво- ціннісного відношення до родини, рідного краю, Батьківщини, усвідомлення власної приналежності до української нації, активізацію їхніх патріотичних вчинків в інтегрованій художньо-мовленнєвій діяльності.

**Мета статті** полягає у визначенні та реалізації таких педагогічних умов, які б якнайкраще формували патріотичну вихованість здобувачів дошкільної освіти.

Проблема патріотичного виховання дітей та молоді має глибоке історичне коріння й базується на багатовікових традиціях українського народу. Першочергового значення формуванню патріотизму у підростаючого покоління надавали класики вітчизняної педагогіки Г. Ващенко, А. Дістервег, О. Духнович, І. Огієнко, С. Русова, Я. Ряппо, Г. Сковорода, В. Сухомлинський, К. Ушинський та інші.

Вагоме значення у розумінні національного виховання мають педагогічні ідеї К. Ушинського. На думку педагога, «народ без народності, що тіло без душі», а «виховання, побудоване на абстрактних або іноземних основах, буде впливати на розвиток характеру набагато слабше, ніж система, яка створена самим народом». Саме рідну мову митець вважав найголовнішим засобом патріотичного виховання, адже «єдиний правильний засіб проникнути у характер народу – це засвоїти його мову». Таким чином, і сьогодні важливими є

погляди К. Ушинського щодо використання народного досвіду, його принципів у національно-патріотичному вихованні підрастаючого покоління.

Ідею національного виховання підкреслювала С. Русова. На її погляд, національна школа є тим фактором, який допомагає будувати незалежну державу « нація, яка пройшла через таку школу, буде дужчою іншої нації, яка її не проходила», а засобами навчання та виховання в національній школі вчена обрала рідну мову, літературу, екскурсії, вивчення історії та релігії українського народу та національне мистецтво. Основою свідомого національного патріотизму С. Русова вважала національно-патріотичне самоусвідомлення, для формування якого, радила педагогам поглиблено вивчати з дітьми історію рідного краю, національну літературу, брати участь у відзначенні національно значущих святкових подій, розваг тощо. «Щаслива та нація, яка має змогу утворити у своїй державі національну школу, вона сміливо може дивитись у своє майбутнє», – наголошувала видатний педагог. Слушною у дослідженні є думка С. Русової щодо створення середовища для національного зростання дітей: «Любов до рідної країни – це перший найкращий крок до широкої вселюдської гуманності, пошана до людей – це вияв самоповаги й бажання собі й іншим волі та незалежності. Хай на стіні нашої рідної школи висить портрет великого апостола правди і науки Т. Шевченка, на вікні стоять квіти, на стінах рушники з рідним вишиванням, хай сама школа нагадує колишні історичні будівлі, хай у вікнах тішать погляд рідні дерева і квіти». Як бачимо, вчена у своїй працях чітко дала визначення щодо українськомовного середовища сучасних закладів освіти[15,с.122].

Патріотизм» (з грец. співвітчизник, вітчизна) – моральний принцип, соціальне почуття, змістом його є любов до вітчизни і готовність підпорядкувати його інтересам свої особисті інтереси. Історичне коріння патріотизму у філософському енциклопедичному словнику визначається, як закріплене існування відособлених держав, які плекали прихильність до рідної землі, мови, традицій. Філософи розуміють *патріотизм* і як принцип, і як почуття. В енциклопедії освіти *патріотизм* визначається як суспільний



моральний принцип «дієвого ставлення до свого народу, що «віддзеркалює національну гордість і любов до Вітчизни, громадянську відповідальність за її долю, а також емоційне підпорядкування особистістю свого життя спільним інтересам і виявляється в готовності служити Батьківщині й захищати її від ворогів». У Великому тлумачному словнику сучасної української мови *патріотизм* визначено, як «любов до Батьківщини, свого народу; відданість чому-небудь, любов до чогось», а патріот – це той, хто «любить свою Батьківщину, відданий своєму народові, готовий заради них на жертви і подвиги; людина, яка палко любить що-небудь, віддана якійсь справі (патріоти міста та ін.)». Сутність поняття *патріотизм* визначається такими характеристиками, як любов, відданість, жертвність, готовність[7,с.154].

Вчені по-різному визначають ідею поняття *патріотичного виховання*. І. Бех, К. Чорна стверджують, що «патріотичне виховання дітей та учнівської молоді – це комплексна, системна і цілеспрямована діяльність органів державної влади, громадських організацій, сім'ї, школи, інших соціальних інститутів щодо формування в молодого покоління високої патріотичної свідомості, почуття вірності, любові до Батьківщини, турботи про благо свого народу, готовності до виконання громадянського і конституційного обов'язку із захисту національних інтересів, цілісності, незалежності України, сприяння становленню її як правової, демократичної, соціальної держави».

О. Каплуновська визначає *патріотизм* як моральне почуття, що вимагає глибокого емоційного переживання, усвідомлення і прийняття його дитиною як цінності. Таким чином, у філософській та психолого-педагогічній студіях існують різні погляди поняття патріотизму: як принципу, цінності, морального почуття, соціально-психічного утворення, дієвості, морального ідеалу. Разом з тим, перевагу має позиція, за якою патріотизм розглядають як одне з найглибших громадянських почуттів, змістом якого є любов до Батьківщини, відданість їй, готовність служити заради її процвітання й незалежності, що в сучасних умовах набуває особливої вагомості.

Отже, можна зробити висновок, що патріотичне виховання - це суспільна

категорія, яка формує ставлення дитини до себе, до свого народу й Батьківщини. Це ставлення виявляється у відповідних почуттях, переконаннях, ідеях. Лише переймаючись інтересами, прагненнями, потребами, ідеалами свого народу, усвідомлюючи свою національну неповторність і самотність, людина стає зрілою, громадською свідомою особистістю, справжнім патріотом, діяльним творцем своєї долі та долі Батьківщини.

У дослідженні ми підтримуємо думку науковців, що патріотичне виховання має бути стрижнем усієї освітньо-виховної діяльності, оскільки ми повинні виховати особистість, яка має почуття гордості за свою державу, сумлінно виконує громадські обов'язки, усвідомлює соціальні проблеми Батьківщини та українського народу, любить рідних та близьких людей. Без цього людина не має обличчя, вона втрачає себе.

Український патріотизм повинен стати провідною виховною ідеєю сучасного закладу освіти, що реалізується в освітній та виховній діяльності

Оволодіння українською мовою як державною є найважливішим засобом національного виховання, що не лише забезпечує комфортне існування людини в суспільстві, а й дає змогу виробити систему національно зумовлених уявлень, пізнати національний характер, мовний тип особистості[14,с.204].

Значну роль у вихованні молоді особистості займає дитяча література, яка є органічною і невід'ємною складовою частиною літератури взагалі. Дітям, що тільки починають пізнавати світ природного довкілля, дуже потрібні книги, які готують їх до активного життя в суспільстві. Твори дитячої літератури, які проходять крізь уяву і серце юного читача, збуджують у ньому співчуття до доброго і прекрасного, розширюють загальний світогляд, вчать любові й вірності, стійкості й незламності, чесності й наполегливості.

В. Сухомлинський був упевнений в тому, що сила художнього слова має потужний вплив на формування особистості дитини: «Нехай дитина відчуває красу і захоплюється нею, нехай в її серці та в пам'яті назавжди збережуться образи, в яких втілюється Батьківщина. Краса – це кров і плоть людяності, добрих почуттів, сердечних відносин» [16,с.94].. Ця думка простежується і в

сучасних дослідженнях.

На наш погляд, патріотичне виховання дітей дошкільного віку буде ефективним, якщо реалізувати такі педагогічні умови: українськомовний супровід патріотичного виховання дітей дошкільного віку засобами художньо-мовленнєвої діяльності; інтегрований підхід до національно-патріотичного виховання дітей дошкільного віку; взаємодія закладу дошкільної освіти і батьків у патріотичному вихованні дітей дошкільного віку.

Визначення й наукове обґрунтування педагогічних умов національно-патріотичного виховання дітей дошкільного віку передусім вимагає з'ясування сутності поняття «умова». У словникових джерелах умову визначено як «необхідну обставину, яка уможливорює здійснення, створення, утворення чого-небудь або сприяє чомусь; правила, які існують або встановлені в тій чи тій діяльності, які забезпечують нормальну роботу чого-небудь; категорія, в якій відображається відношення предмета до тих чинників, завдяки яким вона виникає та існує. Як бачимо, умову трактують і як обставину, від якої щось залежить; або як чинник, що впливає на щось. Ми підтримуємо думку вчених, які визначають педагогічні умови як сукупність об'єктивних можливостей змісту навчання, методів, організаційних форм і матеріальних можливостей його здійснення, успішне вирішення певних завдань, за яких протікає мовленнєва діяльність у закладі дошкільної освіти, система принципів, форм, методів і прийомів, що ефективно впливають на формування національно-мовленнєвої особистості дітей передшкільного віку.

Першою умовою є українськомовний супровід національно-патріотичного виховання дітей дошкільного віку. У науковому вимірі всебічно висвітлено проблему супроводу формування особистості дитини, у психологічному: І. Бех, В. Кузьменко та інші, у соціально-педагогічному: О. Кононко, І. Печенко та інші, у комунікативно-мовленнєвому: А. Богуш, О. Кисельова, Ю. Руденко та інші супроводи. Наукове обґрунтування означеної педагогічної умови вимагає в

першу чергу з'ясування поняття «супровід». Так, у словникових джерелах воно протлумачено, як «те, що супроводить яку- небудь дію, явище, товариство, оточення; група людей, яка супроводжує когось». Вчені під супроводом вбачають метод, який забезпечує створення умов для прийняття суб'єктом розвитку оптимальних рішень у різних ситуаціях життєвого вибору; певна гарантія для дітей і батьків в отриманні допомоги і підтримки на весь період супроводу.

І. Бех під психологічним супроводом розуміє конструктивну й гуманістично спрямовану взаємодію, а центральним механізмом взаємодії виступає «особистісне спілкування педагога з вихованцем», спрямоване на зближення ціннісно-сміслових орієнтацій учасників спілкування, формування «ми- переживання» дорослого і дитини[15,с.112].

А. Богуш педагогічний супровід описує як формування психолого-педагогічних умов для взаємодії учасників діалогу у процесі спілкування у відповідному мовленнєвому середовищі, яке протікає на емоційно- позитивному тлі взаємодовіри, взаєморозуміння, що забезпечує ефективний розвиток мовлення і навчання дітей рідної мови . Учена наполягає на тому, що рідна мова є найважливішим, найміцнішим зв'язком між нинішнім і майбутніми поколіннями народу як одне велике, історичне, живе і ціле. На її думку, саме твори українського фольклору, класичної і сучасної української літератури є одним із засобів виховання любові до Батьківщини, виховання патріотів своєї нації. У цьому контексті нам імпонує погляд А. Богуш, який доводить те, що українськомовний супровід допомагатиме оптимізувати національно-патріотичне виховання дітей дошкільного віку, сприятиме його результативності.

Наступною педагогічною умовою є інтегрований підхід до патріотичного виховання дітей дошкільного віку.

Як засвідчив аналіз наукових праць, проблема інтеграції останнім часом активно досліджується вітчизняними науковцями, такими як І. Бех , М. Іванчук, М. Кадемія, М. Прокоф'єва, О. Савченко та ін. Вченими визначено сутність

понять «інтеграція», «педагогічна інтеграція», «інтегрований підхід», психолого-педагогічні механізми інтеграції, періоди розвитку й методологічні концепти інтеграційно-освітніх процесів тощо. У Великому тлумачному словнику української мови «інтеграцію» по трактовано, як «об'єднання в ціле будь-яких окремих частин; об'єднання та координація дій різних частин цілісної системи; процес упорядкування, узгодження та об'єднання структур і функцій у цілому організмі». В Енциклопедії освіти – інтеграція визначається як підхід, що веде до інтеграції змісту освіти, доцільного об'єднання його елементів у цілісність, результатом чого може бути цілісність знань різних рівнів – про дійсність, природу з тієї чи тієї освітньої галузі, предмета, курсу, розділу, теми. Аналіз праць науковців дозволив нам зробити висновок, що поняття «інтеграція» вчені розуміють неоднозначно[16,с.184].

У дошкільній освіті означена проблема висвітлена у працях українських учених Н. Гавриш, І. Кіндрат, К. Крутій та інших. Ученими окреслено структуру інтегрованих занять, визнано принцип інтеграції, описано інтеграційні процеси в сучасному закладі дошкільної освіти. У процесі дослідження ми одностайні з визначенням «інтеграції в дошкільній освіті» К. Крутій – «це природний динамічний процес, що передбачає взаємопроникнення і взаємозв'язок елементів, розділів та освітніх напрямів на основі системного й усебічного розкриття процесів і явищ, спрямований на забезпечення цілісності знань та вмінь дітей дошкільного віку». Інтегрований підхід педагогів вважає стрижневим, що відображає реалізацію ідей взаємозв'язку і взаємодії в будь-якому з компонентів освітнього процесу відповідно до тих чи тих цілей і завдань освіти, що веде до підвищення рівня його цілісності.

А. Богуш, Н. Гавриш, К. Крутій стверджують, що результатом інтеграції є поява якісно нової, інтегративної властивості, це дає підстави вважати, що саме по собі художнє слово може виступати інтегратором не лише мовленнєвої діяльності а й інших видів освітніх діяльностей, що ефективно впливатиме на національно-патріотичне виховання дітей дошкільного віку. Концептуальним

для дослідження є філософія С. Русової щодо впливу художнього твору на емоційно- почуттєву сферу дитини, адже, за її словами, «коли дитина не перейнята уся враженням того словесного художнього твору, який вона тільки що вислухала, – у неї не з'явиться бажання драматизувати його своїми власними силами» [15,с.76]. Третьою педагогічною умовою, ми визначили взаємодію всіх учасників освітнього процесу у патріотичному вихованні. На нашу думку, проблема взаємодії «вихователь – дитина – батьки» не нова, хоча все більш актуалізується на сучасному етапі, її сутність розкрито у працях класиків педагогіки – Ш. Амонашвілі, В. Сухомлинського, М. Стельмаховича. Вітчизняними вченими такими як Б. Гершунський, А. Мудрик, Н. Шкляр, й зарубіжними вченими Т. Brazelton, Т. Gordon та іншими. В. Сухомлинський підкреслював у своїх працях про нормальні здорові відносини в родині, що відіграють важливу роль у становленні особистості дитини, набутті нею досвіду людських відносин [16,с.177]. З точки зору філософів, взаємодія – це «філософська категорія, яка відображає особливий тип відношення між об'єктами, при якому кожний з об'єктів діє на інші об'єкти, приводячи до їх зміни, і водночас зазнає дії з боку кожного з цих об'єктів, що, у свою чергу, зумовлює зміну його стану». Психологами взаємодія вбачається як процес впливу людей одна на одну, який породжує їх стосунки, спілкування, спільні переживання та спільну діяльність» [17,с.205]. Таким чином, в основі «педагогіки партнерства» лежить визнання дитиноцентризму, доброзичливе, гуманне ставлення до особистості дитини, її здібностей і задатків, взаємодія усіх учасників освітнього процесу, що забезпечує єдність і гармонізацію у траєкторії освіти. Зазначимо, що визначені й науково обґрунтовані педагогічні умови національно-патріотичного виховання дітей дошкільного віку є взаємопов'язаними між собою [15,с.155]. На основі узагальнення поглядів вчених на проблему взаємодії сім'ї, закладу та громадськості нами встановлено, що взаємодія є невід'ємною та важливою складовою частиною педагогічного процесу, реалізація якої сприяє соціалізації дошкільників у навчально-виховному середовищі. Тож можна зробити висновок, що успіх

патріотичного виховання багато в чому залежить від єдності та узгодженості виховного впливу сім'ї та закладу дошкільної освіти.

**Висновки.** Отже, проблема національно-патріотичного виховання завжди була в центрі уваги педагогів, погляди яких і в наш час залишаються актуальними та вимагають подальшого осмислення. Перспективи подальших досліджень вбачаємо у здійсненні пошуку ефективних методик виховання дошкільників, які будуть спрямовані на підвищення якості патріотичного виховання у дошкільному віці.

### СПИСОК ВИКОРИСТАНИХ ДЖЕРЕЛ

1. Базовий компонент дошкільної освіти URL: <https://ezavdnz.mcfr.ua/book?bid=37876> (дата звернення 28.10.2021)
2. Бех І. Д. Виховання особистості : у 2 томах. Київ : Либідь, 2003. Кн. 1 : Особистісно-орієнтований підхід : теоретико-технологічні засади. 2003. 278с.; Кн. 2 : Особистісно-орієнтований підхід : науково-практичні засади. 344 с.
3. Бех І. Виховуємо патріотизм як почуття. Вихователь-методист дошкільного закладу. 2016. № 6. С. 4–8.
4. Богуш А. М. Розвиток образного мовлення дітей старшого дошкільного віку засобами поетичного гумору : навч. посіб. Київ : Видавничий Дім "Слово", 2014. 200с.
5. Ващенко Г. Твори. Том 4. Праці з педагогіки та психології. Київ : «Школяр» «Фада»ЛТД, 2000. 416 с
6. Великий тлумачний словник сучасної української мови / Уклад. і. голов. ред. В. Т. Бусел. К.; Ірпінь: ВТФ «Перун», 2009. 1736 с
7. Енциклопедія освіти / Акад. пед. наук України; гол. ред. В. Г.Кремень. К. : Юрінком Інтер, 2008. 1040 с.
8. Закон України «Про дошкільну освіту» URL: <https://zakon.rada.gov.ua/laws/show/2628-14#Text> (дата звернення 17.05.2022)
9. Закон України «Про освіту» URL:<https://zakon.rada.gov.ua/laws/show/2145-19#Text> (дата звернення 11.05.2022)

10. Конституція України URL:<https://zakon.rada.gov.ua/laws/show/254%D0%BA/96%D0%B2%D1%80#Text> (дата звернення: 23.11.2021)

11. Концепція національно-патріотичного виховання в системі освіти України затверджена наказом МОН України від 06.06.2022 № 527 URL:<https://mon.gov.ua/ua/npa/pro-deyaki-pitannya-nacionalno-patriotichnogo-vihovannya-v-zakladah-osviti-ukrayini-ta-viznannya-takim-sho-vtrativ-chinnist-nakazu-ministerstva-osviti-i-nauki-ukrayini-vid-16062015-641> (дата звернення 12.06.2022)

12. Про затвердження плану дій щодо реалізації Стратегії національно-патріотичного виховання на 2020-2025 роки. URL: <https://zakon.rada.gov.ua/laws/show/932-2020-%D0%BF#Text> (дата звернення 17.11.2021)

13. Сухомлинський В. О. Сердце отдаю детям. Рождение гражданина. Письмо к сыну. Київ : Радянська школа, 1985. 557 с.

14. Суятинова К.Є. Національно-мовленнєва особистість: стан дослідження дефініції Науковий часопис Національного педагогічного університету імені М. П. Драгоманова. Серія 5. Педагогічні науки: реалії та перспективи. 2022. №85. С. 204-207 URL:<http://chasopys.ps.npu.kiev.ua/archive/85/43.pdf>

15. Тесленко С. Л. Національно-патріотичне виховання дітей старшого дошкільного віку засобами художньо-мовленнєвої діяльності : дис. ... канд. пед. наук : 13.00.08. Миколаїв, 2021. 254 с.

16. Тесленко С. О. Національно-патріотичне виховання дітей старшого дошкільного віку в контексті педагогіки Василя Сухомлинського / С. О. Тесленко // Науковий вісник Миколаївського національного університету імені В. О. Сухомлинського. Педагогічні науки. - 2018. - № 3(1). - С. 165-169. Режим доступу: [http://nbuv.gov.ua/UJRN/Nvmdup\\_2018\\_3\(1\)\\_\\_34](http://nbuv.gov.ua/UJRN/Nvmdup_2018_3(1)__34)

17. Філософський енциклопедичний словник / За ред. В. Шинкарука. Київ : Абрис, 2002. 742 с.



## ШЛЯХИ УДОСКОНАЛЕННЯ ВИКЛАДАННЯ ІНОЗЕМНОЇ МОВИ В НЕМОВНОМУ ВНЗ

**Сазанова Лариса Сергіївна**

старша викладачка кафедри іноземних мов факультету №4  
Харківський національний університет внутрішніх справ  
м. Харків, Україна

**Анотація:** Розглянуто питання активізації навчального процесу викладання іноземної мови професійного спрямування в немовному вищому навчальному закладі. Проаналізовано види мовленнєвої діяльності та їх значення в навчальному процесі. Висвітлено основні підходи до відбору лексичного та граматичного матеріалу. Визначено вимоги до випускників вищих навчальних закладів стосовно володіння іноземною мовою за обраною спеціальністю.

**Ключові слова:** академічна діяльність, професійна діяльність, мовленнєва діяльність, професійне спілкування, електронні ресурси, комп'ютерні технології, електронний підручник, інтерактивний підручник, усне мовлення, зорова пам'ять, логічне мислення.

Сучасне суспільство вимагає нових підходів до підготовки фахівців у різних сферах діяльності, в тому у числі й правоохоронних органів. Випускники вищих навчальних закладів мають володіти не тільки фундаментальними знаннями в своїй професійній діяльності, а також вільно володіти іноземною мовою загальної тематики. Вміння тільки читати та перекладати недостатні, треба ще вміти спілкуватися й писати.

Важливим компонентом навчального процесу є визначення різноманітних засобів навчання, які допомагають викладачу організувати ефективне навчання.

Друкований підручник залишається основним засобом навчання для викладача і студента, але з швидким розвитком комп'ютерних технологій

користування різноманітними електронними підручниками стало більш популярним та цікавим, тому викладачам іноземної мови потрібен електронний, а краще інтерактивний підручник для навчання студентів різних спеціальностей у немовних вищих навчальних закладів.

Оскільки електронний підручник містить матеріал різних рівнів складності, він має більше переваг у порівнянні з друкованим підручником. Є також різноманітні завдання та тести для перевірки того чи іншого граматичного або лексичного матеріалу. Перевагою електронних підручників є постійна можливість вносити доповнення та корективи під час користування ними. Такі підручники стають корисними ще й тоді, коли студентам необхідно самостійно вивчити пропущений матеріал. XXI століття потребує формування у студентів навичок вільного володіння іноземною мовою, а для цього необхідні сучасні методи навчання. «Надійним критерієм ефективності роботи викладача англійської мови немовного вищого навчального закладу є практика застосування студентами отриманих знань у подальшій академічній та професійній діяльності» [1, с.117]. Усне мовлення може починатися через оволодіння навичками читання, але це більш підходить людям з хорошою зоровою пам'яттю (тим, хто має здатність одержувати і зберігати візуальні образи відтворювати їх у свідомості, оцінювати та коментувати). Хороший слух та імітаційні навички також мають велике значення. Існує ще інший спосіб, який підходить для студентів з хорошою логічною пам'яттю та логічним мисленням. Такі студенти здатні аналізувати та порівнювати.

Але для вільного володіння іноземною мовою необхідно освоїти всі види мовленнєвої діяльності: говоріння, письмо, розуміння, переклад. Щоб вивчати слова ефективно, треба навчитися користуватися словником. По-перше, важливо знати, якою частиною мови є це слово або словосполучення у контексті. По-друге, записувати треба не перше значення слова, а подивитися всі приклади та вибрати необхідний за змістом переклад у тексті. Під час такої роботи доцільно користуватися не тільки одномовними словниками, а й двомовними. Існує багато способів запам'ятовування слів. Це залежить від

індивідуальних здібностей, пріоритетів студента та як часто він використовує ці слова у спілкуванні. Чим частіше вживається те чи інше слово або словосполучення, тим швидше вони запам'ятовуються. Словниковий запас можна збільшити в декілька разів, знаючи головні способи словотворення в англійській мові (афіксація, конверсія, словоскладення). Ось декілька прикладів вживання однокорених слів з дисципліни «Іноземна мова професійного спілкування за спеціальністю «Право (поліцейські)». Наприклад, від дієслова “to perpetrate” («вчинити злочин») утворюються іменник “perpetrator” («злочинець») та іменник “perpetration” («скоєння злочину») або “to forge” («підробляти»), “forgery” («підробка»), “forger” («підроблювач»), “forged” («підроблений»). Щоб швидко збільшити словниковий запас, можна створити групу на єдину тему (злочини, докази, місце скоєння злочину тощо). Хороший спосіб запам'ятовування та самоконтролю є зробити свій запис на диктофоні, а потім прослуховувати. Працюючи з текстом рекомендовано робити примітки (переклади та підкреслення слів, ідіоматичних виразів, виділяти особливо складні для запам'ятовування словосполучення). Що стосується мовленнєвої компетенції, то для студентів важливо не боятися спілкуватися якомога більше, використовуючи міміку та жести. Іноді навіть немає часу для того, щоб подумати, як правильно побудувати речення, оскільки співрозмовник не може довго чекати.

Підвищення рівня викладання іноземної мови відбувається завдяки створенню удосконалених програм і навчально-методичного забезпечення. Оскільки кількість навчальних годин з дисципліни “Іноземна мова професійного спрямування” для студентів немовних вищих навчальних закладів обмежена та забезпечується за рахунок розробки й впровадження навчально-методичних комплексів, що враховують дійсні потреби навчання та суб'єктів навчання для їх подальшої академічної діяльності та професійної кар'єри. «У відповідності з сучасною концепцією мовної освіти студентів немовних спеціальностей вузівські навчально-методичні комплекси повинні відображати конкретні умови вивчення іноземної мови в тому чи іншому

вищому навчальному закладі» [2, с.4]. Підручники, посібники, аудіо та відеоматеріали, комп'ютерні та технічні засоби дозволяють формувати у студентів навички іншомовного професійного спілкування. Навчальні матеріали разом із електронними ресурсам можна використовувати для розвитку різних видів мовленнєвої діяльності. Викладач проводить поточний або підсумковий контроль та визначає рівень мовної підготовки студентів.

О. М. Ножовнік зазначив, що «Іноземна мова використовується як для навчання, так і для комунікації, й вона сама по собі є предметом вивчення, що визначає мовні аспекти, які необхідно опанувати» [3]. Мотивація студентів вищого навчального закладу до вивчення іноземної мови пов'язана з їх майбутньою професією. Як вважає Т. Хатчінсон та А. Уотерс [4], англійська мова спеціального вжитку – це підхід до викладання мови, зміст і методики викладання ґрунтуються на тому, які підстави до навчання має студент. Маючи доступ до електронного підручника, студент може самостійно опрацювати теоретичний матеріал, виконати лексичні та граматичні вправи, прослухати аудіювання та подивитися відеоматеріали. «Студенти мають можливість виконати домашні та тестові завдання, які за допомогою функції зворотного зв'язку (feedback), автоматично надсилаються викладачу іноземної мови для їх подальшої перевірки та оцінювання» [5, с. 150]. Створення електронного підручника, який має різні форми опрацювання навчального матеріалу та надає нові можливості в процесі навчання іноземної мови в немовних вищих навчальних закладах, є важливим питанням сьогодення.

## СПИСОК ЛІТЕРАТУРИ

1. Логутіна Н. В. Шляхи удосконалення викладання іноземної мови в економічному ВНЗ для формування готовності до професійного іншомовного спілкування у майбутніх менеджерів. Науковий вісник Ужгородського національного університету. Серія: Педагогіка. Соціальна робота. - 2014. Випуск 32. – С. 116-117. Режим доступу: [https://nbuv.gov.ua/UJRN/Nvuuped\\_2014\\_32\\_42](https://nbuv.gov.ua/UJRN/Nvuuped_2014_32_42)

2. В. В. Безлюдна Стан формування у студентів немовних спеціальностей іншомовного професійного спілкування. Викладання іноземних мов для студентів немовних спеціальностей: стан, проблеми, перспективи Матеріали II Всеукраїнського науково-практичного вебінару 2 грудня 2015 року Житомирський державний університет імені Івана Франка. Житомир 2015 – 162 с. [Електронне видання]. – Режим доступу: <https://core.ac.uk/download/pdf/42975964.pdf>

3. О. М. Ножовнік Навчання іноземної мови через міст фахових дисциплін у вищій професійній школі: теоретичні засади та переваги впровадження. (ВНЗ «Університет економіки та права «КРОК») Режим доступу: [https://view.officeapps.live.com/op/view.aspx?src=https%3A%2Flibrary.krok.edu.ua%2Fmedia%2Flibrary%2Fcategory%](https://view.officeapps.live.com/op/view.aspx?src=https%3A%2Flibrary.krok.edu.ua%2Fmedia%2Flibrary%2Fcategory%2F)

4. T. Hutchinson & A. Waters English for Specific Purposes: A Learner-centered Approach [Text] /T. Hutchinson, A. Waters. – Cambridge: Cambridge University Press, 1987. – 315 p. – ISBN : 0 521 318378. Режим доступу: <http://dx.doi.org/10.1017/CBO9780511733031>

5. Т. І. Чернюк Використання електронного підручника в процесі іншомовної підготовки студентів нефілологічних спеціальностей. Викладання іноземних мов для студентів немовних спеціальностей: стан, проблеми, перспективи. Матеріали II Всеукраїнського науково-практичного вебінару 2 грудня 2015 року Житомирський державний університет імені Івана Франка. Житомир 2015 – 162 с. [Електронне видання]. –Режим доступу: <https://core.ac.uk/download/pdf/42975964.pdf>

## ОСОБЛИВОСТІ ФОРМУВАННЯ ЛЕКСИЧНИХ НАВИЧОК НА УРОКАХ АНГЛІЙСЬКОЇ МОВИ В УМОВАХ ДИСТАНЦІЙНОГО НАВЧАННЯ

**Трубіцина Ольга Михайлівна**

кандидат педагогічних наук, доцент

**Кушнір Тетяна Володимірівна**

студентка магістратури другого року навчання

факультету іноземних мов

Державний заклад «Південноукраїнський національний  
педагогічний університет імені К. Д. Ушинського»

м. Одеса, Україна

**Анотація.** У статті з'ясовано, що в старшій школі доцільним є впровадження сучасних технологій до освітнього процесу, що дозволить підвищити ефективність формування лексичних навичок завдяки інноваційним технологіям вивчення англійської мови (традиційного, електронного та мобільного навчання). Така модель змішаного навчання (blended learning) поєднання традицій та інновацій, on line та off line засобів освіти.

**Ключові слова:** лексична навичка, змішане навчання, електронне навчання, дистанційне навчання, мобільне навчання, інноваційні технології.

**Постановка проблеми.** У Національній доктрині розвитку освіти України у XXI столітті зосереджено увагу на необхідності подальшого розвитку освіти на основі використання нових прогресивних концепцій, запровадження сучасних технологій і науково-методичних досягнень в освітньому процесі. Традиційна філософія освіти, заснована на безпосередньому спілкуванні учасників освітнього процесу, сьогодні доповнюється комунікативними технологіями, які несуть з собою інформатизація освіти, зокрема технологіями дистанційного навчання.

Розвиток мережевих технологій сприяв розвитку сучасних моделей дистанційного навчання (distance learning), електронного навчання (e-learning),

модульного навчання (m-learning), які на сучасному етапі розвитку ІКТ ефективно використовуються в різних закладах освіти. ІКТ в освітньому процесі – це не флешка з навчальним матеріалом, не презентація, а використання під час занять сучасних онлайн- сервісів, навчальних платформ, хмарних сервісів, мультимедійних цифрових наративів, навчально-розвивальних проєктів. Завдяки саме розвиткові e-learning з'явилася нова парадигма – змішане навчання (blended learning). У перекладі з англійської «blend» означає «змішувати», що дуже точно передає сутність цієї моделі навчання. Очне навчання розвиває навички спілкування, дає можливість для рефлексії та зворотного зв'язку. Електронне навчання прискорює процес здобуття знань. Ці освітні моделі злилися [1].

Адже в умовах глобалізації та технологізації суспільства, важко зацікавлювати старшокласників традиційними засобами навчання: автентичними підручниками, багатотомними словниками, застарілими довідниками та іншими навчальними посібниками. У зв'язку з цим наше дослідження є **актуальним**.

**Аналіз останніх досліджень і публікацій.** Питання розвитку ІКТ в умовах інформаційного суспільства є предметом вивчення міжнародних та вітчизняних науковців. Проблеми та перспективи запровадження інформатизації освіти висвітлено в наукових працях таких учених, як Н. Бутче, В. Бикова, Б. Дендева, О.Воронкіна, М. Жалдака, В. Кухаренко, Ю. Машбиця, С. Сисоєвої, Ю. Триуса, Ж. Таланової та інш.

Проблеми дистанційного навчання розглянуто в наукових роботах таких дослідників як: О. Андрєєв, В. Кухаренко, Б. Шуневич; К. Осадча, В. Осадчий (синхронне/асинхронне навчання); Л. Боремчук, Н. Мачинська, М. Нагірняк (принципи дистанційного навчання); В. Биков, А. Бойченко, Ю. Линник (засоби дистанційного навчання) та інші.

Дослідженням лексичної компетенції у різних аспектах, пошуком підходів до її тлумачення, основних шляхів її розвитку активно займалися такі науковці як: М. Леонтян, Ю. Федоренко, А. Хуторський, О. Соловова,

Н. Бориско, О. Єгорова, С. Ніколаєва, О.Бігич, R. Ellis, I. Nashion, W. Hutmacher, K. Caro, J. Mackenzie, F. Rasouli, M. Hannay та інші,

**Мета** статті з'ясування підходів та ефективних засобів формування іншомовної лексичної компетенції, зокрема, засобами змішаного навчання.

**Виклад основного матеріалу.** На основі узагальнення і систематизації наукових праць зарубіжних дослідників визначимо концептуальні засади змішаного навчання:

1) реалізація в межах формальної освітньої програми;

2) контроль викладача в умовах, коли частина навчальної взаємодії відбувається у навчальній аудиторії у процесі безпосереднього спілкування (очно), а інша – в опосередкованому віртуальному середовищі (індивідуальна, групова робота в аудиторії або самостійне опрацювання матеріалів дистанційно в будь-якому місці, у будь-який час за індивідуальною траєкторією навчання);

3) формування у здобувача освіти індивідуального пізнавального досвіду (компоненти традиційного й інтерактивного он лайн навчання доповнюють один одного, характеризуються варіативними, інтегрованими, відкритими, доступними, гнучкими й адаптивними моделями фізичної і віртуальної інтеракції) [2].

Змішаний навчальний курс представляється не лише в електронному поданні навчальних матеріалів, доступ до яких можна здійснювати в будь-який час як у навчальній аудиторії, так і за її межами.

Змішаний навчальний курс – це добре продумане поєднання різних видів навчальної діяльності з метою активного залучення здобувачів освіти до навчання, підвищення їхньої мотивації й ефективності освітнього процесу загалом [3]. Зміст змішаного навчання, як і будь-якого іншого, регламентується законодавством України, зокрема Законом України «Про освіту»[4]. та іншими нормативними актами.

Для змішаного навчання характерні як традиційні засоби навчання (підручники, посібники, графічні засоби (схеми, плакати тощо), лабораторне обладнання, роздаткові матеріали та технічні засоби навчання), так і



інноваційні, характерні для електронного навчання (електронний підручник, бази даних (мультимедійних ресурсів, відеохостинги, електронні каталоги статей тощо), інформаційно-пошукові системи мережі Інтернету, прикладне програмне забезпечення навчального призначення, мережеві сервіси і додатки (соціальні мережі, соціальні закладки, сервіси візуалізації інформації: майндмепінг, інфографіка, сторітелінг, скрайбінг тощо, сервіси для спільної роботи над документами тощо)).

У ході підготовки до уроків, викладач повинен орієнтуватися не лише на вимоги державних програм, але й робити акцент на вікові, психологічні особливості розвитку учнів. Оскільки глобальні технології та мережа Internet - невід'ємна частина існування підлітків, учитель повинен не лише пристосуватися під тенденції, але й змусити їх працювати собі на користь. Тому в старшій школі доцільним є впровадження сучасних технологій до формального освітнього процесу, що дозволить підвищити ефективність формування лексичних навичок завдяки інноваційним технологіям всепоглинаючого вивчення англійської мови (традиційного, електронного та мобільного навчання). Така модель змішаного навчання (blended learning) - поєднання традицій та інновацій, реального та віртуального життя, online та off line засобів освіти – ключ до успішного засвоєння лексичного запасу навіть поза межами школи.

За основним методологічним принципом Загальноєвропейських рекомендацій з мовної освіти, методики та засоби для навчання іноземної мови повинні бути зрозумілими, різноманітними за формою та ефективними для досягнення конкретних цілей, які ставить перед собою вчитель, із врахуванням вікових, психологічних, соціальних особливостей учнівського колективу [5]. Тому з метою розвитку рецептивних та репродуктивних лексичних навичок на різних етапах (ознайомлення, автоматизації, застосування) вважаємо за доцільне використовувати можливості автентичних ресурсів (англомовні радіо -, аудіо -, відеоматеріали; неадаптовані книги та автентичні письмові тексти газет, журналів, реклами тощо; on line конференції з та різні види

спілкування з носіями мови); брати участь в автентичній комунікації; використовувати спеціально розроблені завдання та вправи з опорою на рідну мову; організувати процес самоосвіти з використанням доступних засобів навчання (підручників, інструкцій, допоміжних електронних ресурсів); комбінувати види діяльності (створення презентацій, виконання англомовних тренувальних вправ) із поступовим скороченням використання рідної мови тощо.

Безсумнівно, зазначені шляхи можуть стати дієвими у процесі формування англомовної ЛК за умови комплексного або почергового застосування, врахування факторів їх інноваційності, доступності, актуальності для певної вікової категорії. Для дітей старшого шкільного віку важливим є спосіб подачі лексичного матеріалу, що повинен бути водночас інформативним, результативним та нетрадиційним, оригінальним, адже сучасні старшокласники – представники покоління стрімкої технологізації усіх сфер життя. Враховуючи соціально-психологічні особливості Аналіз розвідок з методики, психології, педагогіки та власне викладання у школі, показує, що проблеми добору лексичного мінімуму та розробки спеціальних вправ є актуальними. Добір лексики здійснюється на основі статистичних, лінгвістичних і методичних принципів. Існують різні типи лексичних вправ та ігор. Основними способами семантизації лексичних одиниць є перекладні та неперекладні способи, які мають свої переваги і недоліки, активне використання яких призводить до більш ефективного запам'ятовування лексичного матеріалу. Для того аби збільшувати активний лексичний мінімум, необхідно системно виконувати комплекси лексичних вправ. У школі вивчення іноземних мов потребує застосування ІКТ. Набути певні лексичні навички в школі – означає засвоїти значення і форми лексичних одиниць і вміти їх використовувати в різних видах мовленнєвої діяльності, тобто опанувати навички лексичного оформлення експресивної мови і навчитися розуміти лексичні одиниці на слух і при читанні. Для підвищення ефективності формування лексичних навичок, крім використання наявного навчально-методичного комплексу вчителі у своїй

роботі можуть застосувати інтерактивні Інтернет-ресурси.

Матеріали Інтернет-ресурсів можуть активно застосовуватися в межах самоосвіти або як завдання для домашнього вивчення. Застосування засобів дистанційного навчання має низку переваг, які сприяють опануванню учнями навчального матеріалу на будь-якій відстані без начних витрат на навчальні посібники. Послідовність і тривалість виконання таких завдань школярі можуть обирати самостійно, що сприяє створенню умов вибору індивідуальної траєкторії навчання, де учні адаптують процес навчання під свій рівень знання незалежно від закладу освіти. Застосування дистанційних технологій у навчанні змінює роль викладача в навчальному процесі, вимагає від нього актуального, постійного, динамічного професійного зростання і розвитку, щодня освоювати нові технології, методи та прийоми електронного навчання. Таким чином, формування рецептивних та репродуктивних лексичних навичок учнів повинно відбуватися поетапно, а ефективна організація процесу навчання старшокласників залежить не лише від доцільності вибору не комунікативних, умовно-комунікативних та комунікативних вправ, засобів навчання, стратегій, методів контролю, але й від критерію інноваційності та актуальності. Тому на сьогодні найкращий спосіб формування англомовної лексичної компетенції - впровадження системи змішаного навчання *blended learning*, яке об'єднує традиції (очне навчання) із технологічним прогресом (всепроникаючим навчанням *U-learning* з використанням мобільних пристроїв та комп'ютерних технологій), що дозволяє зробити заняття інформативнішими, цікавішими для молоді.

**Висновки.** Навчання лексиці є спеціально організований процес, протягом якого здійснюється відтворення і засвоєння певного досвіду роботи зі словниковим складом іноземної мови. Володіння лексикою є важливою передумовою розвитку мовленнєвих умінь. Від ступеня володіння лексикою залежить змістовний бік висловлювання. Ефективність формування лексичних навичок залежить від того, наскільки підходи та методи навчання орієнтовані на вікові особливості учнів. Учнім базової школи властиве прагнення до

самоствердження, критичності, активне сприйняття нового, нестійкість і різноплановість інтересів, емоційна нестабільність. Отже, змішаний підхід до навчання є однією з найбільш актуальних освітніх технологій сьогодення, оскільки дає змогу скористатися гнучкістю і зручністю дистанційного курсу та перевагами традиційного класу. Змішане навчання – це не просто використання технічних засобів навчання, тобто механічне додавання сучасних інтерактивних технологій до традиційних, а якісно новий підхід, що трансформує структуру й зміст навчання, змінюючи традиційні ролі викладача та здобувача освіти, а водночас і навчальне середовище.

### СПИСОК ЛІТЕРАТУРИ

1. Морзе Н. В. Моделі ефективного використання інформаційно комунікаційних та дистанційних технологій навчання у вищому навчальному закладі. Ін-т інформ. технологій і засобів навчання АПН України, Ун-т менеджменту освіти АПН України. – 2008. – № 2 (6).

2. Bonk C., Graham C. Handbook of blended learning: Global perspectives, local designs // San Francisco, CA: PfeifferPublishing, 2005. [Електронний ресурс]. - Режим доступа: [http://mypage.iu.edu/~cjbbonk/toc\\_section\\_intros2.pdf](http://mypage.iu.edu/~cjbbonk/toc_section_intros2.pdf)

3. Столяренко І. С. Особливості організації змішаного навчання у підготовці майбутніх учителів інформатики / І. С. Столяренко // Інформаційні технології в освіті. – 2015. – №24.

4. Закон України «Про освіту» / Верховна Рада України // Офіційний вісник України. – 2017. – № 78. – С. 7. –Стаття 2392, код акта 87438/2017.

5. Загальноєвропейські Рекомендації з мовної освіти: вивчення, викладання, оцінювання / науковий керівник українського видання доктор пед.наук, професор С. Ю. Ніколаєва. – К. : Ленвіт, 2003. – 273 с.

**ФОРМУВАННЯ АУДИТИВНИХ УМІНЬ УЧНІВ СТАРШОЇ ШКОЛИ НА  
УРОКАХ АНГЛІЙСЬКОЇ МОВИ ЗАСОБАМИ АНГЛОМОВНИХ  
НАВЧАЛЬНИХ ПОДКАСТІВ**

**Трубіцина Ольга Михайлівна**

кандидат педагогічних наук, доцент

**Майгер Юлія Миколаївна**

студентка магістратури другого року навчання

факультету іноземних мов

Державний заклад «Південноукраїнський національний  
педагогічний університет імені К. Д. Ушинського»

м. Одеса, Україна

**Анотація.** У статті доводиться, що подкастинг як нова технологія навчання є ефективним засобом розвитку аудитивних умінь старшокласників. Для активізації процесу розвитку аудитивних умінь засобами англомовних навчальних подкастів вчителем використовуються необхідні методи, етапи роботи з подкастом, а також було визначено критерії відбору навчального матеріалу для розвитку умінь даного виду мовленнєвої діяльності.

**Ключові слова:** англомовна аудитивна компетентність, подкасти, критерії відбору навчального матеріалу, учні старших класів закладів загальної середньої освіти, критерії відбору навчального матеріалу.

**Постановка проблеми.** В умовах євроінтеграції особливої важливості набуває модернізація усіх сфер зовнішньої та внутрішньої політики України. Наша країна продовжує здійснювати реформування та вдосконалення усіх напрямків суспільного життя. Вагоме значення в цьому сенсі має освіта, адже саме з неї починається формування різнобічно розвиненої особистості, здатної до саморозвитку й самовдосконалення, креативного та неординарного вирішування важливих питань, що визначають її подальшу життєву траєкторію. Водночас майбутні фахівці повинні володіти сучасними технологіями,

дізнаватися й активно впроваджувати цікаві розробки, інноваційно вирішувати поставлені завдання з урахуванням світового суспільного досвіду, а тому володіння іншомовною комунікативною компетентністю з метою реалізації спільних проектів та ініціатив набуває суттєвої вагомості.

Незважаючи на наявність різноманітних методик навчання аудіювання, які спрямовані на вирішення практичних завдань та орієнтовані на досягнення випускниками визначеного рівня іншомовної аудитивної компетентності за Загально Європейськими Рекомендаціями, дослідники продовжують констатувати недостатню увагу до розвитку даної компетентності з боку середніх та вищих навчальних закладів, а також низький/недостатній рівень сформованості аудитивних умінь на різних етапах навчання (О. О. Сіваченко, О. Є. Мартиненко та ін.). Свідченням цього є те, що тести зовнішнього незалежного оцінювання не визначають рівень сформованості іншомовної аудитивної компетентності у випускників загальноосвітніх навчальних закладів, що і зумовило актуальність нашого дослідження.

Значення іншомовної аудитивної компетентності в контексті компетентнісного підходу та міжкультурної комунікації зростає. У зв'язку з цим сучасні науковці займаються дослідженням її структури, уточнюють цілі та етапи її формування, займаються пошуком засобів, які мають високий лінгводидактичний потенціал для її розвитку, розробляють критерії та способи контролю рівня її сформованості у відповідності із професійним спрямуванням майбутніх спеціалістів.

**Аналіз останніх досліджень і публікацій.** За останні роки у методиці викладання іноземних мов було розроблено новітні моделі навчання аудіювання автентичних відео та аудіо матеріалів із використанням нових інформаційних технологій та сучасних технічних засобів навчання. Серед них є методики створені на основі подкастів (А. Г. Соломатіна 2011, Є. Ю. Малушко 2013), текстів-інтерв'ю (О. Ю. Захарова 2009, І. А. Нелаєва 2011), теленовин (Л. В. Панова 2009, Р. І. Вікович 2011), відеоматеріалів (О. С. Дворжец 2006, Н. А. Новоградська - Морська 2014) та інші.

Проблеми застосування подкастів у навчанні іноземних мов вивчали та аналізували у своїх дослідженнях О. Балтіна, О. Бецько, С. Адамс (С. Adams), Дж. Ліч (J. Leach), Г. Стенлі (G. Stanley) та інші.

Для забезпечення ефективного розвитку аудитивних умінь варто впроваджувати нові методологічні підходи. У процесі викладання англійської мови у старшій школі особливе місце відіграють інтернет - ресурси, які містять різноманітні навчальні матеріали, зокрема подкасти. Використання навчальних подкастів забезпечує насамперед розвиток аудитивних умінь старшокласників на основі цікавих за змістом автентичних матеріалів та вирішує низку методичних завдань на занятті з іноземної мови.

**Мета** нашої статті – розкрити особливості розвитку аудитивних умінь старшокласників засобами англомовних навчальних подкастів.

**Виклад основного матеріалу.** Вперше термін «podcasting» (подкастинг) було введено ведучим каналу MTV Адамом Керрі, який шляхом словоскладання поєднав два слова: iPod – торгова марка серії портативних медіа програвачів компанії Apple (США) та «broadcasting» (радіомовлення) - широкоформатне мовлення. Таким чином, «подкастинг» (podcasting) – це «спосіб розповсюдження звукової або відеоінформації в Інтернеті» [1].

З погляду методики С. Ніколаєва, Т. Щокіна [2], вважають, що подкасти допомагають розвивати навички усного іншомовного мовлення у учнів. Вони надають можливість викладачеві цікаво представляти незнайомий лексичний матеріал і навчальну інформацію; збагачувати семантичне поле й опрацьовувати мовленнєвий матеріал; формувати соціокультурну компетенцію учнів. Подкасти використовуються не лише як матеріал для рецептивних вправ, а також з метою розвитку навичок іншомовної комунікації, допомагають виконувати контроль за процесом навчання та тренувати підготовлене заздалегідь або спонтанне усне мовлення на аудиторному занятті, та під час самостійної діяльності учнів [3].

Щодо застосування технології відеокастинг як інструменту аудіювання,

стверджується, що вони суттєво покращують навички розуміння іншомовної мови на слух. Місце дії, емоції та жести героїв, все те, що учні мають змогу побачити у відео ролику, формують значущі візуальні стимули для говоріння іноземною мовою [4].

Подкасти мають серію переваг у порівнянні з традиційними матеріалами для аудіювання, які розробляють вчителі іноземних мов: актуальність, автономність, автентичність, багатофункціональність та дидактизації [3].

*Актуальність.* Система підкастингу дозволяє користувачам регулярно поповнювати свій архів новими аудіо - та відео файлами з інформацією про актуальні події в різних сферах життя, які можуть бути використані на занятті іноземної мови або поза нею.

*Автономність.* Також на відміну від традиційного аудіо-матеріалу для вивчення іноземної мови, учні можуть самостійно обирати подкасти у форматі новин, радіопрограм тощо на тих он-лайн ресурсах, які вони вважають найбільш цікавими.

*Автентичність.* Більшість подкастів включають матеріал з аудіоскриптами та супровідними текстами, примітками про ступінь складнощами та дидактичними рекомендаціями, та можуть використовуватися на різних етапах вивчення іноземної мови.

*Багатофункціональність.* Система підкастингу є багатофункціональною, з її допомогою під час навчання іноземних мов можна розвивати кілька видів мовної діяльності: поряд з класичним аудіюванням актуальним є вдосконалення навичок усного та писемного мовлення, крім того подкасти дають знання про різноманіття самої мови та культури мови.

*Дидактизація.* Велика кількість подкастів розробляється як дидактичний матеріал, із скриптами та супровідними текстами, дидактичними рекомендаціями, примітками, завданнями. Матеріали, які використовуються для навчання, розроблені з урахуванням розвитку навичок аудіювання слухачів.

Аналіз досліджень науковців із використання подкастів у навчальних цілях дав змогу відзначити наступні переваги подкастів: вони є зразками



автентичного мовлення; містять інформацію культурознавчого характеру, яка відображає національно-культурні особливості життя народу, мова якого вивчається; аудіо - та відеоподкасти є засобом формування мотивації до вивчення іноземної мови; вони є доступними, оскільки їх можна прослухати безпосередньо в Інтернеті, або завантажити на будь-який пристрій та прослуховувати у зручний час; є засобом індивідуалізації процесу навчання; характеризуються інтерактивністю, оскільки дозволяють забезпечити зворотній зв'язок між учителем та учнями; є простими у використанні та не потребують додаткових умінь. Окрім прослуховування та перегляду подкастів, учні можуть створювати власний контент і розповсюджувати його в мережі Інтернет, що сприяє активізації пізнавальної активності та дозволяє сформувати мотивацію до вивчення іноземної мови. Відбір подкастів для аудіювання здійснюється у відповідності до навчальної програми, цілей вивчення іноземної мови у школі, змісту та етапів формування іншомовних навичок аудіювання. З цією метою було визначено такі критерії відбору навчального матеріалу: критерій автентичності, автентичності звукового оформлення текстового матеріалу; посиленості та доступності; новизни; мотиваційної спрямованості; інформативності; наявності проблемної ситуації; послідовності; відповідності культурним реаліям; активності пізнавальної діяльності; якісного звучання та зображення; критерій виразного мовлення; виховної цінності матеріалу; доступності для роботи та різноманітності. Необхідність чіткої та логічної організації процесу вивчення іноземної мови зумовила потребу визначення таких етапів формування англомовної аудитивної компетентності учнів старших класів закладів загальної середньої освіти: початковий, основний та просунутий. Кожен із етапів передбачає послідовне виконання завдань на аудіювання з метою формування іншомовної компетентності в аудіюванні.

**Висновок.** Таким чином, подкастинг як нова технологія навчання є ефективним засобом розвитку аудитивних умінь старшокласників. Для активізації процесу розвитку аудитивних умінь засобами англомовних навчальних подкастів вчителем використовуються необхідні методи, етапи

роботи з подкастом, а також комплекс вправ для розвитку умінь даного виду мовленнєвої діяльності.

Якісна мовна підготовка учнів неможлива без використання сучасних освітніх технологій. Сучасні технології передбачають застосування інформаційних та телекомунікаційних технологій, роботу з навчальними комп'ютерними програмами з іноземних мов, дистанційні технології, використання інтернет-ресурсів. У зв'язку з цим, сучасний стан розвитку Інтернет-технологій надає більш широкі можливості для використання на заняттях та в самостійній роботі учнів з іноземної мови такого інструмента, як подкастинг.

### СПИСОК ЛІТЕРАТУРИ

1. Leach J. (2006). Podcasting for schools: The basics. Retrieved January 17, 2007, from <http://education.guardian.co.uk/appleeducation/story/0,,1682639,00.html>
2. Щокіна Т. Аудіювання як один із видів мовленнєвої діяльності на заняттях з іноземної мови / Т. Щокіна // Молодь і ринок. – 2004. – № 5(112). С. 79–82.
3. Балтіна О. Б. Подкасти як засіб вивчення та викладання англійської мови. [Електронний ресурс]. – Режим доступу: <http://ea.donntu.edu.ua:8080/jspui/bitstream/123456789/1702/1/Baltina%20Olena%200%20>
4. Бецько О. С. Дидактичні та методичні засади інтеграції подкастів в процес навчання іноземної мови у вищій школі. [Електронний ресурс]. – Режим доступу: <http://confesp.fl.kpi.ua/node/1074>.

## ЗМІСТ ПОНЯТТЯ «ПЕДАГОГІЧНИЙ ІМІДЖ» ЯК ПСИХОЛОГО-ПЕДАГОГІЧНОЇ ХАРАКТЕРИСТИКИ ОСОБИСТОСТІ

**Чередник Лідія Миколаївна,**  
кандидат педагогічних наук,  
старший викладач кафедри педагогіки  
Національного університету біоресурсів  
і природокористування України  
**Бороніна Альона Ігорівна,**  
здобувач магістерського рівня  
спеціальності 011 Освітні, педагогічні науки

**Анотація.** Поняття іміджу є багатовекторним у плані проведення його досліджень та носить міждисциплінарний характер, тому що є предметом дослідження багатьох гуманітарних наук. У статті розкрито зміст понять «імідж», «педагогічний імідж» з точок зору дослідників різних галузей.

Наприклад, філософська антропологія досліджує імідж як форму життєвого виявлення особистості; соціальна психологія розглядає поняття іміджу як своєрідний різновид стереотипу, образу, який сформувався в процесі соціального пізнання в умовах реальної соціальної групи і своїм основним завданням має формування психологічного позитивного ставлення аудиторії до носія іміджу[11]. Педагогіка характеризує імідж як певний інструмент, який сприяє установленню стосунків в освітньому середовищі для досягнення професійного успіху.

**Ключова слова:** імідж, педагогічний імідж, імідж педагога, викладач закладів вищої освіти.

З часом проблема іміджу набрала оборотів і послідовників у кожній із галузей дослідження, а тому виокремлюється в самостійну царину досліджень - іміджелогію - прикладну науку, яка займається розв'язанням проблем формування та функціонування іміджу.

На сьогоднішній день серед дослідників немає єдиної (спільної) думки щодо визначення поняття «імідж». Спробуємо подати аналіз найбільш поширених точок зору на досліджуване нами поняття.

Так, поняття «імідж» залучено до української мови з англійської «image», яке, зокрема, походить від латинського «imago», що перекладають як «образ, вид». Сучасний словник іншомовних слів подає нам наступне трактування поняття «імідж»: «уявлення (часто цілеспрямовано створюване) про чийсь внутрішній та зовнішній вигляд, образ» [12]. У великому тлумачному словнику сучасної української мови дефініція «іміджу» трактується як «рекламний, представницький образ кого-небудь (наприклад, громадського діяча), що створюється для населення». Словник з естетики подає поняття «імідж» (англ. «image» – образ, зображення) як уявлення про речі й людей, сформоване засобами масової інформації, що містять рекламу [13, с. 106].

У результаті проведеного аналізу психолого-педагогічних напрацювань з проблеми формування педагогічного іміджу А. Коркішко[9] зробив висновок, що у науковій літературі існує, по суті, дві точки зору на поняття «імідж» з точки зору його *походження*: одні дослідники дотримуються думки, що згадуваний феномен існує давно, проте не мав чіткої назви і досліджувався під різними поняттями; інші датують виникнення поняття «імідж» тридцятими роками минулого століття, пояснюючи його такими характеристиками, як масове виробництво, розвиток засобів мас-медіа тощо і пов'язуючи із іменем Кеннета Боулдинга, який сформулював поняття «імідж» як своєрідний універсальний механізм, який бере участь в управлінні соціальними процесами на рівні створення враження, картинки, образу [3].

На думку прихильників історичного походження поняття, слово «імідж» має свою історію виникнення і бере свої витoki зі Стародавнього Риму, де цим терміном називали статуї богоподібних істот, наділяючи їх ідеальними та виключно позитивними характеристиками. Саме з того часу іде розуміння іміджу як певного елементу культури. Цього напрямку досліджень поняття «імідж» дотримується і В. Бондаренко, стверджуючи, що медійні люди

минулого часу, хоча і не застосовували поняття «імідж», але задумувалися над вирішенням проблеми «самоперзентації» і впливу власного образу на громадське сприйняття і думку. З метою привернути увагу стародавні люди, наприклад, розфарбовували обличчя та тіло, використовували певний одяг, зачіски тощо. Пізніше, за часів Юлія Цезаря, почали використовувати прийоми ораторської техніки, жести, міміку тощо [2, с. 17].

Саме з історичної точки зору у розвитку поняття «імідж» дослідники (В. Бондаренко, О. Чебикін та інш.) виділяють донауковий(представлений у художній літературі, історії тощо) і науковий періоди (характеризується системним підходом до вивчення феномену).

З практичної точки дослідження в царині імеджелогії теж можна класифікувати на дві групи: перші – ті, які демонструють прагматичний підхід до визначення досліджуваного поняття, не торкаючись практичних шляхів реалізації у професійній діяльності та напрямків і способів формування іміджу (П. Берд, Л. Браун, К. Болдінг, Д. Карнегі, Ф. Снелл, М. Спіллейн та інш.); другі - публікації практичного спрямування з психодіагностики, патопсихологічних, онтопсихологічних методик, де представлені окремі аспекти формування іміджу, практичні рекомендації, діагностичні методики дослідження іміджу (О. Коннор, Г. Ліндсей, К. Халл та інш.).

За визначенням П. Берда, найпоширенішою характеристикою іміджу є загальне враження, яке людина справляє на оточення і складниками якого виступають поведінка, зовнішній вигляд, стиль спілкування тощо [4, с. 65-61]. Науковець акцентує увагу, що імідж повинен базуватися на внутрішній сутності людини, бути віддзеркаленням її поведінки. Н. Барна у своїх напрацюваннях тлумачить імідж винятково як ірраціональний спосіб впливу, надаючи йому значення «інструменту» у формуванні образу впливу (Н. Барна). На думку С. Болсуна, професійний імідж - це синтез професійних та особистісних якостей і компетентностей, а також рис зовнішності особистості, що в комплексі передбачає створення сукупного образу. Усі компоненти професійного іміджу взаємопов'язані та взаємозумовлені без надання певної

переваги жодній з них [1, с. 51]. Досліджуючи імеджеві показники у представників різних професій, Л. Ковальчук вбачає позитивний імідж педагога у здатності забезпечити ефективне навчання [8, с. 12].

З метою дослідження та вивчення особливостей формування іміджу магістранта-майбутнього викладача закладу освіти необхідно розмежовувати поняття «імідж» та «педагогічний імідж» (табл. 1.1.1.).

**Таблиця 1.1.1.**

**Контент-аналіз базових понять дослідження: «імідж», «педагогічний імідж»**

Дослідник	Тлумачення досліджуваного поняття
<b>Імідж</b>	
Е. Галицька	Поняття, яке охоплює багато характеристик людини, серед яких основними є вихованість, ерудиція, професіоналізм, уміння одягатись, охайність, стиль
Т. Довга	Думка про певну особу окресленої групи людей, сформована в психіці цих людей, образу цієї особи, що виник у результаті їх прямого контакту або внаслідок отриманої про цю людину інформації від інших людей
В. Зазикін	«Особливий психічний образ, що дуже або певним чином впливає на емоції, поведінку та ставлення особистості, групи»
М. Лук'янова	Зображення у психіці людини образу тих чи інших характеристик об'єкта чи явища
О. Мармаза	Багатоаспектне поняття, яке означає управління увагою, спосіб соціального програмування поведінки людини, соціальну роль, спосіб самовдосконалення, форму публічного самовираження
В. Олексенко	Загальний механізм особистості, спрямований на діяльність, являє собою фундаментальну морфему психологічної активності
Д. Ягер	Мистецтво «керувати враженням»
<b>Педагогічний імідж</b>	
О. Грейліх	Емоційно забарвлений стереотип сприйняття образу педагога у свідомості усіх учасників освітнього процесу
Н. Гузій	Полісемантична категорія, зумовлена стилем професійно-педагогічної діяльності, манерою спілкування, умінням індивідуалізувати свій образ, надавати йому естетичної виразності
Е. Драчук	Експресивно забарвлений стереотип відчуття образу педагога в поданні колективу учнів, колег, соціального оточення, в масовій свідомості
Л. Кайданова	Один з основних засобів реалізації принципів навчання й виховання, що тісно пов'язано з його професійною компетентністю, педагогічною майстерністю, психологопедагогічною культурою, особистісними та професійно значущими якостями
А. Калюжний	Образ, уявлення, який методом асоціацій наділяє об'єкт додатковими цінностями, які не мають підстав в реальних властивостях самого об'єкта, але володіють соціальною значимістю для сприймання цього об'єкту іншими. Імідж педагога розглядається в рамках професійного іміджу і є особистісним феноменом, який має соціально-психологічну природу, детерміновану суб'єктом особистості викладача як фахівця-професіонала
Ю. Скорик	Образ рольової відповідності професійним вимогам, який формується педагогом і доповнюється індивідуальними характеристиками в процесі міжособистісної взаємодії з колегами, студентами, керівництвом, суспільством
С. Якушева	Інтегральний компонент, який є конгломератом інтелектуальної, габітарної, кінетичної, мовної культури.

Проаналізувавши визначення базового поняття «імідж особистості», можемо зробити висновок про відсутність єдиного підходу до тлумачення

цього терміну. З точки зору психології увага акцентується на властивостях особистості; соціологія тлумачить поняття «імідж» як певний стереотип, що існують у суспільстві; науковці-філософи зацікавлені у виявленні напрямків успішної самопрезентація якостей особистості; політика як наука наділяє імідж властивостями формування конкурентоспроможного феномену. Зважаючи на усе сказане вище, у своєму дослідженні ми будемо керуватися наступним визначенням: імідж особистості – це сукупний суб'єктивний образ, уявлення, що виникає у суспільстві про певну особу на основі її зовнішніх і внутрішніх характеристик та формує певне відповідне ставлення до неї.

**У психолого-педагогічних дослідженнях зміст поняття «педагогічний імідж» («імідж професії») трактується найчастіше наступним чином:**

- комплексна (інтегральна) характеристика - сукупність сукупність зовнішніх та внутрішніх якостей педагога (особистісних, індивідуальних і професійних), які надають можливість ефективно здійснювати педагогічну діяльність[6];

- стереотип сприйняття образу педагога, сформований уявленнями студентів, колег, соціального оточення, емоційно та чуттєво забарвлений. Такий стереотипний поняттєвий імідж часто базується на індивідуальному сприйнятті конкретних особистостей [4];

- певна сформована у свідомості здобувачів освіти та інших учасників освітнього процесу думка (Ф. Кузін, В. Шепель, В. Ялович);

- «інтенсивно емоційно забарвлений психічний образ його «бажаного Я», який легко трактується та має характер стереотипу, що складається в масовій свідомості студентів як споживачів ринку освітніх послуг, володіє значними регуляторними властивостями і впливає на пояснювальні механізми їхньої індивідуальної свідомості, поведінки та вибору» [7].

Поряд з цим дослідники зазначають, що педагогічний імідж формує комплекс елементів, системна комбінація яких забезпечує створення позитивного ефекту на здобувачів освіти та сприяє реалізації успішної викладацької діяльності. Цей комплекс становлять такі компоненти, як

- аудіовізуальна культура особи (грамотність мовлення, манери, стиль одягу та його доречність конкретній ситуації, вміння триматися на публіці, презентувати інформацію певній цільовій аудиторії);

- різносторонні аспекти поведінки викладача (поведінка в професійному середовищі серед студентів та колег, вміння контролювати свій емоційний стан та знаходити способи комунікації, розумітися з різними типами особистостей);

- система моральних та етичних цінностей викладача (світосприйняття, ставлення до власної професії та до студентів);

- статус і самооцінка викладача (відповідне визначення своєї ролі в навчальному процесі, своїх педагогічних можливостей та професійних якостей);

- сукупність особистісних якостей (толерантність, повага до інших людей, почуття гумору, доброта)[6].

*Педагогічний імідж* - це емоційний образ, що базується на багатьох формотворчих компонентах та визначає рольову відповідність особистості викладача до стандартів та вимог його професії в очах колег, студентів і суспільства[23]. Саме таким підходом до розуміння досліджуваного нами поняття педагогічного іміджу ми будемо послуговуватись у своїй роботі.

З огляду на те, що педагогічний імідж визначає місце педагога в структурі суспільних, фахових та особистісних стосунків, дослідники виокремлюють такі групи функцій іміджу: ціннісні (особистісного зростання, комфортизації міжособистісних стосунків, психотерапевтична); технологічні (виокремлення кращих особистісно-ділових якостей, міжособистісної адаптації, мінімізації та усунення негативних характеристик, організації уваги, подолання вікових меж); інші (психологічного захисту, соціального тренінгу, соціально-психологічного впізнавання, ілюзорно-компенсаційна) [5, с.14-15]. Наприклад, науковці Н. Гузій, О. Межеріцька, І. Ніколаєску визначають функції педагогічного іміджу: особистісно-підвищена, комфортизація міжособистісних відносин, соціальний тренінг, психотерапевтична, психологічний захист[10].

Крім сказаного вище, хочемо зазначити, що імідж не спонтанним



хаотичним формуванням чи характеристикою. Це є результат систематичної цілеспрямованої роботи педагога над собою, над власним образом, вміннями, навичками тощо. Формування іміджу - це процес, для якого характерні всі компоненти процесуальності, а саме: цілемотивований, когнітивний, діяльнісний та оцінно-рефлексивний[14].

Узагальнюючи результати аналізу психолого-педагогічної літератури з досліджуваного питання, можемо зробити висновок, що педагогічний імідж магістранта спеціальності 011 Педагогіка вищої школи – це цілеспрямовано сформований образ, що у повному обсязі відповідає особливостям майбутньої професії, сучасним уявленням суспільства про фахівця освітньої сфери, який усвідомлено створюється з метою кар'єрного зростання та досягнення високого рівня розвитку педагогічної майстерності і залежить від особистісних і професійних якостей педагога.

### **СПИСОК ВИКОРИСТАНИХ ДЖЕРЕЛ**

1. Болсун С.А. Професійний імідж керівника навчального закладу. Управління школою. 2013. №7–9 (37–381). С. 51-55.
2. Бондаренко В. І. Педагогічна технологія формування професійного іміджу майбутніх учителів технологій. Молодий вчений. 2015. № 4. С. 14-18.
3. Боулдинг К. Имидж. Познание жизни и общества. Москва, 1998. С. 185-187.
4. Грейліх О. Психологія формування іміджу викладача вищого навчального закладу. Гуманітарний вісник Державного вищого навчального закладу «Переяслав–Хмельницький державний педагогічний університет імені Григорія Сковороди». Переяслав-Хмельницький, 2010. Вип. 19. С. 294–299.
5. Довга Т. Я. Імідж сучасного вчителя: навч. посібн. Кіровоград: ПП «Ексклюзив-Систем», 2014. 144 с.
6. Євтушенко Г.В., Бабошко А.І., Бушля Д.І. Імідж сучасного викладача: сутність та особливості формування. Глобальні та національні проблеми економіки. 2016. Вип. 11. С. 630-634.

7. Зінченко В. Імідж учителя, або психологія одягу. Відкритий урок: Розробки. Технології. Досвід. 2008. № 4. С.85-86.
8. Ковальчук Л. О. Формування іміджу майбутнього вчителя у процесі вивчення педагогічних дисциплін в класичному університеті. Вісник Львівського університету. Серія педагогічна. Львів, 2007. Вип. 22. С.65-74.
9. Коркішко А. Педагогічні умови формування професійного іміджу майбутніх магістрів педагогіки вищої школи: дис. ...канд.пед.н. за спец.13.00.04. Слов'янськ, 2018.
10. Ніколаєску І. О. Імідж як презентаційна складова особистісних проявів соціального педагога. Соціальна педагогіка: теорія та практика. 2007. № 3. С. 88-92.
11. Прус Н. О. Імідж особистості як психолого-педагогічний феномен. Імідж сучасного педагога: всеукраїнській науково-практичний освітньо-популярний журнал. Полтава, 2016. № 1 (160). С. 43-45.
12. Сучасний словник іншомовних слів. Укл.: О. Скопенко, Т. Цимбалюк. Київ: Довіра, 2006. 789 с.
13. Тофтул М. Г. Сучасний словник з етики: Словник. Житомир: Вид-во ЖДУ ім. І. Франка, 2014. 416 с.
14. Черезова І., Федорик В. Психологічні аспекти формування професійного іміджу сучасного вчителя. Наукові записки БДПУ. 2022. Вип.1. С. 416-427.

# ІНТЕРАКТИВНІ МЕТОДИ ФОРМУВАННЯ КОМУНІКАТИВНОЇ КОМПЕТЕНТНОСТІ МАЙБУТНІХ ПЕДАГОГІВ У ПРОЦЕСІ ЇХ ПРОФЕСІЙНОЇ ПІДГОТОВКИ

**Чередник Лідія Миколаївна,**

кандидат педагогічних наук,  
старший викладач кафедри педагогіки  
Національного університету біоресурсів  
і природокористування України

**Погрібна Юлія Іванівна,**

здобувач магістерського рівня  
спеціальності 011 Освітні, педагогічні науки

**Вступ.** Ефективним засобом формування комунікативної компетентності майбутніх викладачів ЗВО виступають інтерактивні методи навчання. Очевидним є те, що виникла суперечність між зростаючим обсягом інформації і кризою дидактичних методів підготовки фахівців вимагає переходу до принципово нових технологій професійного навчання [1]. Саме тому дедалі очевиднішою стає необхідність зміни пріоритетів професійної підготовки фахівців в напрямку розвитку евристичного і творчого мислення, становлення індивіда як суб'єкта саморозвитку, оволодіння їм інструментами управління власної освітньої діяльністю.

Збільшення прикладного компонента підготовки, зміщення акценту на самостійну роботу, обґрунтоване державними освітніми стандартами, дозволяє формувати систему узагальнених знань, умінь і навичок, які можуть бути перенесені з однієї сфери діяльності в іншу і виступити в якості інтегральної основи професійного розвитку, де на перший план висувуються здібності і професійні навички фахівців, які вміють адекватно реагувати на зміни, що відбуваються, самостійно приймати рішення і реалізовувати їх на практиці в процесі оволодіння новими технологіями і професіями.

У зв'язку з цим переорієнтація системи вищої професійної освіти на інноваційну діяльність стає найважливішим інструментом в забезпеченні

конкурентоспроможності випускників на ринку праці. Крім того, інвестиційна привабливість ЗВО часто залежить від інноваційного характеру розвитку наукової, освітньої та практичної діяльності суб'єктів освітнього процесу, їх залученості до національної інноваційної системи [2].

### **Мета роботи.**

У традиційній організації навчального процесу в якості способу передачі інформації використовується одностороння форма комунікації. Суть її полягає в трансляції викладачем інформації та в її подальшому відтворенні здобувачами освіти [4;8].

Здобувач знаходиться в ситуації, коли він тільки читає, чує, транслює певну інформацію, фактично займаючи лише позицію особистості, що сприймає інформацію. Іноді однобічність може порушуватися (наприклад, коли здобувач щось уточнює або задає питання), і тоді виникає двостороння комунікація. Одностороння форма комунікації часто присутня не тільки на лекційних заняттях, але і на практичних. Відмінність тільки в тому, що саме студент транслює певну інформацію. Це можуть бути відповіді на поставлені викладачем до початку практикуму питання, реферати, відтворення лекційного матеріалу. Така форма комунікації не відповідає принципам компетентнісного підходу.

Принципово іншою є форма багатосторонньої комунікації в освітньому процесі. Сутність даної моделі комунікації передбачає не тільки висловлювання студентів, що саме по собі є важливим, а привнесення в освітній процес їх знань [5]. Мова йде про так зване відкрите у комунікативному плані викладання.

Викладання, відкрите в комунікативному плані, характеризують такі твердження:

1. Здобувачі освіти краще опановують певними вміннями, якщо їм дозволяють наблизитися до предмету через їх власний досвід.
2. Здобувачі освіти краще вчаться, якщо викладач активно підтримує їх спосіб засвоєння знань.

3. Ті, що навчаються, краще сприймають матеріал, якщо викладач, з одного боку, структурує інформацію з предмету для більш легкого засвоєння, з іншого боку, приймає і включає в обговорення думки студентів, які не збігаються з його власною точкою зору.

Перехід на компетентнісний підхід при організації процесу навчання передбачає широке використання в освітньому процесі активних та інтерактивних форм проведення занять (квазіпрофесійних ситуацій, ділових і рольових ігор, розбору конкретних ситуацій, психологічних та інших тренінгів, візуалізації інформації із її коментуванням тощо) в поєднанні з позааудиторною роботою.

Інтерактивне навчання - це спеціальна форма організації пізнавальної діяльності, спосіб пізнання, здійснюваний у формі спільної діяльності студентів, при якій всі учасники взаємодіють один з одним, обмінюються інформацією, спільно вирішують проблеми, моделюють ситуації, оцінюють дії інших і свою власну поведінку, занурюються в реальну атмосферу ділового співробітництва з вирішення проблеми.

Компетентнісний підхід при організації освітнього процесу вимагає від викладача зміни процесу навчання: його структури, форм організації діяльності, принципів взаємодії суб'єктів. А це означає, що пріоритет у роботі педагога віддається діалогічним методам спілкування, спільним пошукам істини, різноманітної творчої діяльності. Все це реалізується при застосуванні інтерактивних методів навчання.

Слово «інтерактив» прийшло до нас з англійської від слова «interact». «Inter» - це «взаємний», «act» - діяти. Інтерактивність - це здатність взаємодіяти або перебувати в режимі бесіди, діалогу з будь-ким (людиною) або чим-небудь (наприклад, комп'ютером). Освітній процес при цьому організований таким чином, що практично всі студенти виявляються залученими в процес пізнання, вони мають можливість розуміти і рефлексувати з приводу того, що вони знають і про що думають [3].

Особливість інтерактивних методів - це високий рівень взаємно

спрямованої активності суб'єктів взаємодії, емоційне, духовне єднання учасників. У порівнянні з традиційними формами ведення занять, в інтерактивному навчанні змінюється взаємодія викладача і студента: активність педагога поступається місцем активності студентів, а завданням педагога стає створення умов для їх ініціативи.

У процесі діалогового навчання студенти вчаться критично мислити, вирішувати складні проблеми на основі аналізу обставин і відповідної інформації, зважувати альтернативні думки, приймати продумані рішення, брати участь в дискусіях, спілкуватися з іншими людьми – таким чином, підвищується рівень їх комунікативної активності, який пропорційно впливає на рівень комунікативної компетентності: чим більше я комунікую, чим більше транслюю різної інформації, тим більше вдосконалюється моє вміння це робити, бо комунікація – це процес практичний [4, 5].

Для цього на заняттях організуються парна і групова робота, застосовуються дослідні проекти, рольові ігри, йде робота з документами та різними джерелами інформації, використовуються творчі роботи. Студент стає повноправним учасником освітнього процесу, його досвід служить основним джерелом навчального пізнання. Педагог не дає готових знань, але спонукає учасників до самостійного пошуку і виконує функцію помічника в роботі.

Інтерактивні форми проведення занять:

- пробуджують у студентів інтерес;
- заохочують активну участь кожного в освітньому процесі;
- звертаються до почуттів кожного здобувача освіти;
- сприяють ефективному засвоєнню навчального матеріалу;
- надають багатопланове вплив на студента;
- здійснюють зворотний зв'язок (відповідна реакція аудиторії);
- формують у учнів думки і відносини;
- формують життєві навички;
- сприяють зміні поведінки.

Концепція інтерактивного навчання передбачає кілька форм моделей

навчання:

1) пасивна - студент виступає в ролі «об'єкта» навчання (слухає й дивиться);

2) активна - студент виступає «суб'єктом» навчання (самостійна робота, творчі завдання, курсові роботи, проекти і т.д.);

3) інтерактивна - взаємодія, рівноправне партнерство.

Використання інтерактивної моделі навчання передбачає моделювання життєвих ситуацій, використання ділових ігор, проблемних ситуацій, квазіпрофесійної діяльності, спільне вирішення проблем [6].

Виключається домінування будь-якого учасника освітнього процесу або будь-якої ідеї. З об'єкта впливу студент стає суб'єктом взаємодії, він сам бере активну участь в процесі навчання, слідуючи своїм індивідуальним маршрутом.

Всі технології інтерактивного навчання діляться на неімітаційні і імітаційні. Неімітаційні технології не передбачають побудову моделей досліджуваного явища і діяльності. В основі імітаційних технологій лежить імітаційне або імітаційно-ігрове моделювання, тобто відтворення в умовах навчання процесів, що відбуваються в реальній системі.

Сучасна педагогіка багата цілим арсеналом інтерактивних підходів, серед яких можна виділити наступні:

- творчі завдання;
- робота в малих групах;
- навчальні ігри (рольові ігри, імітації, ділові ігри);
- використання суспільних ресурсів (запрошення фахівця, екскурсії);
- соціальні проекти та інші поза аудиторні методи навчання (змагання, інтерв'ю, фільми, вистави, виставки);
- вивчення і закріплення нового матеріалу (інтерактивна лекція, робота з наочними посібниками, відео- і аудіоматеріалами, «який навчається в ролі викладача», «кожен навчає кожного», мозаїка (ажурна пила), використання запитань, діалог Сократу);
- тестування;

- зворотній зв'язок;
- дистанційне навчання;
- обговорення складних і дискусійних питань і проблем;
- вирішення проблем ( «дерево рішень», «мозковий штурм», «аналіз казусів», «сходи і змійки»);
- тренінги .

Основні методичні принципи інтерактивного навчання:

- ретельний підбір робочих термінів, навчальної, професійної лексики, умовних понять (розробка глосарію);
- всебічний аналіз конкретних практичних прикладів професійної діяльності, в якій студент виконують різні рольові функції;
- підтримку з усіма студентами безперервного візуального контакту;
- виконання на кожному занятті одним зі студентів функції модератора (ведучого), який ініціює та орієнтує обговорення навчальної проблеми (викладач в даному випадку виступає в якості арбітра);
- активне використання технічних засобів, в тому числі роздаткового і дидактичного матеріалу у вигляді таблиць, слайдів, навчальних фільмів, роликів, відеокліпів, відеотехніки, за допомогою яких ілюструється досліджуваний матеріал;
- постійна підтримка викладачем активної внутрішньо групової взаємодії, зняття напруженості у взаєминах між учасниками, нейтралізація «гострих» кроків і дій окремих груп студентів;
- оперативне втручання викладача в хід дискусії в разі виникнення непередбачених труднощів, а також з метою пояснення нових положень навчальної програми;
- інтенсивне використання індивідуальних завдань (домашні контрольні завдання само діагностичного або творчого характеру і т.п.);
- організація просторового середовища - «ігрового поля», яке має сприяти розкріпаченню студентів;
- програвання ігрових ролей з урахуванням індивідуальних творчих та



інтелектуальних здібностей;

- навчання прийняттю рішень в умовах жорсткого регламенту часу і наявності елемента невизначеності в інформації[7].

Організація інтерактивного навчання включає:

- знаходження проблемної формулювання теми, цілей і питань заняття;
- підготовку навчального простору (спеціалізовані аудиторії, навчальні лабораторії і т.п.) до діалогу, до активної роботи;
- формування мотиваційної готовності студента і викладача до спільних дій в процесі пізнання;
- створення спеціальних (службових) ситуацій, які спонукають до інтеграції зусиль для вирішення поставленого завдання;
- вироблення і прийняття правил рівноправної співпраці для студентів і викладача;
- використання «підтримують» прийомів спілкування: доброзичливі інтонації, вміння ставити конструктивні питання і т.д .;
- оптимізацію системи оцінки процесу пізнання і результатів спільної діяльності;
- розвиток загально групових і міжособистісних умінь і навичок аналізу і самоаналізу[8;9].

Основні правила організації інтерактивного навчання.

Правило перше. У роботу повинні бути залучені всі учасники. З цією метою корисно використовувати технології, що дозволяють включити всіх учасників в процес обговорення.

Правило друге. Треба подбати про психологічну підготовку учасників. Йдеться про те, що не всі, що прийшли на заняття, психологічно готові до безпосереднього включення в ті чи інші форми роботи. У зв'язку з цим корисні розминки, постійне заохочення за активну участь в роботі, надання можливості для самореалізації.

Правило третє. Навчаються в технології інтерактиву не повинно бути багато. Кількість учасників і якість навчання можуть виявитися в прямій

залежності. Оптимальна кількість учасників - до 25 осіб.

Правило четверте. Приміщення повинно бути підготовлено з таким розрахунком, щоб учасникам було легко пересісти для роботи у великих і малих групах.

Правило п'яте. Чітке закріплення (фіксація) процедур і регламенту. Про це треба домовитися на самому початку і постаратися не порушувати його. Наприклад: всі учасники будуть проявляти терпимість до будь-якої точки зору, поважати право кожного на свободу слова, поважати його гідності.

Правило шосте. Поставтеся з увагою до поділу учасників семінару на групи. Спочатку його краще побудувати на основі добровільності.

Потім доречно скористатися принципом випадкового вибору.

Обов'язкові умови організації інтерактивного навчання:

- довірчі, позитивні відносини між усіма суб'єктами навчання;
- демократичний стиль;
- співробітництво в процесі спілкування суб'єктів навчання між собою;
- опертя на особистий («педагогічний») досвід студентів, включення в навчальний процес яскравих прикладів, фактів, образів;
- різноманіття форм і методів подання інформації, форм діяльності студентів, їх мобільність;
- включення зовнішньої і внутрішньої мотивації діяльності, а також взаємомотивації тих, хто навчається.

Інтерактивні форми навчання забезпечують високу мотивацію, міцність знань, творчість і фантазію, комунікабельність, активну життєву позицію, командний дух, цінність індивідуальності, свободу самовираження, акцент на діяльність, взаємоповага і демократичність [10].

## СПИСОК ЛІТЕРАТУРИ

1. Баліцька Н.Г Використання інтерактивних технологій навчання в професійній підготовці майбутніх учителів: Монографія. Київ: Наук, світ. 2003. 138 с.

2. Богданова І. М. Інноваційні технології у професійно-педагогічній підготовці вчителя. Наука і освіта. 2007. №1. С. 2-6
3. Галіцина Л. Ігри дорослих. Інтерактивні методи навчання. К.:, 2005. 128 с.
4. Герега Т. Інтерактивні методи на уроках. Сучасні технології. ч. 2. К.: 2005. С. 20-30.
5. Гладка І. Використання інтерактивного навчання на практичних заняттях зля підвищення ефективності навчально-виховного процесу у вищих навчальних закладах. Науковий часопис НПУ імені М.П. Драгоманова. Серія 17. Теорія і практика навчання та виховання: Збірник наукових праць Вип. 13. К.: Вид-во НПУ імені М.П. Драгоманова, 2009. 237 с.
6. Єльнікова О. Інтерактивне навчання засіб модернізації освіти у сучасній школі. Педагогіка і психологія формування творчої особистості: проблеми і пошуки: Зб. наук, праць. Київ-Запоріжжя. 2002. Вип. 24. Є. 84-88.
7. Пехота О. М. Освітні технології: Навчально методичний посібник. За заг. ред. О. Пехоти. К.: А.С.К., 2002. 255с.
8. Побірченко Н. Інтерактивне навчання в системі нових освітніх технологій. Початкова школа. 2004. №10. с. 8-10.
9. Пометун О. Інтерактивні технології навчання: теорія, практика, досвід: метод, посіб. К. АГІН, 2002.136с.
10. Скрипник М. Інтерактивне навчання: основні поняття. Ігри дорослих. Інтерактивні методи навчання. К.: Ред. загальнопед. Газ., 2005. с. 30.

## СИСТЕМНИЙ ПІДХІД У ДІЯЛЬНОСТІ ТРЕНЕРІВ-ВИКЛАДАЧІВ ФІЗИЧНОГО ВИХОВАННЯ І СПОРТИВНИХ ПЕДАГОГІВ

**Човнюк Юрій Васильович**

к.т.н., доцент,

**Довбик Тимофій Олександрович**

студент групи ФВС-31

Київський національний університет

будівництва і архітектури

м. Київ, Україна

**Анотація:** у роботі висвітлений системний підхід до діяльності тренерів-викладачів фізичного виховання і спортивних педагогів. Визначені шляхи реалізації такого підходу.

**Ключові слова:** системний підхід, діяльність, тренер-викладач фізичного виховання, спортивний педагог.

Системний підхід як методологічний напрямок у вивченні об'єктів й процесів зараз отримує все більше розповсюдження у соціології, економіці, біології, а також у спорті. Його поява обумовлена розвитком науки і практичної діяльності з постійно зростаючою складністю явищ, які вивчаються.

Існує кілька способів опису явищ і процесів:

1. Описовий метод – заснований на використанні найпростішого спостереження із застосуванням, як правило, якісних («ближче», «далі», «вище», «нижче», «більше», «менше» і т.д.) критеріїв, наприклад, при описі техніки рухів спортсмена на основі зорового спостереження.

2. Порівняльний метод – заснований на порівнянні характеристик явищ і об'єктів. Наприклад, порівнюються показники чи параметри рухів починаючого спортсмена і майстра спорту.

3. Аналітичний метод – використовується при вивченні складних процесів і об'єктів, коли процес чи об'єкт штучно розділяється на частини. Які

розглядаються як незалежні. Наприклад, ізольоване вивчення технічної, фізичної, функціональної чи тактичної підготовки спортсмена.

4. Системний підхід, котрий також використовується для вивчення складних об'єктів. При цьому: а) процес чи об'єкт розглядаються як деяке цілісне утворення, розділене на відносно самостійні взаємодіючі між собою частини; б) декомпозиція процесу чи об'єкту при його розгляді проводиться не як можливо детальніше, а до певної межі, яку диктують задачі дослідження; в) об'єкт при його розгляді виділяється із середовища у зв'язку з чим вказуються внутрішні й зовнішні обмеження; г) декомпозиція об'єкта чи процесу здійснюється у кількох варіантах, з котрих обирається найкращий. При цьому виділяється основне й виключається другорядне, а також враховується ієрархія (підпорядкованість) об'єктів; д) при розгляді об'єктів чи процесів головна увага приділяється вивченню взаємодії частин між собою і об'єкта з середовищем; е) об'єкти і процеси розглядаються як динамічні (такі, що змінюються), а не як раз і назавжди задані; є) динамічні об'єкти найчастіше всього розглядаються як сукупність керуючої та керованої частин (підсистем), об'єднаних зв'язками.

Дотримання цих умов дозволяє вивчати складні об'єкти і процеси без зайвої їх декомпозиції, що полегшує задачу.

Системний підхід виник не випадково, а у зв'язку із необхідністю здолаття складності об'єктів, котрі не піддаються цілісному вивченню іншими методами. Разом з тим ні у якій мірі не виключає застосування інших методів розгляду об'єктів, а доповнює їх, визначає загальну позицію спостерігача.

У спорті системний підхід для вивчення різних об'єктів і процесів використовував, зокрема, Платонов В.М. [1].

Головним поняттям цього підходу є поняття системи. Система – це виділена із середовища й об'єднана єдиною функцією сукупність компонентів, зв'язків і відношень, котра породжує нову інтегральну (системну) якість, не притаманну її утворюючим.

У якості приклада різноманітних систем об'єктивного світу у сфері

спорту можна привести такі, як спортивні снаряди, що складаються з кількох взаємодіючих частин (перекладина та розтяжки, веслувальний човен та весла і т.д.), спортсмен і спортивний снаряд, група спортсменів, спортивна команда, спортсмен і тренер, спортивна організація і т.д.

Розміщення компонентів системи відносно один до одного визначає її структуру. Степінь складності структур у різних системах різна й залежить від багатьох причин.

Спосіб взаємодії та об'єднання компонентів між собою у єдине ціле визначає зв'язки системи. Чим кращий зв'язок, тим кращою є взаємодія.

У системі розрізняють зв'язки першого, другого і третього порядку. Зв'язки першого порядку – це функціонально необхідні, так звані системоутворюючі, зв'язки, які породжують нову інтегральну якість. Зв'язки другого порядку – додаткові, котрі не заважають функціонуванню системи, й зв'язки третього порядку – такі, що заважають взаємодії компонентів системи, зайві, суперечливі.

Взаємодія компонентів є обов'язковою ознакою системності, оскільки на основі взаємодії компонентів виникає так званий синергетичний ефект, який породжує нову системну якість. Сутність його полягає у тому, що ефект взаємодії усіх компонентів системи більше, ніж проста сума їх впливів. Це виражається формулою  $1+1>2$ ,  $1+1+1>3$  і т.д. Якщо такої взаємодії немає, тоді діє формула  $1+1<2$ ,  $1+1+1<3$  і т.д., тобто сумісний вплив компонентів менше, ніж проста сума їх впливів. Синергетичний ефект має велике значення у спорті й проявляє себе у таких показниках, як рівень технічної майстерності спортсмена чи рівень його базової підготовки (кондиція): перша якість заснована на руховій взаємодії окремих частин тіла між собою, а друга – на взаємодії органів і систем організму.

Системність проявляє себе також й у зіграності членів однієї команди і т.п.

У тренерській діяльності слід розрізняти два якісно різних рівня взаємодії:

1) соціально-психологічний, заснований на поведінці спортсменів, тренера, на психологічній сумісності, спільності інтересів і т.п.;

2) функціональний, у основі котрого лежить рівень функціональної (фізичної, технічної та ін.) підготовки спортсменів.

Перший тип взаємодії проявляє себе у відносинах між спортсменами, між спортсменами й тренером, другий тип – при вирішенні якихось рухових задач, наприклад у грі.

Взаємодіючі частини системи можуть бути простими і складними. У першому випадку вони називаються елементами, а у другому – підсистемами. Підсистема може бути розділена без суттєвої втрати її функцій, а елемент – ні. Наприклад, трійка нападаючих у хокейній команді є підсистемою хокейної команди, і видалення одного з гравців з поля не залишає можливість двох інших нападаючих виконувати свої функції, у той час як окремих гравець у випадку поламання своєї ключки не матиме такої можливості. Отже, гравець та ключка є елементами системи хокейної команди.

Середовище – це все те, що входить у систему (компоненти, зв'язки, відносини), і все те, що оточує її й впливає чи може вплинути на неї. Тому розрізняють внутрішнє й зовнішнє середовище системи. Наприклад, для ігрової команди гравці, зв'язки між ними будуть внутрішнім, а оточуючі глядачі - зовнішнім середовищем.

Виділення системи із середовища при її розгляді є обов'язковим, оскільки, з однієї сторони, показує межі системи, а з іншої – дає уявлення про те, з яким середовищем система взаємодіє. Якщо ми у якості системи розглядаємо техніку рухів спортсмена-плавця під час плавання, тоді у якості середовища можна розглядати воду й повітря. У спортсмена-лижника під час пересування на лижах середовищем будуть сніг, повітря, об'єкти на місцевості. Якщо ж ми будемо вивчати поведінку плавця чи лижника у команді, тоді у якості середовища будуть розглядатись оточуючі їх спортсмени. У першому випадку мова йде про середовище фізичне, а у другому – соціальне. У першому випадку при розгляді взаємодії спортсмена із середовищем ведуче значення

мають закони кібернетики, гідродинаміки й біомеханіки спорту, а у другому - соціальні і психологічні закономірності.

Фактори, які примушують систему діяти цілком певним чином, називаються обмеженнями. Характеристики внутрішнього середовища системи є її внутрішніми, а сили зовнішнього середовища – зовнішніми обмеженнями.

У діяльності тренера у якості таких внутрішніх обмежень можуть виступати вікові особливості організму спортсмена, закономірності розвитку спортивної форми, рівень спортивно-технічної підготовки спортсмена і т.д., а у якості зовнішніх обмежень – планові завдання організації на підготовку розрядників і майстрів спорту, система оцінки діяльності тренера, система змагань і відбору спортсменів і т.д. Тренер у своїй діяльності повинен обов'язково орієнтуватись як на зовнішні, так й на внутрішні обмеження. Ігнорування внутрішніх обмежень призводить до перевантажень спортсменів, зривів у підготовці, до постановки нереальних цілей.

Усі системи можуть бути класифіковані за довільно обраною ознакою у залежності від задач класифікації. Наприклад, однією з ознак є належність систем до «поверхів» нашого реального світу. За цією ознакою системи можна розділити на системи неживої та живої (біологічні) природи і системи суспільні (громадські), або соціальні. До першого типу систем відносяться , наприклад, усі спортивні снаряди, до другого – організм спортсмена, до третього – група спортсменів, команда.

Слід зазначити, що процеси управління, які відбуваються у цих системах, поряд із спільними ознаками мають і багато відмінностей. Тому принципи і методи управління, які застосовуються у неживій природі, біологічних і соціальних системах, суттєво відрізняються. Так, наприклад, якщо у роботі спортивного снаряду ведучими є закони механіки, тоді в управлінні рухами спортсмена на цьому снаряді – закони кібернетики й біомеханіки. У становленні і розвитку спортивної форми важливу роль грають біологічні закономірності розвитку організму, а у діях спортивної команди – соціальні закони формування і розвитку особистості і колективу. Все це суттєво



ускладнює управлінську діяльність тренера.

Системи можуть бути розділені за характером їх походження на природні й штучні. Природні системи створені природою й виникли у процесі її природного розвитку. Штучні системи створюються людиною задля вирішення певних задач. У якості перших у спорті можна назвати організм спортсмена, кліматичні умови, оточуюче середовище, в котрому відбуваються заняття спортом. Другими є спортивні снаряди, команди, система тренувальних навантажень, система змагань, система відбору спортсменів та ін. особливістю останніх систем є те, що структура їх будується по волі людини, котра їх створює (наприклад, склад команди, склад учасників змагань, система відбору спортсменів і т.д.).

Системи можуть також бути класифіковані за ступенем їх складності і поведінки [2]. За складністю розрізняють прості, складні й дуже складні системи. Прості складаються з невеликого числа елементів й можуть бути легко описані. Складні характеризуються значним числом елементів, але все ж піддаються опису. Дуже складні системи мають дуже велике число елементів і зазвичай не можуть бути повністю описаними (для їх структури характерні ієрархічність, підпорядкованість одних компонентів системи іншим).

До систем першого типу можна віднести усі спортивні снаряди, набір карток для жеребкування команд і т.п., до систем другого типу – систему проведення якихось змагань, електронне табло на стадіоні. До систем третього типу відносяться: організм спортсмена, група спортсменів, команда, добровільне спортивне товариство і т.п.

За поведінкою системи поділяють на детерміновані та імовірнісні. Детерміновані – це системи, поведінка котрих заздалегідь передбачувана, елементи котрих реагують на сигнали однозначно, точно певним чином. До таких систем відносяться усі спортивні снаряди (якщо вони справні), секундомір, електронне табло і т.п.

Імовірнісні – це системи, поведінка котрих передбачувана у тій чи іншій ступені імовірності. До них відносяться: спортсмен, спортивна команда, група

спортсменів, яка стоїть на старті забігу чи запливу, команда, котра приймає участь у грі, і т.п. Тому результат дій тренера чи команди завжди має імовірнісний характер – чи це стосується навчання техніці, розвитку фізичних якостей, росту спортивних результатів чи виступу команди на змаганнях.

Системний підхід у діяльності тренера реалізується наступним чином:

1) тренер сприймає свою спортивну команду чи тренувальну групу спортсменів як деяку цілеспрямовану систему. Це означає, що спортсмени займаються даними видами спорту з метою досягнення певних спортивних результатів, а не тільки заради зміцнення здоров'я, формування рухових навичок і розвитку фізичних якостей;

2) процес тренування сприймається тренером як цілеспрямований, імовірнісний, такий, що має складну структуру і певну ієрархію. Це перш за все означає, що учбово-тренувальна і виховна робота, котра ведеться з командою чи тренувальною групою, орієнтується на певні цілі у виді результатів по технічній, фізичній, тактичній підготовці, а також у виді конкретних результатів, на конкретних змаганнях. У зв'язку з цим у оцінку дій тренера і спортсменів вводять поняття про доцільність тих чи інших заходів, вправ, засобів тренування і т.д. Сприйняття тренером процесу тренування як імовірнісного каже про те, що він передбачає деякі відхилення від запланованих результатів, не може повністю гарантувати досягнення поставлених цілей;

3) розгляд процесу тренування у цілому при виділенні його частин. З метою аналізу структури тренувального процесу тренер виділяє його окремі елементи і частини (технічну, фізичну, тактичну і т.д. підготовку), розглядаючи їх як відносно самостійні, але разом з тим такі, що знаходяться у тісному взаємозв'язку один з одним. Таким же чином розглядається тренування спортсмена на будь-якому з окремих етапів підготовки, у тижневому тренувальному циклі, тренувальному занятті;

4) дотримання принципу відповідності структури процесу спортивної підготовки та його організації. Ця вимога виконується тоді, коли на кожному з

етапів підготовки (початкова підготовка, поглиблена спортивна спеціалізація і т.д.) застосовується найбільш повно відповідна цілям і задачам підготовки форма організації учбово-тренувального процесу. Наприклад, на етапі початкової підготовки – групова, на етапі поглибленої спортивної спеціалізації – групова і індивідуальна, на етапі спортивного вдосконалення – індивідуально-групова, на етапі найвищої спортивної майстерності – переважно індивідуальна;

5) виділення взаємодії як системоутворюючого фактору. Ця вимога системного підходу реалізується тренером шляхом налагодження взаємодії на наступних рівнях: між спільно працюючими тренерами, між тренерами і спортсменами, між спортсменами, між спортсменом і спортивним снарядом (чи середовищем). Крім того, як взаємодіючі тренером розглядаються засоби тренування і відновлення, тренувальні вправи і т.д.;

б) врахування ресурсів, можливостей і обмежень. Постановка цілей і задач, а також проведення усього процесу підготовки спортсменів базується на основі ресурсів можливостей. При цьому у якості основного ресурсу розглядаються спортсмени, а не матеріальна база чи фінансування. При роботі на рівні початкової підготовки та поглибленої спеціалізації спортсмени як ресурс розглядаються через кількість тих, хто займається, а на більш високих рівнях (іноді й переважно) і через степінь їх обдарованості. Підвищення якості учбово-тренувальної й виховної роботи та впровадження передових форм організації праці розглядаються як найважливіший ресурс.

Можливості досягнення поставлених цілей та вирішення поставлених задач узгоджуються із обмеженнями – внутрішніми та зовнішніми, тобто планування, організація і проведення учбово-тренувального процесу здійснюються на основі врахування перш за все вікових, статевих й індивідуальних особливостей організму спортсменів, а також на основі врахування конкретних умов навчання, побуту, матеріально-технічного та іншого забезпечення процесу тренування, наявності часу для тренування і т.д.;

7) врахування «людського фактору». Ця вимога системного підходу

реалізується на основі використання тренером у своїй роботі досягнень соціальної психології, теорії і практики ідейного виховання спортсмена, застосування засобів і методів психологічної й морально-вольової підготовки із урахуванням конкретних властивостей особистості спортсмена, його вікових, статевих, індивідуальних особливостей [3,4].

### **СПИСОК ЛІТЕРАТУРИ**

1. Платонов В. Н. Современная спортивная тренировка. – Киев: Здоров'я, 1980. 334с.
2. Бир С. Кибернетика и управление производством. – Москва: Изд-во физ.-мат. лит-ры, 1963. 274с.
3. Жмарёв Н. В. Системный подход и целевое управление в спорте. Киев: Здоров'я, 1984. 142с.
4. Жмарёв Н. В. Управленческая и организаторская деятельность тренера. Киев: Здоров'я, 1986. 128с.

# PSYCHOLOGICAL SCIENCES

УДК 159. 923.2

## ПСИХОЛОГІЯ ВПЛИВУ MEMІВ НА ПОБУДОВУ ОСОБИСТІСНИХ ЖИТТЄВИХ ПРОЕКТІВ

Гудінова Ірина Леонідівна  
Науковий співробітник  
Інститут психології  
імені Г. С. Костюка НАПН України  
м. Київ, Україна

**Анотація** У статті розкритий базовий напрямок дослідження дискурсивного конструювання професійного досвіду у працівників освіти.

Метою дослідження є вивчення динаміки смислових орієнтацій, тобто цілей в професійній життєдіяльності, насиченості професійного життя і задоволення професійною самореалізацією педагогів, а також динаміки ціннісних орієнтацій, як показників смислового відношення до процесу розвитку професійного досвіду і ідентифікації себе з успішними працівниками в освітній сфері.

Використання соціокультурних зразків (мемів) приводить до кількісних змін, а саме: конкретизації переосмисленої ситуації; підвищення емоційного рівня і самоповаги; текстова лаконічність призводить до відчуття завершеності і отримання «життєвої мудрості».

**Ключові слова:** смисл, мем, дискурсивне конструювання, досвід, працівник освіти.

Сучасне життя вимагає швидкого сприйняття великої кількості інформації, обробки, засвоєння та транслявання нових інформаційних кластерів, що утворилися в процесі особистісної інтерпретації. Вживання

готових коротких смислових текстових чи візуальних форм, які максимально наповнені креативним смисловим ресурсом, смислопороджуючими можливостями, культурологією смислу, життєвою позицією, точкою зору, фактом і точкою зору на факт, фіксацією людини в часопросторі і часопростору в людині (співзвучні епохам думки), стає досить потужним стартом для самопроектування особистості. Сама ж точка зору у мінімальному тексті співвідноситься з «перспективою», «аспектом», «поглядом», «світоглядом», «позицією», що стає базальним для самопроектування особистості. Зазначимо, що без точки зору немає історії. Для історії відбираються певні смислові елементи притаманні життєвим подіям. Сам же відбір життєвих ситуацій супроводжується підбором точок зору з приводу життєвих подій. Весь фактаж у коротких текстових формах супроводжується розглядом його під певним оціночним кутом зору. В таких текстах «часовою відстанню» прийнято вважати сприйняття події до, під час, і після події. З гоном ситуації в часопросторі «часова відстань» може втрачатись чи корегуватись під впливом знання причин і наслідків подій що відбулися, а це передбачає надалі переоцінку подій. У мінімальному літературному тексті, вже закладена подія, смисловий пріоритет, сценарій чужого «близького» життя («эстетическое чужое, как забытое свое»), здійснений мінімально подієвий проект життєвого етапу чи шляху, намічений смисловий життєвий вектор. У мінімальному тексті тезаурус забезпечує відображення переліку смислів. Смислові цінності стають великим життєвим проектним задумом. Відбувається «літературне спів\переживання» автора і читача. [1]

Йосип Ужаревич наголошував, що «літературні мікроформи слід відрізняти від простих форм, бо літературні мікроформи є хоч і максимально короткими, але семантично, естетично, структурованими та функціонально є повними складними текстами, які утворюють «розповідальну матрицю». [10]

Під мінімальною літературною формою ми розуміємо короткі цитатні, афористичні тексти, які стали на певний життєвий час для людини взірцевим текстом. В них розкривається одна подія, яка може відобразитись в таких

формулах: початок-середина-кінцівка; зав'язка-розв'язка; постановка проблеми-рішення; очікування-задоволення, питання-відповідь до події. Такий міні текст складається з тексту на тему «я так думаю.....», самоаналізу, та меморіалізації власних дій. Такі короткі текстові форми наділені пізнавальною надійністю. Тут не тільки тематична направленість (мораль, вічні цінності), а і поетика (мова, образність, ритм) і їх пізнавальна надійність. Мудрість найвища життєва компетентність.

Також в психології мінімальні літературні мікроформи означені, як протонаратив - це літературна мікроформа, яка має подієво-просторову часову організацію. Прото - (від грец. *protos* - перший), частина складних слів, що вказує на первинність, першооснову і вищий ступінь (напр., прототип). Коротка текстова форма для сприйняття завжди стає догмою, бо утримує в собі смисл того, що розкривалося в тексті. Протонаратив (чи прецедентний текст) вперше термін ввів Ф. Левін – це мінімальна історія, що складається з однієї події і двох станів особистості. Перший стан передує «активному стану», а інший стає наступним за ним, при цьому, це два якісно різних стани. «Мінімальний наратив із за своєї редукованості наративних компонентів і принципів, точніше називати протонаративом» [9], [10]. Поняття протонаративу широко використовував у своїх роботах Рікер та Філіп Левін, Андрій Зорін, Йосип Ужаревич. Такі на вигляд маленькі текстові матриці (протонаративи) досить швидко викликають певні життєві інтерпретації і майже автоматично розгортають протонаратив в повноформатний наратив.

Вище описавши можливості, вихідні і похідні принципи побудови коротких текстових форм, що являють собою по суті чистий смисл однієї події, слід зазначити ще й те, що ці афористичні та цитатні тексти широко використовуються і в інтернет середовищі, яке стало пристанком для людей з різними соціокультурними поглядами, потребами. В Інтернеті ці короткі текстові форми, протонаративи, називають Мемом. Мемом може бути будь який короткий вислів, зображення, норма поведінки, мелодія, мода та ін. Але мем від простої інформації відрізняє його здатність до швидкого копіювання та

тиражування/розмноження. Такої летючої легкості цим феноменам надає компактна текстова форма і згорнутий смисл, який швидко викликає безліч життєвих асоціацій. В мотиваторах своє/чуже швидко переходить в наше, і моє.

Продовжуючи тему впливу таких текстів на самопроекування, ми бачимо, що саме в цих текстах люди знаходять смислову структуру, межі, опору для само проективного старту. Такі текстові мікро мотиви призводять до макро поведінки так, як старт для проектування починається не від сприйняття ситуації, а від сприйняття її глибокого аналізу (смислу) – високий соціокультурний старт для особистісних перетворень. Розширюються межі можливостей завдяки соціокультурному простору і колективному досвіду - «він зміг і я зможу».

Лаконічні ціннісно-смилові основи як протонаративи чи так звані в Інтернет середовищі «меми» стаючи стартовою основою для самопроекування особистості ведуть «до змін у всіх підструктурах: людина\всесвіт, людина\людина, людина\текст, людина\сукупність текстів».

Чи ми назвемо мінімальним текстом, чи взірцевим на час його сприйняття реципієнтом, чи протонаратив, чи «мемом» похідна назва від мнемонічна форма, функції впливу його залишаться незмінно потужні, він стає тим смислом, який шукає людина на певному етапі свого життя чи в певній ситуації: - Тут смисл слугує як старт до особистісних змін за посередністю інтерпретацій. - Смисл як копіювання і наслідування соціокультурних конструктив.- Сприйняття смислу, як готовність до сприйняття готових результатів, перевизначення їх, і далі до постановки більш високих моральних та етичних цілей в особистому житті. - Ставити завдання на освоєння комфортних для себе смислів і далі, оволодівати та присвоювати соціальні культурні практики іншого. З кожним рішенням ми змінюємо життя. - Смисл - це лаконічність думки, споріднена з цитатною думкою, цитата, це текст в тексті. - Пошук чи запозичення нових смислів із соціуму — це 100 % сприйняття мотивації за функціоналом. Пошук «слова ключа». Ким яким мені бути в майбутньому? Сила мови полягає в умінні висловити багато в мало



словах. Близькість моральних криз та цінностей у близьких мотиваторах. - Сприйняття смислу, це пошук ціннісної підтримки ресурсу регулювання в інших, в соціокультурному досвіді та зразках. «Зміни змін» О. Г. Асмолов. Потреба в змінах - само заміна смислів і само зміна вчинків. Далі, постановка питання на: вибір цінності, внутрішній світ особистості, свобода, межі свободи, духовність, цілісність особистості. Можливості, перспективи, настрої на нечислені самопроекти.

Отже, мінімальний текст що в психології означений як протонаратив а в Інтернеті «мем», несе в собі такі функції: 1) елементарна одиниця інформації, здатної повторювати себе, розмножуватися в паралельних або в подібних системах – інтерпретуватись. Це одиниця, яка встановлює нескінченні інтерпретаційні потоки та зв'язки; 2) одиниця культури, де одне слово чи смисл викликає низку подібних смислів та інтерпретацій інформації; 3) ідея, яка потрапляє в головний мозок і викликає певні пам'ятні події з життя людини, починає відтворювати копії «самої себе», «реінкарнує стереотипи»; 4) це націлена на самого себе логіка; 5) глибинні образи мислення, які формують системи і впливають на поведінку людини; 6) вмістилище базових «пакетів думок», мотивів та інструкцій, які визначають те, як ми ухвалюємо рішення і розставляємо пріоритети в житті; 7) те, що впливає на життєвий вибір людини; 8) самоорганізуюча суть, яка виявляється в узгоджених стереотипах, що охоплюють буквально всі сфери нашого життя; 9) структури мислення, тобто «мем», визначає як люди мислять або ухвалюють рішення, на відміну від того, в чому вони переконані або що цінують; 10) репродуктивність – багаторазове вирішення типових завдань: «З кожним рішенням ми змінюємо життя»; 11) готовність до сприйняття результатів, перевизначення, і постановки більш високих цілей; 12) здатність ставити завдання на освоєння комфортних для себе смислів. [5]

Крім того, автор зазначає, «Слід серйозно ставитися до «мемів» як «вірусів розуму», оскільки це вони іноді заражають тебе «меметичними» - ідеями, установками і переконаннями, які ведуть тебе туди,

куди ти зовсім не хочеш потрапити». Одним з методів їхньої дії – це «пророцтво що самореалізується». Меми-категорії не тільки управляють майбутніми, але також утворюють так званий «фільтр сприйняття». [5]

Основаючись на нових тенденціях в сприйняття смислу із сучасного соціуму, людині слід бути уважним упри виборі життєвих смислів для своїх нових проєктів тому, що це самопроєктування внутрішній і зовнішній пошук самості і меж моральних цінностей. Залучені якості особистості - наполегливість, роботоздатність, життєстійкість, самоорганізація вибудовують життя заради себе нового як джерела змін для інших. Життя - проєкт енергій подвоєння реальності. Його реальність в мені - породження і примноження нових реальностей. Конструювання зв'язків для самодостатнього образу. Потребу у самопроєктуванні викликає конфлікт соціокультурних цілей . Особистих цілей. Ціль самопроєктування\життя, це смисло і енергозбереження особистості. Орієнтація на дії і кінцевий стан? Змінюються риси особистості дії і психологічні стани. Ціннісно—смісловий заряд людини. Сприйнятий смисл із соціокультурного оточення є новим рівнем постановки цілі, і лише час стає виміром «народження нового смислу»! Робота з новими смислами: згрупувати життєві смисли та орієнтації поділити на категорії, прослідкувати смислове нашарування минуле теперішнє майбутнє. Чи стають вони смислами особистого саморозвитку? «Сходження до себе», самовдосконалення, віднайдення особистого смислу життя шляхом самореалізації в діяльності. Коротка смислова форма Протонаратив, «Мем» є світосприйняттям, системою цінностей, рівнем психологічного існування, протонаративи хронотопи попередніх епох і людей в них. Події до яких повертаються для гармонічної їх адаптації в соціокультурному просторі і виправлення докорінно. У психології широко вживається термін «самопроєктування особистості», який розуміється як форма психотехнічної практики, суть якої – зміна психічних станів або властивостей самого суб'єкта. «Я»- концепція, прагнення до самостійної поведінки, ціннісні відносини і переваги, особистісний вибір і відповідальність, світоглядні орієнтації, як

важливої передумови самопроекування. Основним способом формування готовності до самопроекування є проблематизація з приводу самовизначень: культурного, діяльнісного, соціального. Кожна людина прагне до реалізації свого потенціалу до наближення свого реального «Я» до «Я» ідеального. Отже самопроекування – це прагнення людини до поліпшення (вдосконалення) свого особистого «Я». У самопроекуванні важливою є не тільки дієва сторона, а й емоційний стан людини. Сприйняття «соціокультурних зразків відбувається часто з повною довірою і вірою в дієвість інструкцій даного тексту, з надією на ефективність чийогось життєвого смислу, і мрією що буде саме так, як у автора, що ділиться такою інформацією. Такі нові соціопсихологічні виклики сучасності вимагають готовності і гнучкості мислення сучасної людини, вміння швидко відфільтровувати мотиваційні смисли від де мотиваційних. Основним способом формування готовності до конструювання особистісного досвіду є проблематизація з приводу самовизначень культурного, діяльнісного, соціального. Тільки цілеспрямована та планомірна людська діяльність здатна задовольняти пізнавальну потребу і призводити до фахового розвитку. Також у кожній системі знань є свій просторовочасовий та соціокультурний відлік, тобто життєві смисли та досягнення, які стають в подальшому фундаторами майбутніх досягнень в системі цих знань. Досліджуючи тему дискурсивного конструювання професійного досвіду працівниками освіти хочемо відмітити наступне: професійне зростання та становлення себе як компетентної особистості не може бути без сформованої точки зору з приводу будь якого фахового чи не фахового питання чи компетенції. Увесь будь який інформаційний фактаж у наративах педагогів супроводжується розглядом його під певним оціночним кутом зору, або як сприймається як оцінка іншого.

І так, плани точки зору: 1. *Просторовий* – увага звертається на різні інформаційні факти і аспекти подій. 2. *Ідеологічна точка зору* включає в себе фактори що визначають існування відносин спостерігача/читача до події, коло знань, здатність осмислювати, оцінку, загальний соціокультурний кругозір. 3. *Оціночні* установки і життєві цінності. 4. *Часопростір*, як носій життєвих

змін і фактажних нашарувань. 5. *Мовний план* (здатність «мовну точку зору» виразити у лаконічному смисловому еквіваленті). 6. *Перцептивний план* самий важливий фактор, що зумовлює сприйняття подій, і який часто ототожнюють з точкою зору, наративною перспективою чи фокалізацією взагалі. Це призма через яку сприймаються події. В перцептивному плані ставляться такі питання, як: «Чиїми очима наратор дивиться на події?», «Хто відповідає за вибір, чи інших деталей?» 7. Події це сукупність ситуацій, дійових осіб в наративній розповіді які можуть розширюватись чи жорстко відсіюватися наратором. Так відбувається нескінчене часопростірне нарощування минулих подій\ситуацій, їх аналіз з постійною конкретизацією. 8. *Цитування* людей які досягли смислового осягнення ситуації будь то професійної чи особистої. 9. *Лейтмотивність* дозволяє і сприяє смислопородженню наративної розповіді а також лейтмотивність утримує в полі зору смислові інноваційні перспективи. 10. *Іконічність* призводить самоусталеності, тематичності всіх життєвих зв'язків і наслідків, які знаходяться в системі аналогій чи контрастуючи тематичних зв'язків. Часто подія, яка стала «іконічною» чи «меметичною» для особистості, стає і смисловим лейтмотивом на певний час чи на все життя, як особлива точка зору цікава для цитування і особистих інтерпретацій. Готова текстова «іконічна» чи «меметична» авторська історія якщо вона такою стала для іншої особистості, відображає споріднену смислову точку зору та близькі інтерпретації, стає лейтмотивною і пріоритетною серед інших смислів. Мета дослідження вивчення динаміки смисложиттєвих орієнтацій (цілей в житті, смислів, насиченості життя, і задоволеності самореалізацією, динаміки ціннісних орієнтацій як показчиків смислового відношення до життя, мотивації і світоглядних структур свідомості). Професійний дискурс освітянина – це готовність до безперервного професійно-особистого саморозвитку в царині дискурсу. Він складається з компонентів: когнітивний (показники: знання ціннісних основ дискурсивної діяльності; знання комунікативної складової взаємодії освітнього простору з другими учасниками дискурсу; знання основ лексичної, граматичної, інформаційно-технологічної і

комунікативної сфер в системі діалогу «освітянин-освітянин, освітянин-школяр»); іяльнісний (показники: сформованість умінь в царині дискурсу; володіння способами рішення професійних задач на основі дискурсу; уміння проектувати своє професійне майбутнє з урахуванням дискурсивної «домінанти»).

Проблематизація – це основний спосіб формування готовності до конструювання особистісного досвіду нових самовизначень культурного, діяльнісного, соціального. У кожній системі знань є свій просторовочасовий та соціокультурний відлік, тобто життєві смисли та досягнення, які стають в майбутньому фундаторами майбутніх досягнень в системі цих знань. Цінності і установки, як компоненти проектних дій людини, виступають в ролі ресурсу і обмеження для розвитку, дозволу та оцінювання актуальних професійних і не тільки ситуацій, з якими стикаються фахівці. Смисл, який виник в наслідок діяльності, стає головним регулятором всієї людської життєдіяльності і слугує провідним у соціальній орієнтації людини. Особливе місце серед смислових утворень займає сенс життя – певною мірою усвідомлені переживання, які мають вектори на певні спрямованості і результати власного життя, виступають критеріями суб'єктивного оцінювання і джерелом задоволеності або незадоволеності ним. Трансформація сучасної освітньої системи полягає не тільки розширенні досвіду гуманістичної освіти, але й в розвитку його концепцій, осмислення перспективних уявлень і інноваційних ідей освітян, що відображають і стимулюють освітню практику. Сукупність особистих смислів, стають в майбутньому мірилом загальної структури життєвого світу людини. Також мірилом стають ціннісні смисли і актуальні потреби особи. Ціннісні орієнтири забезпечують формування наміру (проекту чи проектних дій).

Смисл життя – це не тільки майбутнє, перспектива, життєва мета, але і міра досягнутого людиною, оцінка досягнутого своїми силами по важливих для особи критеріях. Тому, досягаючи певних цілей в житті, ми не втрачаємо їх смислу, а, навпаки, підсилюємо його, переконуємося в ньому, переживаємо його.

## ЛІТЕРАТУРА

1. Зорин А. Л. Понятие «литературного переживания» и конструкция психологического протонарратива. История и повествование: Сборник статей. - М.: 2006. – С. 12-27.
2. Кирьянова А. В. Теория ориентации личности в мире ценностей. Оренбург, 1996. -190 с.
3. Козырев В. Н. Психологический анализ самосознания учителя: диссертация канд. психол. наук.:10.00.07. Ленинград, 1980. 205 с.
4. Личность: внутренний мир и самореализация. Идеи, концепции, взгляды. сост.: Ю. Н. Кулюткин, Г. С. Сухобская. Спб., 1996.175 с.
5. Менегетти А. Онтопсихология и меметика. [Электронный ресурс]. Режим доступа до строінки: <http://www.zipsites.ru/psy/psylib/info.php?p=3039> (15.04.2010).
6. Митина Л. М. Психология профессионального развития учителя. М.: Флинта, 1998. 200 с.
7. Самопроектування особистості у дискурсивному просторі : монографія / Н. В. Чепелева, М. Л. Смутьсон, О. В. Зазимко, С. Ю. Гуцол [та ін.] ; за ред. Н. В. Чепелевої. К. : Педагогічна думка, 2016. 232 с. URL : <http://lib.iitta.gov.ua/704560/>
8. Чепелева Н. В., Рудницька С. Ю. Нормативна модель дискурсивного самопроектування особистості. Наука і освіта. 2017. № 11. С. 105–113. URL : <http://scienceandeducation.pdpu.edu.ua/uk/articles/2017-11-doc/2017-11-st14>
9. Prince, G. 1973. A grammar of story. An introduction. The Hague, Paris: Mouton. 1987. A dictionary of narratology. Lincoln and London: University of Nebraska Press.
10. Uzarevic, J. 2003. Problem ponavljanja prekinutoga ponavljanja. Knjizevna smotra, Zagreb, br.127 (1):2004. P. 37–44.

**РЕЗУЛЬТАТИ ВПЛИВУ АКЦЕНТУАЦІЙ ХАРАКТЕРУ ПІДЛІТКІВ НА  
ПОВЕДІНКУ В КОНФЛІКТНИХ СИТУАЦІЯХ**

**Лисенкова Ірина Петрівна,**  
д.психол.н., професор,  
завідувачка кафедри психології  
Чорноморського національного  
університету імені Петра Могили  
м. Миколаїв, Україна  
**Бурячок Анастасія Віталіївна,**  
студентка VI курсу  
спеціальності 053 «Психологія»  
Чорноморського національного  
університету імені Петра Могили  
м. Миколаїв, Україна

Відповідно до мети нашої роботи було теоретично обґрунтовано та експериментально перевірено вплив акцентуацій характеру на поведінку підлітків у конфліктних ситуаціях.

На першому етапі нашого дослідження формувалася вибірка відповідно до мети дослідження. На другому етапі дослідження було виявлено акцентуації характеру та тип поведінки у конфліктній ситуації за допомогою використання методики психодіагностичного опитувальника А. Є. Личко (ПДО) та особистісного опитувальника Г. Шмішека, а також методики діагностики міжособистісних відносин Лірі та тесту К. Томаса. Заключний етап включав обробку та зіставлення отриманих результатів дослідження. Вибірка була складена відповідно до мети та завдань дослідження. До складу вибірки увійшли учні-підлітки у кількості 10 осіб, віком від 14 до 16 років.

Отримані результати показали, що за опитувальником А. Личка маємо таке відсоткове співвідношення типів акцентуацій характеру: гіпертимний тип – 15 %, дистимний – 8 %, циклотимний – 16 %, емотивний – 11 %, демонстративний – 3 %, застрягаючий – 0 %, педантичний – 5 %,

тривожний - 4 %, збудливий – 4 %, і екзальтований – 34 %.

Отже, згідно з результатами дослідження переважаючим типом акцентуації характеру підлітків є екзальтований. Далі ми використовували модифікований опитувальник для ідентифікації типів акцентуацій характеру підлітків А. Личко, за яким отримано такі результати: гіпертимний тип – 20 %, циклоїдний – 8 %, лабільний – 17 %, астено-невротичний – 4 %, сензитивний - 12 %, тривожно-педантичний (психастенічний) – 8 %, інтровертований (шизоїдний) – 8 %, збудливий (епілептоїдний) – 3 %, демонстративний (істероїдний) – 17 %, нестійкий – 3 %.

Отже, тип акцентуації характеру серед підлітків цієї групи, що найбільш часто зустрічається – гіпертимний. За ним одразу йде лабільний, що характеризується вираженою мінливістю у настрої і непередбачуваністю; і ще одним з наступних виражених типів акцентуацій у групи підлітків став демонстративний (істероїдний).

Наступним етапом нашого дослідження було проведення тесту опису поведінки особистості у конфліктній ситуації К. Томаса, за яким маємо такі співвідношення стилей поведінки у конфліктній ситуації: суперництво – 16 %, співпраця – 19 %, компроміс – 26 %, уникання – 23 %, пристосування – 16 %.

Результати свідчать, що серед підлітків цієї групи найчастіше зустрічається компромісне вирішення конфліктної ситуації.

І на заключному етапі дослідження було проведено методику діагностики міжособистісних відносин Лірі. За результатами дослідження ми отримали такі типи тенденції поведінки у конфліктних ситуаціях: авторитарний тип – 10 %, егоїстичний – 14 %, агресивний – 9 %, підозрілий – 12 %, підлеглий – 19 %, залежний – 20 %, доброзичливий – 7 %, альтруїстичний – 9 %.

Отже, розподіл стилів поведінки у конфліктній ситуації серед піддослідних свідчить про те, що в конфлікті переважає поведінка за принципом «підпорядкування + доброзичливість». Наступним кроком дослідження було визначення взаємозв'язків між акцентуаціями характеру та манерою поведінки у конфліктних ситуаціях. Для цієї мети було проведено



розрахунки коефіцієнтів рангової кореляції Спірмена для кожної з пар методик: «Шмішек-Томас», «Личко-Томас» та «Лірі-Томас».

Роблячи висновки за результатами дослідження, можна казати про те, що у групі досліджуваних не виявлено проявів агресивної манери поведінки серед підлітків, попри великий відсоток акцентуйованих особистостей. Їм властива висока контактність, товарицькість, балакучість. У конфліктних ситуаціях підлітки виступають як активною, так і пасивною стороною. Якщо і виникає суперечлива ситуація, то вона не переростає у відкритий конфлікт.

Отже, у ході проведеного дослідження було виявлено основні види акцентуацій характеру, а також стратегії поведінки підлітків у конфліктних ситуаціях. Відповідно до виявлених особливостей поведінки підлітків нами було надано загальні рекомендації для учнів, їх батьків та вчителів, які є необхідними для профілактики та врегулювання конфліктів.

Таким чином, висунута на початку дослідження гіпотеза про те, що у підлітковому віці спостерігається підвищена конфліктність, яка супроводжується впливом акцентуацій характеру, – підтвердилася.

Перспективою подальших досліджень цієї теми може бути дослідження конфліктності підлітків з вираженими акцентуаціями характеру після проведення корекційних занять та тренінгів.

## СПИСОК ЛІТЕРАТУРИ

1. Андрєєв В. І. Основи педагогічної конфліктології. К., 2003. 217 с.
2. Богданцева І. П. Програма та поурочні методичні рекомендації для класів інтенсивної педагогічної корекції загальноосвітніх шкіл «Арт-терапія» 1-4 класи. Миколаїв: Вид-во ЧДУ ім. Петра Могили, 2011. 120 с.
3. Леонгард К. Акцентуйовані особистості: Монографія. К., 2001. 375 с.
4. Леонов Н. І. Основи конфліктології: Навчальний посібник. К., 2004. 122 с.
5. Лисенкова І. П. Використання арт-терапевтичних методик у роботі з дітьми передшкільного віку із затримкою психічного розвитку. *Наука і освіта.*

*Психологія і педагогіка*. 2013. № 3/СХІІІ, травень. С. 95-97.

6. Лисенкова І. П. Детермінанти емоційного розвитку дітей з когнітивними порушеннями: Дис. на здобуття ступення д.психол.н. за спеціальністю 19.00.08. – спеціальна психологія (053 «Психологія»). Інститут спеціальної педагогіки і психології ім. М.Ярмаченка. К., 2019.

7. Личко А. Є. Психопатії та акцентуації характеру у підлітків. К., 1983. 256 с.

8. Личко А. Є. Типи акцентуацій характеру та психопатій у підлітків. К., 1999. 416 с.

9. Лінчевський Є.Є. Конфлікти у спілкуванні та спілкування у конфлікті: Навчальний посібник. Харків, 2000. 72 с.

10. Самохвалова А.Г. Акцентуації характеру як фактор ускладненого спілкування підлітків. *Вісник КДУ. Психологія. Соціокінетика*. К., 2013. № 4. С. 47-53.

11. Lysenkova I. P. Correction-Developing Environment as a Means of Emotional Development of Children with Cognitive Impairment *The Norwegian Journal of Development of the International Science*. 2018. № 20. Vol. 2. P. 67-69.

**ПІДВИЩЕННЯ МОТИВАЦІЇ СТУДЕНТІВ ДО НАВЧАННЯ:  
НОВІТНІ ФОРМИ РОБОТИ**

**Макаренко Наталя Миколаївна**

к.п.н., доцент кафедри загальної та вікової психології

**Кучер Павло Андрійович**

студент

Криворізький державний педагогічний університет

м. Кривий Ріг, Україна

**Анотація:** Мотивація та її відсутність є надзвичайною проблемою у сьогоденному світі. З цим явищем зіштовхнулася значна кількість людей з усієї Землі. Саме тому дослідження теми мотивації та шляхів її підвищення є дуже важливим. У цій статті розкрито проблему мотивації сучасних студентів вищих навчальних закладів, розглянуто три наукові статті з різних країн, які пов'язані насамперед з цією темою та розібрано шляхи створення та підвищення навчальної мотивації, що були запропоновані в статтях.

**Ключові слова:** мотивація, студент, діяльність, мотиви, бажання, фактори, прокрастинація

Термін «мотивація» має дуже багато різних тлумачень. Так, український психолог Сергій Занюк визначає мотивацію як «сукупність спонукаючих факторів, які визначають активність особистості та детермінують спрямованість її діяльності» [1, с. 4]. Іншими словами, мотивація – це спонукання людини до будь-якої діяльності, і від того, наскільки усвідомленим є це спонукання, залежить те, якою саме буде ця діяльність.

За Лідією Кузнецовою, будь-яка діяльність завжди має суб'єкта (як правило, людина) та об'єкта (предмет, явище або інша людина) і складається з мотиву (потреби людини, які спонукають її до дії), мети (образ бажаного результату), засобів (завдяки яким суб'єкт здійснює діяльність), дії (конкретні

кроки, які суб'єкт робить для досягнення бажаного результату) та, звісно, результат – те, до чого призвели всі вищеназвані аспекти [2].

Таким чином, можна створити структуру діяльності типового студента ВНЗ (табл. 1).

**Таблиця 1**

**Діяльність студента вищого навчального закладу**

<b>Суб'єкт діяльності</b>	Студент Криворізького державного педагогічного університету
<b>Об'єкт діяльності</b>	Професійна вища освіта
<b>Мета</b>	Високооплачувана робота за фахом, за яким він вчиться; перспективна кар'єра в майбутньому; повага з боку інших людей
<b>Мотиви</b>	Бажання жити краще та заробляти такі гроші, яких вистачить, щоб забезпечувати себе і майбутню сім'ю
<b>Засоби</b>	Комп'ютер, мобільний телефон, інтернет, посібники
<b>Дії</b>	Вивчення нових тем, пов'язаних із предметами, які він проходить, виконання всіх завдань задовго до початку сесії, написання наукових статей
<b>Результат</b>	Високі оцінки, повага від одногрупників та викладачів

Так виглядає вмотивований студент, студент, який поставив собі чіткі цілі, має конкретні бажання. Але зовнішня атмосфера для багатьох з нас може мати значний вплив на діяльність людини.

Фактори можуть бути різні: булінг в родині, постійний тиск з боку батьків, викладачів, коханої дівчини, або інших людей, природні катаклізми тощо. Всі ці фактори в тій чи іншій мірі змінюють цілі, бажання та іноді навіть засоби діяльності (аварія на лінії електропередач внаслідок урагану, завдяки чому світло зникло і людина не має можливості користуватися комп'ютером, або розбитий телефон чи інший пристрій під час сварки). Обидві ситуації можуть трапитися майже з кожною людиною.

У таких випадках, на заміну внутрішній мотивації приходять зовнішня. Тобто зникає особистий інтерес до навчання, бажання прагнути більшого. Замість них людина змушує себе вчитися насильницьким шляхом, не отримуючи від цього задоволення та будь-яких позитивних вражень [3, с. 10]. І в багатьох випадках такі змушення супроводжуються сильним внутрішнім

супротивом та прокрастинацією – коли людина, замість того щоб робити завдання (в нашому випадку завдання, які отримують студенти в міжсесійний період), відкладає його до останнього дня, і потім робить тільки тому, що вона змушена, а не тому, що вона хоче [4, с. 21]. Пріоритетною метою є не отримати високі оцінки та повагу від інших, а просто не бути відрахованим та врешті-решт отримати диплом.

І тому виникає резонне питання: як підвищити мотивацію таких людей? Яким чином можна подолати їхню прокрастинацію та зробити пріоритетним бажання пізнавати нове, отримувати високі бали та розвиватися, як особистість, а не деградувати, віддаючи перевагу соціальним мережам, комп'ютерним іграм та іншим розвагам?

Відповіді можемо отримати в новітніх працях психологів-науковців зі всього світу, пов'язаних з цією темою. Розберемо деякі з них.

**Британський психолог Зої Кондаку** пропонує такі десять способів мотивації навчання:

1. Визнати свій внутрішній спротив та складні почуття стосовно навчання і написати на папері всі свої думки щодо цього.

2. Не уникайте роботи, тому що це виснажує в емоційному плані сильніше, ніж навіть почуття неприязні від прочитаного навчального матеріалу, який не дуже подобається.

3. Не звинувачувати себе за прокрастинацію та спробувати просто і спокійно повернутися до виконання робіт. Чим раніше це вийде, тим краще для вас.

4. Спробувати краще зрозуміти свій навчальний стиль – зробити своє навчання максимально цікавим, наскільки це можливо, перетворивши його на гру або будь-яким іншим шляхом.

5. Не принижувати себе, порівнюючи з іншими.

6. Уявити, як ви починаєте навчання та змінити своє ставлення до початку. Початок – це процес, подібний зльоту літака: ви починаєте повільно, але продовжуєте швидше і швидше, поки не злетите.

7. Сфокусуватися на найважливіших завданнях та уникнути багатозадачності, якщо є можливість.

8. Розмовляти з одногрупниками про складнощі, з якими ви зіткнулись під час навчання за останній час та про те, як ви хочете їх вирішити. Таким чином, можна швидше вирішити складне питання, дізнатися про інші точки зору та почути декілька порад, як діяти в таких ситуаціях, і завдяки цьому, вам буде набагато легше вирішувати такі питання самому.

9. Повністю змінити свій підхід до виділення часу на навчання; ставити питання не так: «Чи зможу я виконати всі завдання?», а «Скільки завдань я можу виконати за наступні дві години?».

10. Не забувати, що інколи навчання може бути досить складним та виходити за зону комфорту. Навчання можна порівняти з підбиранням на гору Еверест – сам процес досить складний, але досягнувши вершини, ви відчуваєте справжнє задоволення та гордість собою. Тому треба зациклитися на кінцевому результаті, а не на складнощах навчання [5].

**Американський когнітивний психолог Вінстон Сік** виділяє такі сім способів підвищити мотивацію студента до навчання:

1. Поставити собі чіткі цілі. Аби мотивація була кращою, необхідно ставити цілі, які є ближчими до вашого дому та вашого особистого життя. Наприклад, зробіть своєю метою складення тесту на високу оцінку, або отримання високої оцінки за конкретний предмет. Також можна вивчити ті частини предмету, які згодом можуть стати для вас корисними в реальному житті (напр. якісь аспекти мови чи історичні факти). Поставте собі свій власний крайній термін, який буде раніше за реальний – таким чином, ви зможете зробити свої завдання значно раніше.

2. Навчатися не заради високих оцінок та задоволення батьків, а заради задоволення себе та своєї майстерності, свого професіоналізму в тій чи іншій науковій сфері. Немає нічого більш виснажливого, ніж вивчення великої кількості речей лише для того, щоб отримати високу оцінку, але вона все одно виявляється нижчою, ніж студент очікував. Після цього він опускає руки і каже

«Навіщо тоді вчитися взагалі?». Це неправильно – якщо ви поставили мету отримати високу оцінку за курс, треба вчити лише те, що буде на тестах та практичних заняттях. Вивчайте більше лише в тому випадку, якщо ви хочете досягти майстерності в тій чи іншій науці. Як правило, такі студенти заробляють більш високі оцінки.

3. Взяти відповідальність за своє навчання. Багато хто зі студентів у своїх поганих оцінках звинувачує інших людей: «Я не подобаюсь учителю», «Він ніколи не викладав того, що попалося мені в тесті», «Я зробив домашнє завдання правильно, але мені все одно поставили низький бал». Чим більше студент це робить, тим гіршими є його оцінки, бо відмовляючись від відповідальності, він вчиться поганіше та внаслідок цього робить завдання неуважно. Тому завжди треба відповідати за своє навчання, за виконані роботи. Саме розуміння того, що ви відповідаєте за це і що ніхто не вивчить потрібний матеріал за вас, мотивуватиме вас глибше занурюватися в тему.

4. Спробувати так зване мислення росту – хоча деякі люди вважають, що кожен з нас стає розумним (чи не розумним) незалежно від своїх дій, насправді це зовсім не так. На думку успішних людей, розум – це те, що ми будуємо самі протягом усього життя, і ніхто, крім нас, не може вплинути на його розвиток. Люди з мисленням росту, побачивши складне завдання, скажуть: «Я не знаю, як виконати це завдання. Але якщо я буду добре вчитися, я дізнаюся про це». Якщо вірити в те, що ваш мозок може бути сильнішим та виконувати складніші завдання, це не лише робить майстерність у тому, що ви вивчаєте, більш досконалою, а ще й покращує оцінки та підвищує вашу мотивацію до навчання.

5. Знайти актуальність предмета: щоб роздратувати будь-якого вчителя, достатньо сказати, що його предмет у наші дні неактуальний. Замість цього, краще спробувати розібратись, як те, що ви вивчаєте, відноситься до вашого повсякденного життя, не пов'язаного з вашим навчальним закладом. Інколи дуже складно побачити зв'язок між предметом та життям, але можна знайти інформацію про це в інтернеті: наукові статті, відеоролики,

документальні фільми тощо.

6. Уявити себе в майбутньому, наприклад, через 10 років, уявити свою кар'єру, місце проживання, повсякденну діяльність. А після цього уявити, як саме ви добираєтесь до всього цього. Мати здатність уявляти реального себе в майбутньому, розуміючи свої реальні перспективи – це один з найбільших способів підвищити навчальну мотивацію. Наступного разу, побачивши складне чи неприємне для вас завдання, вам треба закрити очі та уявити себе в майбутньому і сказати, що для того, щоб все те, що ви уявили, було насправді, потрібно виконати саме це завдання.

7. Проаналізувати свої цінності; спробувати відповісти на такі питання: Що я ціную найбільше в своєму житті? Які дві чи три найважливіших якості я можу розвинути в собі? Чи намагаюся я бути чесним в усьому, що я роблю? Чи я ціную доброту? Чи є для мене успіх найважливішою цінністю в житті? Іноді треба уділяти цим питанням декілька хвилин. Якщо робити це хоча б два рази на місяць, це може допомогти вам сфокусуватися на своїх зусиллях в інших сферах свого життя. Наприклад, якщо ви цінуєте сім'ю більш за все інше, здатність турбуватися про неї мотивуватиме навчатися краще – згодом, маючи вищу освіту та заробітну плату, якої добре вистачає, вам буде легше турбуватися про своїх рідних; або якщо найбільшою цінністю для вас є чесність, ви ніколи не будете намагатися списати або використатися інтернет-ресурсами, посібниками чи шпаргалками під час тестів, але при цьому будете вчитися набагато краще [6].

Ця тема є актуальною і в Україні. Так, **вітчизняний психолог, кандидат психологічних наук Валентина Лук'яненко** пропонує використовувати такі десять завдань для підвищення мотивації студентів факультетів іноземних мов:

1. Поміркувати над відомими висловлюваннями, перекласти їх на українську мову та прокоментувати їх (бажано, щоб мовою оригіналу).

2. Прочитати та обговорити на занятті біографії видатних науковців, які багато разів отримували визнання, пройшовши через різні перешкоди (напр. погані стосунки з близькими людьми, зневіра оточення тощо), але не здавшись і



все-таки прийшли до успіху. Такі люди є реальними доказами, що кожен студент також може досягти успіху, якщо буде вірним своїй праці до кінця.

3. Обрати серед відомих науковців та/або винахідників тих, хто відповідають поняттю «людина, що створила себе сама», тобто тих, хто стали успішними завдяки своїм постійним зусиллям і, як правило, починали свій шлях у бідній родині та розповісти про них більш детально.

4. Скласти речення іноземною мовою, яку вивчають студенти, з такими словами, як навчання, внутрішня мотивація, навички, здібність, креативність тощо. А після цього провести дискусію за темою «Мотивація навчання».

5. Перекласти ідіоматичні вирази, пов'язані з мотивацією навчання, з іноземної мови на українську та проілюструвати ці вирази конкретними прикладами.

6. Придумати іноземною мовою девіз успішної особистості, яка впевнено прагне успіху, виконуючи всі поставлені завдання. Бажано, щоб цей девіз спонукав до діяльності і вас.

7. Визначити, яка книга є найважливішою в отриманні професійних знань та довести це своїм одногрупникам.

8. Придумати винахід у сфері високих технологій (це можуть бути й технології далекого майбутнього) та розповісти про нього та всі його особливості іноземною мовою.

9. Підготувати виступ перед аудиторією про реалізацію проекту «Подорож на Місяць».

10. Довести, що оцінка ефективності в соціальних взаєминах складає 80% успіху та обґрунтувати свою думку [7].

У сучасному світі є багато різних поглядів на вирішення проблеми мотивації студентів. Існують як ті, хто намагаються вирішити цю проблему, даючи студентам поради щодо того, яким чином вони можуть її підвищити, так і ті, хто пропонують запровадити у вищих навчальних закладах різні заходи, які можуть допомогти студентам знайти мотивацію до навчання. Відповісти

об'єктивно, чи ці поради дійсно можуть допомогти студентам знайти та підвищити свою мотивацію, неможливо, тому що кожна людина індивідуальна, і та порада, яка допоможе одній людині, може зробити лише гірше іншій. Тому єдиний спосіб дізнатися, чи можна стати внутрішньо вмотивованим студентом (табл. 1) завдяки цим порадам, ми можемо, лише перевіривши їх самому.

## СПИСОК ЛІТЕРАТУРИ

1. Занюк С. С. Психология мотивации. — Киев: Ника-Центр: Эльга-Н, 2001. — 352 с.
2. Кузнецова Л. Деятельность человека – основные виды и типы. Доступ: <https://skysmart.ru/articles/obshchestvoznaniye/deyatelnost-cheloveka>
3. Климчук В. А. Тренинг внутренней мотивации. — СПб.: Речь, 2005. 76 с.
4. Тарасевич Г. В. Прокрастинация: болезнь века // Русский репортёр: журнал. — М.: PunaMusta Oy, 2014. — № 14 (342). — С. 20—29.
5. Zoe Kontakou, 10 ways to motivate yourself to study. Input: <https://www.ucl.ac.uk/news/2015/nov/10-ways-motivate-yourself-study>
6. Winston Sieck, 7 Ways to Improve Your Motivation to Study (Backed by Science). Input: <https://www.globalcognition.org/improve-your-motivation-to-study/>
7. Лук'яненко В. В. Формування мотивації навчання студентів технічних спеціальностей на заняттях з англійської мови. Доступ: <http://confesp.fl.kpi.ua/fr/node/1164>

**ОСОБЛИВОСТІ ЕМОЦІЙНОГО ВИГОРАННЯ ПІДЛІТКІВ:  
ТЕОРЕТИЧНИЙ ОГЛЯД ДОСЛІДЖЕНЬ**

**Поліщук Зорина Борисівна**  
студент

**Коструба Наталія Сергіївна**  
к. п. н., доцент

Волинський національний університет  
імені Лесі Українки  
м. Луцьк, Україна

**Анотація:** Підліток — це згусток контрастів: часта зміна настрою, самооцінка то падає, то злітає до небес, дитина бунтує, змінює стилі одягу, інтереси та смаки. Такі значні особисті зміни часто є причиною виникнення підліткового емоційного вигоряння.

**Ключові слова:** синдром емоційного вигоряння, підлітки, емоції, напруженість, психічне здоров'я.

Психологічну природу емоційного вигоряння почали вивчати порівняно недавно. Глобальний розвиток цивілізації, інтенсифікація життя, поглиблення економічних, політичних криз у суспільстві, екологічні, природні, техногенні катастрофи спричиняють перевантаження людини психотравмуючими чинниками, які викликають емоційну напругу, травматичний стрес із його наслідками у вигляді посттравматичного стресового розладу.

Термін «burnout» (вигоряння) був уперше введений в 1974 р. американським психіатром Х. Фрейденбергом для характеристики психологічного стану здорових людей, які знаходяться в тісному спілкуванні з пацієнтами в емоційно насиченій атмосфері при наданні професійної допомоги [1].

Синдром емоційного вигоряння (СЕВ) є реакцію організму на тривалий вплив професійного стресу середньої інтенсивності [5]. Відповідно до сучасних

уявлень науковців, результатом процесу емоційного вигорання є система переживань – емоційного виснаження (переживання спустошення та безсилля), деперсоналізації (черствість, безсердечність, цинізм та грубість), пониження особистісних досягнень (зниження власних досягнень, втрата сенсу та бажання вкладати особистісні зусилля) [4]. Причинами емоційного вигорання можуть бути особистісні чи організаційні особливості особистості. Вигорання зазвичай виникає у відповідь на певні зовнішні вимоги чи ситуації, які порушують внутрішній баланс.

Як відомо, підлітковий вік – це вік змін, не лише біологічних трансформацій особистості, а і психологічних. Вони зумовлені характерними кризовими ознаками, зміною усталених переконань, ціннісних орієнтацій, виборами нових зразків для наслідування. Саме такі змістовні особистісні зміни часто є передумовою виникнення синдрому емоційного вигорання в підлітків [6].

Вплив сімейних конфліктів на формування синдрому емоційного вигорання у підлітків вивчали І. Ващенко та Л. Кондратська. Тривожним сигналом сучасної реальності стало збільшення кількості сімей, у яких батьки не здатні вирішити свої власні життєві проблеми, і тим більше, не можуть забезпечити своїм дітям сприятливі умови життя і виховання. За даними дослідження, тривалі сімейні конфлікти є причиною важких психологічних травм і є сприятливим джерелом для формування у підлітків таких особистісних характеристик, як тривожність, емоційна нестійкість, невпевненість у собі, безтактність, байдужість до оточення, замкнутість, апатія, відчуженість, невігластво, злість, роздратованість, замкнутість, тривожність та відчуженість. Результати дослідження показують, що підлітки мають великі труднощі з управлінням своїми емоціями та їх обробкою, мають характерні для підліткового віку негнучкість, недорозвиненість та відсутність емоційної експресії. На формування емоційних «перешкод» впливає деструктивність сімейного виховання. Інакше кажучи, розбіжності з питання виховання, суперечки, непослідовність, неадекватність, опіка та заборона у багатьох

сферах життя, підвищена вимогливість до дитини. Більшість підлітків скаржаться на те, що батьки їх не слухають, не цікавляться їхніми думками, не хочуть знати, що вони відчувають, байдужі до почуттів та настроїв. Загалом на підлітків негативно впливають не лише прямі сімейні конфлікти, а й латентні. До них відносяться фальшива ввічливість, емоційна відчуженість, відсутність спілкування, посилена опіка, перетягування підлітка на свою сторону, обмеження спілкування з іншим членом подружжя. На думку дослідників, перенесення вирішення власних проблем на дітей створює психологічно травмуючу ситуацію для підлітка [3].

Т. Щербан та І. І. Брецько вивчали психологічні властивості спілкування підлітків усередині сім'ї та під час навчальної взаємодії з педагогом. Було встановлено, що факторами спілкування, які провокують формування синдрому емоційного вигорання є: відсутність повноцінного сімейно-рольового спілкування, обмежена можливість будувати власну комунікативну тенденцію у взаємодії з педагогом, несприятлива психологічна атмосфера спілкування, психологічно важкий контингент спілкування, депресивність, емоційна ригідність, дефекти особистісної сфери. На підставі проведеної діагностики було виявлено, що майже половина підлітків страждає на емоційне вигорання. Отримані результати демонструють, що негативна комунікація в сім'ї та в навчальній установі є одним з основних чинників, що спричиняє емоційне вигорання у підлітків. Переважають негативні емоції, що ускладнюють світосприйняття та істотно гальмують вплив на формування просоціальної мотивації та вольових намірів. З емоційного боку підлітків це проявляється переважно у вигляді поплутаних емоційних реакцій зі специфічними особливостями [7].

І. Брецько також досліджувала характеристики особливостей психоемоційного вигорання підлітків зі школи-інтернату та загальноосвітньої школи. Депривація сімейного спілкування є одним із дуже негативних факторів, який призводить до емоційного вигорання підлітків. Воно є ключовим складником трансформації особистості. У результаті відбуваються

серйозні зміни у якостях і характеристиках мотиваційних установок, перцептивних стереотипів, цінностей, характеру, способів спілкування, поведінки тощо. Сімейна депривація призводить до порушення передусім емоційної та соціальної сфер. Це проявляється у підвищеній невротичності, тривожності, агресії, депресії, зниженій емпатії, незбалансованість дитячо-батьківських стосунків тощо. На думку дослідниці, самотність підлітків загальноосвітньої школи має психогенний характер, а не соціогенний, як в однієї з шкіл-інтернату. Інакше кажучи, діти, які мають певний ступінь соціальної гармонії в нуклеарній сім'ї та відносно адекватний рівень міжособистісного сімейного спілкування, схильні певною мірою ігнорувати соціальні детермінанти, аби впоратися з «душевними» проблемами. Підлітки із загальноосвітньої школи гедоністично прагнуть спілкування, однак стурбовані власною самооцінкою та міжособистісними відносинами. Депривовані підлітки характеризуються численними комунікативними бар'єрами, перепадами настрою, коливаннями самооцінки, вразливістю до зовнішнього тиску, проблемами у сприйнятті власної зовнішності. Порівняно з однією з шкіл-інтернату виявлено значно вищий рівень емоційної неврівноваженості, різномодальної тривожності, підвищена невротизація та емоційна напруженість, що виявляється на рівні надмірного суб'єктивного переживання. Більшість обстежених депривованих підлітків характеризуються високим рівнем психоемоційного вигорання порівняно із загально-популяційними нормами та показниками [2].

Типовими заходами профілактики емоційного вигорання у підлітків є використання власної поведінки під час переживання навчальних криз, узгодження життєвих орієнтованих цінностей, гармонізація академічної та особистісної самооцінки, рівня домагань, правильна організація відпочинку та дозвілля. Подальший дослідницький потенціал вбачаємо у поглибленому вивченні динаміки та факторів емоційного вигорання підлітків у різних соціальних ситуацій, а також у сферах підготовки та апробації програми корекційного впливу. Адже емоційне вигорання негативно позначається не

лише на самих підлітках, на їхній освітній діяльності та самопочуття, але і на тих, хто знаходиться поруч з ними: їхні близькі, друзі та ін.

### СПИСОК ЛІТЕРАТУРИ:

1. Freundberger H. J. Staff burnout. *Social Scienses*. 1974. P. 159-166.
2. Брецько І. Порівняльна характеристика особливостей психоемоційного вигорання підлітків зі школи-інтернату та загальноосвітньої школи: результати факторного аналізу. *Проблеми сучасної психології*, 2014. №26. С. 55-68.
3. Ващенко І., Кондрацька Л. Вплив сімейних конфліктів на формування феномена “Емоційне вигорання” у підлітків. *Проблеми сучасної психології*. 2011. №14. С. 61-73.
4. Жогно Ю. П. Психологічні особливості емоційного вигорання педагогів : автореф. дис. на здобуття наук. ступеня канд. психол. наук : спец. 19.00.07 «Вікова та педагогічна психологія». Одеса, 2009. 23 с.
5. Зайчикова Т. В. Психологічні особливості прояву синдрому емоційного вигорання у студентів. URL: [newlearning.org.ua](http://newlearning.org.ua) (дата звернення: 22.11.2019).
6. Краєва О. А. Проблема кризи ідентичності в період нормативної кризи підліткового віку. *Педагогічний процес: теорія і практика*. 2016. Вип. 1. С. 46-50.
7. Щербан Т., Брецько І. Особливості, що зумовлюють емоційне вигорання підлітків у процесі спілкування з дорослими. *Наука і освіта*. 2018. №1. С. 131–138.

# ПРО ВЗАЄМОЗВ'ЯЗОК МІЖ ІНДИВІДУАЛЬНИМИ ТА ЧАСОВИМИ ПАРАМЕТРАМИ КОГНІТИВНИХ ПРОЦЕСІВ У ПІДЛІТКІВ РІЗНИХ ТИПІВ ТЕМПЕРАМЕНТУ

**Пріснякова Л. М.,**  
доктор психології, професор  
**Леонова Лиана**  
магістрант кафедри психології  
Дніпровський гуманітарний університет  
Дніпро, Україна

**Анотація.** Стаття присвячена дослідженню взаємозв'язку індивідуальних та часових параметрів когнітивних процесів у підлітків різних типів темпераменту. Теоретичне значення дослідження заключається - визначені широкі можливості математичної моделі переробки інформації пам'яттю для кількісного опису мнемічних процесів з урахуванням індивідуальних властивостей, в тому числі можливість їх розповсюдження на інші дотепер недосліджені особливості особистісних характеристик.

**Ключові слова:** математична модель пам'яті, індивідуально-типологічні особливості, параметр індивідуальності, часові характеристики, кореляція.

Пам'ять, починаючи з робіт представників класичної психології, є одним із традиційних предметів дослідження психологічної науки. Проблема кількісного опису процесів пам'яті вперше була порушена Еббінгаузом Г. У подальшому вона досліджувалася Шенноном К., Мюллером Г. Е., Тепловим Б. М., Аткінсоном Р. Л., Стернбергом С., Зінченко В. П., Величковським Б. М. і Вучетичем Г. Г., Хоффманом І. та інш. [4].

Дослідження процесів навчання дозволили виявити, що результати багатьох експериментів, які перевіряють зв'язок між інформаційними і часовими змінними в ході навчання, задовільно апроксимуються експоненційною функцією.



Виділення інформаційно-часових властивостей пам'яті як опорних для її моделювання спонукає до пошуку експериментальних даних, що вказують перш за все на загальний клас функцій, що пов'язують кількість інформації, яка міститься в сховищі, з часом її накопичення, зберігання та вилучення [8].

Таким чином, актуальним залишається питання про визначення залежностей між часовими та індивідуально-типологічними характеристиками пам'яті та шляхи і способи розвитку мнемічних здібностей.

Індивідуальні особливості особистості найяскравіше виявляються в темпераменті. Темперамент, виступаючи як біологічна основа людини, багато в чому зумовлює формування стійких індивідуальних особливостей людини. Темперамент розглядається як властивість індивіда, що виявляється в особливостях динамічних характеристик психічної діяльності [18].

Індивідуальні особливості людини були предметом вивчення багатьох дослідників. В даний час загальноприйнято характеризувати особистість різною кількістю вимірюваних факторів - від 3 (Айзенк Г.) до 16 (Кеттелла Р.). Ці фактори дозволяють виявити індивідуально-типологічні особливості не тільки в діяльній, але і в когнітивній та емоційній сферах особистості.

Пізнавальні психічні процеси спрямовані на прийом, переробку та зберігання інформації, пізнання зовнішнього середовища, орієнтування в ній, тому їх роль в житті людини в цілому і в будь-якій діяльності надзвичайно важливі. Це процеси відчуття, сприйняття, уявлення, уяви, пам'яті, мислення. Пам'ять є процесом, одним з основних характеристик якого є час.

Психологічний час – приватний час особистості, який інтегрує в собі об'єктивні часові відносини і суб'єктивне відображення цих відносин в процесі сприйняття змін, оцінки діяльності і послідовності подій, переживання окремих властивостей часу, формування цілісного відношення особистості до часу її життя; це суб'єктивний час, даний в переживаннях [2].

Цей час пов'язаний з певною впорядкованістю відчуттів, сприйняття, уявлень, які змінюють один одного, з послідовністю змін переживань і думок, одні з яких стають фактором свідомості раніше, інші пізніше [3].

В психологічній науці є ряд підходів до дослідження проблеми часу:

- час як засіб вимірювання характеристик індивіда (час реакції, час прийняття рішень, час виконання операцій і т.д.), час являє собою деяку міру, з якою співвідносяться якості психіки. - вимірювання переживання часу.

Професор Б. Й. Цуканов визначає, що однією з індивідуальних властивостей особистості є психологічний час. На його думку: «Структура часових властивостей людини визначається тим, що в її основі лежить реально пережита тривалість». Саме в якості тимчасової властивості особистості Б. Й. Цуканов виділив власну одиницю часу індивіда, отже, і вимір індивідуальних показників часових властивостей [15-17].

Використання теорії переробки інформації пам'яттю (ТПІП) [8] дозволило об'єднати численні результати досліджень єдиною моделлю, яка характеризує різні процеси двома параметрами - постійної часу переробки інформації і деяким її (інформації) кінцевим значенням, що зберігається досить довго.

Отримані результати

Спираючись на запропоновану авторами [8,9] математичну модель, ми використали формулу (1) для визначення постійної часу  $T$  при запам'ятовуванні стимульного матеріалу у вигляді складів.

**Ця формула описує процес запам'ятовування інформації наступними залежностями:**

$$\bar{I} = I_n / I_\Sigma = 1 - \exp(-n * T / \tau_1), (1)$$

де

$I_n$  – рівень запам'ятовування за  $n$  повторень,

$I_\Sigma$  – сумарна кількість запам'ятованої інформації,

$\tau_1$  – час одного повторення,

$n$  – кількість повторень.

$T$  - важливий показник процесу переробки інформації пам'яттю. Ця характеристика визначає час, на протязі якого процес накопичення реалізується на 2/3. Постійна часу  $T$  в нашому дослідженні визначається як зовнішній час

особистості.

Структура часових властивостей психіки людини визначається тим, що в її основі лежить реально пережита тривалість. Вона пов'язана з ходом власних (біологічних) годин індивіда і визначає особливості його особистого ставлення до часу [17]. Щоб зрозуміти цілісність уявлень про час у психіці людини, необхідно вивчити закономірності та механізми зовнішнього часу.

Отримані у власних дослідженнях дані дозволяють нам говорити не про різні рівні часу у психіці людини, а про єдину часову організацію людини, від вроджених біологічних циклів до складного суб'єктивного ставлення до пережитого часу.

Для того, щоб визначити, чи існує зв'язок постійної часу  $T$  з особистісними характеристиками дітей та підтвердити чи спростувати гіпотезу, ми розраховали кількісні показники за шкалами екстра-інтроверсії, стабільності-нейротизму за результатами методики Г. Айзенка.

З метою збору експериментальних точок на одній площині і встановлення певних закономірностей, а також для врахування гендерних особливостей для кожного типу темпераменту, ми скористались параметром - показником індивідуальності [8], який характеризує віддаленість від центру кола Г. Айзенка і який розраховується за формулою (2) та залежить від рівня нейротизма ( $N$ ) і інтро-екстраверсії ( $E$ ).

$$\rho = \sqrt{E^2 + N^2} \quad (2)$$

Для особистостей, які мають значення за шкалами нейротизма та/або екстра-інтроверсії більше 12 розрахунки проводимо за формулою (3)

$$\rho' = \sqrt{(E')^2 + (N')^2} \quad (3)$$

Нові визначені координати дозволили зібрати всі значення типів темперамента на видозміненої площі кола Г. Айзенка .

**Зведені дані параметрів  $T$ ,  $\rho'$  для різних типів темпераментів  
особистостей**

Тип темпераменту	Стать	$T$ , сек	$\rho'$ сер
Холерики	<b>Всього</b>	<b>5,25</b>	<b>7,30</b>
	Ж	5,37	7,50
	Ч	4,85	6,67
Сангвініки	<b>Всього</b>	<b>6,06</b>	<b>8,21</b>
	Ж	5,31	7,76
	Ч	6,80	8,66
Меланхоліки	<b>Всього</b>	<b>2,68</b>	<b>9,38</b>
	Ж	2,53	9,81
	Ч	3,36	7,48
Флегматики	<b>Всього</b>	<b>5,16</b>	<b>9,10</b>
	Ж	5,17	9,36
	Ч	5,16	8,75

**Аналізуючи отримані результати досліджень можемо зробити наступні висновки:**

1. Між постійною часу  $T$  і параметром існує закономірність, яка простежується по всіх видах стимульного матеріалу в кожному типі темперамента незалежно від статі: зі збільшенням параметра збільшуються числові значення постійної часу  $T$ .

2. Встановлені тенденції змін індивідуальних показників: значення  $\rho'$  екстравертів зменшується від сангвініків до холериків, а в групі інтровертів значення  $\rho'$  збільшується від меланхоліків до флегматиків. Значення  $\rho'$  емоційно стабільних збільшується від сангвініків до флегматиків та збільшується від холериків до меланхоліків.

3. Середні значення індивідуальних показників у хлопчиків та дівчаток практично не відрізняються і складають 8,28 та 8,24 відповідно.

4. Групування за ознакою екстра-інтроверсії дало нам змогу спостерігати більш високі середні індивідуальні показники у екстравертованих типів, при чому показники  $\rho'$  дівчаток значно перевищують показники хлопчиків - на 0,72. Інтровертовані типи за статевою ознакою мають незначні відхилення показників – на 0,03 на користь хлопчиків.

5. Щодо видів стимульного матеріалу, відмічається, що діти всіх типів

типів темпераменту мають високі показники постійної часу при запам'ятовуванні змістовного матеріалу у вигляді чисел, але діти екстравертованих типів запам'ятовують інформацію швидше, ніж діти інтровертованих типів. Розрахунки дають нам можливість стверджувати, що існує значуща різниця в часі при запам'ятовуванні екстра-інтровертованими типами змістовного матеріалу чисел та слів – 2 сек та 2,7 сек відповідно. При запам'ятовуванні беззмістовного матеріалу у вигляді складів різниця між типами менш значна і складає 0,54 сек.

6. Дослідження гендерних особливостей виявляють переваги в швидкості запам'ятовування змістовного матеріалу у екстравертованих типів хлопчиків. Беззмістовний матеріал швидше запам'ятовували дівчатка екстравертованих типів, хоча різниця між дівчатка та хлопчиками незначна - 0,22 сек. Щодо інтровертованих типів – переваги в швидкості запам'ятовування по всіх видах стимульного матеріалу показують хлопчики, при чому з незначною різницею при запам'ятовуванні. Слід зауважити, що тенденція змін показників Т у хлопчиків визначених груп типів темпераменту при запам'ятовуванні беззмістовного матеріалу має дзеркальне відображення.

7. Групування за ознакою емоційної стабільності-нестабільності визначає, що високі значення Т мають емоційно стабільні типи, при чому показники постійної часу у хлопчиків більше ніж у дівчаток. Слід зауважити, що різниця в показниках Т у визначених типах дівчат – 1,19 сек та хлопчиків - 1,88 сек є суттєвою і потребує подальших досліджень.

8. Розрахунки дають нам можливість стверджувати, що існує значуща різниця в часі при запам'ятовуванні емоційно стабільними - нестабільними типами всіх видів стимульного матеріалу, про що свідчать показники різниці в запам'ятовуванні чисел, слів, складів – 2,28 сек, 1,24 сек та 0,88 сек відповідно.

9. Дослідження гендерних особливостей виявляють переваги в швидкості запам'ятовування змістовного матеріалу у емоційно стабільних типів хлопчиків. Щодо емоційно нестабільних типів – переваги в швидкості запам'ятовування чисел та складів показують дівчатка. Різниця в показниках

постійної часу у дівчаток по змістовних типах стимульного матеріалу є менш значною, ніж у хлопчиків. Що стосується беззмістовного матеріалу, можемо констатувати більшу різницю в показниках Т у хлопчиків (1,19 сек) ніж у дівчаток (0,65 сек).

10. Ми заключили, що залежність  $p'$  від  $\tau$  Б.Й. Цуканова наближається до лінійної залежності. Таким чином, цей параметр співвідноситься зі значеннями суб'єктивно переживаємого часу і « $\tau$  – типами», визначеного Б.Й.Цукановим і дає можливість проводити порівняння з результатами за іншими дослідженнями.

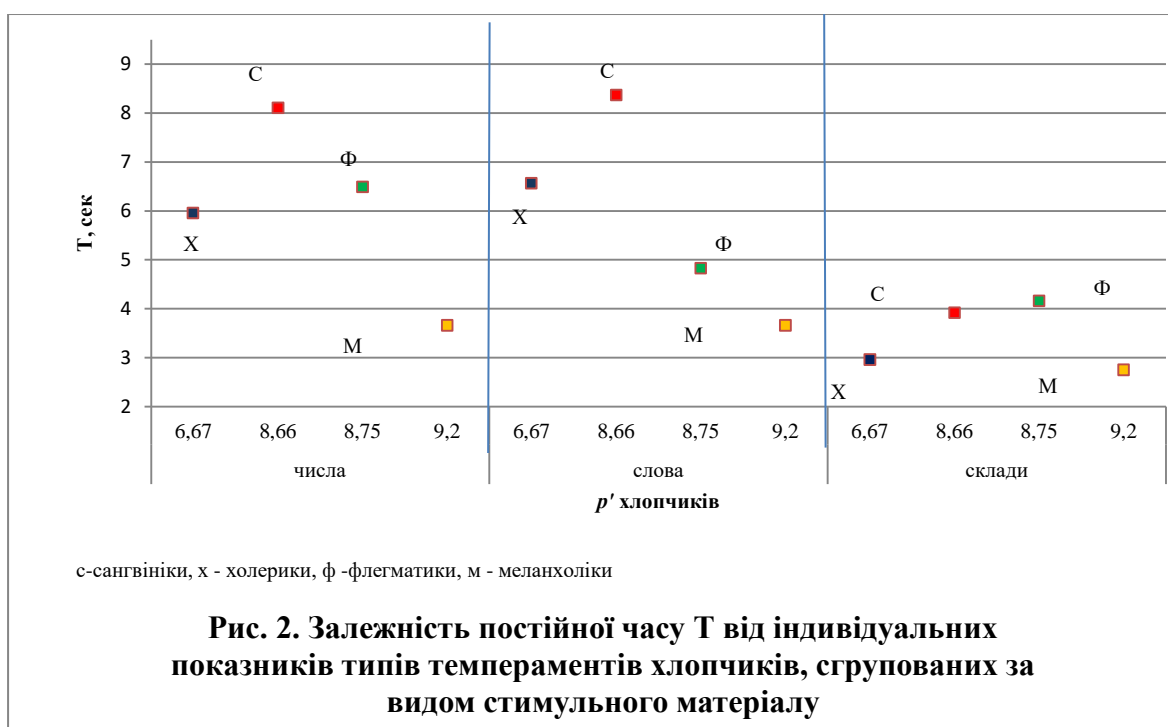

Таблиця 2

**Зведені дані розрахунків коефіцієнтів кореляції в залежності від типів темпераменту та статевою ознакою**

Тип темпераменту	Стать	Коефіцієнт кореляції
Холерики	<b>Всього</b>	<b>0,74</b>
	Ж	0,76
	Ч	0,66
Сангвініки	<b>Всього</b>	<b>0,76</b>
	Ж	0,71
	Ч	0,92
Меланхоліки	<b>Всього</b>	<b>0,86</b>
	Ж	0,81
	Ч	0,95
Флегматики	<b>Всього</b>	<b>0,82</b>
	Ж	0,78
	Ч	0,89

**Відповідно таблиці 2 можна констатувати наступні залежності:**

- Всі коефіцієнти кореляції близькі до одиниці, що свідчить про існування значущого зв'язку між досліджуваними рядами даних.
- Коефіцієнти кореляції, розраховані для всіх типів темпераментів, мають невід'ємне значення, що говорить про прямопропорційний зв'язок між показниками. Тобто при збільшенні відбувається збільшення постійної часу T по всіх видах стимульного матеріалу.
- Аналіз розрахунків за статевою ознакою показує більш сильний зв'язок показників у хлопчиків сангвінічної, меланхолічної та флегматичної групи.
- В групі холериків більш високі показники коефіцієнтів кореляції у дівчаток. Показник коефіцієнта кореляції у хлопчиків – холериків 0,66 говорить про існування прямопропорційного зв'язку, але не досить сильного.
- Найбільш сильний зв'язок між параметрами виявлений в групі меланхоліків, найменший - в групі холериків.

Таким чином, наші розрахунки показали залежність часових характеристик пам'яті дітей досліджуваної групи від: параметра індивідуальності (темперамента); екстра-інтроверсії; емоційної стабільності-нестабільності; гендерних особливостей; виду стимульного матеріалу (змістовного, беззмістовного); суб'єктивного сприйняття часу.

Таким чином, випробування математичної моделі ТПП показало, що структура показників моделі несе кількісну інформацію про характер мнемічних процесів і може охарактеризувати рівень підготовки до певного виду учбової діяльності. На базі цієї моделі стає можливим використання особливостей проявів психологічних можливостей людини при створенні електронних технологій освіти, а також шляхом керування процесом засвоєння знань впливати на розумові можливості (що відповідає орієнтації сучасної освіти на розвиток індивідуальних психологічних ресурсів особистості). Отримані експериментальні дані часу переробки інформації в пам'яті можуть бути використані для екстраполяції можливостей дітей в різних умовах

навчання. Використання результатів дослідження дозволяють враховувати індивідуально-типологічні особливості в роботі психолога-практика та в педагогічній діяльності.

### СПИСОК ЛІТЕРАТУРИ:

1. Бочарова С. П. Системный подход к изучению мнемических процессов // Исследование памяти / Под ред. Н. Н. Корж. М.: Наука, 1990. – 215 с.
2. Головаха Е. И., Кроник А. А. Психологическое время: удивительные свойства сжимаются и прерываются // Знание сила. – 1983. – №11. – С. 24–26
3. Дошенко А. П. Фактор времени в нравственном становлении и развитии личности. – Л. : Изд-во ЛГУ, 1988. – С. 48. Исследование памяти. / Под ред. Н.Н. Корж. - М.: Наука, 1990. – 215 с.
4. Когнітивна психологія / Р. Солсо. — 6-е видавництво — Спб.: Пітер, 2006. — 589 с.
5. Лурія А. Р. Маленька книжка про велику пам'ять. - М.: Ейдос, 1993. 35 с.
6. Немов Р. С. Психологія: Навчал. для студ. висш. пед. навчал. закладів: У 3 кн. — 4-е видавництво — М.: Гуманіт. видавництво центр ВЛАДОС, 2003. Кн. 1: Загальні основи психології. — 688 с.
7. Нуркова В. В. Память // Общая психология в 7 томах. (под ред. Б. С. Братуся). – Т. 3. – М.:Академия, 2006. – 318 с.
8. Присняков В. Ф., Приснякова Л. М. Модель процесса удержания информации в памяти человека // Психологический журнал. – 1984, Т.5. - №4. С. 29-36.
9. Присняков В. Ф., Приснякова Л. М. Очерки теоретической психологии. Днепропетровск: ДГУ, 1990. – 49 с.
10. Присняков В. Ф., Приснякова Л. М. Математическое моделирование переработки информации оператором человеко-машинных систем. – М. : Машиностроение, 1990. – 246 с.
11. Приснякова Л. М. Нестационарная психология: монография – Киев :



Дніпро, 2001. – 255с.

12. Приснякова Л. М. Системный анализ поведения личности. Ред. проф. В. Присняков. – Монография. – Днепропетровск. 2007. – 218 с.

13. Приснякова Л. М., Цишнатти С. М. К вопросу о выборе критерия сравнения процессов кратковременной памяти // Вісник дніпропетровського університету 1999, №7. – С. 38–43.

14. Скворцов С. Ю. Математические методы в психологии. – Киров, 1999. 69с.

15. Цуканов Б. И. Анализ ошибки восприятия деятельности. // Вопросы психологии. – 1985. – №3. – С. 149–154.

16. Цуканов Б. И. Время в психике человека: Монография. – Одесса : Астро-Принт, 2000. – 220 с.

17. Цуканов Б. И. Фактор времени и природа темперамента. // Вопросы психологии. – 1988. – №4. – С. 129–136.

18. Энциклопедический словарь: Психология труда, рекламы, управления, инженерная психология и эргономика / Под ред. Б. А. Душкова; прил. Т. А. Гришиной. – Екатеринбург: Деловая книга, 2000. – 462 с.

# ІНДИВІДУАЛЬНО-ТИПОЛОГІЧНІ ОСОБЛИВОСТІ КОРОТКОЧАСНОЇ І ОПЕРАТИВНОЇ ПАМ'ЯТІ У ЗДОБУВАЧІВ ОСВІТИ

**Пріснякова Л. М.**

доктор психології, професор

**Леонова Ліана,**

магістрант кафедри психології

Дніпровський гуманітарний університет

Дніпро, Україна

**Анотація.** Стаття присвячена дослідженню індивідуально-типологічних особливостей короткочасної і оперативної пам'яті у дітей підліткового віку. Розвиток короткочасної пам'яті здійснюється через розвиток операційних механізмів розумових операцій, що призводить до розвитку мнемічних здібностей в цілому та до більш успішного оволодіння системою знань учнями підліткового віку.

**Ключові слова:** короткочасна пам'ять, оперативна пам'ять, індивідуальні особливості, типологічні характеристики, моделювання пам'яті, часові характеристики.

Пам'ять є однією з цінних властивостей людського життя. У психології вона вважається одним з основних пізнавальних процесів. Крім того, вона є своєрідною основою будь-якого пізнання. «Без пам'яті, — писав С. Л. Рубінштейн, — ми були б істотами миті. Наше минуле було б мертве для майбутнього. Сьогодні, по мірі його протікання, беззворотньо зникало б у минулому» [11].

Ряд досліджень призначено з'ясуванню індивідуальних особливостей роботи мнемічних підсистем, наприклад довготривалої і короткочасної пам'яті (С. П. Бочарова, 1997; Т.П.Зінченко, 2001) [8]. Незважаючи на велику кількість досліджень до теперішнього часу не вироблене єдине трактування пам'яті, єдиний підхід до розгляду пам'яті і єдина модель пам'яті. Тому в нашому

дослідженні ми виходимо з того, що пам'ять - це здатність живої системи зберігати, переробляти, забувати і відтворювати інформацію [5]; що у підходах до розгляду математичного моделювання пам'яті ми опираємося на модель теорії переробки інформації пам'яттю, так як ця теорія дає можливість чисельно аналізувати взаємозв'язок часових та особистісних характеристик, а, значить, і кількісно відображати факт взаємодії живої системи з різними видами інформації.

Якщо питання загального вивчення пам'яті достатньо повно висвітлені в літературі, то питання математичного моделювання пам'яті розглядаються значно менше. На сьогодні галузь дослідження взаємозв'язків між індивідуальними характеристиками людини і часовими показниками пам'яті ще не досить вивчена. Дослідження процесів навчання дозволили виявити, що результати багатьох експериментів, які перевіряють зв'язок між інформаційними і часовими змінними в ході навчання, задовільно апроксимуються експоненційною функцією. Виділення інформаційно-часових властивостей пам'яті як опорних для її моделювання спонукає до пошуку експериментальних даних, що вказують перш за все на загальний клас функцій, що пов'язують кількість інформації, яка міститься в сховищі, з часом її накопичення, зберігання та вилучення.

При факторному аналізі пізнавальних функцій пам'ять виділена як первинна розумова здібність і включена до структури інтелекту. Пам'ять виступає як основа багатьох спеціальних здібностей людини. Індивідуальні особливості пам'яті є найважливішими передумовами продуктивності людини в обраної як навчальної, так і професійної діяльності [4].

Об'єкт дослідження - мнемічні особливості дітей підліткового віку.

Предмет дослідження - кількісна характеристика та взаємозв'язок видів пам'яті дітей підліткового віку.

Мета дослідження: обґрунтувати отримані часові характеристики короткочасної та оперативної пам'яті та можливість їх розвитку на основі підвищення ефективності функціонування.

Методологічну основу роботи склали теоретичні положення психології здібностей, розроблені С. Л. Рубінштейном, Б. М. Тепловим; теорія розвитку вищих психічних функцій і рівнях їх детермінації Л. С. Виготського і А. Р. Лурія; діяльнісний підхід А. Н. Леонтьєва; комплексний підхід до вивчення індивідуальності, запропонований В. С. Мерліним, Е. О. Голубєвою; дослідження взаємозв'язку розвитку пам'яті з розвитком інтелектуальних здібностей П. І. Зінченко, А. О. Смірнова, Т. П. Зінченко, а також практичні методи визначення кількісних характеристик пам'яті [9].

Такий підхід визначив основні методи, які застосовуються в нашому дослідженні, а саме:

- математична модель ТПП Л.М.Пріснякової [12], завдяки якій автор показала взаємозв'язок часових і особистісних характеристик, залежність емоційної напруги і успішності навчання. Автором надається широке поле діяльності для досліджень і моделювання залежностей когнітивних процесів від інших психічних явищ.

Емпіричне дослідження проводилась на базі середньої загальноосвітньої школи м. Дніпра. Загальна кількість випробуваних - 94 учня - підлітка. Підлітковий вік обраний не випадково. У підлітковий період настає момент, коли природна (безпосередня) пам'ять і культурна (опосередкована) зливаються воедино, починають функціонувати в режимі взаємодії. В результаті можливості дитини при вдосконаленні процесу запам'ятовування значно підвищуються. Обсяг пам'яті постійно збільшується на протязі всього підліткового періоду, позитивна динаміка спостерігається з кожним роком, про що свідчать високі межі норми розвитку пам'яті [1]. У підлітковому віці пам'ять перебудовується, переходячи від домінування механічного запам'ятовування до змістового. При цьому перебудовується сама смислова пам'ять - вона набуває опосередкований, логічний характер, обов'язково включається мислення [2].

Отримані результати

Аналіз результатів діагностики по виявленню індивідуально-типологічних

особливостей короткочасної і оперативної пам'яті у дітей підліткового віку дозволив виявити певні тенденції.

1. Визначені кількісні характеристики об'ємів короткочасної та оперативної пам'яті дітей підліткового віку. Нами було встановлено, що між показниками об'ємів короткочасної та оперативної спостерігається прямопропорційний зв'язок. Невід'ємний коефіцієнт лінійної кореляції свідчить, що при підвищенні рівня розвитку операційної пам'яті відбувається безпосереднє підвищення рівня розвитку короткочасної пам'яті.

2. Встановлено, що процес навчання залежить не тільки від виду стимульного матеріала, але і від індивідуально-типологічних характеристик дітей досліджуваної групи. Про це свідчить різниця в рівнях запам'ятовування у дітей з різними видами темперамента. Облік психофізіологічних рис дітей підліткового віку важливий, так як відомо, що темперамент впливає на обробку та сприйняття інформації, отже, і на основні пізнавальні процеси, зокрема на пам'ять. Індивідуальні відмінності пам'яті обумовлені типом вищої нервової діяльності [15]

3. При зіставленні показників ефективності пам'яті з виразністю основних трьох безумовних властивостей (сила, лабільність, врівноваженість) були встановлені наступні взаємозв'язки:

- у людей зі слабкою нервовою системою існують переваги при запам'ятовуванні логічно пов'язаної вербальної інформації,

- люди з міцною нервовою системою мають кращі показники пам'яті при роботі в ускладнених умовах, оскільки у них більш виражена швидкість утворення умовних рефлексів. Вони виявляють переваги в заучуванні складного матеріалу з недостатньою логічністю.

4. Крім того, встановлена залежність між рівнем запам'ятовування та емоційним станом на початок випробування. Емоції надають вибіркову дію на процес запам'ятовування, сприяючи встановленню тих зв'язків, які якимось чином відповідають змісту випробовуваної емоції. Прийнято вважати, що запам'ятовування і тривалість збереження сліду пам'яті пропорційні

емоційному напруженню. Найбільш сприятливим для запам'ятовування виявляється помірний рівень емоційної напруги, відповідний помірної активації ЦНС. Визначено, що підлітки, які знаходяться у врівноваженому стані показали кращі результати, ніж в напруженому та неврівноваженому станах. Діти в стресовому стані показали найгірші результати по всіх випробуваннях.

5. Користуючись математичною моделлю теорії переробки інформації пам'яттю ми встановили показники постійної часу  $T$  та відносний час одного повторення. Згідно теорії переробки інформації пам'яттю [12,13] універсальними параметрами процесу науціння є постійна часу  $T$  та час одного повторення  $\tau_1$ , яка залежить від об'єму запам'ятованого матеріалу  $I\Sigma$  і від темпу надходження інформації в пам'ять  $R$ , а також від кількості повторень  $n$ . Слід зауважити, що із накопичених психологічною наукою фактів впливає, що психіка людини існує в пережитому часі і всі психічні процеси включають в себе його метричні і топологічні властивості. У рамках психологічної науки накопичені безліч фактів по проблемі часу носять вкрай роз'єднаний характер [14].

Спираючись на запропоновану автором [12,13] математичну модель, ми використали формулу (1) для визначення постійної часу  $T$  при запам'ятовуванні стимульного матеріалу у вигляді складів. Ця формула описує процес запам'ятовування інформації наступними залежностями:

$$\bar{I} = I_n / I\Sigma = 1 - \exp(-n * T / \tau_1), (1)$$

де

$I_n$  – рівень запам'ятовування за  $n$  повторень,

$I\Sigma$  – сумарна кількість запам'ятованої інформації,

$\tau_1$  – час одного повторення,

$n$  – кількість повторень.

$T$ - важливий показник процесу переробки інформації пам'яттю. Ця характеристика визначає час, на протязі якого процес накопичення реалізується на 2/3. Постійна часу  $T$  в нашому дослідженні визначається як зовнішній час особистості (рис.1).

Структура часових властивостей психіки людини визначається тим, що в її основі лежить реально пережита тривалість. Вона пов'язана з ходом власних (біологічних) годин індивіда і визначає особливості його особистого ставлення до часу [14]. Щоб зрозуміти цілісність уявлень про час у психіці людини, необхідно вивчити закономірності та механізми зовнішнього часу.

Згідно рисунка 1, в нашому дослідженні при пред'явленні стимульного матеріала у вигляді складів, найбільше накопичення інформації, а саме,  $2/3$  загальної кількості запропонованих складів, відбулось між третім та четвертим повторенням. Ці дослідження можуть бути корисними при проектуванні навчального процесу з урахуванням темпу та кількості пред'явленої інформації, виду стимульного матеріалу.

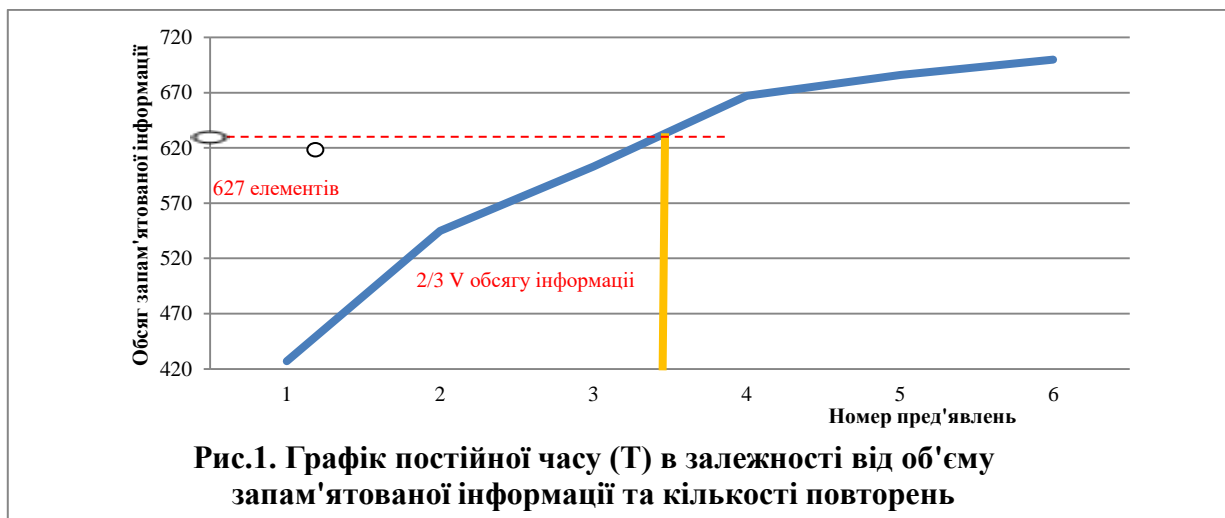

6. Між об'ємними показниками короточасної та оперативної видів пам'яті і постійною часу T наочиння виявлений прямий взаємозв'язок, тобто чим більше величина T, тим швидше запам'ятовується інформація і тим довше вона утримується у пам'яті.

7. Крім того, при пред'явленні стимульного матеріалу у вигляді складів нами були досліджені закономірності між постійною часу T та типом темпераменту дітей (табл.1).

Згідно наведеного рисунка 2, ми можемо стверджувати, що підлітки флегматичного та сангвінічного типів темпераменту переробляють інформацію з більшим значенням постійної часу T, мінімальні показники у дітей меланхолічного та холеричного типів темпераменту. Але ми не можемо

аналізувати постійну часу  $T$  з відривом від обсягу запам'ятовуваної інформації. Дійсно, підлітки, у яких визначений більший показник постійної часу  $T$  мають значно більший обсяг запам'ятованої інформації, ніж кількість елементів, яку відтворюють підлітки з низькими показниками постійної часу.

**Таблиця 1**

**Залежність постійної часу ( $T$ ) від типу темперамента**

Тип темпераменту		$T$ , сек (дівчатка)	$T$ , сек (хлопчики)	Зведені дані
Інтровертовані типи	флегматики	3,60	4,16	<b>3,84</b>
	меланхоліки	2,38	3,92	<b>2,45</b>
Екстравертовані типи	сангвініки	3,71	3,92	<b>3,82</b>
	холерики	3,62	2,96	<b>3,46</b>
	амбіверти	3,97	3,36	<b>3,76</b>
<b>Зведені дані</b>		<b>3,51</b>	<b>3,64</b>	

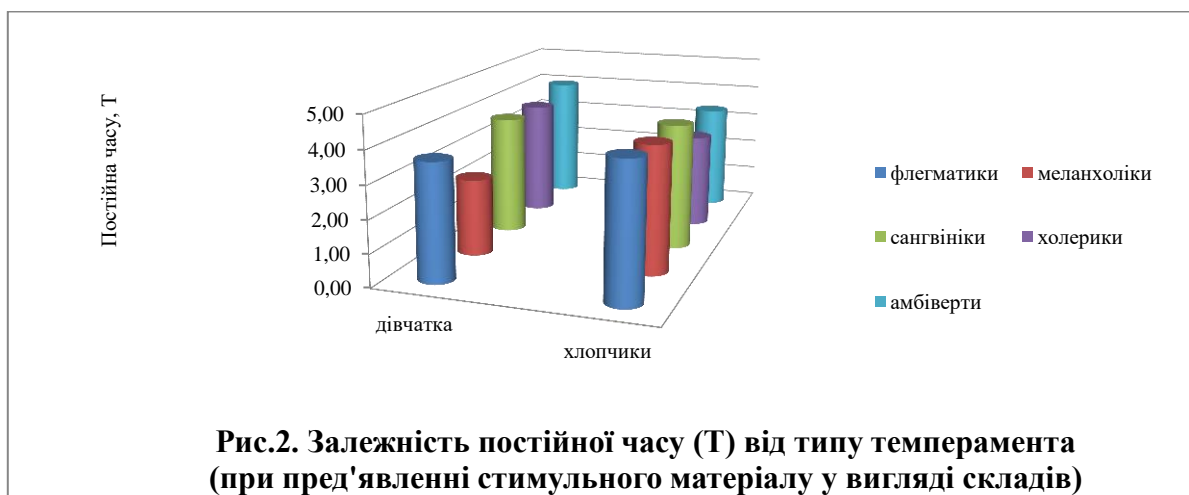

Таким чином, наші результати дозволяють встановити зв'язок між внутрішнім часом  $\tau$ , встановленим Б. І. Цукановим та зовнішнім часом  $T$ , дослідженим нами, та поповнити представлений вище результат відомого психолога [14] досвідними даними по психологічному часу, отриманими відповідно з вказаного виду стимульного матеріалу. Цей взаємозв'язок дає нам підстави стверджувати, що власна одиниця часу як внутрішнього, так і зовнішнього, є константою в психіці індивіда. Якщо виходити з індивідуальних значень " $\tau$ -типів", то «поспішаючі», «точні» та «повільні» індивіди існують у



різних часових умовах, тому в них спостерігаються істотні розходження в оцінці не тільки суб'єктивної швидкості течії пережитого часу, а і різниця в темпі засвоєння та запам'ятовування поданої інформації.

В результаті проведеного дослідження наша гіпотеза підтвердилась, тобто часові та об'ємні показники пам'яті безпосередньо залежать від індивідуальних характеристик особистості; розвиток короткочасної пам'яті здійснюється через розвиток операційних механізмів розумових операцій, що призводить до розвитку мнемічних здібностей в цілому та до більш успішного оволодіння системою знань учнями підліткового віку. Достовірність результатів підтверджується логічним їх доповненням вже відомих результатів за процесами навчання стосовно дослідження дітей підліткового віку.

На базі моделі ТППІ стає можливим використання особливостей проявів психологічних можливостей людини при створенні електронних технологій освіти, а також шляхом керування процесом засвоєння знань впливати на розумові можливості (що відповідає орієнтації сучасної освіти на розвиток індивідуальних психологічних ресурсів особистості).

### **СПИСОК ЛІТЕРАТУРИ:**

1. Богдан И. В. Сущность процесса запоминания и развитие памяти в учебном процессе // Вестник Московского университета., Педагогическое образование. - 2009. - N 4. - С. 91-96.
2. Бочарова С.П. Системный подход к изучению мнемических процессов // Исследование памяти / Под ред. Н.Н.Корж. М.: Наука, 1990. 215 с.
3. Зинченко Т П. Память в экспериментальной и когнитивной психологии - СПб.: Питер, 2002. - 320 с.
4. Кляцки Р. Память человека: Структуры и процессы. - М.:Мир,1978. 316 с.
5. Когнітивна психологія / Р. Солсо. 6-е видавництво — Спб.: Пітер, 2006. 589 с.
6. Лурія А. Р. Маленька книжка про велику пам'ять. - М.: Ейдос, 1993.

35 с.

7. Немов Р. С. Психологія: Навчал. для студ. висш. пед. навчал. закладів: У 3 кн. — 4-е видавництво — М.: Гуманіт. видавництво центр ВЛАДОС, 2003.

Кн. 1: Загальні основи психології. — 688 с.

8. Нуркова В. В. Память // Общая психология в 7 томах. (под ред. Б. С. Братуся). – Т.3. – М.:Академия, 2006. – 318 с.

9. Присняков В. Ф., Приснякова Л. М. Очерки теоретической психологии. Днепропетровск: ДГУ, 1990. – 49 с.

10. Цуканов Б. И. Фактор времени и природа темперамента // Вопросы психологии. – 1988. - №4. – С. 129-136.

11. Шаран О. Вікові особливості психологічних проявів темпераменту // Психолог. - 2004. - Ст. 23-24. - С. 12-19.

12. Черемошкина Л. В. Психологія пам'яті: Навчал. посіб. для студ. висш. уч. закладів. – М.: Видавничий центр «Академія», 2002.- 368 с.

## СУБ'ЄКТИВНЕ ВІДЧУТТЯ САМОТНОСТІ ТА ЦІННІСНІ ОРІЄНТАЦІЇ ОСОБИСТОСТІ

**Сурякова Марина Володимирівна,**

канд. психол. наук, доц.,  
доцент кафедри психології

**Учитель Інна Борисівна,**

канд. пед. наук, доц.,  
доцент кафедри психології

**Скляньська Ольга Вадимівна**

канд. психол. наук,  
доцент кафедри психології

Університет митної справи та фінансів  
м. Дніпро, Україна

**Вступ/Introduction.** Самотність є невід'ємною частиною людського життя, що завжди супроводжує людину, поки існує людство. На світі немає жодної людини, яка б не знала, що таке самотність. Цікавим фактом є те, що дуже багато молодих людей 25 до 30 років переживають відчуття самотності попри те, що вони є цікавими та розвинутими особистостями. Не зважаючи на велике коло людей, що супроводжують цих людей, ці люди все одно відчувають себе самотніми. Їх внутрішній світ та інтереси не співпадають або є незрозумілими їхньому колу спілкування. Науковці зазначають: «Людина - індивідуальна особистість, яка має потребу в індивідуалізації».

Проте, як істота соціальна, що історично розвивається у великих групах, людина має потребу в спілкуванні, а втрата контакту з іншими людьми є великою проблемою» [2, с.119]. Таке відчуття самотності не може приносити людині повного задоволення своїм життям. Ця проблема є відчутно актуальною на теперішній час у сучасному суспільстві.

**Ціль роботи./Aim** Метою нашого дослідження було порівняння життєвих цінностей у людей, які відчувають самотність у віці 25-30 років, з людьми, які не відчувають суб'єктивного переживання самотності.

**Матеріали та методи./Materials and methods.** Для виявлення ціннісних орієнтацій досліджуваних використовувалася методика «Ціннісні орієнтації» М. Рокіча, за допомогою якої визначалася змістовна сторона напрямку особистості, що складає основу її відносин до навколишнього світу. Для виявлення схильності до екстраверсії-інтроверсії та оцінки емоційної стабільності учасників дослідження використовувалася методика діагностики особистісних рис Г. Айзенка (Опитувальник ЕРІ).

**Результати та обговорення./Results and discussion.** Самотність визначається як переживання самотності людиною, як стан повного обмеження зв'язків із соціумом. Також важливо розуміти, що при попаданні людей в обставини, обумовлені експериментальною, географічною, соціальною або тюремною ізоляцією, всі безпосередньо живі зв'язки з іншими людьми уриваються і це може викликати появу гострих емоційних реакцій. Науковці зауважують, що спостерігаються хворобливі наслідки перебування людини у стані самотності: «У ряді випадків виникає психологічний шок, що характеризується тривожністю, депресивністю та супроводжується вираженими вегетативними реакціями. В міру тривалості перебування в умовах самоти актуалізується потреба в спілкуванні. У відповідь на неможливість її задоволення люди персоніфікують предмети, тварин, створюють уявних партнерів (іноді у формі яскравих ейдетичних образів, спроектованих уві сні), розмовляють з ними вголос» [3, с. 207].

Науковці Уїльям А. Садлер і Томас Б. Джонсон у «Феноменологічному підході до пізнання самотності», виходячи з розуміння самотності як специфічного відчуття повної зануреності в самого себе, дають визначення самотності як «переживання, що викликає комплексне та гостре відчуття, яке виражає певну форму самосвідомості та показує розкол основної реальної мережі відносин та зв'язків внутрішнього світу особистості» [1, 155].

Виходячи з цих визначень, можна зробити висновок, що самотність – це явище, що суб'єктивно переживається, тобто залежить від внутрішнього світу особистості. Це яскравий емоційний психологічний стан людини, який виникає

найчастіше внаслідок вимушеної відсутності контактів із іншими людьми або власного бажання усамітнитися і, як правило, якщо цей стан тривалого характеру, то він має негативні наслідки. Але самотність може бути не тільки негативним фактом в житті людини, а й позитивним. Окрім того, не завжди самотність є втечею людини від зовнішнього середовища та її відмови від спілкування. Найчастіше людина сама робить для себе вибір бути їй серед певного кола людей, або краще бути самотньою. Це рішення вона приймає, виходячи із власних ціннісних орієнтацій. Тому метою нашого дослідження було порівняння життєвих цінностей у людей, які відчувають самотність у віці 25-30 років, з людьми, які не відчувають суб'єктивного переживання самотності. Об'єктом дослідження є феномен самотності. Предметом дослідження - ціннісні орієнтації людей, які відчувають самотність. Гіпотезою дослідження стало припущення, що люди у віці 25-30 років, які відчувають самотність, мають певні відмінності у цінностях та орієнтованість на соціум ніж ті, що не відчувають цей стан.

При аналізі ціннісних орієнтацій використовувалася методика «Ціннісні орієнтації» М. Рокіча, за допомогою якої визначалася змістовна сторона напрямку особистості, що складає основу її відносин до навколишнього світу. Дослідження виявило, що люди, які відчувають самотність, на відміну від людей, що не відчувають самотність, орієнтуються, в першу чергу, на можливість самореалізації себе та всіх своїх можливостей у цьому житті. Однак при цьому, для них на другому місці серед цінностей є створення щасливого родинного життя. Окрім того, було виявлено схильність до екстраверсії-інтроверсії та оцінку емоційної стабільності в учасників дослідження. Для цього використовувалася методика діагностики особистісних рис Г. Айзенка (Опитувальник ЕРІ). Цікавим фактом у результатах дослідження стало те, що самотні люди виявилися більш екстравертованими, ніж досліджувані, які не відчувають самотності. Тому можна зробити висновок, що самотні більш спрямовані назовні та мають значну потребу в контактах. Також важливими для аналізу стали результати за шкалою «емоційна стабільність -

нейротизм»: люди, які відчують самотність, мають показники вище середнього балу за цією шкалою, тобто – прояви нейротизму. При цьому, група з низьким рівнем відчуття самотності демонструвала більш емоційну стабільність своєї поведінки. З огляду на цей факт, можна припустити, що самотність, навіть у разі її позитивних проявів та підкріпленою системою цінностей людини, не приносить емоційного балансу для самої особистості. І незважаючи на те, що самотні люди більш потребують спілкування, у даному випадку їх товарицькість може бути надмірною та імпульсивною, а незадоволеність своїм становищем може призвести до агресії по відношенню до зовнішнього середовища.

**Висновки./Conclusions.** В результаті цього дослідження можна зробити висновок, що люди з суб'єктивним відчуттям самотності хочуть якомога більше реалізуватися в житті, мати професійний успіх. Проте професійний успіх не завжди приносить людям задоволення. Проте відомі люди бувають дуже самотніми і можна припустити, що чим більше вони успішні, тим сильніше може розвиватися суб'єктивне відчуття самотності. Ймовірно, що самотні люди хочуть самореалізації та успіху, проте успіх в професійній діяльності не допомагає їм позбавитися відчуття самотності, а іноді навіть погіршує стан людини. У подальшому дослідженні доцільно було б прослідити взаємозв'язок між суб'єктивним відчуттям самотності та професійним успіхом людини; чи є професійний успіх заміщенням відчуття самотності; чи призводить успіх до позитивних результатів, або, навпаки, ще більше загострює суб'єктивне відчуття самотності людини.

### СПИСОК ВИКОРИСТАНОЇ ЛІТЕРАТУРИ

1. Лабиринты одиночества / Пер. с англ.; составление, общая редакция и предисловие Н. Е. Покровского. М. Прогресс, 1989. 624 с.
2. Тихонов Г. М. Одиночество как тензионное состояние. Мир психологии, 2006. №3. С. 118-124.
3. Шапарь В. Б. Новейший психологический словарь. Феникс, 2006. 305 с.

**ПСИХОЛОГІЧНІ ОСОБЛИВОСТІ ТВОРЧИХ ЗДІБНОСТЕЙ ДІТЕЙ  
ДОШКІЛЬНОГО ВІКУ**

**Туриніна Олена Леонтіївна**  
канд. психол. наук, професор  
**Черненко Аліна Володимирівна**  
студент

Міжрегіональна Академія управління персоналом,  
м. Київ, Україна

**Анотація:** в роботі розглянуто теоретичні аспекти розвитку творчих здібностей дітей дошкільного віку в психологічній науці; визначено особливості розвитку психічних функцій дітей дошкільного віку та чинники, які впливають на розвиток творчих здібностей дітей дошкільного віку. В роботі розроблено програму активізації творчих здібностей дітей дошкільного віку, яка містить система розвиваючих та психокорекційних вправ з дітьми - дошкільниками та робота з батьками, яка спрямована на активізацію творчих здібностей у дітей дошкільного віку.

**Ключові слова:** діти молодшого шкільного віку, творчі здібності, програма активізації творчих здібностей дітей дошкільного віку.

Сьогодні велике значення має гуманізація освітнього процесу створення умов для максимального розкриття потенційних творчих можливостей кожної дитини. Психологи вважають, що особистість людини починається потреби і здатності творити щось нове. Потреба створювати щось нове починається з дошкільного віку. Тільки дитина може так безпосередньо відображати всі види творчої діяльності.

Для можливого розкриття, формування та розвитку творчих здібностей необхідна відповідна організація життя дитини. Навчання в цей період повинно відбуватися, як допомога, в розвитку творчих здібностей особистості.

Дорослим необхідно дати можливість дітям виразитись індивідуально. Колективна та індивідуальна діяльність стимулює і здійснює розвиток дитини.

Актуальність проблеми формування творчих здібностей дошкільників суттєво зросла у зв'язку з прийняттям в Україні рішення про перехід на дванадцятирічну освіту, підготовка до якої потребує відповідного психолого-педагогічного забезпечення.

Віддаючи належне глибині існуючих прогнозів щодо розбудови освіти і досить ґрунтовного висвітлення проблем розвиваючого навчання дітей, слід зазначити, що наукове забезпечення їх реалізації розроблено різною мірою. Питання проектування навчання та виховання дітей дошкільного віку на сьогодні мало дослідженні.

Разом з тим, перехід до безперервної освіти взагалі, потребує переосмислення існуючих підходів до творчості дітей різних вікових періодів, в тому числі до творчого розвитку особистості дитини дошкільного віку.

Окремим питанням у зв'язку з розвитком творчих здібностей постає проблема діагностування. Діагностика особливостей творчих здібностей є однією із складових психолого-педагогічного забезпечення успішного розвитку дитини дошкільного віку.

Незважаючи на те, що питання, які пов'язані з формуванням творчих здібностей є науково розробленою для дошкільного віку (Л. А. Венгер, В. В. Давидов, О. В. Запорожець, С. Д. Максименко, М. М. Подд'яков, В. В. Рубцов та інші дослідники), вона не втрачає своєї актуальності, особливо коли вимоги сьогодення потребують постійного зростання творчого рівня сучасної людини.

Проблемою розвитку особистості займалися багато вчених, а саме в зарубіжній літературі (З. Фрейд, К. Роджерс, У. Оллпорт, Р. Кеттел, А. Келі, Ж. Піаже, Е. Еріксон та інші). В вітчизняній літературі цією проблемою займалися такі вчені (Л. С. Виготський, О. М. Леонтьєв, С. Л. Рубінштейн, П. Я. Гальперін, Д. Б. Ельконін, Б. Г. Ананьєв, Л. І. Божович та інші).

Проблемою формування творчих здібностей дітей дошкільного віку



займалися (Л. С. Виготський, Н. А. Ветлугіна, Н. П. Сакуліна, О. С. Ушакова, О. Л. Музика, П. М. Якобсон, К. В. Тарасова, Т. В. Кудрявцев, О. І. Кульчицька). Однак багато аспектів даного питання залишились не розв'язаними. Саме тому і зацікавила нас ця тема

**Метою нашого дослідження** є виявлення особливостей творчих здібностей дошкільників та визначення методів та форм в роботі практичного психолога, які активізують цей процес.

**Об'єктом нашого дослідження** є творчі здібності дитини.

**Предметом нашого дослідження** є психологічні особливості творчих здібностей дітей дошкільного віку.

Аналіз літературних джерел з даного питання дозволив дійти висновку, що дошкільний вік є межею пізнання світу людських відносин та розвитку творчих здібностей. Дошкільник трансформується в ігровій діяльності, яку у психологічній науці називають провідною діяльністю. Граючись, він навчається взаємодіяти з ровесниками.

Більшість вчених зазначають, що дошкільний вік є етапом творчим, оскільки дитина творче починає оволодівати мовленням, у неї з'являється творча уява, особиста тенденція міркування, котра підпорядкована зміненням уявлень.

За визначеннями вчених, цей період є першочерговим для становлення особистості[1]. Виникнення емоційного захоплення як наслідку своєї поведінки, самооцінка, ускладнення і освідомлення переживань, збагачення новими почуттями і мотивами емоційно-потребової сфери, поява перших суттєвих зв'язків з світом і основ майбутньої структури життєвого світу – це головні надбання особистого розвитку дошкільника. В дошкільному віці з'являється складність життєвого світу, який вже проявляється в творчості. [2]

У дітей з недостатнім розвитком вказаних сторін, а також з перевернутою лінією онтогенезу життєвого світу егоїстичними мотивами (лідерства, доміантності, уваги до себе та інше), виникнення суттєвих зв'язків зі світом значно утруднене.

Найбільш повний розвиток суттєвих зв'язків зі світом проходить у дітей з моменту усвідомлення задоволення потреб, їх злиття з самим змістом головних сторін життя, який проявляється в творчості. В цьому випадку йде процес природного заміщення проміжних форм єдності зі світом та кінцевою суттєвою єдністю. Після народження, дитина поступово заміщує первинну матеріально-тілесну згоду з світом, більш високими формами згоди. Перший етап цього процесу - це формування психосоціального ототожнення із матір'ю. [3]. У дошкільному віці починає складатися кінцева форма згоди, заснована на пізнанні суті різних сторін життя (які відповідають суттєвим задаткам дитини) та їх злиттям в цілісний суттєвий зв'язок з світом.

В дошкільному віці, зазначають Сергеєнкова О. П., Столярчук О. А., Коханова О. П., Пасєка О. В., починають оформлюватися основні лінії онтогенезу, а це впливає на становлення різних типів життєвого світу. Отже, в кінці дошкільного віку в дітей вже намітилася структура майбутньої мотиваційної сфери дорослої людини і відповідно складаються основні риси того чи іншого типу життєвого світу, в тому числі і творчих здібностей. Це дає можливість судити про диференціацію життєвого світу в даному віці за тими співвідношенням, які відмічались в онтогенезі раніше. [4]

Відповідно до критеріїв та показників творчих здібностей було здійснено теоретичний аналіз та розробку програми емпіричної роботи, спрямованої на виявлення специфіки творчих здібностей дітей дошкільного віку.

Важливими методами дослідження, котрі досліджують даний аспект, є спостереження, анкетування батьків, моделювання ситуацій, ігрове тестування, кількісний та якісний аналіз експериментальних даних. Діагностичне дослідження творчих здібностей старших дошкільників відбувалось за допомогою таких психодіагностичних методик:

- для визначення творчої легкості за допомогою методики “Танграми”;
- для творчої оригінальності – “Білі кружечки” (авт. О. І. Кульчицька, Л. Г. Чорна (модифіковані О. В. Андрощук);

- для творчої продуктивності - методика «Звичайні предмети»; для творчої уяви – методика «Малюнок».

Творча уява є невід’ємною частиною творчої особистості. Вона використовується дітьми у всіх видах діяльності, особливо у грі, а також є необхідною для виконання завдань даного дослідження.

Щоб показати рівень творчих здібностей групи дітей, з якими проводилось дослідження, ми відобразили всі результати завдань та визначили середній показник творчих здібностей у групі. Результати представлені в таблиці 1.

**Таблиця 1.**

**Узагальнені показники загального рівня творчих здібностей дітей дошкільного віку (за всіма методиками)**

№ п/п та назва дослідження	Загальна сума балів по виборці	Рівень творчих здібностей
1. "Малюнок"	57	Середній
2. "Звичайні предмети"	132	Низький
3. "Танграмми"	194	Високий
4. "Білі кола"	137	Середній

Результати емпіричного дослідження дозволили визначити головні параметри, які впливають на рівень розвитку творчих здібностей у дітей дошкільного віку:

1. *Фізіологічні особливості* розвитку дитини дошкільного віку. Що мається на увазі, діти в групі, в якій проходило дослідження, мають вік 4,5 - 5,5 років, що безпосередньо впливає на виконання завдання. Це дозволило виявити специфіку рішення дітьми проблемних задач і ефективність їх використання.

**Виявлений рівень проблемності, який доступний дітям різного віку:**

- діти ( 5, 5,5 років) можуть самі знайти нові способи дій;
- діти (4,5 років) здібні тільки вибрати з існуючих у них способів найбільш адекватний і успішно його використовувати у вирішенні нових для них задач.

Рівень проблемності пов’язаний також зі ступенем новизни, діти

дошкільного віку віддають перевагу більш високому степеню новизни. Також в процесі систематичного вирішення задач проблемного характеру, які потребують трансформації старих способів та винахідливості нових, у дітей розвивається пошукова діяльність. Причому новизна цих способів відрізняється суб'єктивністю, тобто вона відноситься до діяльності конкретних дітей. Збільшення практичних проб і помилок є задовільним, а незадовільний результат та їх аналіз мають важливе значення для розвитку пошуку.

*2. Гендерні особливості.* Як уже було сказано вище, що група складається з 16 чоловік 10 дівчаток і 6 хлопчиків, що також, на нашу думку, має значення для розвитку творчих здібностей дітей дошкільного віку. Як відомо, що рівень розвитку психічних функцій у дівчаток випереджає рівень розвитку психічних функцій у хлопчиків.

Спостереження, які проводились в процесі виконання завдань, за дітьми показали, що дівчатка більш самостійно виконували завдання, їх увага була сконцентрована, а самі малюнки та аплікації були більш виразніші та оригінальніші.

Що стосується хлопчиків, то їх увага була розсіяною, вони постійно відволікалися, тому і завдання були виконані неточно, що дало можливість судити про те, що рівень творчих здібностей у них може залежати від уважності при виконанні завдання.

В старшому дошкільному віці продовжує формуватися довільна пам'ять. Свідоме, цілеспрямоване запам'ятовування та пригадування з'являються у даному віці частіше, тому дитина може звернутися до образів, які запам'ятала при виконанні даних завдань нашого дослідження. Тому можна зробити висновок, що розвинута пам'ять є одною із складових творчості. Емпіричне дослідження психологічних особливостей творчих здібностей дітей дошкільного віку заклало підґрунтя для створення психологічної програми їх формування засобами комп'ютерних ігор з урахуванням отриманих результатів.

В нашій роботі ми запропонували систему психокорекційних вправ для активізації творчих здібностей у дітей дошкільного віку. Запропонована нами

система включає в себе ряд корекційних вправ, які дадуть можливість підвищити рівень дивергентного мислення.

У структурі розвитку творчих здібностей старших дошкільників засобами психологічних вправ виділено критерії творчих здібностей: творча легкість (циклічні), творча оригінальність (логічні), творча гнучкість (пригодницькі), творча продуктивність (стратегії), творча уява (покрокові стратегії).

Її ціль навчити дітей дошкільного віку мислити в розширеному діапазоні, не зациклюватися на одній особливості предмету, передбачати використання одного і того предмету в інших цілях.

Ця система складається з таких методів: ігротерапія, арттерапія, проєктивний малюнок, психогімнастика. До цих методів ми включили такі методики: “Пори року”, “Вивчення здібностей творчо мислити”, “Вітрина”, “Весела пантоміма”, “Море хвилюється раз”.

Для того, щоб перевірити ефективність запропонованої нами системи методів психокорекційних вправ для активізації творчих здібностей у дітей дошкільного віку, ми провели ще одне дослідження. Результати дослідження за розробленою системою з активізації творчих здібностей у дітей дошкільного віку показали що система використана нами, діє ефективно.

**Таблиця 2.**

**Порівняльний аналіз особливості творчих здібностей дітей дошкільного віку до і після розвивального експериментів ( за методикою «Звичайні предмети»)**

дослідження	Стимульні слова	Кількість слів	Різниця
1 дослідження	Газета	8 слів (3бали)	11 слів
2 дослідження	Парасолька	19 слів (3бали)	
1 дослідження	Олівець	20 слів (2бали)	56 слів
2 дослідження	Мотузка	76 слів (2бали)	
1 дослідження	Носова хустинка	68 слів (1бал)	20 слів
2 дослідження	Дзеркало	88 слів (1бал)	

Після проведення аналізу всіх результатів можна визначити яка різниця між двома дослідженнями. Для цього необхідно знайти процентну різницю між загальною сумою першого і другого дослідження за наступними діями.

Загальна сума першого дослідження становить 127 балів (28,2%), загальна сума повторного експерименту 322 балів (71,7%), висновок можна зробити такий, що після проведення психокорекційних вправ рівень дивергентного мислення піднявся на 195 балів (43,5%).

Цей показник говорить про те, що система психокорекційних вправ, для активізації творчих здібностей дітей дошкільного віку діє ефективно. Але робота психолога після цього не закінчується поки не буде стовідсоткового результату.

**Для того щоб дитина розкрила свої творчі здібності необхідно створити для цього певні умови, а саме:**

- не примушувати дитину до того чого вона не хоче;
- використовувати різні види діяльності;
- розвивати психічні функції;
- формувати в дитині особистість;
- більшу увагу надавати тому виду діяльності чи психічній функції, які більш розвинені, але не забувати про інші.

На нашу думку коли дитина відчує, що до неї ставляться як до рівної, що їй довіряють тоді вона розкриється як особистість.

Про це свідчать дані тестування за методикою “Звичайні предмети”, яка визначає рівень дивергентного мислення, за якою ми отримали середні показники.

Тобто порівняно з тими даними, що ми отримали на початку роботи з дітьми дошкільного віку, показник дивергентного мислення збільшився.

На початку роботи показник становив 132 бали що з усієї вибірки складав найнижчий результат.

Після запровадження програми психокорекційних вправ та проведення повторного дослідження результат становив вже 322 бали це приблизно 71,7%, що говорить про ефективність складеної нами програми і підняття рівня дивергентного мислення.

## СПИСОК ЛІТЕРАТУРИ

1. Выготский Л. С. Воображение и творчество в детском возрасте. М.: Просвещение, 1991. – 93 с
2. Туриніна О. Л. Психологія творчості : Навч. посіб. – К. : МАУП, 2007. — 160 с.
3. Позняк Т. М. Розвиток творчих здібностей дітей // Наукові записки [Кіровоградського державного педагогічного університету імені Володимира Винниченка]. Кіровоград: Кіровоградський державний педагогічний університет імені Володимира Винниченка, 2014. Випуск 125. с. 153-158.
4. Сергєєнкова О. П., Столярчук О. А., Коханова О. П., Пасєка О. В. Вікова психологія. Навч. посіб. – К.: Центр учбової літератури, 2012. – 376 с.

**ФОРМУВАННЯ ПРОФЕСІЙНИХ УМІНЬ МАЙБУТНІХ УЧИТЕЛІВ  
МУЗИЧНОГО МИСТЕЦТВА ЗАСОБАМИ ВЗАЄМОДІЇ  
РІЗНИХ ВИДІВ МИСТЕЦТВА**

**Ульянова Вікторія Станіславівна**

доктор пед. наук,

**Вітковська Єлизавета Олександрівна**

**Мусієнко Марія Олексіївна**

студенти факультету фізичного виховання та мистецтв,

Харківська гуманітарно-педагогічна академія,

м. Харків, Україна

**Вступ./Introduction.** Формування професійних умінь майбутніх учителів музичного мистецтва складається із різних видів мистецтва, це багатогранний процес. Але аналіз типових вузівських програм з «Педагогічної майстерності», «Світової художньої культури», «Методики музичного виховання» та посилення на дослідження науковців (Г. Мартянова, Т. Рейзенкінд) дозволяють зробити висновки про те, що: проблема формування професійних умінь засобами взаємодії різних видів мистецтва є предметом психолого-педагогічних досліджень, проте ми найчастіше маємо справу з механічним використанням комплексу мистецтв у вигляді наочно-ілюстративних методів. Звернення до проблеми формування фахових умінь майбутніх учителів засобами взаємодії різних видів мистецтва знаходимо у працях Т. Костогриз, Г. Мартянової, Т. Рейзенкінд, О. Рудницької, Ж. Сироткіної, С. Швидкої тощо. У підготовці майбутніх учителів музичного мистецтва проблема використання взаємодії різних видів мистецтва займає особливе місце, оскільки спрямовується на вирішення важливих питань фахової підготовки. На думку Т. Рейзенкінд «головна мета полягає не лише в тому, аби поглибити художній тезаурус здобувача (що є, також, важливим і необхідним), а й в тому, щоб використати різні види мистецтва у їх органічному взаємозв'язку специфічних ознак емпатії, активізації безпосереднього емоційного відгуку, розширення меж образних уявлень, що є можливим лише в



контексті розмаїття засобів художнього пізнання». А розвиток педагогіки мистецтв переважно відбувається в межах морфологічного підходу, а саме, накопичення емоційно-чуттєвого і культурного досвіду, який веде до повторення усталених стереотипів, стандартних форм мислення і не сприяє оволодінню вміннями інтерпретації художнього тексту та створенню оригінальних продуктів художньої діяльності. Отже, простежується відсутність у вузівській практиці системи формування професійних умінь здобувачів з використанням взаємодії різних видів мистецтва, з урахуванням сучасних інтегративних тенденцій. Саме це і зумовило природний інтерес до аналізу даного аспекту проблеми.

**Мета роботи./Aim** Отже, актуальність, недостатня розробленість та пошук нових підходів до процесу формування професійних умінь майбутніх учителів музичного мистецтва визначили *мету* статті, яка реалізується у таких завданнях:

- обґрунтування значущості взаємодії різних видів мистецтва у процесі формування професійних умінь майбутніх учителів музичного мистецтва;
- визначення та теоретичне обґрунтування педагогічних умов формування професійних умінь майбутніх учителів музичного мистецтва засобами взаємодії різних видів мистецтва.

**Матеріали та методи./Materials and methods.** В контексті нашого дослідження ми погоджуємося з Ж. Сироткіною, яка під педагогічними умовами формування професійних умінь майбутніх учителів розуміє «сукупність факторів, що забезпечують продуктивність протікання навчального процесу, отримання адекватної поставленій меті педагогічного результату, розвиток відповідних якостей і властивостей особистості».

Для створення уявлення, щодо системи педагогічних заходів з максимальним використанням можливостей взаємодії різних видів мистецтва у формуванні професійних умінь майбутніх учителів музичного мистецтва ми провели опитування у студентській аудиторії Харківської гуманітарно-педагогічної академії. Отримані дані свідчать, що провідними

заходами удосконалення навчально-виховного процесу вищого навчального закладу засобами взаємодії різних видів мистецтва респонденти вважають: «збільшення кількості дисциплін за вибором (спецкурсів, семінарів, факультативів тощо)» – 27,4%; «застосування принципів цілісності, системності, інтеграції для оновлення змісту методичної підготовки» – 24,5%; «використання педагогічних можливостей взаємодії різних видів мистецтва в процесі формування професійних умінь» – 20,3%.

**Результати та обговорення./Results and discussion.** Таким чином, проведена діагностика дає підстави для визначення і обґрунтування педагогічних умов формування професійних умінь майбутніх учителів мистецтва засобами взаємодії різних видів мистецтв, які ми умовно поділили на зовнішні відносно суб'єкту (об'єктивні) і внутрішні (суб'єктивні). Виходячи з теорії управління, в межах нашого дослідження, до зовнішньої умови ми віднесли: інтенсифікацію вузівського освітнього процесу через збагачення його інформаційним матеріалом культурологічного та мистецько-педагогічного характеру. Теоретичне обґрунтуванні даної умови базувалося на тезі про те, що «розвитком людини є її інтеграція в культуру, соціокультурну творчість, засвоєння загальнолюдських цінностей» (Л. Виготський, А. Леонт'єв та ін.).

Враховуючи, що суб'єктивна сторона суспільного досвіду виражається в здатності здійснювати певного роду практичну діяльність, ми розглядаємо культурологічний та мистецько-педагогічний досвід як суб'єктивний потенціал, який віддзеркалює рівень сформованості професійних умінь здобувача і виявляється в музично-педагогічній діяльності.

Отже, визначена педагогічна умова створює поширені можливості для формування професійних умінь на основі теоретичних знань і переходу від пізнавальної діяльності до професійної і навпаки.

Але ефективність означеної зовнішньої умови посилюється при поєднанні з внутрішніми умовами, до яких ми віднесли:

- актуалізація професійних інтересів здобувачів і формування мотиваційної сфери;

- становлення активно-творчого ставлення до взаємодії різних видів мистецтва;

- активізація емпатійних та рефлексивних процесів у професійному становленні.

Аналіз теоретичних положень дає підстави стверджувати, що актуалізація професійних інтересів здобувачів і становлення їх мотиваційної сфери є оптимальною умовою формування професійних умінь майбутніх учителів музичного мистецтва. А проблемно-діалогічний принцип побудови навчання сприяє створенню активно-творчого ставлення студентів до взаємодії різних видів мистецтва на рівні самосвідомості, придбання мистецько-педагогічного досвіду та його творчої реалізації.

**Висновки./Conclusions.** На нашу думку, означена умова сприяє розвитку креативності, самосвідомості, збагаченню мистецько-педагогічного досвіду, надає особистісного смислу навчальній діяльності майбутніх учителів, що, безперечно, є міцним підґрунтям для оволодіння професійними вміннями та творчого їх застосування у подальшій музично-педагогічній діяльності.

Активізація емпатійних та рефлексивних процесів засобами взаємодії різних видів мистецтва у професійному становленні передбачає низку аспектів: актуалізація внутрішнього світу людини, активізація кращих почуттів; стимулювання соціально-дієвої позиції та формування емпатійних та рефлексивних умінь у здобувачів.

Отже, проведені дослідження, узагальнення результатів опитування дало змогу визначити й теоретично обґрунтувати педагогічні умови формування професійних умінь майбутніх учителів музичного мистецтва засобами взаємодії різних видів мистецтва. Дієвість наданих умов має забезпечити організаційно-методична система, розробка і обґрунтування якої і є предметом нашого подальшого дослідження.

# ART

## FORMATION OF WORKS OF ART IN TEXTILE TECHNIQUE OF WOOL FELTING

**Nedoseko Neonila**

teacher, artist of decorative-applied arts;

**Yasinskaya Yaroslava**

2st year master's student of the magistracy of the  
Department of Fine and Decorative and Applied Arts,  
Bohdan Khmelnsky national University of Cherkasy

Thick felt (Turkic *ojlyk* — bedspread) is a kind of non-spun and non-woven textiles made from natural wool. Traditionally, felt products did not differ in a variety of shapes or complex surfaces; they were everyday items — carpets, shoes, hats, caporisons, dwellings, outerwear, etc. Today this technique has been improved, and the high quality of the wool and the variety of colors have expanded the possibilities. The surface texture of the felt product depends on the technique and materials.

Wool felting can be performed in two ways: dry and wet. Dry felting is performed with the help of special needles, which seals the bundle of wool and gives desired shape. This technique allows you to achieve high detail, therefore it is often used to create a variety of figurines, ornaments and decor of an already finished product. Wet felting is performed using a soapy solution, while a hot solution is used for thick fibers, and a cold solution for thin ones (less than 21 microns). This felting method gives you much more opportunities in terms of creating textured expressive surfaces. With a simple version of wet felting, a rough surface is obtained as a whole without a noticeable relief. Advanced techniques give a different result.

Here is an example of the basic techniques used in modern artistic textiles and their expressive power and texture. In the “wet” technique, various silk fabrics are most often used — chiffon, “excelsior”, “toile”, organza, “foulard”, crepe de chine,

satin, “devorier”, jeans, linen, cotton, woolen fabrics, as well as fine synthetic fabrics, guipure and lace. During fiber felting, the wool passes through the fabric, thus the materials are joined together, forming a single web. The less often the interlacing of the threads of the fabric, the easier and faster its connection takes place. The thickness, softness and texture of the canvas will depend on the density of the fabric. Woolen, cotton, linen fabrics become faded after bonding, rather dense. Silk fabrics are light, beautiful, pleasant to the touch and harmonious enough with wool, creating an unusual texture.

“Shibori” — (translated from Japanese “knot”) the meaning of the method is that the fabric is pulled together with threads in the form of volumetric knots, after the thread is removed, convex balls remain on the surface [Fig. 1]. Lamination is the placement of decorative elements between wool and fabric, which prevent layers from sticking together in these places, creating a void and forming a convex element, which can be of various shapes and from various materials [Fig. 2].



**Fig.1 An example of the Shibori technique. Fig. 2 Example of the technique Lamination.**

“Prefelt” (non-woven woolen fabric made on needle-punching machines) is often used in the process of creating an applique to create a pattern [Fig. 3].



**Fig. 3 An example of an applique made of non-woven fabric using the technique of wool felting.**

Elements of the desired shape are cut out of it, applied to the fabric and rolled in the “wet” method, in some cases it is sewn onto the fabric, and then the threads are removed. The “stained glass” technique consists in joining fabric patches using wool. This technique can be used to produce very beautiful openwork products.

So, from everything we can conclude that felting from wool has turned from a simple form of textiles, which was used more often to create things of everyday use, into a type of textiles, the variety of techniques which gives ample opportunities in terms of creativity to the artists involved in it who perform.

#### **LIST OF USED SOURCES:**

1. Hinkovskaya K. (2011). Felt. All felting methods. M.: AST-Press / Shinkovskaya, K. (2011). Voilok
2. Kokareva I. (2009). Picturesque felt. Technique. Receptions. Products. Encyclopedia M.: ASTpress / Kokareva, I. (2009).
3. Kyrgyzbekova S. S. (2011). Felting from craft to art. Bulletin of the Kazakh National Pedagogical University named after Abai. No 3 (28), 17-23. URL: : <http://elibrary.kz/databases/statia/detail.php?ID=118681>.

# ОСОБЛИВОСТІ МАНУАЛЬНОЇ ТЕХНІКИ ДИРИГУВАННЯ В ОСВІТНЬОМУ ПРОЦЕСІ

**Варганич Галина Олексіївна**

старший викладач  
кафедри вокально-хорової підготовки вчителя  
Харківська гуманітарно-педагогічна академія  
Харківської обласної ради

**Фартушна Анастасія Володимирівна**

Здобувач вищої освіти  
Харківська гуманітарно-педагогічна академія  
Харківської обласної ради  
м. Харків, Україна

**Анотація.** У статті розглядається поняття мануальної техніки, аналізуються диригентські знаки у практичному їх застосуванні, розглядається розподіл знакової системи диригування на види, класи, групи.

**Ключові слова:** хор, диригент, мануальна техніка диригування, знакова система, виражальні, зображальні жести, акустичні, оптичні, раціональні, емоціональні знаки.

## **Виклад основного матеріалу:**

Диригування, як вид спілкування між диригентом і колективом виконавців, розглядається в сучасному музикознавстві як „мистецтво управляти колективним виконавством музичного твору.

Мистецтво диригування – спеціально розроблена система жестів, міміки. Знакова система диригування в навчальних посібниках стала називатися диригентською технікою. Шарль Мюнш із цього приводу заявляв, що перш ніж узяти на себе сміливість командувати... „треба набути техніку, яка не приходить сама по собі”. „Техніка диригування – це мова, на якій диригент звертається до хору чи оркестру. Диригент повинен володіти нею, оркестр і хор повинні її розуміти” – вказував М. Малько. [2, с. 86] Отже, існує техніка диригування, яка виражена в знаковій системі і виступає як засіб спілкування між диригентом і

колективом виконавців. Цю знакову мову мусять досконало знати як диригент, так і виконавці, а наслідком такого спілкування є виконання музичного твору - музика.

Процес спілкування диригента з хором (оркестром) побудован на **мануальній техніці диригування**. Поняття „мануальна” (від латинського *manualis* – ручний) застосовується у розумінні як техніка рук диригента. Засобами цієї техніки є жести рук, вираз обличчя (міміка), рухи голови, корпусу, погляд (зоровий контакт), із допомогою яких здійснюється спілкування.

Воно можливе тільки в тому разі, коли є предмет спілкування. У даному випадку цим предметом є музика, яка звучить (хорова, оркестрова, сольний спів, інструментальна гра ). Ця музика, написана композитором чи створена народом, поставлена на ноти (знаки) у вигляді **партитури** й виконується хором, оркестром під керівництвом **диригента**. Практично відбувається спілкування між диригентом і виконавцями. Цей процес постає перед нами як об’єкт нашого вивчення.

Відповідно у нас виникають питання, відповіді на які розв’яжуть ряд завдань викладання й учіння майбутніх учителів музики, їх підготовки до диригентської діяльності. Серед цих запитань найбільш актуальними, на наш погляд, є:

- Якою „мовою” спілкується диригент із хором?
- Що означають „знаки” диригування?
- Чи існує знакова система диригування і яка вона?
- Можливість вивчення „алфавіту” цих „знаків”.
- Як „знаки” впливають на систему управління виконавством?
- Чи можливо „мову знаків” класифікувати для колективного викладання та учіння?
- Як діє музика на вибір „знаків”, „мови знаків”?
- Як діють „знаки”, „мова знаків” на якість звучання музики?

Відповіді на ці питання давно хвилюють учених-психологів,



учених-педагогів та диригентів-практиків.

І. О. Мусін стверджує, що „диригентське керівництво виконавством здійснюється виключно за допомогою мануальної техніки”. [3, с. 5] Одночасно він підкреслює, що мануальна техніка залишається найменш вивченою галуззю диригентського мистецтва. Учений-диригент зауважує, що найбільше суперечок „ведеться навколо прийомів диригування: про їх правильність чи неправильність, про схеми тактування, про те, повинні бути жести диригента скупими, стриманими чи вільними від будь-яких обмежень; чи повинні вони впливати тільки на оркестр чи і на слухачів. Не розв’язана ще одна з проблем диригентського мистецтва – чому і яким чином рухи рук диригента впливають на виконавців. Не вияснені ще закономірності і природа виразності диригентських жестів. [3, с. 5]

Слід зауважити, що для того, щоб управляти, необхідно мати систему передачі інформації. Таким чином, проблема спілкування диригента з хором постає перед нами як **психологічна й семіотична**.

**Психологічна** проблема – розв’язання методів передачі інформації; **семіотична** – вивчення системи знаків, з допомогою яких здійснюється ця передача.

Для задоволення нашого інтересу нам необхідно звернутися до науки семіотики.

**Семіотика** (від грецького – знак) – наука про різні системи знаків, які використовуються для передачі інформації. [5, с. 468]

Психологія, що вивчає процеси застосування знаків, повинна нам дати відповідь на питання, як ці процеси проходять, як інформація акумулюється у знаків і яким чином ці знаки передаються. Найперше, через **мову**.

Психологія стверджує, що – це система слів і виразів, правила їх зіставлення з предметами і явищами дійсності, і правила їх поєднання в усвідомлені проголошення, які використовуються для спілкування. [5, с. 158]

Мова є соціальна за своєю природою: слова, правила їх застосування і взаємозв’язку єдині для всіх людей, які говорять даною мовою. Мова має

знакову структуру („буква”, „слово”), за допомогою якої здійснюється мовне спілкування. За допомогою мови людина може пояснити всі явища, дії, назвати предмети тощо.

Таким чином, якщо диригування, як засіб спілкування між диригентом і хором, здійснюється за допомогою „знаків”, то засобами мови можна пояснити всю його знакову палітру. Постає питання, як проходить сам процес спілкування через „знакову систему”?

**Спілкування диригента з хором за допомогою „знаків”, „знакової системи” може здійснюватись тільки при наявності таких компонентів:**

- диригента, який знає і передає „знаки”, „знакову систему”;
- виконавців, які сприймають „знаки”, „знакову систему”;
- „системи знаків”, із допомогою яких можна передати і прийняти інформацію (ноти, звук, ритм і т. д.)

Якщо з цієї ланки випадає хоча б один компонент – спілкування неможливе. Ще одна умова:

- для розшифрування інформації з допомогою „знаків”, „знакової системи” необхідні органи сприйняття: зір, слух;
- як диригенти, так і виконавці (хор, оркестр) мають бути підготовлені до передачі й прийняття „знаків”, „знакової системи” та мати зір і слух;
- „знаки”, „знакова система” повинні мати однакові значення. Порушення цих умов виключають процес спілкування диригента й хору.

Таким чином, процес спілкування диригента з хором передбачає спільні функції у розумінні передачі й умов застосування „знаків”, „знакової системи”. Проте на диригента покладаються функції, які він повинен реалізувати в процесі спілкування: [4, с. 37]

- створити певну музично-слухову уяву про виконувану музику;
- перекласти свою музично-слухову уяву на „знаки”, „знакову систему”.

Функції виконавців (хор) також дуже важливі у спілкуванні, це:

- переклад „знаків”, „знакової системи” диригента на музично-слухові уяви про виконувану музику;

– створення реальних звукових зображень цієї уяви у музичні образи тощо.

Для втілення музичної уяви в образи від виконавців вимагається володіння технікою співу, гри на інструментах, що, у свою чергу, втілюється через працю.

Процес диригування здійснюється за допомогою окремих, відносно самостійних, знакових систем.

Усі знаки диригування можуть бути поділені на два види: **акустичні й оптичні**, які доступні слуховому і зоровому сприйняттю. Такого поділу дотримуються С. Казачков, О. Поляков, І. Мусін у працях із техніки диригування.

Наприклад, І. Мусін здійснює внутрішній поділ системи знаків на два класи: **імітаційні й виражальні**.

Слід зауважити, що диригентський жест – явище надзвичайно складне. „Практично елементи, що складають його, не можуть бути відокремлені один від одного. Теоретично такий аналіз корисний і можливий”, – стверджує С. Казачков. [1, с. 16]. Він поділяє диригентські жести на **виражальні, зображальні, умовні**. Цей поділ ми приймаємо.

Таким чином, диригентські знаки у практичному їх застосуванні можемо поділити на **види, класи, групи**. Знаки поділяються на: **акустичні**, ті, що сприймаються слухом; **оптичні**, ті, що сприймаються зором.

**Акустичні знаки** – це показ диригентом манери співу, гри на інструменті, сольфеджування, проспівування і програвання окремих акордів, задання тональності тощо.

**Оптичні знаки** – це жести рук, міміка обличчя, пантоміміка корпусу, виразність погляду.

Знаки поділяються на **класи: виражальні та імітаційні**.

**Виражальні знаки** – це ті, через які можна передати певний зміст, розшифрувати їх значення, яке буде зрозуміле виконавцям. Вони, як правило, є доповненням до нашої мови і підтверджуються мімікою, виразом обличчя.

Виразальні знаки потребують свого розфарбування почуттями, тому диригент бере їх із повсякденного життя людини, з її практичних дій.

**Імітаційні знаки** – це такі жести, за допомогою яких диригент імітує прийоми гри на інструменті, спів голосом, копіює артикуляцію звука через міміку, форму кисті. Як правило, використання знаків імітації гри на музичних інструментах проявляється у моменти показу штрихів звуковедення. Штрихом legato диригент імітує гру скрипаля, звуковедення смичком по струнах. Non legato імітується через гострі удари по великому барабану, де яскраво проявляється ударна сила руки. Штрих stacato імітується із знаком малим ударом і відскоком від твердої, пружної поверхні малого барабана. Хоровий диригент імітує форму кисті з артикуляцією уст у процесі співу.

Для детальнішого розгляду всієї знакової системи диригування необхідно її згрупувати згідно з функціональною залежністю змісту, закладеного у ній.

Знаки можна аналізувати з позиції їх форми і з погляду розшифрування змісту. Зважаючи на такий аналіз, диригентські знаки ми поділяємо на:

- виразальні,
- зображальні,
- умовні.

**Виразальні** знаки – це жести рук диригента, у які закладений зміст з управління виконавцями й розшифрування нотного матеріалу з метою переведення його в музику. Тому виразальні, зображальні й умовні знаки диригування будуть змістовно розшифровуватись на таких рівнях:

- звуковому;
- ритмічному;
- динамічному;
- темповому;
- емоційному;
- раціональному.

Виразальні знаки являють собою такі засоби, які інколи більш дійові ніж мовні пояснення, стверджує І. Мусін. [3, с. 305]

**Зображальні** знаки як за формою, так і за змістом призначені для показа основних позначень, ремарок, вказівок, що виписуються композитором у партитурі і відносяться до виконавства. Як правило, це знаки, зміст яких характеризує музичні образи та техніку звуковедення, звукодобування.

Диригентські знаки розділяємо на **раціональні** й **емоціональні**. Спілкування диригента з хором вербальними засобами та технікою диригування (знакова система) відбувається після глибинного, попереднього продумування елементів хорової звучності, засобів диригентської і музичної виразності, художніх образів. Усе це супроводиться раціональним і емоціональним фоном, на якому диригент створює художні образи, які врівноважують музичний твір у процесі виконання.

**Раціональне** (від латинського *rationalis* – розумне, *ratio* – розум) визначається нами як свідоме, продумане спілкування, яке базується на глибоких знаннях музичного мистецтва, його знакової системи, виробленої практикою диригентського мистецтва, має свою мову й виражене у знаковій системі.

**Емоціональне** (від французького *emotion* – хвилювання, збудження) – це поняття, що виражається через різноманітні переживання як духовне прагнення людини до спілкування зі світом.

Емоціональне, як категорія, визначається нами як спосіб викликати естетичні почуття, в даному випадку через музику. Тому процес спілкування диригента з хором постійно супроводить емоційний фон. Особливо цей фон проявляється з боку диригента у процесі застосування диригентської техніки. Одночасно виконавці реагують на це емоційне забарвлення і, як у дзеркалі, передають ці переживання через виконавство.

Таким чином, спілкування диригента з хором (оркестром) може ефективно відбуватися тільки в тому разі, коли і диригент, і виконавці оволодіють мовою „знаків”, „знакової системи” й мовою музики.

## ЛІТЕРАТУРА:

1. Казачков С. Дирижерский аппарат и его постановка. – М.: Музыка, 1967. – С.16.
2. Малько Н. А. Основы техники дирижирования. – М.: Музыка, 1965. С. 86.
3. Мусин И. Техника дирижирования. – Л.: Музыка, 1967. – С.3.
4. Поляков О. Язык дирижирования. – К.: Музична Україна, 1987. С. 37.
5. Социальная психология. – М.: Просвещение, 1975. – С. 158.
6. Філософський словник. – К.: Академія наук УРСР, 1973. – С. 468.

# HISTORICAL SCIENCES

УДК 94

## КРИВОРІЗЬКИЙ МЕТРОТРАМ

**Гладун Юлія Олександрівна,**

викладач вищої категорії

**Ашурко Юрій Олексійович,**

викладач вищої категорії

ЗВО «Криворізький будівельний коледж»

м. Кривий Ріг, Україна

**Анотація:** В цій роботі доводиться доцільність будівництва і використання у Кривому Розі, специфічному за своєю конфігурацією і плануванням місті, швидкісного трамваю. Описуються особливості конструктивних і планувальних рішень на окремих ділянках транспортної смуги. Зазначаються перспективи подальшого розвитку метротраму як найбільш економічного і екологічного виду міського транспорту.

**Ключові слова:** берегова платформа, метротрам, острівна платформа, тунель, швидкісний трамвай.

**Вступ.** На сьогодні в Європі, як і в світі, не багато залишилося країн з лівостороннім рухом транспорту. Україна хоч і не належить до таких, але має на своїй території регіон із узаконеним лівостороннім рухом – це місто Кривий Ріг із його специфічною підземною залізницею. Місцевий швидкісний трамвай, а саме так офіційно називається криворізький метрополітен, на деяких своїх ділянках має лівосторонній рух [1]. Це викликано не примхою, чимось відрізнятись, а необхідністю побудови двоповерхових тунелів, які пересікаються під землею.

За свої 35 років Криворізький швидкісний трамвай неодноразово

функціонально вдосконалювався, змінювався його рухомий склад, добавлялися станції та перегони. Відповідно – збільшувався пасажиропотік.

**Мета роботи** полягає у вивченні історико-демографічних умов необхідності будівництва легкорейкової залізниці, повноцінності її функціонування та перспективи розвитку.

**Матеріали та методи.** Для досягнення мети було використано теоретичний метод – історичні дослідження, узагальнення теоретичних даних, аналіз, синтез, систематизація.

**Результати та обговорення.** Найпоширеніший нині вид транспорту для перевезення працівників – це автомобільний, але він і наймарнотратніший порівняно з іншими видами транспорту щодо витрат на переміщення одного пасажера. Автомобільні перевезення приблизно в 10 разів дорожчі від залізничних.

Залізничний транспорт виник на початку XIX ст., а вже в середині століття посів у розвинутих промислових країнах найважливіше місце. У багатьох великих містах значної популярності набув метрополітен. Пізніше різноманітністю метрополітену став фунікульор та швидкісний трамвай.

*Швидкісний трамвай* – електрифікована рейкова транспортна система, що може оперувати одно- або багатовагонним складом в межах окремої смуги відведення на рівні земляної поверхні, на естакадах, під землею або на вулицях; здатна виконувати посадку і висадку пасажирів на станційних платформах і яка зазвичай живиться від повітряної контактної мережі. Швидкість руху такого трамваю перевищує 24 км/год. Близькими за значенням є терміни легкорейковий транспорт, метротрам або міська залізниця. Швидкісний трамвай сприяє централізації великих потоків людей, що особливо вигідно для такого видовженого міста, як Кривий Ріг, де більшість промислових підприємств сконцентровано в південній його частині, тоді як житлові, так звані «спальні» райони, розташовані на півночі. Містянам, для того, щоб дістатися вчасно до роботи, потрібно було прокидатися о четвертій ранку. Очевидно, що сильна витягнутість криворізької агломерації з півночі на південь



потребувала швидкісного транспорту. Перевага віддавалася електротранспорту, зокрема метро. Але у Радянському Союзі існувало неписане правило, що тільки місто-мільйонник може розраховувати на метрополітен. Населення ж Кривого Рогу у середині 1960-х років, коли вперше заговорили про будівництво метрополітену, ледве налічувало 700 000. З'явилася пропозиція збудувати підземний швидкісний трамвай – майже метро, але все-таки трамвай, що відповідає тим пасажиропотокам, які затребовані на швидкісному трамваї. Його проєкт передбачав закриту територію, довгі перегони, велику швидкість і...звичайні трамвайні вагони. За проханням Григорія Гутовського, тодішнього мера Кривого Рогу, знаменитий екскаваторник П.Є.Гіль пробивається до керівництва ДЕРЖПЛАНу СРСР і сприяє включенню криворізького проєкту в союзний титульний список із виділенням на будівництво швидкісного 30-ти мільйонів карбованців. Швидкісний трамвай – це легкорейкова система, яка відповідає стандартам метрополітену, але використовує трамвайний рухомий склад. Дотримуючись саме цієї концепції, харківський проєктний інститут розробив таку собі «комбіновану» лінію ШТ, частина якої має виражені ознаки метрополітену. Зокрема це стосується підземної частини перегонів і підземних станцій. Інша частина запроектована як швидкісний трамвай. Проєктні роботи були закінчені в 1972 році, а будівництво розпочалося в червні 1974 року. В будівництві брало участь близько 40 організацій із різних міст України і колишніх союзних республік. Швидкісний трамвай відкрили 26 грудня 1986 року. Перша черга протяжністю 8 км, від заводу гірничого обладнання станція «Майдан праці» до залізничної станції «Держинська», складалася з чотирьох станцій. Пасажирів обслуговували 7 поїздів. Друга черга пущена із запізненням через часті затоплення ґрунтовими водами. Спочатку пустили човник до станції «Будинок Рад», а вже 2 травня 1989 року було відкрито другу чергу, що дало можливість встановити повноцінний рух на ділянці від станції «Майдан праці» до станції «Кільцева». Трамвай долає цю ділянку за 20 хвилин.

Між станціями «Будинок Рад» та «Проспект Металургів» є службова зупинка – там розташовані насоси та інші агрегати для захисту тунелю від

грунтових вод; є можливість переходу до зустрічного тунелю або на поверхню біля колишнього універмагу на Соцмісті. Трамваї на ній не зупиняються, але зменшують швидкість до 10-15 км/год.

На лінії працюють празькі трамваї, які добре зарекомендували себе в багатьох європейських країнах. Вагони пристосовані до правостороннього вуличного руху і мають двері з правого боку, що зручно і безпечно для посадки і висадки пасажирів. За проектом перші збудовані станції швидкісного трамваю передбачають двосторонню платформу або, як її класифікують, – берегову: в районі трамвайної зупинки колії обох напрямків спарені, як колії звичайного наземного трамваю, а платформи розташовані збоку від них. Подвійні берегові платформи, по одній на кожен напрямок руху, є основною конструкцією станцій, що використовується для двоколієних залізничних ліній. Щоб перейти з однієї платформи на іншу слід скористатися пішохідним мостом, що проходить над коліями, або підземним переходом, що з'єднують обидві бічні платформи.

Станції «Будинок Рад» та «Проспект Металургів» збудовані з острівними платформами, що передбачає розташування єдиної платформи між двома треками в межах однієї зупинки. Острівні платформи економічно вигідніші порівняно з береговими. На острівній платформі висадку пасажирів з трамвайних вагонів з дверима праворуч слід здійснювати зліва. Тому між «Мудрьоною» і «Будинком Рад» тунелі різних напрямків міняються місцями під землею без прямого перетину, проходячи один над одним, як того вимагають Державні будівельні норми. Це змінює правосторонній рух на лівосторонній.

Особливо складним з точки зору технології будівництва було прокладання підземного тунелю від станції «Будинок Рад» до «Проспекту Металургів». На цій ділянці запроєктований тунель глибокого закладення, найнижча точка якого сягає 22 метри від поверхні землі. Така глибина оправдана тим, що в районі Соцміста наявна густа сітка підземних комунікацій. Було прийнято рішення пройти під ними. Але тут з'явилася ще одна перешкода: на

шляху будівельників постали пливуні – нестійкі і просочені водою ґрунти, які у разі розкриття ведуть себе як рідина. Для проведення робіт такі ґрунти доводилося заморожувати за допомогою холодного соляного розчину, що подавався у визначених місцях холодильними установками через спеціально розбурені свердловини. За таких умов рідкий пливун перетворювався на крижану броню. На цій ділянці роботи по спорудженню тунелів мінські метробудівники виконували підземним гірським способом – з використанням ручного прохідницького щита, рухомої збірної металевої конструкції, що застосовується для захисту забою від обвалення, поки робочий вручну або за допомогою відбійного молотка виробляє з нього виїмку ґрунту.

Від станції «Кільцева» у напрямку парку Богдана Хмельницького швидкісний трамвай проходить через всю ширину ставка по мосту, загальна довжина якого складає майже 200 м. Невелика будівельна висота опор мосту зумовлена невисоким рівнем води у ставку та забезпечує непомітний перехід від берегового насипу до власне споруди.

Кожна станція по-своєму своєрідна і особлива. Наприклад, станція «Проспект Металургів» – одна з чотирьох підземних станцій швидкісного трамваю – конструктивно є однозведеною станцією «харківського» типу з довжиною платформи 102 метри. Саме між цією станцією та наступною «Будинок Рад» тунелі будувалися закритим способом, за допомогою прохідницького щита і на цьому перегоні знаходиться найнижча точка лінії під поверхнею – 22 метри. Підземна частина станції «Проспект Металургів» не обмежується однією платформою: з обох боків склепіння триває приблизно на 50-60 метрів за вестибюлями, під склепінням розташовані службові приміщення та СТП.

Станція «Мудрьона» південним торцем упирається в пагорб, тому прямо від платформ починається тунель. Над ним знаходиться вестибюль станції з касами та турнікетами, з якого можна спуститися на платформи або вийти до міста. Станція знаходиться за 200 м від шламовідстійника (суміш болота з червоними від руди шахтними водами). А лінія швидкісного трамваю йде

дамбою цього шламовідстійника.

Станцію «Вечірній бульвар» відкрито 26 грудня 1986 року у складі першої черги швидкісного трамваю. Підземна колонна станція з бічними платформами та одним рядом колон, розташованих у міжколії. Побудована за спецпроектом, довжина платформ 102 метри. Колони облицьовані коричневим мармуром, стіни глазурованою плиткою. Наземний вестибюль круглої форми.

У ході будівництва станції «Міська лікарня» трамвайні колії були трохи пересунуті та з'явилися криві малого радіусу, внаслідок чого трамвайні поїзди змушені знижувати швидкість передчасно та розганятися вже від'їхавши від станції. На вигляд станція нагадує накручену автобусну зупинку.

Перед початком війни міська влада розпочала переговори з відомою швейцарською компанією Stadler щодо будівництва у місті нового машинобудівного заводу з випуску пасажирських електро- та дизель-поїздів. Для зведення заводу обрано місце колишньої вовнопрядильної фабрики, адже там вже прокладено всі комунікації. За умовами договору станція «Вовнопрядильна», яка вже зведена, але заморожена, оживе і буде повноцінно функціонувати.

У післявоєнний період заплановано будівництво нової трамвайної лінії, яка буде з'єднувати трамвайну станцію «Зарічна» і залізничну станцію «Рокувата». Зараз проводиться тендерна процедура.

Потрібно також зазначити, що у різні часи в багатьох містах України планувалося будівництво ШТ, але ці проекти практично втілилися в життя, крім Кривого Рогу, тільки у Києві та Львові.

**Висновки.** Значна витягнутість Кривого Рогу з півночі на південь і умовне розгалуження промислових частин міста і спальних районів не дають змоги за допомогою лише наземного автомобільного транспорту повною мірою задовольнити потреби населення в пасажирських перевезеннях. Тому економічність метротраму, значна пропускна спроможність і екологічність, що є особливо важливим для нашого міста, надають змогу подолати існуючу проблему. Швидкісний трамвай і надалі має широкомасштабні перспективи

розвитку у Кривому Розі.

### **СПИСОК ЛІТЕРАТУРИ**

1. <https://www.youtube.com/watch?v=n7yik5WU6Xo>
2. Вірченко В. Стан та основні напрямки удосконалення роботи міського електричного транспорту в сучасних умовах / В. Вірченко // Устойчивое развитие городов. Электрический транспорт – перспективы развития и кадровое обеспечение: Всеукр. конференц.; матер. конф. – Х., ХНАГХ, 2009. – С. 36-39.
3. Понкратов Д. П. Напрямки підвищення ефективності функціонування міської транспортної системи/ Понкратов Д. П.// Транспортные проблемы крупнейших городов: Всеукр. научн. Конф.; матер. конф. – Х., ХНАГХ, 2012. С. 78-80.

**МОВНА ПРОБЛЕМА В СУЧАСНІЙ УКРАЇНІ ЧЕРЕЗ ПРИЗМУ  
ПОЛІТИКИ УКРАЇНІЗАЦІЇ 1920-Х – 1930-Х РОКІВ**

**Поцулко Олена Анатоліївна,**  
кандидат історичних наук, доцент  
Донецький національний медичний університет  
м. Лиман, Україна

**Анотація.** У статті досліджено проблему впливу політики українізації на вибір мови робітників і міщанства УСРР (1920-х – 1930-х рр.), що дозволило з'ясувати специфіку українського суспільства і перебіг заходів українізації в місті; встановити фактори, які допомагали чи навпаки, перешкоджали проведенню українізації; було визначено, яким саме чином вплинули на впровадження українізації такі характерні риси українських міст, як зросійщеність.

**Ключові слова:** українізація, коренізація, мовне питання, зросійщеність, мовно-культурна єдність, робітничий клас, міщанство, національні меншини.

**Актуальність дослідження.** З розбудовою незалежної України розпочався процес формування української етнополітики, метою якої стало вирішення міжнаціональних суперечностей і врахування національних інтересів етнічних груп держави. Однією з таких міжнаціональних проблем є мовне питання. Хоча за українською мовою визнано державний статус, мовне питання у великих містах сходу, півдня та центру України залишається гостро актуальним, оскільки переважна більшість мешканців цих територій, розмовляє російською мовою. Ця неоднорідність українського мовного простору як за територією поширення, так і за сферами застосування в сучасній Україні призводить до порушення мовно-культурної єдності, випадків непорозуміння, дає підґрунтя для спекуляцій на мовній темі. Зокрема, мовне питання використовується і державою-агресором у риториці щодо мотивів її збройної

агресії у Донецькій і Луганській областях та тимчасової окупації територій Автономної Республіки Крим і м. Севастополя.

Складність мовного питання виникла не спонтанно. Саме трагічна історія Української держави обумовила його гостроту в сучасній Україні. Шістнадцять царських наказів про заборону нашої мови, шкіл, церковних служб, книжок, преси, перекладів, театральних спектаклів... З часом радянські постанови та розпорядження обмежили сферу її використання. Офіційно створювана двомовність на практиці зводилася до російської одномовності. Звідси вельми актуальним виявляється вивчення досвіду політики українізації 1920-х - початку 1930-х рр. та об'єктивний аналіз особливостей її впровадження у містах України, що могло б сприяти розробці стратегії національно-культурного розвитку на сучасному етапі.

**Виклад основного матеріалу.** Запроваджена на XII з'їзді РКП(б) (1923р.) політика «коренізації», попри значні преференції національним меншинам в УСРР здійснювалася переважно у формі українізації. Хоча українізація мала на меті дерусифікувати зросійщених українців, проте вона не могла не зачепити й інтересів робітників і міщанства національних меншин. Під впливом політики українізації у деяких національних меншин УСРР відбулись зміни в мовних орієнтаціях в бік українізації, але значна частина міського населення залишилась російськомовною. Впровадження політики українізації відбувалось у складних суспільно-політичних умовах. По-перше, внаслідок тривалої русифікаторської політики царизму, який не визнавав українців за окремий народ, міське населення України було майже повністю зросійщене. По-друге, національний склад українських міст не відповідав національному складу в цілому УСРР. Якщо загалом в УСРР українців було 80%, а національних меншин – 20%, то серед мешканців міст переважали національні меншини, а саме: євреї становили 22,7%, росіяни – 25,1%, інші національності – 4,9%, а українців було лише 47,3% [7, с. 7].

Одним із пріоритетних напрямків політики українізації, окрім рекрутування до партійного апарату представників корінної національності,

було закріплення зв'язків між українським селянством і російським пролетаріатом в Україні. Політика українізації таким чином мала охопити саме робітничий клас. За статистичними даними, на квітень-травень 1925 р. національний склад робітників УСРР нараховував: українців – 49,9%, росіян - 31,6%, євреїв – 12,8%, інших – 5,7%. Серед інших національностей значились вірмени, татари, латиші, литовці, китайці, асирійці. Болгари, молдавани, білоруси і німці відносились до національностей з меншою кількістю міського населення, прошарок пролетаріату серед них був незначним [6, с. 95].

Отже, за національною складовою пролетаріат в республіці був переважно російським або російськомовним, тоді як селянство – українським. За такої ситуації курс на українізацію зазнав опору серед численного російського й зрусифікованого міщанства та робітничого класу.

Переважна більшість промислових робітників вороже сприйняла політику українізації. Наприклад, у газеті «Вісті» так описувалася українізація робітників УСРР: «По всіх 36 великих і малих шахтах Краснолуцького райкому союзу гірників на Луганщині українізація проводиться лише на папері. На конференціях і з'їздах дуже урочисто проголошуються промови про українізацію, а на практиці профспілкові бюрократи скрізь з обуренням скаржаться: «кого ж тут на Донбасі українізувати, коли всі робітники у нас російські?» [2, с. 23]. «У Железнянському районі Артемівської округи робітники закидали багнюкою колективний договір, який було складено українською мовою, а на Риковському заводі оголошення завкому, написані українською, постійно зривали. Свої хуліганські витівки робітники-росіяни супроводжували глузуванням з української мови, яку називали «тарабарщиною», «китайською мовою», а також цією своєрідною мовою, на якій говорить сільське населення» [5, с. 100].

З приводу українізації робітники висловлювали різні міркування, серед яких були негативні й провокативні: «У нас українською розмовляють лише жартома, а якщо говорять про щось серйозне, то лише російською мовою»; «Не



хочу виписувати української літератури і кінець. Вчить українців, а росіян і євреїв вчити нічого»; «Українську мову страшно не люблю і з тих, хто розмовляє українською, сміюсь»; «В Донбасі справжніх українців нема, вони вмерли, мова змінилась, – навіщо ж нам вивчати українську мову»; «Українізації нам не треба, жили без неї й ще зуміємо прожити» [1, с. 251]. «А чи українізація не є петлюрівська ідея?» або «Навіщо нам потрібна українська культура, адже ми інтернаціоналісти?»; «Навіщо вчити українську мову і українізуватися, коли після міжнародної революції це непотрібне буде»; «І не потрібна нам зовсім ця культура»; «Навіщо нам українська культура, коли російська культура стоїть вище» [3, с. 59].

Русифікація міст і промислових центрів України ще в часи царату призвела до того, що побутовою мовою більшості представників пролетаріату УСРР, у тому числі й частини українців, євреїв та інших, була російська. Так, за даними перевірки робітників і службовців (1925 р.) російською мовою послуговувалися 33,2% українців, 66% росіян, 7,5% євреїв, 3,1% інші [6, с. 96].

У другій половині 1920-х рр., із впровадженням нової економічної політики, почалось поступове поповнення пролетаріату УСРР за рахунок україномовного селянства, однак це не змінило ставлення до політики українізації, оскільки робітники – українці мали низьку кваліфікацію, у той час як росіяни, зрусифіковані українці та національні меншини були висококваліфікованими робітниками. Вони зневажливо ставились до поширення української мови. Росіяни вимагали від українців, щоб ті говорили російською мовою, хоча й на це отримували цілком обґрунтовану відповідь, що проживають не в Росії, а в Україні, а тому говорять рідною мовою.

Така аргументація часто призводила до непорозумінь. Так, на Луганщині, на заводі «Жовтневої революції», спроба фінінспектора виголосити заключне слово українською мовою викликала бурхливу суперечку між робітниками: одні вимагали, щоб він говорив російською, а інші – щоб обов'язково українською. Іноді такі суперечки закінчувалися бійками. Зокрема, у місті Криндачівці через непорозуміння щодо мовного питання відбувалися

неодноразові зіткнення між українськими та російськими шахтарями [5, с. 98].

З цього приводу сучасник М. Галій зазначав, що «взаємини між робітниками росіянами й українцями дуже напружені. Ще й досі можна чути, як мало свідомі робітники-росіяни українську мову називають «собачою», українську культуру вважають кроком назад і «загибеллю цивілізації». Справу українізації серед населення, а головне серед робітників занехаяно. На Дзержинській рудні більшість робітників-українців і цілком природними є скарги про те, що російську мову розуміють погано, а української не чують [2, с. 21, 23].

**На нашу думку, причинами того, що російські робітники загалом негативно ставились до українізації були:**

- 1) шовіністичні настрої, притаманні більшості міського населення;
- 2) ідеї пролетарського інтернаціоналізму;
- 3) побоювання втратити робочі місця на промислових об'єктах УСРР тощо;
- 4) небажання Й. Сталіна українізувати російський пролетаріат радянської України;
- 5) росіяни не хотіли поступитися статусом державницької нації.

Навіть в умовах українізації російська мова зберігала своє особливе значення. За нею був закріплений статус мови міжнаціонального спілкування у зв'язку з її поширеністю в СРСР. Усі важливі державні документи: декрети, постанови, накази ВУЦВК, РНК та центральних відомств, окружних виконкомів та міськрад мали бути оприлюднюватися як українською, так і російською мовами. Соціальний склад єврейського населення за даними від 1925 – 1926 рр. був наступним: робітників 5-10%, кустарів і ремісників - 30 - 35%, декласовані групи складали 15 – 20%, торгова і взагалі непманівська група 35 – 40% [6, с. 98]. На I-й Всеукраїнській нараді з приводу роботи серед національних меншин (1927 р.) було подано характеристику міського єврейського населення: «складаючи 30% всього міського населення України і утворюючи в ряді окремих міст і особливо містечок абсолютну

більшість, що доходила до 80 і більше відсотків, компактні маси єврейського населення, водночас, вкраплені в національне (українське, російське) сільське населення, будучи по відношенню до нього не тільки національною меншиною, але і національною меншиною міською з різко відмінною соціальною структурою і життєвим укладом» [8]. Євреї перейняли російську мову як мову раніше панівної нації, особливо це торкалось нетрудової частини єврейського населення [9]. Однак в інших джерелах, зокрема при перевірці єврейського населення Балтської округи, зазначалось: «Торговий ремісницький клас не мав чистої національної мови, а свій жаргон кожен раз доповнював новими словами, що використовувались іншими народностями. Окрім жаргону, через те положення, яке євреї займали в окрузі як група торговців і ремісників, вони знали також і мови інших національностей – молдавську, українську, російську тощо» [6, с. 98].

Малочисельні національні меншини у містах різко контрастували між собою наявністю в одних значної кількості представників індустріального пролетаріату (латиші, литовці, татари) та майже повною відсутністю зайнятих у великій промисловості (вірмени, ассирійці, грузини). Серед останніх переважали кустарі, дрібні торговці та декласоване населення. Так, наприклад, ассирійці майже виключно займалися чисткою взуття [4, с. 100-101].

У «Повідомленні про стан роботи серед національних меншостей України» (1929 р.) зазначалось, що серед малочисельних національних меншин у містах кількість осіб, які використовують мову своєї національності у якості розмовної дуже незначна. Так, вживали мову своєї національності 34% - литовців, 55,1% – грузинів, 59,6% – латишів, 70,7% – вірмен, 88,8% - татар. Це свідчить про те, що процес асиміляції серед окремих дрібних національностей зайшов досить далеко. Для порівняння можна навести українське населення, яке вживало мову своєї національності на 94% [4, с. 101].

Політику українізації, окрім євреїв, більшість міських національних меншин сприйняли негативно. Головною причиною такого позиціонування було те, що серед національних меншин особливе значення мала російська

культура, яка в минулому значно впливала на більшу частину міського населення. Втім історичні факти свідчать, що ставлення міських національних меншин УСРР до політики українізації було неоднозначне. Росіяни негативно віднеслись до українізаційних процесів.

Малочислені національні меншини (вірмени, татари, латиші, литовці, китайці, асирійці та ін.) також не сприймали українізацію, оскільки не змогли подолати сильні асимілятивні впливи російської культури, яка панувала в більшості міст України. Лише євреї позитивно сприйняли політику українізації. Під впливом українізації в їхньому середовищі відбувалася переорієнтація з російської мовної системи цінностей на українську. Причинами вибору іншої мови для євреїв було бажання асимілюватися серед української людності (як раніше, за часів царату, серед російської).

Згідно з висновками експертів ЮНЕСКО до головних факторів успішного функціонування мов сьогодні належать: 1) абсолютна кількість мовців (так званий комунікативний потенціал мови); 2) відношення кількості носіїв мови до загальної кількості населення; 3) мовна спадкоємність поколінь (демографічний потенціал мови); 4) ставлення спільноти до власної мови; 5) зміни у сферах використання мови; 6) державна та інституційна підтримка мови, мовна політика, зокрема офіційний статус та використання мови в державі; 7) тип і якість документації (писемних джерел і ресурсів мови, її графічної фіксації); 8) відповідність мови новим сферам життєдіяльності соціуму та його інформаційному середовищу; 9) наявність матеріалів для навчання мови та розвитку грамотності. Найголовнішими проблемами, які потребують вирішення в «мовному питанні» є: 1) відсутність у частини українського суспільства самоідентифікації з Україною; 2) відсутність цілісного українського мовно-культурного простору, що пов'язано, зокрема, з неналежним інституційним, фінансовим та кадровим забезпеченням реалізації державної мовної політики; 3) збереження у свідомості значної частки населення України негативних стереотипів щодо статусу і місця української мови в суспільному, культурному житті; 4) штучна заполітизованість та

емоційна перевантаженість питання функціонування української мови в Україні, внаслідок чого мова використовується як інструмент політичної боротьби та є предметом маніпуляцій; 5) ознаки дискримінації громадян на значній частині території України, де вони позбавлені або обмежені в отриманні послуг та контенту українською мовою; 6) відсутність галузевої термінології та належної словникової бази в багатьох сферах; 7) відсутність необхідної кількості якісних підручників, посібників, енциклопедій, словників, довідникової та іншої навчальної і наукової літератури українською мовою; 8) втрата мовної ідентичності населення під час переїзду у великі міста і асиміляція їх у російськомовному середовищі; 9) низький рівень володіння державною мовою серед представників національних меншин, що не дозволяє їм належно реалізовувати свої права та інтегруватися в українське суспільство; 10) недостатній рівень задоволення національно-культурних та мовних потреб українців, які проживають за кордоном.

**Висновки.** По-перше, політика українізації 1920-х – початку 1930-х рр. сприяла розширенню сфери функціонування української мови, підвищенню її соціального статусу та престижності серед деяких національних меншин. Це створило реальні передумови для зміни парадигми культурно-мовних орієнтацій національних меншин з російської на українську. Однак відсутність реального державного суверенітету УСРР, непослідовність і половинчастість національної політики уряду, обмеженість українізації лише культурно-мовними заходами загальмувало процес сприйняття національними меншинами українських цінностей, а контрукраїнізація і репресії 1930-х рр. засвідчили неможливість його завершення в умовах тоталітарного режиму в СРСР.

По-друге, така політика призвела до того, що українська мова була практично витіснена з мовно-інформаційного простору міст, засобів масової інформації, сфери обслуговування, асоціювалася з непrestiжністю та безперспективністю, що активно використовувалося для штучного поділу українського суспільства.

По-третє, українська мова, в силу вище викладених історичних причин, ще й досі має в нашій країні досить слабкі позиції, тоді як російська має перевагу, особливо на Сході і Півдні країни. Аби мовна політика в цих та інших регіонах спрямовувалася на підтримку позицій російської мови, росія докладает значних зусиль, оскільки вважає Україну зоною своїх національних інтересів. Суверенітет України для росії, як вважають деякі російські політики, явище негативне і небажане. Більше того, Україна як самостійна держава становить, на їхнє переконання, небезпеку для росії. росія докладает чималих зусиль для послаблення України зсередини. З цією метою використовується, серед інших, і мовна проблема. Оскільки українська мова в Україні проголошена державною, то проросійські сили в Україні роблять все, щоб не дати їй зміцнитися в усіх регіонах країни. Особливо «мовним питанням» вони спекулюють під час президентських і парламентських виборчих перегонів, тобто під час запеклої боротьби за владу. Це – одна з головних причин проявів мовного сепаратизму, сутністю якого є фактично намагання еліт певної території нав'язати другу державну мову – російську.

По-четверте, на сьогодні важливим є розвиток людського капіталу як підґрунтя для росту економіки та добробуту населення. Інвестиції в людський капітал дають значний за обсягом, тривалий за часом та інтегральний за характером економічний і соціальний результат. До основних напрямів «людських інвестицій» належать освіта та професійна підготовка, культура, охорона здоров'я, виховання дітей, доступ до інформації, мобільність робочої сили тощо. Реалізувати зазначені напрями можливо через комунікативну складову – мову – інструмент соціальної згуртованості, зростання та процвітання. Від того, наскільки розвинутою, функціональною і поширеною є мова, залежить ефективність такого інвестування.

По-п'яте, як свідчить новітня історія, розвиток і функціонування української мови як державної в усіх сферах суспільного життя на всій території України є важливим елементом забезпечення національної безпеки та національних інтересів України.

По-шосте, створює загрозу національній безпеці і застосування російської мови військовослужбовцями під час несення служби, у тому числі командним складом військових формувань, оскільки це є сприятливим підґрунтям для здійснення розвідувально-підривної діяльності іноземних спеціальних служб, особливо в умовах збройної агресії та порушення цілісності України.

### СПИСОК ЛІТЕРАТУРИ

1. Бондарчук П. М., Шарпаций В. Г. Профспілки і проблема «українізації» робітників і службовців УСРР в 1920-ті рр. // Україна ХХ ст.: Культура, ідеологія, політика. Зб. статей. – Вип. 4. – К., 2001. – С. 248 – 256.

2. Галій М. Від самовизначення до нового поневолення. Геть Москву! Національна політика на радянській Україні в світлі документів. – Львів-Прага, 1934. – 127 с.

3. Дашкевич Я. Р. Українізація: причини і наслідки // Слово і час. – 1990. № 8. – С. 55 – 64.

4. До історії міжнаціональних процесів в Україні: Документи і матеріали // Український історичний журнал. – 1992. – № 12. – С. 91 – 106.

5. Малярчук Н. Г. Росіяни в Донбасі. Дис.... канд. істор. наук: 00.00.07/ ДНУ. – Донецьк, 2006. – 241 с.

6. Мануїлова К. В. Вплив політики українізації на вибір мови промислових робітників і міщанства УСРР (1920-х – 1930-х рр.) // Політкультуротворча діяльність 2010: матеріали міжнар. наук.-практ. конф., (Київ, 12-13 квіт. 2010 р.). – К.: Вид-во Нац. авіаційного ун-ту «НАУ-друк», 2010. – С. 93 – 100.

7. Хоменко А. Національний склад людності УСРР. Популярний нарис за новітніми статистичними даними. – Харків: ДВУ, 1929. – 69 с.

8. Центральний архів вищих органів влади України. – Ф. 413. – Оп. 1. Спр.251. – Арк. 9.

9. Центральний державний архів громадських об'єднань України. Ф. 1. – Оп.20. – Спр. 2496. – Арк. 10.

# CULTUROLOGY

## ВПЛИВ ВІЙСЬКОВИХ ПОДІЙ В УКРАЇНІ НА ЕМІГРАЦІЮ УКРАЇНЦІВ ДО КАНАДИ У 2022 Р.

**Зардов Ростислав Рустамович,**

здобувач вищої освіти 2 курсу

Навчально-наукового

інституту права та інноваційної освіти

Науковий керівник:

**Ядловська Ольга Степанівна,**

доцентка кафедри міжнародних відносин

та соціально-гуманітарних дисциплін

к. іст. н., доцентка,

Дніпропетровський державний

університет внутрішніх справ

м. Дніпро, Україна

**Анотація.** У роботі розглядається вплив війни між Україною та росією на еміграцію українців до Канади у 2022р. Розкривається жахіття яке, країна терористична країна завдала щодо мирних людей. Окреслено основний історичний зміст перших хвиль еміграції за часів тоталітарного режиму в ХХ ст. СРСР. Виявлено українські організації на території Канади, які допомагають українським емігрантам відчувати себе зручно в новій країні. Визначено, що еміграційні процеси є актуальними для першої половини ХХІ ст.

**Ключові слова:** війна, еміграція, українська діаспора, Україна, Канада, IRCC, CUAET, Українське Національне Об'єднання.

На сьогодні, жахливою реальністю є війна між Україною та росією. Ця війна спричинила великі хвилі еміграцій тих, хто намагається врятувати своє життя. Так, ці люди емігрують в різні країни де українців підтримують. Такими



країнами є Польща, Литва, Латвія, Естонія, Чехія, Словаччина, Словенія, безпосередньо Канада та багато інших країн заходу. Канада запроваджує гарні умови для життя та дійсно дає велику підтримку тим, хто відчув «руський мир» на собі. Також, під впливом несприятливих умов, які склались за часів СРСР та на цей час в Канаді існує українська діаспора, яка дає підтримку українцям які емігрували.

Канада залишається і є одною з країн яка підтримує суверенітет та територіальну цілісність України. У рамках відповіді уряду Канади на повномасштабне вторгнення росії в Україну, Міністерство з питань імміграції, біженців та громадянства Канади IRCC (Immigration, Refugees and Citizenship Canada) запроваджує нові імміграційні потоки для українців, які хочуть тимчасово приїхати або постійно оселитися в Канаді [1].

На жаль, через окупацію та руйнування багатьох міст, українці повинні були лишити своє житло та направитися в інші міста або країни. З іншого боку, статистика каже, що в Канаді не так і складно знайти роботу, так як мають право подати заявку на отримання відкритих дозволів на роботу, що полегшить роботодавцям задачу швидше приймати на роботу громадян України, а також українсько-канадські працівники мають гарні середні доходи зайнятості, ніж населення країни серед працівників з позитивним заробітком. Чоловіки українсько-канадського походження мають середній дохід 47 900 доларів (CAD), що на 7 500 (CAD) доларів більше, ніж у чоловічого населення країни [2].

Також, для поліпшення умов життя та допомогу українським емігрантам, керівництво Канади впровадило дуже велику допомогу в ролі програми CUAET (Canada-Ukraine authorization for emergency travel). Українці по цій програмі можуть отримати візу на в'їзд до Канади, а далі отримати дозвіл на роботу, документи та безкоштовне медичне обслуговування. Нещодавно, державна влада Канади, ухвалила рішення про надання грошової допомоги у розмірі 3000 доларів (CAD) на повнолітню людину, а 1500 доларів (CAD) на дитину [3].

Канада не є новою країною для емігрантів, а можна сказати актуальною. Так, за часів тоталітарного режиму в ХХ ст., люди мали емігрувати з СРСР через погані умови на життя. Політична еміграція з Радянської України під час Української революції 1917–1921 рр. була єдиною у міжвоєнний період. Надалі не було і не могло бути ніяких масових переміщень за кордон, незважаючи на такі трагічні сторінки в історії України, як форсована примусова колективізація, Голодомор 1932–1933 рр. та небачені репресії кінця 30-х років. У 1919 р. Вони, також обирали Канаду, як країну куди можна емігрувати [4, с. 4].

Таким чином, на сьогодні, завдяки масовим хвилям еміграцій в Канаді, вже сформувалися українська діаспора, яка вважається найпотужнішою в Канаді. Одною з основних українських організацій є Українське Національне Об'єднання в Канаді (УНО). УНО виникла після завершення першої світової війни та продовжує працювати станом на 2022 рік.

Отже, підсумовуючи усе вищесказане, можна сказати, що війна має високий вплив на еміграцію українців в різні країни, і в тому числі в Канаду. Канада є однією з головних країн, яка допомагає українцям, які проживають на її території, своєю програмою CUAET. Ця допомога є безцінною так, як українці отримують допомогу не тільки від керівництва Канади, а навіть від податків громадян Канади. Українська діаспора Канади, є на 3 місці по численності українського населення, тому які українці які знаходяться на території Канади до повномасштабного вторгнення, прийняли з великою пошаною емігрантів з України.

## СПИСОК ЛІТЕРАТУРИ

1. Canada to welcome those fleeing the war in Ukraine. From: Immigration, Refugees and Citizenship Canada. URL.: <https://www.canada.ca/en/immigration-refugees-citizenship/news/2022/03/canada-to-welcome-those-fleeing-the-war-in-ukraine.html>
2. Stick M., Hou F. A sociodemographic profile of Ukrainian-Canadians. Ontario: Minister responsible for Statistics Canada, 2022. 8 p. URL:

<https://www150.statcan.gc.ca/n1/en/pub/36-28-0001/2022004/article/00003-eng.pdf?st=E0lmc8qM>

3. Canada-Ukraine Authorization for Emergency Travel. From: Immigration, Refugees and Citizenship Canada. URL.: <https://www.canada.ca/en/immigration-refugees-citizenship/news/2022/03/canada-ukraine-authorization-for-emergency-travel.html>

4. Дзира О. Друга хвиля еміграції українців до Канади: Причини, характер і склад. URL.: [https://shron1.chtyvo.org.ua/Dzyra\\_Olesia/Druha\\_khvylya\\_emihratsii\\_ukraintsiv\\_do\\_Kanady\\_prychyny\\_kharakter\\_i\\_sklad.pdf](https://shron1.chtyvo.org.ua/Dzyra_Olesia/Druha_khvylya_emihratsii_ukraintsiv_do_Kanady_prychyny_kharakter_i_sklad.pdf)

## ФОЛЬКЛОРНІ КОЛЕКТИВИ ПОЛІССЯ ТА ВОЛИНІ

**Ізвіцька Ганна Вікторівна,**  
здобувачка вищої освіти 2-го курсу  
Навчально-наукового інституту права та інноваційної освіти  
Науковий керівник:  
**Ядловська Ольга Степанівна,**  
доцентка кафедри міжнародних відносин та  
соціально-гуманітарних дисциплін, к. іст н., доцентка,  
Дніпропетровський державний університет внутрішніх справ,  
м. Дніпро, Україна

**Анотація.** Статтю присвячено дослідженню діяльності сучасних фольклорних колективів Полісся та Волині. В ході дослідження було визначено ключові причини зменшення зацікавленості до національної культури, проаналізовано аспекти діяльності творчих колективів Полісся та Волині. Зроблено висновки щодо сприяння діяльності самобутніх фольклорних колективів у збереженні національної культури та пробудженні національної свідомості українського народу.

**Ключові слова.** фестиваль, народна творчість, фольклор, ансамбль, українська культура, музика, пісні.

На жаль, наразі в суспільстві, особливо серед молоді спостерігаються тенденції до домінування матеріальних цінностей над духовними. Молоде покоління приділяє недостатньо уваги дослідженню того, як жили їх предки, які звичаї і традиції мали. А все більше цікавиться культурою інших країн та наслідує її представників забуваючи при цьому надбання багатой культури українського народу, його традиції та обряди. Вище перераховані чинники є ключовою причиною того, що поступово українська культура з її багатой спадщиною йде у забуття. Тому з метою збереження багатовікової культурної спадщини для наступних поколінь у різних регіонах України проводяться заходи, зазвичай у вигляді фестивалів, за участі творчих колективів, що

презентують з її характерними особливостями українську культуру. Фестиваль «Берегиня» є одним з відомих та масштабним проектом Волині. О. Іванова зазначає, що саме фестивалю українського фольклору «Берегиня» випала почесна місія — відродження українського фольклору на зорі незалежності України [1, с. 166]. У фестивалі беруть участь самобутні фольклорні колективи з різних куточків України. Також сприяє збереженню ідентичності української культури те, що під час різних урочистих святкувань, організатори активно запрошують фольклорні колективи, які зберегли та пропагують українські традиції. Варто звернути увагу на творчі фольклорні колективи Полісся та Волині, які роблять вагомий внесок у збереження та поширення української культури в суспільстві.

Одним з колективів, якому вдалося зберегти цінності та національні традиції української культури є народний ансамбль танцю «Волинянка», створений ще у 1959 році. В репертуарі колективу українські народні танці та танці Волинського регіону, зокрема, «Волинська полька», «Волинська кадрили», «Поліська полька», «Буянський скакунець», «Гупали», «Черчениця», жіночий хоровод «Кладочка», «Танець з решітками». Виступи ансамблю, які відомі не лише в Україні а й Польщі, Угорщині, Молдові та ін. країнах це цілісні динамічні хореографічні сцени масових народних гулянь, які увібрали в себе основні риси українського фольклору [2]. Творчий колектив «Волинянка» має на меті не лише зберегти і передати цінності і надбання української культури наступним поколінням, а й демонструвати неповторність та велич української культури в інших країнах світу.

Також варто звернути увагу на колектив, що з малочисельної нікому невідомої творчої групи став відомим ансамблем Волині, який гастролюючи в Україні та за її межами презентує українські народні пісні у відомій їм милозвучності та красі – ансамбль народної пісні «Волиняни». Ансамбль став візитівкою музичної школи №3 м. Луцька, а його безпосередніми учасниками є викладачі та учні. До ансамблю входять 3 групи: інструментальна, молодша (діти до 9 років) і старша (діти до 18 років). Щодо діяльності ансамблю варто

зазначити, що фольклорний колектив «Волиняни» брав активну участь у благодійному мистецькому проєкті «Разом перемаємо!», що передбачав виступи аматорських творчих колективів та збір коштів на допомогу ЗСУ [3]. Також варто зазначити про колосальні успіхи колективу, який неодноразово ставав лауреатом та здобував перемогу у різних пісенних конкурсах, зокрема конкурсах проведених у Києві, Бресті (Білорусь) та ін. містах.

Наступний колектив, який заслуговує на нашу увагу нині відомий у багатьох країнах світу – Поліський академічний ансамбль пісні і танцю «Льонок».

Ансамбль є взірцем найкращих традицій фольклорного співу і хореографії. Сьогодні у складі ансамблю «Льонок» 79 високопрофесійних артистів. Ансамбль поєднує хорову групу і талановитих солістів. В театральних-ігрових композиціях колективу вдало поєднується звучання як сучасних, так і прадавніх музичних інструментів: бугая, козобаса, кози, двуденцівки, окарини, сурми, флейти [4]. «Льонок» має свою неповторну манеру та унікальний стиль виконання, а пісня «А льон цвіте» є візитною карткою колективу. Діяльність цього ансамблю спрямовано не лише на збереження вікової української культури, а й на її піднесення у найестетичніших формах, тому з 2011 року ансамблю надано статус «академічного».

Також заслуговує на нашу увагу народний фольклорний колектив «Джерело» (с. Скулин). Учасники колективу – люди поважного віку, які співають старовинні обрядові, жартівливі та ін. пісні, що передали їм у знання пращури. Але, нашу думку, не лише виконання пісень вражає публіку, а й традиційне, народне, яскраве вбрання учасників гурту. Як зазначають учасниці колективу, одяг їх дуже старовинний, вони особливо бережуть та показують вишиванки, які колись одягали ще їх бабусі [5].

Взагалі варто зазначити, що із початком повномасштабних військових дій на території України багато аматорських фольклорних колективів спрямували свою діяльність не лише на поширення української культури серед людства, а й

на допомогу військовим, які боронять нашу державу. У регіонах організують за участі творчих колективів благодійні акції, проекти задля збору коштів на допомогу ЗСУ. В рамках заходу «В єдності наша сила», що проводився до Дня Конституції України взяли участь чисельна кількість аматорських ансамблів Луцька, зокрема ансамбль бального танцю «Юність», народний аматорський ансамбль танцю «Волинянка», зразковий ансамбль народного танцю «Волиняночка». Під цього заходу тривав збір коштів на потреби Збройних Сил України в рамках благодійного мистецького проекту «Разом переможемо» [6]. Варто відзначити фольклорний ансамбль «Материнка» учасники якого провели власний міні-тур селами і зібрали майже 14 тисяч гривень для ЗСУ [7].

Отже, з вище сказаного можна зробити висновок, що народні пісні, танці, культура в цілому є одним з важливих ідентифікаторів української нації. Тому діяльність колективів, які продовжуватимуть не лише зберігати надбання української культури, а й поширювати її є нагальною та необхідною. Вагомий внесок у збереження культурної спадщини Волині, Поділля та України в цілому роблять фольклорні ансамблі цього регіону. Їх творчість стає відомою не лише в Україні, а й поза її межами. Варто наголосити на тому, що втрачаючи культуру своєї нації людина втрачає себе. Тому варто вживати якнайбільше ефективних заходів задля всебічного поширення та популяризації серед молодого покоління української культури. Пріоритетним у майбутньому має бути залучення до участі у фольклорні ансамблі не лише осіб старшого покоління, а й молодого, якому перші передаватимуть свої знання про традиції, звичаї, особливості культури української нації.

## СПИСОК ЛІТЕРАТУРИ

1. Іванова О. Динаміка розвитку фольклорних фестивалів Волині кінця ХХ століття. *Художня культура. Актуальні проблеми*. 2021. №17. С. 165-169.
2. Волинь інформаційно підтримує самобутні хореографічні колективи. *Суспільне Луцьк*. URL: <https://vo.suspilne.media/articles/1480> (дата

звернення: 23.10.2022).

3. «Разом переможемо!»: у Луцьку творчі колективи збирали кошти для ЗСУ. *Волинські новини. Перше інформаційне агентство.* URL: <https://www.volynnews.com/news/all/razom-peremozhemo-u-lutsku-tvorchi-kolektyvy-zbyraly-koshty-dlia-zsu/> (дата звернення: 23.10.2022).

4. Шинкарук В. Ф. Творча характеристика Поліського ансамблю пісні і танцю «Льонок». *Аз-Буки. Літературно-мистецькі студії.* Житомир : Полісся. 2015. С. 278

5. До Луцька з'їхалися народні колективи з усієї Волині. *Волинські новини. Перше інформаційне агентство.* URL: <https://www.volynnews.com/news/all/do-lutska-zyikhalysia-narodni-kolektyvy-z-usiyeyi-volyni-foto/> (дата звернення: 02.11.2022)

6. Кириченко І. До Дня Конституції у Луцьку відбувся патріотичний захід. *Шацький край громадсько-політичне видання.* URL: <https://shackijkraj.com/svjato/do-dnia-konstytutsii-u-lutsku-vidbuvsia-patriotychnyu-zakhid.html>

7. Фольклорний ансамбль у Рожищі передав гроші на ЗСУ. *Район Рожище.* URL: <https://rozhyshche.rayon.in.ua/news/531143-folklorniy-ansambl-u-rozhishchi-peredav-groshi-na-zsu> (дата звернення: 02.11.2022)



## ГАДКА ЯК МЕТОД ГОЛЛІВУДСЬКОГО ВІДОБРАЖЕННЯ

**Сурнін Микита Сергійович,**

Магістр режисури., молодший науковий співробітник,  
відділ культурної спадщини та пам'яткоохоронної справи,  
Інститут культурології НАМ України  
м. Київ, Україна

**Анотація:** У (пост)сучасному світі домінуючу позицію займають ірраціоналізм та любов до слабкості. У боротьбі за інклюзивність в Голлівуді ХХІ ст., який демонструє на екрані речі, несумісні з реальністю, через перекручення дійсності, це добре вбачається. Ми продемонструємо нашу думку на прикладах кількох свіжих стрічок.

**Ключові слова:** Голлівуд, Екран, Сенс, Реальність, Відображення, Рефлексія.

Ідеї Жака Дерріда, що все є – Текст [1, с. 32], Йошихіро Френсіса Фукуями – про кінець історії [2], та Жака Франсуа Ліотара – що наука не дає об'єктивного знання [3]; стали тим, що відкрило шлях від наукової (гіпо - і теоретичної) думки до протонародної гадки (в даному випадку ми прирівнюємо думку неспеціалістів, яку в рамках цієї статті означимо як «гадка», та думки спеціалістів з областей знань, що займаються дослідженнями за рамками своєї дисципліни (як то Анатолій Тимофійович Фоменко [4] та Анатолій Олексійович Кльосов [5]) та інші, хто так чи інакше популяризує псевдонауку, лженауку, квазінауку, альтернативну науку), що приводить нас до того стану, коли кожен має не тільки право висловлювати свою гадку, а й, легітимізується її статус як чогось важливого.

В Голлівудському кіно у другій декаді ХХІ ст., після скандалів груп ВLM та MeToo, почалася Епоха Інклюзивності, яка на цей момент дала низку фільмів, де герої займаються ідентифікацією себе як наркомана, plus-size,

«сильної-незалежної» у сеттінгу середньовічної Європи, та легітимізацією цих, і не тільки, проблем. Бодай більше, творча команда навіть здатна на фальсифікацію історії в більших масштабах чим міг Фоменко (фільм, як засіб пропаганди, краще аніж друкований текст); коли в історичному кіно, про історичну, реально існувавшу особу, королеву Анну Болейн, відбувається зміна раси головної героїні.

Таких випадків стало дуже багато в Голлівуді, ми не маємо на меті окреслити всі подібні логічні казуси режисерського бачення в цій роботі, але наведемо ще кілька прикладів.

У 2022 р. вийшов, щоправда повністю художній, серіал-приквел «Гри Тронів», «Полум'я та Кров», де є дві сім'ї, походження мають однакове, з одного регіону планети – Валерії, але чомусь Таргарієни на екрані представлені типовою англо-саксонською зовнішністю, а Веларіони з типовою афро-американською. Коли у принцеси Рейніри Таргарієн та Лейнора Веларіона (жіночого гендеру) народжується дитина, Алісента Хайтауер звинувачує Рейніру, що дитина –байстрюк, бо має очі не фіалкового кольору властивого для Валерійців; а колір шкіри хлопчика зовсім не натякає, що в Рейніри дитина від охоронця.

Нещодавно анонсований мультиплікаційний фільм про балерину-plus-size робить те саме, викривлює свідомість глядача через уможливлення неможливого. З офіційного синопису відомо: «Ця історія молодої балерини на ім'я Б'янка, яка змагається зі своїм власним відображенням, долаючи сумніви та страх, направляючи свою внутрішню силу, грацію та міць». Такий персонаж на практичному рівні (якщо щось існує на екрані – воно існує в реальному житті, якщо спеціально не знатися в темі представленого) доводить, що всі проблеми, страхи і т.д. – лише мара свідомості та гадка оточуючих.

Але це не зовсім так. Якщо враховувати такі проблеми, з якими дійсно неможливо боротися, як то відсутність кінцівок, залежність від інсуліну тощо, через нестачу тих чи інших гормонів; тоді справді демонстрація історій про реальних людей з такими вадами, що долають вольовим зусиллям проблеми зі

здоров'ям і живуть повноцінним життям, мають дуже гарний посил глядачу. Хоча таких х/ф ми можемо пригадати лише три: «Людина-Слон» Девіда Лінча 1980 р., «Найвеличніший шоумен» Джошуа Вайгеля 2017 р., «Цирк Метеликів» Майкла Грейсі 2009 р.

А коли демонструється викривлена реальність, де дівчинка plus-size може, і, стає балериною, не докладаючи жодних зусиль для боротьби з проблемою, яку можливо вирішити, чого в реальному житті не може бути взагалі, бо банально фізика так не працює, це може призвести до ще більш травматичного досвіду для дитини. Адже насправді жодна школа балету таку дитину не зможе записати у свої ряди. Якщо ж навіть, якимось чином, один керівник з багатьох студій, зможе записати на заняття, то як ця дитинка зможе навчатися без булінгу? А далі її тим паче не візьмуть у жоден театр класичної хореографії.

Це теж саме, якщо головним героєм зробити математика з дискалькулією, письменника з дислексією, соціофоба космонавтом чи поліцейським; ці люди не зможуть існувати в обраних професіях. Як «Джокер» Тода Філіпса 2019 р. Персонаж Хоакіна Фенікса неспроможний відчувати і розуміти природу гумору, сміху, але працює у сфері розваг, на різних роботах, вочевидь, не дуже якісно. Що в подальшому приводить до вбивств, бо його почуття були зачеплені старшим колегою, нам жартами якого сміються, а над жартами Джокера – ні.

Мистецтво рефлексує над реальність художніми методами, це правда. Але якщо дійство на екрані не корелюється з реальністю, то якнайменше це нецікаво дивитися, а може і надати кривди.

Свідомість повертається до міфологічного сприйняття дійсності, через ставлення логічного ланцюгу обмислу, перевіреного емпіричним шляхом, що приводить до тих чи інших науково-фактичних висновків (верифікована наукова думка) нижче, ніж гадка будь-кого про що завгодно, будь-яким методом, бо все – Текст, а значить, не існує нічого за межами Тексту, тобто дискурсу; дискурс може існувати тоді, коли відбувається переплетення не тільки думок, а й почуттів, гадок.

## СПИСОК ЛІТЕРАТУРИ

1. Деррида Ж. О грамматиологии / Жак Деррида ; пер. с франц. Н. Автономовой. – М. : Издательская фирма «Ad marginem», 2000. – 511 с.;
2. Francis Fukuyama. The End of History and the Last Man. – Free Press, 1992. – 432 p. URL : <https://cutt.ly/iNn1w3h> (дата звернення 29.10.22)
3. Лиотар Ж.-Ф. Ситуация постмодерна / Жан Франсуа Лиотар// Философская и социологическая мысль. – 1995. - № 5-6.;
4. Fomenko A. T., Kalashnikov V. V., Nosovsky G. V. Geometrical and Statistical Methods of Analysis of Star Configurations/ Dating Ptolemy's Almagest, CRC Press, 1993, USA, 300 pp.
5. Клёсов А. А. ДНК-генеалогия как молекулярная история Архивная копия от 16 февраля 2015 на Wayback Machine // Математическая морфология. Электронный математический и медико-биологический журнал. – Т. 14. – Вып. 1. – 2015. URL : <https://cutt.ly/rNn1p8A> (дата звернення 30.10.22)

## ФОЛЬКЛОРНІ КОЛЕКТИВИ ДНІПРОПЕТРОВЩИНИ

**Швець Наталія Костянтинівна**

здобувач вищої освіти 2 курсу

Навчально-наукового  
інституту права та інноваційної освіти

Науковий керівник:

**Ядловська Ольга Степанівна**

доцентка кафедри міжнародних відносин  
та соціально-гуманітарних дисциплін

к. іст. н., доцентка,

Дніпропетровський державний  
університет внутрішніх справ

**Анотація:** сучасний етап цивілізаційного розвитку обумовлений процесами глобалізації, які нівелюють самобутню культуру народів, універсалізують і стандартизують їх культурні традиції. У даній дисертації розглядаються фольклорні колективи Дніпропетровської області, їх історія та сучасність. Ця тема актуальна, тому що це історія нашого регіону і нашого народу.

**Ключові слова:** колективи, фестивалі, масові заходи, культура, Дніпропетровська область, культурно-історична спадщина, історія, звичаї, традиції, фольклор, ЮНЕСКО, жанр, козак, козацькі пісні.

Збереженню та відродженню національних культур сприяють свята та фестивалі за участю численних фольклорних колективів. Костюмовані масовки є потужним джерелом емоційних переживань для всіх, хто відвідує свято, причетний до історії свого народу та культурно-історичної спадщини своїх предків. Такі заходи мають значний виховний потенціал, а тому вимагають виваженого та вимогливого підходу, в тому числі й до одягу.

Фольклорні традиції як історично культурно-етнічно визначені утворення характеризуються розміром, характером територіального формування, мають переважно етнічну складову, етнічну контактність, корінність і діаспору

(периферію), причому провідними є особливості розселення.

Впродовж історії кожного народу мова, фольклор, національні символи, традиції, звичаї, духовні та моральні цінності становлять найкращі якості людини. Тому етнокультурна освіта є невід'ємною частиною багатовимірного процесу як загального процесу передачі молодим поколінням культурних цінностей, традицій і соціальних норм етнічних груп, які вони представляють і в яких проживають, сприяють формуванню особистості людини [1].

Положення про традиційну цілісність сучасного фольклору на сході України та в центральній Наддніпрянщині набуло подальшого розвитку, особливо завдяки процесу збереження обрядового фольклору та інтонаційної активності лірики. Сучасні варіації музично-фольклорної жанрової системи географічно суміжних традицій свідчать про її трансформацію, розпорошеність і функціональну нестійкість. Новополянська відрізняється від вітчизняної традиційної «палочкової» жанровою домінантою і характеризується домінуванням ліричного стилю [2].

На Дніпропетровщині три фольклорні колективи виконали козацькі пісні, які внесені до Списку нематеріальної культурної спадщини ЮНЕСКО, що потребує термінової охорони. Цей концерт присвячений п'ятій річниці заходу. Про це йдеться у прес-релізі, який надійшов до Суспільного від уряду Дніпропетровської області.

Наразі єдиними носіями козацьких пісень, удостоєних Нагороди ЮНЕСКО, є три аматорські колективи Дніпропетровської області. Серед них ансамбль «Богуславочка» з Павлоградського району. За словами керівниці «Богуславочки» Євгенія Хорольська розповідає: одного разу до них у Станицю Богуславську на зимівлю приїхали козаки, пісні старовині, довгі, як наші степи широкі, вільні. Ми чули їх від найстаріших мешканців, яким було менше 90 років. Як могли, вони намагалися врятуватися. Учні ходили по селу, записували. Тоді місцеві жителі перейняли їхні пісні [3].

Керівник групи «Криниченька» з Підгороднього Катерина Карапиш зазначає, що вона сама виросла на козацьких піснях, на спів мене записала

бабуся, коли мені було всього 3 роки. Сама вона не могла обійтися без пісень. Я завжди виконувала їх, що б я не робила. За словами Катерини Карапиш, пісні завжди звучали серед дачників. Увечері жінки зібралися у дворі і співали [4].

29 листопада 2016 року міжурядовий комітет з охорони нематеріальної культурної спадщини ЮНЕСКО включив елемент «дніпропетровські козацькі пісні» до Списку нематеріальної культурної спадщини, яка потребує термінової охорони. Козачими називаються пісні, створені під час активної діяльності українських козаків в їх середовищі існування або в заснованих ними поселеннях і пов'язані з козаками своїми сюжетами (XVII-XVIII ст.). Ключем до ідентифікації пісень як козацьких є наявність в них слова «козак». Строфа таких пісень має більш тривалу тривалість через повільного темпу і наявності співів між складами тексту. З цієї причини виконавці називають ці пісні «подовженими». Географічний ареал елемента «дніпропетровські Козачі пісні» охоплює майже всю Дніпропетровську область [5]. Сучасний фольклор існує в нерозривному контексті з іншими типами культури, взаємодіє з ними, утворює безліч форм симбіозу.

Таким чином, можна зазначити, що Дніпропетровщина зробила великий внесок у розвиток нематеріальної культурної спадщини України та ЮНЕСКО. Фольклорні колективи, що знаходяться на Дніпропетровщині та мають нагороди ЮНЕСКО, прищеплюють любов сучасної молоді до традицій музично-фольклорного жанру.

## СПИСОК ВИКОРИСТАНОЇ ЛІТЕРАТУРИ

1. Хроменко В. Східноєвропейське етномузикознавство. *Музикознавча думка Дніпропетровщини*. 2018. С. 160-164.
2. Чернета, Т. О., Овчарова С. В. Бандура у Дніпропетровській філармонії: історія і сучасність. *Актуальні питання культурології*. 2017. С. 35-39.
3. Фольклорний ансамбль «Богуславочка» – оаза традицій Дніпропетровщини. URL: [https://www.dnipro.lib.dp.ua/folklor\\_kozacki\\_pisni](https://www.dnipro.lib.dp.ua/folklor_kozacki_pisni)

4. Народний гурт «Криниця» з Підгородного відзначив ювілей. URL: <https://pidgorodne.dp.ua/tag/katerina-karapish>

5. Осадча В. Класифікація фольклорних традицій та вивчення народної пісенності сходу України і середньої Наддніпрянщини. *Музикознавча думка Дніпропетровщини*. 2021. С. 109-122.



# LITERATURE

УДК 821.111.09-93

## ГЕНЕРАЦІЯ АНТИСТРАШИЛОК СУЧАСНОЇ УКРАЇНСЬКОЇ ЛІТЕРАТУРИ ДЛЯ ДІТЕЙ

**Цалапова Оксана Миколаївна**

к.філол.наук, доцент

ДЗ «Луганський національний університет

імені Тараса Шевченка»

м. Полтава, Україна

**Анотація:** у статті проаналізовано проблему страшного в дитячій літературі й ті фактори, що впливають на розвиток і модифікації цього жанру в сучасному культурному середовищі. Крім того, осмислено необхідність присутності смішного початку в дитячій субкультурі, а отже, закономірність появи і розвитку жанру антистрашилки. З'ясовано основні жанрові особливості антистрашилки в сучасній українській літературі для дітей.

**Ключові слова:** антистрашилка, дитяча література, сміх, страх, жанрові особливості.

Сучасний літературний процес – яскраве, строкате та почасти епатажне явище із жанровою багатовекторністю і тематичною різноманітністю. Загальні суспільні настрої підхоплюються мистецтвом і просочуються в літературну творчість, віддзеркалюючи багатство проблем сучасного соціуму, однією з яких є культ страшного, який захопив майже всі види мистецтва наразі: кіно, телебачення, белетристику, живопис, музику тощо.

Рухаючись в унісон із літературою для дорослого читача, дитячі тексти проймаються елементами насилля, віктимності, булінгу (С. Гридін «Не такий», Г. Малик «Злочинці із паралельного світу», В. Бердт «Мій друг Юрко

Циркуль», О. Луцевська «Наша велика вигадана родина», М. Кіяновська «Ягоди», Т. Малярчук «Час дітей» тощо). Легкими такі твори назвати дуже важко, оскільки вони пов'язані з низкою соціальних, моральних, політичних проблем.

Якщо врахувати, що дитина, згідно з психологічними дослідженнями, має всього чотири головні емоції – злість, страх, печаль, радість, кожна з яких виконує життєво важливі, маркерні, функції. Злість і страх прийнято сприймати як так звані «негативні емоції», проте вони є вагомими мотиваторами людських вчинків і своєрідними механізмами психологічного захисту з тією тільки різницею, що стан страху уповільнює процес сприйняття візуальної інформації. Страх – це симптом невирішеного конфлікту [4].

У теорії диференціальних емоцій К. Ізарда страх – базова емоція, що є «вродженим емоційним процесом» [2]. Дитячі ж страхи певною мірою обумовлені віковими особливостями й мають здебільшого тимчасовий характер [1].

Проблему дитячих страхів у різних аспектах розглянуто В. Гарбузовим, О. Кононко, О. Захаровим, М. Лісіною, М. Денисовою, О. Смірноюю та ін. Розкриття соціально-філософського аспекту проблематики страхів стало предметом дослідження В. Андрусенко, А. Прохорова, С. Сизова та ін. Вивченню проблеми страхів присвячено велику кількість досліджень зарубіжних психологів (Д. Бретт, О. Кондаш, Д. Лейн, Р. Мей, Е. Міллер, Б. Філіпс, Л. Херсов та ін.). Аналіз художніх текстів для дітей, де творчо осмислено проблему страшного, жахливого в літературі, здійснювали В. Вздутьська, Т. Качак, В. Кизилова та ін.

Культурне середовище сьогодення висуває як тренд жорстокість, оскільки теле- та Інтернет-просторовий візуальний ряд пропонує дитині низку жанрів, пов'язаних із насильницькими діями. Молоде покоління будь-якого суспільства є тою соціальною групою, яка активно відгукується на найбільш передові технології. Саме тому захоплення сучасною молоддю Інтернет-павутиною провокує появу нових субкультурних жанрів, а тому числі

таких, що покликані десакралізувати тематику народження і смерті. Увага до жахливого, страшного виявляється більше в культурному середовищі дітей, аніж дорослих. Страшне, жахливе для дитини почасти є не стільки негативним фактором, скільки стимулятором розвитку, тобто викликає бажання і певною мірою сміливість вийти за межі важливого, зрозумілого, комфортного, тобто «знайти себе нового» й у той же час унебезпечити себе, тобто «залишити себе колишнього». Тож, потяг дитини до страшного й бажання творити таке страшне самостійно зумовило культивування жанрів страшилки, хорору, крипипасти в сучасному просторі дитячої субкультури.

Маємо також визнати, що увага до страшного провокує процес його вербалізації, народжуючи дитяче субкультурне явище – страшилку. Це специфічний жанр, який передбачає ретердаційність оповіді, образну моноколоративність, умовність хронотопу, специфіку композиційного вирішення, де почасти наявне співпадіння кульмінації й розв'язки як моделі творення особливої форми страху – радісного переляку. Тобто основна функція страшилки – не налякати, а розважити. Наразі маємо модифікації даного жанру в бік збільшення частини жахливого, жорстокого, смертельно небезпечного.

Незважаючи на формальну протилежність, сміх і страх тісно пов'язані навіть на ритуальному рівні. Так само ці дві емоції тісно переплетені в повсякденні дитячих переживань, адже переборювання страхів породжує у дитини сміх. До того ж при цьому сам страх стає «не справжнім», тобто частиною нового ігрового контексту й перетворюється на джерело задоволення. Найяскравіше такий зв'язок відстежується в царині дитячої субкультури, а саме в особливих жанрах – страшилці та її антиподі антистрашилці (смішинці).

Антистрашилка – це пародійний жанр, який імітує основні жанроутворювальні елементи традиційної страшилки, але з неочікувано комічним фіналом, що наближує оповідь до анекдоту.

Ідея антистрашною літератури втілена в збірці «Жахлива книжка», куди ввійшли твори для дітей Наталі Козар, Мії Марченко, Володимира Аренева, Йожі Коцуна, Іванки Кравцової, Слави Світової та ін. Тональність вміщеного в

збірку художнього матеріалу заявлена у передмові до книги: «Історії в цій книжці, на перший погляд, страшні-престрашні. Але саме вони допоможуть зменшити страхи та зроблять їх такими, що не заступатимуть увесь світ. Знаєте, насправді страхи можуть бути дуже корисними» [3, с. 3].

Дійсно, кожна окрема історія збірки покликана перетворити страх у сміх, або принаймні створити із страшного звичайне, побутове, таке, що підлягає цілковито прагматичному поясненню. Так, у тексті «Мага папа. Карликова відьма» Слави Славіної розвінчання міфу про містичне, потустороннє, переформатовує емоційну атмосферу тексту, адже сміх, радість розкриття таємниці спонукає героя співчувати, боліти серцем за абсолютно незнайому людину. На початку тексту дев'ятирічний Дем'ян переконаний, що в місті він зіштовхнувся зі справжнісіньким злом у образі старої потворної відьми: «Ма, а ти знала, що в нас на Подолі є карликова відьма.... Вона така маленька – аж страшно, з горбатим носом і дуже дивною посмішкою на обличчі. Наче от-от на тебе кинеться!» [3, с. 62]. Історія із просто субкультурної страшилки перемарковується у міську легенду, де згідно жанрових особливостей, не менше жахливого й маргінального. Події подано з побутовими подробицями, з жанровими ретердаційними уповільненнями оповіді, але з окремими детективними ремарками. Хлопчик слідкує за відьмою, аби виявити її й знешкодити. Фінал тексту несподіваний, навіть щемлячий. Дем'ян переконується, що карликовою відьмою виявляється звичайна маленька бабуся, чия поведінка здалася йому дивною, тому й містичною. У старій закинутій будівлі, в якій, на думку хлопчика, відьма мала справляти шабаші, вона годує вісьмох маленьких кошенят, яких кинула кицька. А найголовніший відьомський аксесуар – старі великі шкарбуни – Емілія Августівна носить через бідність, адже пенсія колишньої вчительки невелика. Своєрідним соціальним катарсисом є рішення Дем'янка подарувати бабусі нове взуття: «Вона дуже добра. Можна, я подарую їй якісь із твоїх черевичків, мамо? Щоб вона не шкурбала більше в тих, перев'язаних скотчем» [3, с. 72]. Тож, історія виходить за межі звичайних страшних-антистрашних тестів, набуваючи соціальної

гостроти й життєвою правдивості.

Страшилки й антистрашилки – особливі жанри сучасного мистецтва, мета яких налякати по-справжньому або ненавмисно. Ці розповіді відповідають двом потребам дитини під час дотику до страшного – в зануренні й відторгненні. Таким чином страшне й комічне спрацьовують як паралельні форми майже однієї історії.

Сучасні письменники підтримують дискурс традиційної страшилки, де героями історії є звичайні діти, які зіштовхуються з містичною річчю-шкідником. Це може бути річ, яка традиційно має зв'язок зі смертю або потойбіччям, свідченням чого є зазвичай моноколоратив (все чорне, або все червоне): наприклад, чорні тюльпани (Мія Марченко «Чорні тюльпани»), домовинка з коліщатками (В. Арєнев «Домовинка з коліщатками»), потвори з-під дитячого ліжка (Л. Андрієвська «Потвори з-під дитячого ліжка»). Класика жанру також вимагає, щоб герой був неодноразово попереджений про небезпеку й обов'язково знехтував попередженням і така поведінка призвела до трагічного фіналу.

Проте антистрашилка (або смішилка), рухаючись за канонами до певного моменту, раптово знижує тональність жахаючого й перетворює історію на веселий смішний побутовізм: «хлопчику-хлопчику, - сказали чорні-чорнісінькі чоловічки, що сиділи в білих капцях і тиснули на педалі, – ми крихітні курдуплики, живемо на горіщі цього будинку. Зазвичай ми піднімаємося до себе на гвинтокрильці, проте хтось у нас його вкрав. А чи знаєш ти, хлопчику, як важко цілих п'ять поверхів котити сходами нагору велику домовину з коліщатками» [3, с. 24].

Треба також констатувати, що сучасна літературна антистрашилка (на відміну від фольклорної) може створювати нові сюжети, нові мотиви, вводити нетрадиційних персонажів, але незмінним залишається сама манера подачі матеріалу, сам ритуал оповіді: затримання зав'язки, ретердаційно виражений перипетійний ряд, стрімка кульмінація, що співпадає з несподіваною розв'язкою.

Неочікуваним і незвичним може виявитись фінал, що викликає сміх, посмішку, або серйозні роздуми, спрямовані на перспективу: «Коли маленький хлопчик виріс, став відомим механіком та інженером. І винайшов ліфт» (В. Арєнєв «Домовинка з коліщатками») [3, с. 24]; «На бруківці перед входом була велика червона пляма. А на дверях висіла записка. Від Куку... «Доброго дня, я випадково розлив червону фарбу біля вашого порога. Вибачте, мені страшенно прикро. Микола Іванович Куку» (І. Кравцова «Куку»))» [3, с. 34].

Відмітимо також, що для сучасної масової культури в цілому характерна тенденція до знецінення страшного, нівелювання його як категорії, або звуження жахливого до асоціативного ряду за допомогою символіки, цитат, алюзій, ремінісценцій.

Така «стерилізація» літератури для дітей редукує емоційність сприйняття тексту дитиною. Відповідно вона не переживає страху перед жахливим і не має можливості здолати страх сміхом на ритуальному рівні. Тож, сучасна дитяча страшилка поступово втрачає можливості відтворювати радісний переляк і такий же радісний сміх.

Отже, дослідження генерації сучасних антистрашилок для дітей дозволяє говорити про синтетичну природу цього жанру в контексті масової культури, адже первинно автори керуються класичними зразками жанру лякалок, експлуатують загальновідомі маркерні образи даного жанру, але при цьому вдаються до значних модифікацій щодо образної системи, жанрових композиційних домінант, мовної специфіки оформлення таких історій. Незмінною залишається лише манера оповіді, що створює ефект жанрової наступності антистрашилки як одного зі складних явищ дитячої субкультури.

## СПИСОК ЛІТЕРАТУРИ

1. Захаров А. И. Дневные и ночные страхи у детей. СПб. : Союз. 200. 448 с.
2. Изард К. Психология эмоций. URL : [http://www.many-books.org/auth/3949/book/11496/izard\\_kerrol\\_e/psihologiya](http://www.many-books.org/auth/3949/book/11496/izard_kerrol_e/psihologiya) (дата звернення

06.11.2020).

3. Жахлива книжка: збірник страшних історій. Харків: Вид-во «Ранок», 2020. 104 с.

4. Томчук С. М., Томчук М. І. Психологія тривоги, страху та агресії особистості в освітньому процесі: [монографія]. URL : [http://umo.edu.ua/images/content/depozitar/monografii/%D0%9C%D0%BE%D0%BD%D0%BE%D0%B3%D1%80%D0%B0%D1%84%D1%96%D1%8F\\_%D0%A2%D0%BE%D0%BC%D1%87%D1%83%D0%BA.pdf](http://umo.edu.ua/images/content/depozitar/monografii/%D0%9C%D0%BE%D0%BD%D0%BE%D0%B3%D1%80%D0%B0%D1%84%D1%96%D1%8F_%D0%A2%D0%BE%D0%BC%D1%87%D1%83%D0%BA.pdf) (дата звернення 06.11.2022).

# POLITICAL SCIENCES

УДК: 323.281

## CYBERTERRORISM AS A THREAT TO NATIONAL SECURITY OF MODERN STATES

**Morokhovets Valeriia**  
student

Taras Shevchenko National University of Kyiv

**Annotation:** The concept of cyberterrorism has been widely discussed in the media. The danger of terrorism turned out to be greater than expected, and the functions of cyberterrorism have expanded incredibly due to the spread of the World Wide Web. Computer terrorism began to be a real socially dangerous threat to humanity, compared even with nuclear or chemical weapons, and the degree of danger, due to its novelty, is not up to end understood and studied. The experience of the global community in this area testifies to the undoubted vulnerability of each state, especially since cyberterrorism has no state borders, a cyberterrorist is equally capable of threatening every information system, which is located anywhere on Earth.

**Key words:** political extremism, cyberterrorism, threat, destabilization, cybercrime, violence, information security.

About the dangers of cyberterrorism began to be spoken about in the early 1990s when the world there has been an increase in the use of the Internet, intensified discussions about the genesis of society and the formation of its new stage - the informational one. Even then, experts began to calculate the potential threats associated with the use of cyberspace. A report from the US National Academy of Sciences pointed out that a terrorist in the future, using information and communication technologies, will be able to inflict more damage «with a keyboard



than with a bomb» [3, P. 7].

In 1998, FBI officer Mark Pollitt proposed that «cyberterrorism is the premeditated, politically motivated attack against information, computer systems, computer programs, and data which result in violence against noncombatant targets by sub national groups or clandestine agents» [2, P. 9].

XXI Century characterized by rapid scientific and technological progress, which, in general, has a positive effect on the development of all spheres of life of the world community. However together with the positive impact of scientific and technological progress, very rapidly new risks are emerging. The number of Internet users is constantly growing on «Internet». There are over 200 million in North America and over 100 in Europe. Nowadays, the Internet covers the entire globe, since using new information technologies it is possible to connect to the network from anywhere in the world.

With the advent and development of personal computer technology, cybercrime is also emerging, which is associated with electronic data processing, including cyberterrorism. Currently, there are no reliably secure networks, any network can be hacked, it just takes time. The information arsenal of cyberterrorism consists of information viruses, logical bombs, and commands that are built into the program and work at a certain time necessary for the terrorist. At present, it can be concluded that the Internet is used as a tool for the dissemination, propaganda, and transmission of information to commit crimes. So, for example, recent years have been a time of turbulent activity by jihadists and, in particular, their supporters on Twitter. Dozens of official accounts functioned in social networks, both of the leaders of the organization and various departments or representative offices.

It should be noted that the reasons that contributed to the emergence of cyberterrorism are the same as for all types of terrorism. These include contradictions in the economic, political, and social spheres, a decrease in the effectiveness of protective mechanisms in the spiritual life of society, a sharp drop in the standard of living of the population, the deformation and crisis of power, the spread of the ideology of intolerance and violence, etc. Terrorism is fueled by fanatical and radical

ideas.

The development of technological infrastructure, the computerization of the state, and the use of large databases have undoubtedly had positive results for the future of any country. But the global information network has opened up a colossal potential for the anti-social hostile activities of terrorists. They began to actively explore new opportunities. This is its availability, the complete absence or minimal control, low financial costs, anonymity of communication, and the almost instantaneous transmission of information to a huge number of people. Cyberspace has changed the concept of territorial boundaries, which allowed cyberterrorists, being within one state, to carry out their actions about the population, material objects, and information of any other states being far from the crime scene.

To date, the issue of computer lawlessness and cyberterrorism has gone beyond the control of law enforcement agencies and can turn into a significant state and international problem. As a result, it is necessary to fix at the legislative level the obligations of state structures to develop and the introduction of technical, legal, and organizational measures that provide computer networks with protective mechanisms.

The threat of cyberterrorism affects most powers, so states need to cooperate in the fight against cyberterrorism. The problem of cyber terror is being considered by international bodies and some organizations: the UN, Council of Europe, International Organization of Experts, Interpol. A significant place in the coordination of efforts in this direction is occupied by the UN and, first of all, its main bodies: the General Assembly, the Security Council, as well as multifaceted various informal partnerships.

Within the framework of the UN and other entities, several international legal documents on combating cyberterrorism have been adopted. In 2001, the Council of Europe adopted the Convention on cybercrime, which was signed by such highly developed countries as the United States, South Korea and Japan. The Convention defines a list of crimes committed in the information sphere, against information resources or using information methods and recognizes them as cybercrimes. In particular, illegal access, illegal interception, data interference, system interference,

forgery and information technology fraud, attempt, complicity, or provocation to commit a crime [1, p. 3-5].

Cyberterrorism threatens computer control systems critically important objects of the state, and violation or termination of activities, which may lead to loss of control of the country, therefore, is a direct threat to the national security of the state. These include nuclear, chemical, biological hazardous objects, infrastructure (social, transport, engineering, etc.), objects of state power and administration, information and telecommunications complex. To carry out a cyberattack terrorists can use computer viruses, hack computer systems to gain access and steal information, organize the leakage of secret data, and actively influence the remote servers of organizations. Experts note the increased professionalism, preparedness, and technical capabilities of terrorists.

In terms of the scale of possible destruction, attacks on the information protection system of nuclear power plants are the most dangerous. The first recorded cyber attack the 1994 incident at the Ignalina NPP can be considered a similar object. The Titan computing system serving this station gave the wrong command to the robots working on the system for supplying nuclear fuel to one of the reactors. Almost immediately, a message came from unidentified persons that the nuclear plant would be blown up if a certain defendant was sentenced to the death penalty. Thanks to the prompt and timely response, the work was stopped.

Another cyber attack on nuclear power facilities was registered in 2010 in Iran when the STUXNET computer worm affected the operation of nuclear centrifuges. Uniqueness and danger hacker development was that for the first time the virus was able to destroy the infrastructure of the object at the physical level.

Scientific and technological achievements, advances, innovations, and innovations that hastened the onset of globalization, as well as the growth of labor productivity, is used by individuals or groups as a means of terror. Computer terror is capable of leading to mass disorganization and destabilization. It is important to note that the consequences of cyberterrorism can be much more extensive, than even the results of the use of explosive devices by terrorists. An example of this situation can

serve as a statement when in 2017 around the world the large-scale cyber-attack using the dangerous WannaCry virus. Unknown attackers attacked a large number of computers and demanded payment for access to user files. Tens of thousands of computers around the world have been attacked by cyberterrorists. Many large companies around the world have suffered serious financial losses due to this attack, and some of them had to completely update information and technical resources since the existing ones at that moment were either destroyed by the virus or did not have the necessary protective features.

The danger of cyberterrorism lies in the fact that they direct their anti-social activities to injection of social tension, fear, destabilization of the situation, discredit of official power. In addition, it is aimed at undermining the public's confidence in the institutions of power, discrediting them, and destabilizing public order. Terrorists pose a threat to the spiritual and cultural life of society and its moral component. Internet is used by terrorists to destroy the values traditional for society, ideology, and way of life, with the aim of advertising and planting new destructive patterns of behavior, propaganda of terrorist activities, violence, cruelty, and a hostile worldview. A computer virus can regenerate into a social virus, contributing to the radicalization of social relations, initiating irreparable damage, and threatening the national security of the state. In addition, cyberterrorism, using the ability to infiltrate the system code and other software products of various states, threatens international relations, causing tension. Thus, the threat of cyberterrorism consists of informational, technical, political, psychological, and ideological influences on society, the state, and interstate relations.

Special sites, forums, and chats appear on the Internet, through which terrorists carry out their destructive activities. Cyber terrorist websites contain information about the history and goals of the organization, biographies of leaders, their appeals, reports on practical activities, criticism of political regimes, state policies, etc. For clarity and attractiveness of the site, they use photos (often with animals), videos and presentations, songs posted, and poems containing an idealized image of «heroes». Terrorists use modern propaganda tools — filmed scenes of violence. The shots that

spread all over the world produced a strong psychological effect, were aimed at intimidating people, and were an attempt to put pressure on decision-making by the authorities. Terrorists also post amateur video clips and professionally staged films that set out the requirements and ideological principles of the terrorist group. Using the possibilities of cyberspace, they are trying to impose their ideology and values, justify their activities, advertise their lifestyle.

A characteristic feature of cyberterrorism in the information network is its mobility. The speed of the disappearance of old sites and the emergence of new sites is rapid. By changing their address and changing the format, the terrorists leave the antisocial content. Today, all active terrorist organizations have their websites. They are multilingual and designed for a multinational audience.

An analysis of the goals, content, and features in the choice of methods of terrorists' destructive activity makes it possible to systematize terrorist sites into several groups. Websites promoting the ideology of terrorists (jihad, fighting with «infidels», etc.); sites calling for terrorist actions, promoting ethnic hatred and intolerance; sites inciting xenophobia based on national or racial intolerance. To a separate group, it is possible to single out training sites containing various kinds of instructions for preparing, coordinating, and carrying out a terrorist action.

The sites of the first group promote the views and values of terrorists, which, thanks to the Internet, can spread uncontrollably and everywhere. The second and third groups of terrorist sites specialize in incitement of interethnic relations, destabilization of public order, containing threats against official authorities, etc. Training sites are designed to train recruits and recruit new candidates. The learning process includes the selection of the object of a terrorist attack, calculation of forces and means for its implementation, determination of the costs of the required operation, etc. When planning a cyberattack, terrorists use information from the Internet. For example, in the Google Earth Internet project, there are freely available accurate images of the earth's surface, where vital objects of all states are indicated in detail. Websites contain detailed information on manufacturing explosives and weapons from improvised means and methods of penetration into websites of

government agencies, hacking of postal addresses, etc. Much attention is paid to the psychological preparation of recruits. Sites have detailed information on how to get to terrorist camps. Thus, terrorist websites serve as remote training bases for military sabotage training of terrorists.

As a rule, cyberterrorist websites are colorful and bright, to attract the attention of network users, have a simple navigation system that allows a person with ordinary computer skills can easily find the information. It's believed that the terrorists managed to learn from the experience of professional journalists, content managers, artists, and media designers, and at the same time, it's admitted the presence of highly professional personnel among them. Information on the sites is placed in the form of news feeds and analytical materials, and the headlines can be in the form of sensation.

For propaganda and financial support, terrorists distribute various souvenirs (baseball caps, t-shirts, flags, badges, videos, fridge magnets, key chains, streamers, banners, multimedia products, video games). In particular, the terrorists of the Islamic State, aware of the popularity of computer games among young people, place them on their sites.

The Internet is actively used to collect and extort money to support a terrorist organization. In particular, experts point to the website of the Iranian Republican Army, which has a special section where donations are collected.

The question arises: who is anti-social information directed on the network, and what is the Internet audience of cyberterrorists? Experts offer a classification into three groups. For example, G. Weimann singled out «current and potential supporters», «international public opinion», including foreign journalists, and «enemy publics» (citizens of the states against which the terrorists are fighting) [4, p. 4-5]. The presented classification is convincing, generally reflects the specifics and features of the destructive activity of cyberterrorism. However, attention should be paid to the integration into an independent group of all journalists. Terrorists resort to the deliberate use of the professional qualities of journalists, as distributors of information. Social networks and other similar resources on the Internet are actively

used by terrorists to post materials intended to be distributed by journalists through mass information.

Thus, cyberterrorism is a large-scale and multifaceted social a dangerous phenomenon, both for the entire world community and individual states. Effective fight against transnational computer crime and terrorism is a key element in ensuring security, and not only in terms of combating cyberterrorism, but also in real counteraction to new forms of terrorism and organized crime. Organization of effective cooperation with foreign states, their law enforcement agencies, and special services, as well as international organizations whose task is to combat cyberterrorism and transnational computer crime would be the best solution to this problems.

Also, the main priority area is the improvement of the legal regulation of electronic security following the current international standards and the Council of Europe Convention on Combating Cybercrime. Both the national legal systems of individual states and international regulations governing legal relations in related information areas need improvement.

Thus, high-tech terrorist actions of the new era are capable of producing a systemic crisis for the entire world community today and jeopardizing the existence of certain regions of the world, which was not typical for traditional terrorist acts. It is impossible to completely overcome the problems of cyberterrorism. However, through effective international cooperation, states will be able to prevent the major negative consequences of cyber attacks. With the intense development of information technologies, it is also necessary to actively develop their legal regulation, taking into account the threats of their use for criminal purposes, including international scale.

## **REFERENCES**

1. Council of Europe, Convention on Cybercrime, 23 November 2001. URL: <https://rm.coe.int/1680081561> (date of access: 04.05.2022)
2. Mark M. Pollitt, Cyberterrorism — fact or fancy?, Computer Fraud & Security, Volume 1998, Issue 2, 1998, Pages 8-10.

3. National Academies of Sciences, Engineering, and Medicine. 1991. *Computers at Risk: Safe Computing in the Information Age*. Washington, DC: The National Academies Press. URL: <https://nap.nationalacademies.org/read/1581/chapter/3> (date of access: 04.05.2022)
4. G., Weimann. "Virtual Terrorism: How Modern Terrorism Uses the Internet." *Journal of International Security Affairs* (2007). URL: <https://www.usip.org/sites/default/files/sr116.pdf> (date of access: 04.05.2022)
5. Galtung, J. (1969). Violence, Peace, and Peace Research. *Journal of Peace Research*, 6(3), 167–191. URL: <http://www.jstor.org/stable/422690> (date of access: 04.05.2022)
6. Shanghai Convention on Combating Terrorism, Separatism and Extremism URL: <https://www.refworld.org/pdfid/49f5d9f92.pdf> (date of access: 04.05.2022)



**КУЛЬТУРНА БЕЗПЕКА: МОРАЛЬНИЙ КОНТЕКСТ В  
МІЖНАРОДНОМУ ТА НАЦІОНАЛЬНОМУ ДИСКУРСІ**

**Гольцов Андрій Генадійович**

д-р. політ. наук, проф.

**Яник Катерина Олександрівна**

студентка

Національний університет біоресурсів і

природокористування України

м. Київ, Україна

**Анотація.** Культурна безпека є частиною дискурсу про безпеку в міжнародному та національному сенсі. Моральний контекст цього питання пов'язаний з людиною як суб'єктом безпеки. У статті зроблено спробу аналізу культурної безпеки в моральному контексті. Дослідження містить обговорення структури людини як суб'єкта дій, спрямованих на забезпечення культурної безпеки; потім аналіз специфіки загроз культурній безпеці в моральному сенсі; і, нарешті, спроба визначити можливі шляхи забезпечення культурної безпеки.

**Ключові слова:** культурна безпека, людина, структура людського буття, моральне почуття, загрози.

Поняття культурної безпеки є частиною дискурсу про безпеку в міжнародному та національному сенсі. Саме поняття безпеки є розпливчастим і багатовимірним. Проблеми з його визначенням виникають через різні політичні погляди та філософські теорії. У сучасному світі питання безпеки виходить за межі розуміння цього поняття лише у військовому сенсі. У літературі перераховуються такі контексти, як, окрім згаданої військової, політична, економічна, екологічна та культурна безпека. У той же час джерела загроз культурній безпеці впливають з інших вимірів безпеки, вони вкорінені в них.

Розглядаючи вищезазначені контексти безпеки, їх можна пов'язати із соціальним життям, яке відбивається в трьох сферах: економічній, політичній

та культурній. Культура найбільш повно відображає духовний вимір природи людини як вільної і розумної істоти. Саме поняття культури походить від латинського «colere», що означає «обробляти (землю), доглядати, покращувати - діяльність і творіння людини як особистої, тобто вільної та розумної істоти» [1]. Це найвищий рівень людського буття, оскільки людина розглядається як психічна і фізична єдність. В основі будь-якої культурної діяльності та людської творчості лежить робота інтелекту, яка передусім полягає в інтеріоризації існуючого змісту природи - світу, що існує в реальності у вигляді людей і речей, які підвладні різноманітним процесам і подіям. У цьому сенсі як матеріальні, так і духовні творіння людей є культурою, і знаряддя праці, і знання, і архітектура є елементами людської культури. Усі норми і зразки поведінки, тобто закони, також є витвором культури. Це специфічний людський світ, який представляє структуру людини як істоти матеріальної та духовної.

На основі наведених вище виразів можна визначити кілька важливих елементів, що визначають культурну безпеку. Найважливішим чинником є «збереження важливої для націй культурної ідентичності, звичаїв і релігії. Деякі визначення підкреслюють важливість свободи думки, прав етнічної приналежності, статі. Певна група визначень підкреслює загрози культурній ідентичності, вбачаючи їх у порушенні прав етнічних груп, права на культуру та інших прав, гарантованих на міжнародному рівні. Вони наголошують на тісному зв'язку між культурною безпекою та правами та свободою людей. Більшість визначень пов'язують, *expressis verbis* або опосередковано, культурну безпеку з національною безпекою» [2, с. 24]. Перераховані вище фактори свідчать про моральний характер цього питання. Моральний контекст також стосується того факту, що людина є суб'єктом культурної безпеки у такому розумінні - незалежно від того, чи є вона членом більшої спільноти (нації, етнічної групи).

У цьому тексті буде подано аналіз культурної безпеки в моральному контексті. Основою для цих міркувань стане обговорення структури людини як

суб'єкта дій, спрямованих на забезпечення культурної безпеки. Далі будуть проаналізовані конкретні характеристики загроз культурній безпеці. Насамкінець буде зроблена спроба вказати можливі шляхи забезпечення культурної безпеки.

Людина за своєю природою розумна і вільна істота. Завдяки цим характеристикам людина є моральною істотою, тобто її вчинки віднесені до добра як до мети і підлягають оцінці - добрі вони чи злі. Завдяки розуму людина може пізнавати, тобто читати і формувати існуючу дійсність. «Розумна діяльність людини впливає з людського пізнання, яке інтеріоризує існуючий світ - дійсність. Прийняття змісту пізнаваного світу як «особистої власності» звільняє когнітивну дію, спрямовану на себе (свою поведінку) або на обробку світу» [3, с. 43]. За допомогою волі людина може вибрати те, що є хорошим, більш цінним. Приймаючи рішення, воно стає суб'єктом його дії. З розуму і волі виникає цінність людини, тобто гідність. Гідність впливає з людської природи і стосується всіх без винятку, від зачаття до природної смерті. Джерелом цієї гідності в надприродному розумінні є походження людини від Бога і те, що людина була бажана Богом для себе. Тому людина стає метою будь-якої дії і ніколи не може бути засобом. У природному розумінні гідність має своє джерело в розумній і вільній природі, про що вже було сказано.

Це поняття людини як особистості вказує на специфіку людського буття, яка виражається у самопереживанні, тобто в дії. Ця дія завжди спрямована на добро як мету. Класична філософія називає три типи добра, якого шукає людина: приємне благо (*bonum delectans*), корисне благо (*bonum utile*) і гідне благо (*bonum honestum*). Можна сказати, що ці блага є ієрархічними, від найлегшого (те, що приємно) до найскладнішого (те, що гідне людини). Приємне благо вибирається людиною через саму дію, яка приносить задоволення. Якщо вибрано корисне благо, то користь, принесена людині, є метою. «Проблема моральної відповідальності залишається відкритою: тільки в тому випадку, коли вчинок, з якого впливає корисне благо, є гідним, а засіб є гідним, і досягнута мета може вважатися гідною» [3, с. 79]. Немає ситуації, в

якій погані засоби привели б до хороших цілей. Гідне благо - це добро, яке є самоціллю в об'єктивному сенсі, тобто те, що було описано вище як об'єктивний критерій дії. Ці блага переплітаються між собою: те, що гідно, може бути водночас і приємним. Наприклад, якщо ми робимо послугу близькій нам людині, ми відчуваємо задоволення. Подібні дії найлегше виконати. Набагато складніше зробити послугу тому, хто, на нашу думку, її не заслуговує. Тоді це потребує великої доброї волі, але це показує цінність людини, заради якої ми здатні на такий вчинок. Це показує особисте благо, яке ми підтверджуємо своїми діями. Така поведінка більш цінна, хоча й менш приємна.

Кожна людина хоче бути щасливою, але щастя полягає не в тому, щоб відчувати насолоду, а є наслідком життя в любові та правді. Треба робити не те, що приємніше в даній ситуації, а те, що цінніше. Любов і відповідальність важливіші за зручність і егоїзм. «Життя - це не просто одне з благ, крім багатьох інших. Життя - це основа, на якій можна розвивати всі інші дари й таланти. Проте нині, як це не парадоксально, з одного боку, великий акцент робиться на цінності людської особистості, каталог прав людини дедалі більше розширюється (...), а з іншого боку, сучасні люди перебувають під великим впливом в основному гедоністичного менталітету, що спонукає їх, перш за все, до використання благ цього світу, які стають все більш доступними завдяки науково-технічному прогресу. Домінуючою є етика якості життя, яка веде до цивілізації смерті» [4, с. 46]. Людське прагнення до легкого і нецінного ґрунтується на приємному блазі, тобто на *bonum delectabile*. Отже, цей вибір унеможлиблює досягнення людиною повноти людськості, оскільки він не відповідає її розумній і вільній природі.

Якщо людина завжди є метою всіх дій, то перетворення її на об'єкт, тобто інструменталізація людини є загрозою безпеці в моральному сенсі. (Усі дії, які інструменталізують людину, є загрозою безпеці).

Найбільш яскравим прикладом такої інструменталізації є моральна відносність. Релятивізм (лат. *relativus* - відносний) - погляд в етиці, який

відстоює а) відносний характер моральних цінностей, їх мінливість і залежність від особи, яка їх оцінює, погляду, ситуації тощо, б) відносний характер моральних норм, мінливість їх змісту залежно від різних факторів, умовного характеру їх чинності. Тому моральні цінності не є об'єктивними, абсолютними, а мінливими і залежними від когось або чогось. Якщо поставити під сумнів об'єктивний характер моральних норм і цінностей, то немає підґрунтя для оцінки вчинку людини (моралі), немає критерію відліку в спірних ситуаціях. Неминучі конфлікти неможливо вирішити, або використовується «право сили», тому що немає місця «могутності права». У кожного своя правда. Тому, якщо моральні цінності не існують незалежно від людського сприйняття, їх творцем стає більшість. Якщо так робить більшість, значить, це цінно. Часто можна почути виправдання своїх дій: «Нічого поганого, всі так роблять». Однак що таке етика в цій ситуації? Вона зводиться до опису людських поглядів і поведінки, позбавлена нормативного характеру. Такий спосіб мислення призводить до моральної всюдозволеності, яка виражається в установці «я можу все». Це дійсно шкідливо в соціальному, культурному та освітньому аспекті. Воно руйнує людину і, як наслідок, суспільство, тому що єдиною причиною людських дій є необмежена свобода. Будь-яка форма агресії, зарозумілості чи вимогливості виправдовується свободою. Свобода без відповідальності веде до позбавлення людини її духовного виміру, заперечує її розумну природу. Якщо свобода абсолютна, нічим не обмежена, то це загроза людській цінності, тобто гідності. Це призводить до нових форм особистого ув'язнення і до нового тоталітаризму в суспільному житті. Людина стає бранцем власної свободи. Якщо людина не знає правди про людину, вона не знає меж людської свободи. Свобода не може бути самоціллю, вона має бути спрямована на правду; її не можна розуміти як необмежену свободу волі.

Концепція моральної відносності, згідно з якою цінність (у цьому контексті людини) залежить від інших факторів, прийнятих групою чи владою, також є небезпечною в іншому моральному контексті. Обумовленість цінностей людською свідомістю призводить до фальсифікації або повного

заперечення їх значень. Є люди (ненароджені чи хворі), яких не стосується принцип людської гідності; отже, вони будуть виключені з основного права людини, тобто права на життя. Це призводить до морального релятивізму, який походить від хибного уявлення про людину. Людина (розум), як випадкова істота, є творцем закону, який вказує, хто має право на життя, а хто ні. Тому люди роблять себе творцями цінностей і навпаки - люди відкривають істину, яка виходить за їх межі. Проблема в тому, що така поведінка, соціально шкідлива і деструктивна, є результатом когнітивних помилок. Той факт, що хтось вважає правом на життя лише тих, на кого поширюється встановлений закон, нічого не змінює в існуванні та чинності цього закону, але руйнує таке суспільство і людину, яка вважає цей закон гідним. Людина поневолює саму себе, оскільки свобода означає діяти відповідно до правди про стан реальності. «Визнання будь-якої істини передбачає свободу особи, і в цьому відношенні воно має моральний характер» [5, с. 25] . Істина є критерієм людського пізнання і в класичній філософії відома як згода судження з дійсністю. Вільна людина діє з істиною, яку вона пізнала, навіть якщо ціною за це є її чи її життя. Правда про людину, її суттєву цінність, як гідність і рівність перед законом, зобов'язує підтверджувати це практичною діяльністю. «В акті пізнання, точніше - в судженні – суб'єкт інакше, ніж в досвіді, розуміє пізнаваний об'єкт як такий існуючий - і в цьому сенсі стверджує істину про нього. Це твердження (визнання) істини входить в суть судження як акту пізнання і, разом з тим, виражає першу реакцію суб'єкта на пізнаваний стан дійсності: реакцію визнання, тобто елементарне схвалення. . Ця реакція виражає ставлення суб'єкта і в цьому сенсі зачіпає його свободу, але неминуче; для мене неможливо не визнати те, що я визнав реально існуючим, тобто істинним» [6, 151-173].

Відмова від цього є поневоленням, підпорядкуванням критеріям політкоректності чи підданням соціотехнічним маніпуляціям чи волі більшості. У нормальних умовах людина своєю поведінкою спонтанно підтверджує те, що вона визнала істиною. Пізнана істина зобов'язує людину в своїй совісті діяти

згідно з нею. Воно виражається в бажанні слідувати цій істині. Таке ставлення робить людину особистістю, вільною істотою, здатною вирішувати про себе. Тому прийняття правди про людину та її гідність є основою забезпечення культурної безпеки. Правда про цінність людини є універсальним критерієм, який нікого не виключає, а отже, не є загрозою для людства, яка постійно розширює групу тих, хто позбавлений права на життя. Цей підхід захищає всі елементи, що становлять культурну безпеку, починаючи від ідентичності, зокрема людської істоти, закінчуючи визнанням звичаїв і релігії. Він також розглядає права меншин, тобто свободу слова.

Іншою загрозою культурній безпеці є абсолютизація розуму. Занадто великий акцент на розумі веде до надмірної раціоналізації, результати якої включають релятивізм. Особливо це важливо в процесі виховання та формування молоді. Якщо істотну роль у розвитку відводиться інтелекту, то під свободою розуміють свободу думки, поглядів, раціональних рішень, свідомий захист від маніпуляцій. У цьому ході думок надзвичайно важливим є ставлення до правди. Свобода може означати або вільний вибір, відкидання і створення істин, або доброзичливий, свідомий пошук істини, наполегливість на віднайденій істині, визнання прав і цілей своїх дій у її світлі. Наслідки щодо виховання включають, відповідно, формування суб'єктивістських і релятивістських установок або безкомпромісний пошук об'єктивної істини. Виховання, спрямоване на належне використання свободи, відбувається на основі цілісної концепції людини, враховуючи віднесення свободи до істини і водночас беручи до уваги добре вихованої особи. Процес виховання має полягати у збалансуванні окремих елементів, без надмірного акцентування жодного з них. Людина - це не лише воля, лише розум чи лише почуття. Це психофізична єдність і, як така, вимагає визнання цієї цілісності. Виховання в цьому сенсі також може бути правильним елементом у зусиллях щодо забезпечення культурної безпеки. Здається, що лише люди, які знають правду про себе та світ, можуть прагнути до безпеки та зробити це можливим. Якщо хтось шукає засобів або способів забезпечити безпеку, то найкращим способом

є турбота про виховання свідомих і сформованих індивідів, а отже, і цілих спільнот. Здається, що ці зусилля можуть бути єдиним ефективним способом досягнення безпеки в культурному вимірі.

Важливим елементом, що впливає з визначення культурної безпеки, є збереження ідентичності і, як наслідок, звичаїв і релігії, важливих для даної спільноти. В даний час ці елементи більш виражені. Це не лише теоретичні міркування, а реальні події. Терористичні атаки, спочатку в Нью-Йорку, потім в Індонезії, Мадриді чи Лондоні, а також в інших місцях світу, продемонстрували, наскільки важливим фактором є релігія, навіть якщо вона ідеологізована. Почуття ідентичності тісно пов'язане з релігією, оскільки людина є релігійною істотою. Переживаючи власну крихкість і недосконалість і водночас виходячи за межі природного світу, людина відносить своє існування до досконалої істоти. Релігія є однією з найважливіших сфер культури, крім моралі, мистецтва та науки. У результаті міграцій людей відбувається змішання культур, а отже, збільшується кількість віруючих інших релігій. Кожна релігія має свою аксіологічну ідентичність, яка також виражається в будівництві та захисті місць поклоніння, що може призвести до протидії та створити загрозу для даної спільноти. «Прихожани певної релігії, наприклад, підкреслюють свою ідентичність, прагнучи побудувати або зберегти свої місця поклоніння, що може заважати або змінювати релігійний чи культурний простір інших конфесій чи суспільств. У результаті останні «захищають» свій символічний простір, що породжує у перших відчуття небезпеки. Прикладом є відсутність домовленості про будівництво мінаретів у Швейцарії (2009)» [7, с. 34]. Релігія є сильним фактором формування ідентичності, тому спроба відірватися від релігії означає відрізати коріння, з яких виростає і яке створює національну ідентичність. У європейській традиції (і навіть у країнах за межами Європи) культура створюється християнством, а традиції та звичаї, поширені в цих спільнотах, впливають з нього. Повага до власної релігії не означає дискримінації інших, але пов'язана з правом захищати те, що становить ідентичність. Це висловив Кевін Радд, прем'єр-міністр Австралії, який написав:



«Ми прийнемо ваші переконання і не будемо запитувати, чому. Все, про що ми просимо, це прийняти наше і жити з нами в злагоді та мирі. Це наша країна, наша земля і наш спосіб життя, і ми надамо вам будь-яку можливість насолоджуватися всім цим» [8]. Він також додає: «Але як тільки ви закінчите скаржитися, скиглити та нарікати на наш прапор, нашу обітницю, наші християнські вірування чи наш спосіб життя, я настійно заохочую вас скористатися ще однією великою австралійською свободою - правом залишати. Якщо вам тут неприємно, то йди. Вас ніхто сюди не змушував приходити. Ви прийшли сюди з власної волі, тому прийміть країну, яку ви прийняли» [8]. Таке ставлення однозначно свідчить про відчуття небезпеки, яке виникає внаслідок нав'язування відвідувачами власної релігії. Кожен народ має на це право і повинен цим правом користуватися.

Якщо хтось шукає рішення чи можливості для забезпечення культурної безпеки, як уже згадувалося, найкращим напрямком дій є виховання молодих поколінь до цінностей і поваги до гідності іншої людини. З одного боку, людина є постійною, незмінною структурою за допомогою особистої гідності, з іншого - вона змінюється через дії, суб'єктом і метою яких вона є. Виховання - це такий процес, у якому відбуваються зміни, що становлять розвиток людини. У цьому аспекті важливо включити цілісність, тобто розвиток у всіх аспектах, фізичному, розумовому та моральному. «Тільки така повна турбота про розвиток дітей, які перебувають під нашою опікою, є відповідною особистою відповіддю на їхню гідність - це дія, спрямована на розвиток їхніх особистостей» [9, с. 63].

Проте процес виховання має також форму стимулювання і спрямування власного розвитку, тобто самовиховання. Це необхідний елемент, тому що будь-яка, навіть найкраща виховна діяльність не буде ефективною, якщо в певний момент людина, яка виховується, не докладе зусиль до самовиховання. Самовиховання - це здатність свідомого й цілеспрямованого управління власним розвитком шляхом вчинення певних дій у перспективі визнаного й обраного плану власного життя. Джерелом самовиховання є самовизначення

особистості, яке зобов'язує її до свідомого і цілеспрямованого самоуправління. Тому виховання і самовиховання виявляють свою повну сутність лише в контексті розвитку людини і становлення її як особистості.

Таке розуміння людини та її розвитку може бути способом досягнення та збереження безпеки в культурному вимірі в сучасному світі. Неможливо зупинити соціальні процеси, які є симптомом глобалізації, але молодих людей можна навчати та виховувати в дусі прийняття цінності кожного з них, незалежно від якостей, які роблять їх різними. Таким чином можна побудувати мультикультурні спільноти, які поважають взаємні відмінності та не нав'язують свої погляди іншим.

### **СПИСОК ЛІТЕРАТУРИ:**

1. Krąpiec M. A., «Kultura», [in:] Powszechna encyklopedia filozofii. Retrieved from <http://ptta.pef.pl>
2. Czaja J., Bezpieczeństwo kulturowe Rzeczypospolitej Polskiej. Warszawa 2004. - p.112.
3. Jan Paweł II, Pamięć i tożsamość. - Kraków, 2005. - p.132.
4. Szostek A., Człowiek drogą Kościoła. - «Ethos» [special edition], 2005. p.132.
5. Szostek A., Wolność-prawda-sumienie. - «Ethos», 1991. - no.15/16. p. 25
6. Wojtyła K., Osoba i czyn oraz inne studia antropologiczne. - Lublin, 1994. - p. 544.
7. Ziętek A. W., Bezpieczeństwo kulturowe w Europie, UMCS. - Lublin, 2013. - p. 23-42.
8. Prime Minister of Australia to Muslims, Retrieved from <http://www.fronda.pl/a/premier-australii-do-muzulmanow-jesli-wam-sie-nie-podoba-to-wyjezdzajcie,26004.html>.
9. Chudy W., Istota pedagogiki personalistycznej. - «Ethos» 2006. - no. 75. p. 52-74

## ГЕОКУЛЬТУРНА ПАРАДИГМА СУЧАСНИХ МІЖНАРОДНИХ ВІДНОСИН

**Поплавська Мирослава Володимирівна**

кандидат юридичних наук, доцент,  
Київський національний університет  
культури і мистецтв,  
м. Київ, Україна

**Анотація:** Досліджено проблематику геокультурного підходу, що в контексті міжнародних відносин ХХІ ст. розглядається як альтернатива геополітичному підходу. Уточнено поняття «геокультура» в контексті специфіки розвитку сучасного політико-економічного та соціокультурного простору. Виявлено, що в контексті активізації концепції «м'якої сили» посилюється залежність міжнародних відносин від культурного переважання - у свою чергу це викликає відповідні трансформації в геополітиці, оскільки геокультурні категорії поступово перетворюються на основні, а класична геополітика трансформується на глобальну геополітику.

**Ключові слова:** геокультура, геокультурний підхід, міжнародні відносини, геополітика, геокультурний простір.

Однією з методологічних основ геопросторового підходу як методології інтердисциплінарних наукових досліджень, які дозволяють говорити про нову архітектуру соціального світу, є геокультурна парадигма.

В науковий обіг поняття «геокультура» було введено І. Валлерстайном, який в межах світосистемної концепції пов'язав культуру з геополітикою, геоідеологією та геоеконікою, використавши поняття геокультури як синоніму культурного тиску ядра капіталістичної мікроекономіки на її периферію, що забезпечує легітимність світового геопорядку шляхом перенесення ідеології лібералізму в країни, що розвиваються та впровадження

на цій основі модернізаційної віри в те, що політично вільна нація, обравши ліберально-капіталістичний курс розвитку, обов'язково досягне національних успіхів [2, с. 12]. Наголошуючи, що «ліберальні істини», особливо уявлення про державу як про раціонального арбітра колективної волі, були радикально підірвані, І. Валлерстайн робить акцент на важливості культури [2, с. 13].

Сучасні дослідники пропонують власні трактування поняття «геокультура», оскільки більшість з них дотримується альтернативної І. Валлерстайну точки зору, відповідно до якої в світі існує не одна геокультура, а багато: кожне локальне суспільство має власну геокультуру та особливі технології геокультурного проектування. Здебільшого це зумовлено тим, що на початку ХХІ ст. в геополітиці особливе значення набуває концепція «м'якої сили», яка розглядається як спонукання інших робити те, що потрібно державі, без застосування безпосереднього насильства. У цьому контексті особливу роль набуває культурна складова геополітичної експансії та гуманітарної інтервенції, а також тенденція залежності домінування в світі від культурного переважання.

Наявність залежності між геокультурним та геополітичним підходами відповідно впливає на різні уявлення про геокультуру. Так, наприклад, в науковому вимірі існує кілька трактувань поняття «геокультура»: форма репрезентації політичних реалій засобами культурно-географічних образів, що інтерпретують локальні простори; «культурно-просторове підґрунтя політичної системи, сукупність усталених культурних уявлень, що формувалися на певній території, де в результаті співіснування, переплетіння, взаємодії, зіткнення різноманітних вірувань, культурних традицій та норм, ціннісних установок, глибинних психологічних структур сприйняття й функціонування картин світу створюється геосистема з різного порядку елементів штучного походження» [1, с. 46]; одна з форм культурної репрезентації простору, своєрідне доповнення та водночас альтернатива цивілізаційного підходу; унікальний соціокультурний зв'язок колишніх колоніальних метрополій з територіями, які перебували раніше в їх володінні, і представляє в сучасних умовах культурне підґрунтя

всієї капіталістичної світосистеми; форма репрезентації політичних реалій засобами просторових образів, як продукт образно-географічних інтерпретацій.

На сучасному етапі розвитку суспільства актуалізуються, так звані, «м'які» методи взаємодії, тому майбутнє домінування в світі буде залежати безпосередньо від культурного переважання. У свою чергу це викликає відповідні трансформації в геополітиці – геокультурні категорії поступово позиціюються як основні, а класична геополітика трансформується на глобальну геополітику.

Геокультурний підхід являє собою альтернативу геополітичному підходу і передбачає, що сучасні нації є спільнотою людей, які об'єднані культурою та мовою, а не спільною територією. Іншими словами, геокультурний погляд – це погляд, який стверджує, що народ і нація – це передусім мова та культура.

Національна культура і мова лишаються найважливішим стратегічним ресурсом країн, що передбачає посилення ідеологічних фундаментів, які враховують геокультурні особливості та геополітичні інтереси країн в світі.

Проблематика геокультури як символічного капіталу в геополітиці передбачає дослідження питання про високий престиж цінностей та принципів, на яких організовано простір влади, що змушує народ, який живе в цьому просторі, а також всі навколишні народи, поважати сформовану систему геополітичних сил.

Поняття геокультурної дипломатії виходить за межі сучасних дебатів про культурну дипломатію, які фокусують увагу на національній державі та потерпають від вузького розуміння культури. Концепція геокультури пропонується для дослідження нових подій в подіях на світовому рівні, які вимагають критичної уваги. На думку закордонного дослідника Т. Вінтера, геокультурні форми можуть виникати і стабілізуватися як контексти, в яких формуються складні багатоакторні дипломатичні та кооперативні структури [3, с. 385]. Крізь цю призму прагнення країн створювати регіональні союзи поєднує в собі інтернаціональні цінності світу, погодження та відкритості зі стратегічними національними інтересами.

Геокультура та геокультурний простір сприяють стійкому соціально-економічному розвитку територій за рахунок їх культурного потенціалу та створення нових секторів економічної діяльності для населення. Іншими словами, наявність стійкого регіонального геокультурного середовища і, як наслідок, регіонального геокультурного простору сприяє формуванню на ньому більш стійкої соціально-економічної системи.

### **СПИСОК ЛІТЕРАТУРИ**

1. Костиця І. О. Сучасні геокультурні стратегії в політиці трансрегіональної комунікативної взаємодії : дис. доктора політичних наук : 23.00.03. Київ, 2016. 390 с.
2. Wallerstein I. *Geopolitics and Geoculture: Essays on the Changing World-System*. Cambridge: Cambridge University Press, 1991. 242 p.
3. Winter T. Geocultural diplomacy. *International Journal of Cultural Policy*. 2022. *Issue 28(4)*. pp. 385-399.

УДК: 332323.2

## ОСНОВНІ ТЕНДЕНЦІЇ РОЗВИТКУ ДВОСТОРОННІХ ВІДНОСИН МІЖ ДАНІЄЮ ТА УКРАЇНОЮ ПРОТЯГОМ 2015-2022 РОКІВ

Рудніцький Олександр Михайлович  
Заячук Анастасія Мирославівна,  
студенти  
Львівський національний університет  
ім. І. Франка

**Анотація:** 12 лютого 2022 року виповнилося 30 років із часу встановлення дипломатичних стосунків між Україною та Данією. Протягом цього часу країни будували між собою конструктивні, дружні та відкриті відносини, які проявляються у взаємовигідній підтримці та співпраці, розвинених торгово-економічних і культурних зв'язках. Данія розглядає Україну як великого і важливого партнера в Східноєвропейському регіоні. У свою чергу, Україна розглядає Данію як одного з ключових партнерів в регіоні Північної Європи, активного прихильника нашої держави в Європейському Союзі.

**Ключові слова:** дипломатичні відносини, «зелена» енергетика, співпраця, культурна дипломатія, Данська агенція міжнародного розвитку, кібербезпека.

За час існування дипломатичних відносин між Україною та Данією відбулося 2 візити Президентів України до Данії у 2007 та 2017 роках. Під час останнього було підписано Меморандум між Україною та Данією щодо співпраці у сфері енергоефективності та відновлюваної енергетики, за умовами якого країни мають обмінюватися своїми стратегіями розвитку «зеленої» енергетики та сприяти залученню сюди інвестицій. Голова данського уряду відвідав Україну в 2016 та 2022 роках, у ході останнього Міністр закордонних справ Данії – Йеппе Кофод відвідав Ірпінь та Бучу. Спікери Парламенту Данії

відвідували Україну в 2005, 2015 та 2016 роках, під час останнього відбувався бізнес-форум Україна-Данія, у якому брали участь 37 данських компаній із різних сфер. 27 червня 2018 року Прем'єр-міністр України здійснив візит до Данії задля участі в другій Міжнародній конференції з питань реформ України [1].

*Актуальні напрями співпраці.* 6 квітня 2021 р. - відкриття Українсько-Данського молодіжного дому, який став спільною соціально-культурною, політичною платформою для комунікації між представниками молоді обох країн. 18 грудня 2021 року країни створили передумови для будівництва суден на відповідних заводах в Україні за допомогою підписання Меморандуму про взаєморозуміння між Міністерством інфраструктури України та Міністерством оборони Королівства Данія щодо співробітництва в галузі розвитку та посилення морського потенціалу України [4].

Основою співробітництва між Україною та Данією є програма DANEP - Данська програма сусідства. Загалом вона спрямована на фінансування в Україні проектів для боротьби з корупцією, з кількома іншими проектами [2]:

1) Діяльність Українсько-Данського енергетичного центру при Міністерстві енергетики України на 2015-2021 рр., внаслідок роботи якого створено Програму Українсько-Данського енергетичного партнерства (UDEPP) на період 2021-2026. Оскільки Данія вважається країною, яка найбільше використовує вітрову енергетику, то метою проекту є впровадження її ініціатив в українську енергетичну систему.

2) Данія очолює Антикорупційну ініціативу Європейського Союзу в Україні – EUACI, за підтримки Данської агенції міжнародного розвитку (DANIDA), яка розпочалася у 2017 році з розрахунком на 3 роки, але у 2020 році була продовжена на 4-річний термін. Вона має ціль посилювати контроль якісними змінами з боку Верховної Ради, громадянського суспільства та ЗМІ. У його межах розвивається співпраця і з міськими головами,



адміністраціями областей, громадянськими суспільствами 5 Міст Доброчесності (Житомир, Чернівці, Червоноград, Маріуполь, Нікополь) для посилення прозорості у фінансовій звітності та розподілом наданих коштів [6].

**Із початком вторгнення Росії в Україну цього року, головні цілі, які переслідує ЕУАСІ дещо змінилися:**

- 1) Слідкувати за тим, щоб гуманітарна допомога наразі використовувалася згідно з принципами доброчесності та прозорості.
- 2) Посилення роботи з пошуку активів для підтримки політики санкцій проти РФ.
- 3) Сприяти стійкості антикорупційної інфраструктури.
- 4) Підтримувати інтеграцію в ЄС у частину боротьби з корупцією.

**Інші програми партнерства.** Окрім цього, Данія співпрацює з Україною в тому числі та з Грузією, Молдовою, Азербайджаном, Вірменією та Білоруссю в межах її партнерства з шістьма країнами Східного сусідства, у просторах громадянського суспільства, державними установами та ЗМІ. Зокрема, цього року встановлені нові стратегічні цілі для співпраці до 2026 року, серед яких: подальший розвиток демократії (через Антикорупційну ініціативу ЄС в Україні) та поваги до прав людини; перехід до «зеленої» енергетики та сталого розвитку; підтримка миру і стабільності; підтримка громадянського суспільства серед молоді та розвиток демократії «знизу» за участі Українсько-Данського молодіжного дому; протидія дезінформації в ЗМІ та цифрова стійкість; розвиток рівноправного інклюзивного суспільства; зміцнення демократичних профспілкових організацій.

**Підтримка вступу в ЄС і НАТО.** Данія підтримує вступ України до ЄС і НАТО; активно лобіювала започаткування Поглибленої і всеосяжної зони вільної торгівлі між Україною та ЄС, підтримувала запровадження безвізового режиму поїздок до ЄС для громадян України. Країна підтримує територіальну цілісність України, засуджує війну Росії, підтримує введені санкції проти агресора та лобіює впровадження нових, скасувала прийом документів росіян для оформлення туристичних віз та разом із іншими країнами ЄС закрила

повітряний простір для російських літаків.

**Підтримка в ООН.** У 2016 році Данія стала співавтором Резолюції ГА ООН «Стан з правами людини в Автономній Республіці Крим та місті Севастополь (Україна)», що визнає Росію державою-окупантом та засуджує порушення прав людини на окупованих територіях.

Опісля 17 грудня 2018 році Данія також стає співавтором Резолюції ГА ООН «Проблема мілітаризації АР Крим та м. Севастополь (Україна), а також частини Чорного й Азовського морів», що мало б дати безперешкодне користування Чорним, Азовським морями та Керченською протокою. У 2019 році Програма розвитку ООН за підтримки уряду Данії ініціює проєкт «Права людини для України», який підтримує регіональну мережу Уповноваженого ВРУ з прав людини та мережу громадських моніторів по всій Україні.

Данія спільно з Швецією та Швейцарією в цьому ж році розпочали реалізацію проєкту, задля сприяння ефективному врядуванню на сході України – «Ефективне врядування та залучення громадян для покращення доступу до правосуддя, безпеки, охорони довкілля та соціальної згуртованості на сході України» [3].

**Співпраця у військовій сфері.** Ще з 2015 року Повітряні Сили України виконують завдання для Данії в Північній Гренландії в межах спільної операції «Північний сокіл». Данія фінансує Програму розбудови миру та стабілізації, серед якої важливим аспектом є покращення управління Збройних Сил України та реформування до стандартів НАТО.

У рамках цієї програми Данська група експертів із розмінування (DRC-DDG) навчає саперів для піротехнічних підрозділів ДСНС України.

Ця складова співпраці дещо змінилася з початком повномасштабного вторгнення Росії в Україну, адже країна почала не лише навчати військових, а й постачати зброю. 11 серпня 2022 року стала ініціатором проведення Донорської конференції північноєвропейських союзників України на рівні міністрів оборони, яка вже передала Україні 1.55 млрд дол. США для підвищення

обороздатності країни. У зв'язку з військовими діями країна-партнер також погодилася відбудувати Миколаїв та Миколаївський регіон по завершенню військових дій. Окрім цього

Данія відновила стабілізаційні зобов'язання з Україною на 164 млн датських крон для модернізації армії задля відновлення територіальної цілісності держави. Окрім військової допомоги, Данія також надає матеріальну та гуманітарну, які в сукупності оцінюються приблизно в 91.6 млн дол. США [5].

Отже, з 2015 року між Данією та Україною сформувались тісні взаєностосунки в дипломатичній, економічній, культурній та військовій сферах. Данія постійно займає активну позицію як у двосторонніх відносинах, так і в межах міжнародних організацій.

Окрім власної дипломатичної та фінансової допомоги, країна намагається стимулювати інших партнерів до активнішої співпраці з нашою державою.

Основні інтереси обох держав останніми роками сконцентровані у сферах захисту прав людини, формування інвестиційного середовища, розвитку екологічної співпраці, гарантування кібербезпеки, підтримання громадського суспільства, відмови від енергетичної залежності.

#### **СПИСОК ЛІТЕРАТУРИ:**

1. Novorov Z. M., Sekunova Y. V. : INTERNATIONAL RELATIONS OF UKRAINE WITH DENMARK . 04.04.2019. URL: <https://www.sworld.com.ua/konferua13/21.pdf>;
2. Міністерство закордонних справ Данії: Новин данських східних сусідів . URL: <https://um.dk/danida/lande-og-regioner/eus-ostlige-naboer>;
3. Посольство України в Королівстві Данія: Україна і Данія . 16.09.2022. URL: <https://denmark.mfa.gov.ua/ukraine-and-denmark>;
4. Посольство України в Королівстві Данія: хронологія українсько-данських політичних відносин . 21.12.2021. URL: <https://denmark.mfa.gov.ua/ukraine-and-denmark/political-relations/ukrainian->

danish-political-relations-timeline;

5. Міністерство закордонних справ Данії: Данія підтримує Україну гуманітарною допомогою, пожертвами та макрофінансовою підтримкою на 668 мільйонів датських крон (приблизно 89,7 мільйонів євро) . URL: <https://um.dk/en/danida/countries-and-regions/ukraine>;

6. EUACI: Боротьба з корупцією в Україні – основна мета EUACI . URL: <https://euaci.eu/ua/who-we-are/about-programme>.

# PHILOLOGICAL SCIENCES

## REALIA IN CONTEMPORARY TRANSLATOLOGY: THE WAYS OF TRANSLATION

**Roman Viktoriia**

Language Supervisor

Candidate of Science (Linguistics), Associate Professor

Department of Germanic and Slavonic Linguistics

Donbas State Pedagogical University

**Ishchenko Alesia**

Master's Degree Programme Student,

Department of Philology,

Donbas State Pedagogical University

**Introduction.** The concept of realia has been used in linguistics and translatology for more than half a century and during this time, on the one hand, there have been significant changes in both linguistic and translation theory, namely: new directions have appeared and the sciences mentioned above have become an interdisciplinary phenomenon. On the other hand, the world has come in the era of globalization, in which there is growing interaction and interpretation of languages and cultures, which inevitably causes changes in approaches to the study of such interpretations and semantic shades. Accordingly, the requirements to the quality of translation are increasing. The translator always comes across the problem of translating realia which refer to language elements denoting concepts incomprehensible to other cultures and always constitute some difficulties in the translation process requiring solution since it affects adequate understanding.

**The paper works aims** at defining the notion “realia” and classification of translation ways of realia and identification of functional and pragmatic factors of using realia in the language-recipient. **Materials and methods.** The fundamental works on the investigated problem by V. Vinogradov, S. Vlahov, R. P. Zorivchak,

T. R. Kyiak, O. D. Ogui, O. O. Selivanova and others served as the theoretical basis of the research. The methodological basis of this study presupposes the following methods: the method of theoretical analysis to study and interpretation of the concepts “*realia*”, “translation of *realia*”; the method of descriptive and interpretive analysis of *realia*; the scientific method of observation within the usage of previous methods.

**Results and discussion.** The concept of “translation of *realia*” might be defined, on the one hand, as *realia* which is not translated in the dictionary variant but, on the other hand, it is translated according to the context. The controversy of such approaches has long been discussed in scientific works although the question is stated nowadays whether it is possible to translate *realia*, but the question arises how to translate.

Two main difficulties of conveying *realia* during translation process can be explained as the lack of equivalent in the language-recipient, since native speakers of this language do not have appropriate object defined by given *realia*, also the necessity along with the objective meaning to convey the reality and color, its national connotation and historical coloring. It is quite obvious that the way of conveying adequately the definition of things and notions referred to the source language associated with them implies background knowledge of reality described in the source text. Background words represent considerable interest in the study of the complex interaction of languages and cultures, that the words which can appear firstly as ordinary units and can be translated into foreign languages which contain valuable information about specific national extralinguistic information. Such a part of the background knowledge are words-*realia*, the words which are peculiar only to certain nations and peoples, the facts of history, state institutions, names of national and folklore heroes, mythological creatures. Being carriers of national or historical information, as a rule, they do not have accurate equivalents in other languages and therefore they do not undergo translation on general basis, demanding a special approach. In the process of translation, they are opposed to each other only languages, but even contexts, cultures and situations.

There exist many classifications of conveying realia into the target language. It should be noted that the ways of translating realia found in translations can be brought to four main types: 1) transliteration or transcription, 2) creation of a new (or complex) word on the basis of elements already existing in the language-recipient, 3) clarifying translation and 4) hyponymic translation (replacing a specific concept with a generic one). The question of choosing between transcription (transliteration) and direct translation concerns, mainly, words which are still unknown to native speakers of the translated language [2]. There are differences between languages and cultures, a high level of competence of the translator is necessary to achieve a successful translation. And since everything what can be said in one language, can be expressed in another one, so it can be concluded that everything can be translated from any language into any other language. Therefore, the translation of any text is objectively possible, even if there are different codifications, historically determined due to the fact that not all speech communities are at the same stage of evolution [1]. So, A. Fiodorov points out three main ways of conveying realia by means of target language: transliteration; creating a new one words/phrases based on elements actually existing in the language; using a word that denotes something close in function to a foreign language reality [3, c. 223]. R. Zorivchak suggests nine ways of translating realia: transcription, hyperonymic renaming, descriptive paraphrase, combined renomination, tracing, cross-language transposition at the connotative level, method of assimilation/substitution, contextual translation, contextual interpretation of realities [1, c. 93].

So, as we can see when translating realia, researchers talk about the same methods and methods of translation, naming them differently.

**Conclusions.** In general, the complex of conveying realia in a work of art includes: 1) transcription; 2) translation; 3) approximate translation; 4) contextual translation. Certainly, such a wide range of tools allows the translator to choose the most successful equivalent. Moreover, it is not about which of the techniques is better, but about which one way will lead to the best result in a particular case

## REFERENCES

1. Зорівчак Р. П. Реалія і переклад. Львів: Вид-во при Львів. Ун-ті, 1989. 216 с.
2. Селіванова О. О. Сучасна лінгвістика: термінологічна енциклопедія. Полтава: Довкілля. Київ. 2006. 716 с.
3. Федоров А. В. Основы общей теории перевода (Лингвистические проблемы): Высшая школа, 1983. 416 с.



# THEORETICAL BASIS OF THE TRANSLATION OF PHRASEOLOGICAL UNITS

**Roman Viktoriia**

Language Supervisor:

Candidate of Science (Linguistics), Associate Professor,  
Department of Germanic and Slavonic Linguistics,  
Donbas State Teachers' Training University

**Yakovenko Heorhiy**

Master's Degree Programme Student,  
Department of Philology,  
Donbas State Teachers' Training University

**Introduction.** The problem of the unit of the translation is one of the most difficult in the theory of translation. V. N. Komissarov states that one can take any unit (or units) already distinguished in linguistics or single out a completely special and unique translation unit. In addition, since translation is a process of bilingual communication, it is necessary to decide whether translation units should be distinguished in one of the languages participating in this process, or whether they should represent some kind of relationship between segments of the original and translated text [4]. It seems undoubted that the unit of translation must be defined strictly within the framework of the science of translation, i. e. as a translation unit and not a purely linguistic one.

**The paper works aims** to determine theoretical basis of functional-cognitive potential of English phraseological units, analyze its realization and lines of further comprehension in the source text, methods and ways of its conveying in the source language.

**Materials and methods.** The fundamental works on the investigated problem by V. V. Vinogradov, L. H. Verba, V. I. Karaban, I. V. Korunets, A. V. Kunin, O. O. Selivanova served as the theoretical basis of the research. The scientific papers of the last decade have convincingly shown that the extralinguistic reality is the world interpreted by people together with their relations, with each other. At the current

stage of the development of linguistics working in the field of semantics and creating new semantic theories advocate a close integration of linguistic and extralinguistic realities (O. O. Selivanova, A. P. Dioskina).

**Research methods.** The purpose of the work has determined the use of a complex of theoretical and general scientific, linguistic and translation research methods. During the research such methods have been used as: the method of analysis and synthesis which helps to systematize the information, comparative method (in order to determine common and specific features of different types of phraseological units), the method of generalization which helps to sum up the results of the research.

**Results and discussion.** Phraseology is of particular interest and complexity in translation, as it reflects the rich historical experience of the people. The cultural component of phraseological meaning (or cultural connotation) should be considered as certain cultural knowledge formed by native speakers stored in their memory and included in the concept sphere of the national language. Characteristic features of the verbal expression of the world include storage and reproduction of information about reality, taking into account the specifics of ethnic consciousness. An important place in this sphere is realized by studying of phraseological units that act as a means of displaying features of people's perception of the image of the world according to their semantic system which is based on national culture.

The idiomatic stock of the language which is considered a nationally-specific layer in its character comprises the system of values, public morality, attitude to the world, to people, to other nations. Phraseologisms, proverbs and sayings mostly illustrate the way of life and the geographical location and the history and traditions of a particular community united by one culture. It is precisely because of its obvious cultural content, national and stylistic colouring that idioms have always attracted an increasing attention of the scientists.

Phraseological units occupy almost the first place in the "scale of untranslatability" or "difficulty in translatability" of phraseology is noted by all experts among the characteristic features of stable units, it is referred to by supporters

of untranslability.

Phraseologisms play an important role in communication and give different shades to the way of expression: they can make the statement (text) more emotional, give it expressiveness, direct aesthetic perception in a certain way, provide certain cultural associations, etc. Phraseological units can serve as a kind of code for recognizing the status of a text. So, the translators must be able to independently understand the basic issues of phraseology, identify phraseological units as well as reveal their meanings and convey their expressive stylistic functions in translation.

This motivation can be regarded useful as well as a kind of way for developing such issues: the necessity for the translator to have knowledge in the field of phraseology, difficulties in recognizing phraseological units in the text, the translation itself, which involves the transference of not only semantics but also the expressive stylistic functions of the corresponding unit.

The success of the translation of phraseological units is often determined even before it comes to translation at the stage of its recognition, A significant part of the failures in the translation of phraseological units is due to precisely to their misunderstanding and misrecognition. The translator takes them for variable (free) phrases and it leads to their translation at the word level noticing their fusion, ascribes it to the individual style of the author. It should also be mentioned the translator endows a free combination with the qualities of a stable one and conveys it, respectively, at the phraseological level.

The next connected with the comprehension is the difficulty of perception, understanding of the recognized unit. Misconception often leads to a distortion of the entire context, which the translator seeks to adapt to the meaning that has developed in his head. As it has already been mentioned most phraseological units are stylistically significant, have emotional and expressive shades.

**Conclusions.** The process of revealing the meaning is closely connected with the deep mechanisms of human intellectual activity, with his consciousness, thinking, intuition. Cognitiveness allows solving problems of phraseological meaning in a new way, exploring the concepts underlying the linguistic picture of the world. Of

particular interest is the cognitive aspect of translation, i. e. ways of representing encoded knowledge, for example, in the structure of phraseological units in the translation text. The problem of translating phraseological units can be considered at this stage of the development of linguistics in a cognitive aspect, since a new cognitive direction allows us to connect all language processes with the needs and implementation of human communicative and cognitive activity with acts of categorization, conceptualization and language reflection of the world.

### REFERENCES

1. Дьоськіна А. П. Фразеологізми в аспекті когнітивного підходу. *Лінгвістичні дослідження*. 2012. №37. С. 14-17.
2. Карабан В. І. Переклад з української мови на англійську: Навчальний посібник. Вінниця: Нова Книга, 2003. 608 с
3. Корунець І. В. Теорія і практика перекладу (аспектний переклад): підручник. Вінниця: Нова Книга, 2003. 448 с.
4. Селіванова О. О. Нариси з української фразеології (психологічний та етнокультурний аспекти). К. Черкаси, 2004. 276 с.

**ЛІНГВОКУЛЬТУРНИЙ ПІДХІД ВИВЧЕННЯ ФРАЗЕОЛОГІЗМІВ**

**Демчук Ангеліна Іванівна**

кандидат філологічних наук,  
доцент кафедри германської філології та  
методики викладання іноземних мов

Державний заклад «Південноукраїнський національний  
педагогічний університет  
імені К. Д. Ушинського», Україна

**Задверняк Ірина Сергіївна**

здобувач другого рівня вищої освіти  
факультету іноземних мов  
Державний заклад «Південноукраїнський  
національний педагогічний університет  
імені К. Д. Ушинського», Україна

Поняття фразеологізму завжди залишається об'єктом дослідження лінгвістів, оскільки визначення фразеологізму як просто одиниці мови, або ж її частини є неможливим, адже це є відображенням історії народу, його самобутності, культурного розвитку та універсальних рис. Тому вивчення фразеологізмів та їх лінгвокультурних особливостей є однією із заповорок формування цілісної картини світу, оскільки саме мова є засобом його пізнання.

Основоположником фразеології як науки вважають Ш. Баллі, та саме до його класифікації фразеологізмів схиляються більшість науковців (таких як В. Виноградов та його послідовники: В. Архангельський, О. Бабкін, М. Шанський, Л. Ройзензон, В. Жуков, Р. Попов, І. Чернишова). Він виділяє чотири групи фразеологізмів: 1) вільні словосполучення; 2) знайомі фрази; 3) фразеологічний ряд; 4) фразеологізми.

У своїх дослідженнях мовознавці опираються на нові методи та підходи до вивчення Фразеології, що дозволяють вивчати фразеологізми через призму їх семантики, етимології а також ареальних (діалектних) ознак. На думку Бобкова В. О., основними методами дослідження фразеологізмів є

контекстологічний метод, фразеологічного опису, варіаційний метод вивчення ФО, комплективний метод дослідження фразеології, метод фразеологічної ідентифікації, аплікації (як різновид методу ідентифікації), метод компонентного аналізу, метод кореляції мовних і позамовних чинників, метод етимологічного аналізу або лінгвокраїнознавчий коментар фразеологічного значення та метод лексикографічного аналізу. [1, с. 2].

Кожен з вищенаведених методів дослідження здійснюється за допомогою різних підходів, які дають змогу враховувати різні аспекти вивчення фразеологічних одиниць та виявляти нові. Вільчинська Т. П. розрізняє наступні підходи до вивчення фразеологізмів: 1) лінгвокогнітивний; 2) комунікативно-функціональний; 3) етнолінгвістичний; 4) когнітивно-ономасіологічний та 5) лінгвокультурологічний. [2, с. 48].

Оскільки семантика фразеологізмів відображає культурні характеристики певного етносу, його культурне надбання та взаємозв'язку мови із уявленнями народу про навколишній світ, особлива увага приділяється лінгвокультурологічному підходу.

«Вивчення фразеології з точки зору лінгвокультурології спрямоване на дослідження співвіднесеності фразеологізмів та знаків культури». [3, с. 55]. Ось тому система еталонів, символів та стереотипів у мовній картині світу певного народу актуалізується при дослідженні культурно-національної специфіки фразеологічних одиниць. Мова здатна відобразити культурно-національну ментальність її носіїв, оскільки вони є й носіями культури, а мовні знаки набувають здатності виконувати функцію знаків культури і таким чином є засобом представлення їх світогляду та установ. [3, с. 55].

Верещагин Е. М. вважає, що важливим для лінгвокультурологічних досліджень фразеологізмів є те, що в сучасній лінгвістиці існує два підходи до проблеми виявлення національно-культурної специфіки мовних знаків: 1) лінгвістичне дослідження – передбачає мовне зіставлення, а також 2) порівняльне вивчення фразеологізмів двох і більше культур, яке полягає в

поетапному осмисленні їх системи шляхом зіставлення [4, с. 23].

Перший підхід ґрунтується на положенні про те, що національно-культурний компонент повною мірою представлений лише у значенні речових слів, проте культура «розчинена» в мові, повністю «пронизуючи» структуру і систему останньої, тому лінгвокультурологічні дослідження не повинні обмежуватися, на наше глибоке переконання, виключно словами-реалією, оскільки вузьке розуміння національно-культурної складової може суттєво спотворити результати дослідження взаємодії мови та культури як усередині одного етносу, так і при порівнянні різних етносів. Другий підхід ґрунтується на включенні до поняття «національна культура» якомога ширшого кола мовних явищ. Методологічною основою такого підходу є ідеї В. фон Гумбольдта про внутрішню форму мови та втілення в мові «духу народу» [1, с. 23]. Суть цих ідей полягає в тому, що пізнання навколишньої дійсності відбувається виключно під впливом рідної мови, оскільки ми можемо мислити світ лише у формах цієї мови, використовуючи її понятійну сітку, тобто перебуваючи у своєму «мовному колі». Відповідно різні лінгвокультури формують різні картини світу, які є основою для національних культур.

Фразеологія кожної мови збагачується й удосконалюється, вбираючи безцінні скарби з приказок, прислів'їв, афоризмів, анекдотів, літературних цитат, професіоналізмів, мовних штампів і штамів – із усього, що багато століть зберігалось в його пам'яті носія мови – народу.

Культура певного народу може змінюватися та вдосконалюватися протягом століть, наповнюватися досвідом інших культур та народностей, як результат тісної взаємодії та обміну досвідом. Цей досвід закарбовується в мові народу за допомогою фразеологічних одиниць, відображаючи його духовні цінності та особливість мислення. Фразеологізми своїми значеннями частково накладаються на лексику, доповнюють картину світу, створену лексичними одиницями. Проте основною функцією залишається номінативна, хоча фразеологізми значно відрізняються від інших лексичних одиниць за характером і обсягом інформації, а також своєю архаїчністю та міфологізацією.

Сучасна фразеологічна система є одним з об'єктів дослідження в лінгвокультурології. Основним завданням цієї наукової дисципліни є вивчення та опис взаємозв'язку мови та культури, мови та етносу. Лінгвокультурологічний підхід до вивчення взаємодії і взаємозв'язку мови і культури цікавить багатьох лінгвістів, оскільки пов'язаний з вивченням національної картини світу, мовної свідомості, особливостей психічно-мовного комплексу у систематичному розгляді їх як «сукупності одиниць, що утворюють польові структури» [5, с. 4]. Завданням лінгвокультурології є експлікація культурного знання на основі порівняння прототипної ситуації фразеологізму чи іншої мовної одиниці.

Таким чином, можна зробити висновок, що фразеологія вважається найціннішим мовним надбанням, у якому відображено бачення світу та національна культура певного народу, а також фразеологічні одиниці є джерелом національно-культурної інформації. Лінгвістичне дослідження на матеріалі фразеології дозволяє дослідити далеке минуле не лише мови, а й усієї історії та культури, воно зберігає досвід, який передається від покоління до покоління. І саме культурологічний підхід дає змогу встановити не лише семантику фразеологізмів, а також їх культурний підтекст, що дає змогу досліджувати світові культури через призму їх світосприйняття.

## СПИСОК ВИКОРИСТАНИХ ДЖЕРЕЛ

1. Бобков В. О. Основні теоретичні засади контекстологічного, описового та варіаційного методів дослідження фразеології, 2016. *Каталоги | Національна бібліотека України імені В. І. Вернадського*. URL: [http://www.irbis-nbuv.gov.ua/cgi-bin/irbis\\_nbuv/cgiirbis\\_64.exe?I21DBN=LINK&P21DBN=URN&Z21ID=&S21REF=10&S21CNR=20&S21STN=1&S21FMT=ASP\\_meta&C21COM=S&2\\_S21P03=FILE=&2\\_S21STR=Nzpuoaf\\_2016\\_62\\_134](http://www.irbis-nbuv.gov.ua/cgi-bin/irbis_nbuv/cgiirbis_64.exe?I21DBN=LINK&P21DBN=URN&Z21ID=&S21REF=10&S21CNR=20&S21STN=1&S21FMT=ASP_meta&C21COM=S&2_S21P03=FILE=&2_S21STR=Nzpuoaf_2016_62_134) (дата звернення: 11.11.2022).
2. Вільчинська Т. П. Новітні підходи до вивчення фразеології на філологічних факультетах ЗВО. *Актуальні проблеми лінгводидактики в*



*сучасному освітньому середовищі* : матеріали Всеукр. науково-практ. Інтернет-конф. (з міжнар. участю), м. Тернопіль, 6 листоп. 2020 р. Тернопіль, 2020. С. 48–50.

3. Шульженко А. С. Фразеологізми по позначенні почуттів людини в українській, англійській та французькій мовах: структурний і семантичний аспекти : дис. ... канд. філол. Наук : 10.02.17. Вінниця, 2020. 215 с. URL: <https://abstracts.donnu.edu.ua/article/view/8689>

4. Верещагин Е. М. Язык и культура : лингвострановедение в преподавании русского языка как иностранного : навч. посіб. 4-те вид. Москва : Магпярл, 1990. 250 с.

5. Антонченко Т. М. Лінгвопрагматичні особливості функціонування етнонімів та етнофобізмів (на матеріалі амер. варіанта англійської мови). *Вісник Київськ. Лінгвіст. унів-ту*. 1999. Сер. Філологія., Т. 2. – № 1. С. 95–103.

**ПЕРЕКЛАДАЦЬКИЙ АСПЕКТ ДОСЛІДЖЕННЯ МІЖМОВНОЇ  
ОМОНІМІЇ ТЕРМІНІВ  
(НА МАТЕРІАЛІ АНГЛІЙСЬКОЇ ТА УКРАЇНСЬКОЇ МОВ)**

**Дерік Ілона Морисівна,**  
кандидат філологічних наук,  
доцент, доцент кафедри перекладу  
і теоретичної та прикладної лінгвістики  
**Перникоза Валерія Вікторівна,**  
здобувачка вищої освіти  
другого (магістерського) рівня навчання  
спеціальності 035 Філологія  
Державний заклад «Південноукраїнський національний  
педагогічний університет імені К. Д. Ушинського»

Вивчення іноземної мови сьогодні є одним з першорядних завдань, оскільки сучасне життя засноване на міжнародній взаємодії. Саме тому, необхідно розуміти всі тонкощі мови, що вивчається: фонетичні, граматичні, лексичні.

Словниковий склад кожної мови є системою, яка включає у собі такі категорії як: синонімія, антонімія, полісемія та омонімія. Омнімія фіксує такі мовні прояви, при яких слова, абсолютно ніяк між собою не пов'язані за значенням, мають однакову зовнішню форму.

Лінгвістичні та екстралінгвістичні процеси, що призводять до розбіжності семантики слів спільного походження, найяскравіше проявляються в міжмовній омонімії. Вона являє собою мовне явище, яке акумулює в собі крім власне мовної ще й культурологічну інформацію.

Міжмовні омоніми становлять великі труднощі у практиці перекладацької та лексикографічної роботи або під час навчання іноземних мов. Неточний вибір відповідника у процесі комунікації чи перекладу може призвести до зміни стилістичного забарвлення і втрати семантики всієї фрази.

**Актуальність** даної роботи обумовлюється тим, що явище омонімії доволі поширене і через існування омонімічних слів при перекладі часто виникають значні труднощі

**Мета роботи:** розглянути міжмовну омонімію в перекладацькому аспекті.

Поставлена мета передбачає вирішення таких **завдань**:

- розгляд сутності міжмовної омонімії і причин їх появи;
- дослідження типології міжмовних омонімів;
- визначення особливостей мас-медійного дискурсу та специфіку його перекладу;
- дослідження перекладацьких стратегії відтворення міжмовних омонімів у мас-медійному дискурсі;
- аналіз лексичних та лексико-семантичних трансформації як засіб англо-українського перекладу міжмовних омонімів мас-медійного дискурсу;

**Об'єктом дослідження** виступає явище міжмовної омонімії та дослідження міжмовних омонімів англійськомовного масмедійного дискурсу в контексті та в українськомовному перекладі.

**Предметом дослідження** є типологія міжмовних омонімів англійськомовного мас-медійного дискурсу та перекладацькі трансформації, що використовуються при їх відтворенні в українськомовних перекладах.

Поставлені в роботі мета і завдання вимагали розгляд об'єкта дослідження в тісному взаємозв'язку лінгвістичних і екстралінгвістичних чинників і визначили необхідність використання комплексної методики. В ході роботи застосовувалися такі методи: аналітичні методи дозволили визначити специфіку аналізованих лексичних одиниць; порівняльний метод дозволив виявити паралелі між міжмовними омонімами у порівнюваних мовах; методи контекстуального, структурно-семантичного аналізу дозволили виявити спільні і відмінні аспекти між аналізованими одиницями; методи трансформаційного аналізу застосовано при визначенні специфіку відтворення аналізованих одиниць при перекладі

Теоретична значущість дослідження полягає у доповненні теоретичних

знань про термін як тип мовного знака та омонімію як вид семантичних відношень.

Практична значущість дослідження полягає у тому, що його результати можуть бути використані у викладанні лінгвістики (лексикології, семантики, зіставної лінгвістики) та перекладознавства.

Матеріалом дослідження слугували 100 текстових фрагментів з газет «Нью-Йорк Таймс» (“The New York Times”), «Гардіан» (“The Guardian”) та «Дейлі Мейл» (“Daily Mail”) і їх переклади українською мовою.

Для досягнення адекватності перекладу при передачі денотативного змісту в тексті перекладачі використовують спеціальні прийоми, маючи при цьому справу з різними типами лексичних відповідностей.

Маючи зовнішню схожість зі словами мови перекладу, але відрізняючись від них змістом, вони є «пасткою» для перекладача, оскільки спричиняють помилки, які можуть викликати при перекладі не лише курйози, але й призвести до значного спотворення змісту та порушення процесу комунікації.

Розгляд міжмовних омонімів варто розпочати з трактування поняття «омонімія» взагалі. Уперше Аристотель визначив омоніми як «предмети, в яких тільки ім'я спільне, а відповідна цьому імені мова про сутність різна» [цит. За 9: 104].

Багато вчених вивчають явище омонімії в зв'язку з лексикографією, морфологією і словотворенням. Цікавими для вивчення погляди В. В. Дубічинського щодо існування чисельних дефініцій поняття «фальшивих друзів перекладача». Найбільш узагальнене визначення цього явища надає В. І. Карабан – «інтерференція мови», поділяючи її на категорії «лексичної», «граматичної». Де «лексична інтерференція мови оригіналу в перекладі – це вживання перекладачем у тексті перекладу властивих для мови перекладу слів та словосполучень, що не відповідають нормам мови перекладу» [15, с.16].

Причини виникнення міжмовних омонімів поділяються на системні та ситуативні. Системні причини передбачають запозичення декількома мовами слова з однієї і тієї ж мови із певними змінами у плані значення,

ситуативні - випадкові збіги, перенесення значення тощо. Критеріями класифікації міжмовних омонімів є еволюція значення та галузь розбіжностей.

Міжмовні омоніми мас-медійного дискурсу є окремою перекладознавчою проблемою, оскільки їх передача вимагає уміння їх розпізнавати, що зумовлюється найчастіше недостатнім рівнем знання обох мов перекладачем та невмінням аналізувати контекст.

У текстах мас-медійного дискурсу найбільша частка міжмовних омонімів – це такі лексичні одиниці, що мають семантичні відмінності (63%), тобто, різницю лише в семантичному наповненні, зокрема, в денотативному значенні, у варіативності значень (моносемантичні та полісемантичні одиниці) та в конотативному значенні.

Менше представлені міжмовні омоніми, що мають стилістичні відмінності в англійській та українській мові (19%) та міжмовні омоніми, що характеризуються наявністю структурних відмінностей у зіставляваних мовах (18%).

Основним засобом відтворення українською мовою міжмовних омонімів англійськомовного медійного дискурсу є лексико-семантичні трансформації (63%), які передбачають зміну в семантиці лексичної одиниці. Найбільш розповсюдженою трансформацією у цій групі є диференціація (36%) як засіб віднайдення такого слова, яке лише частково покриває значення міжмовного омоніму в мові оригіналу. Наступною за частотністю групою перекладацьких трансформацій є граматичні (21%), представлені здебільшого граматичними замінами (15%).

Лексичні перекладацькі трансформації складають 13% проаналізованих випадків. Найчастіше це – буквальный переклад (11%), тобто, віднайдення еквіваленту міжмовного омоніма. Група лексико-граматичних перекладацьких трансформацій представлена лише цілісним перетворенням (3%), що дозволяє передати значення англійськомовного міжмовного омоніму українськомовною описовою фразою

## СПИСОК ЛІТЕРАТУРИ:

1. Акопянц А. М. Прагматика та лінгводидактика: монографія. 2008. 251 с.
2. Акуленко В. В. Про хибних друзів перекладача. 1984. 384 с.
3. Галяутдтнов Р. А. Міжмовні омоніми – як одна з проблем перекладу англійських текстів. URL: <https://scienceforum.ru/2017/article/2017035685>
4. Гарбовський Н. К. Теорія перекладу. 2004. 544с.
5. Головня А. И. Омонімія як системна категорія мови. 2007. 132 с.
6. Дубичинський В. В. Лексичні паралелі. 1993. 155 с.
7. Карабан В. І., Борисова О. В., Колодій Б. М., Кузьміна К. А. Попередження інтерференції мови оригіналу в перекладі (вибрані граматичні та лексичні проблеми перекладу з української мови на англійську) : навчальний посібник. 2003. 205 с.
8. Комісаров В. Н. Теорія перекладу (лінгвістичні аспекти). 2004. 56 с.
9. Корунець І. В. Теорія і практика перекладу (аспектний переклад). 2003. 448 с.
10. Кочерган М. П. Лексична сполучуваність та значення слова (на матеріалі української та інших східно-слов'янських мов) : автореф. дис. філол. наук. 1983. 47 с.
11. Омоніми, їх типи і використання у мовленні. Словник омонімів. URL: <https://studepedia.org/index.php?vol=1&post=44587>.

## ПЕРЕКЛАД ЗАПОЗИЧЕНЬ У НАУКОВО-ТЕХНІЧНИХ ТЕКСТАХ (НА МАТЕРІАЛІ АГРАРНИХ ТЕКСТІВ)

**Короченко Павло Анатолійович,**  
здобувач вищої освіти  
гуманітарно-педагогічного факультету,  
**Гольцова Маріанна Геннадіївна,**  
к.ф.н., доцент кафедри  
романо-германських мов і перекладу,  
Національний університет  
біоресурсів та природокористування України  
Україна

У час бурхливого науково-технічного розвитку стан дослідженості стилістичних особливостей наукового викладу є одним із актуальних і пріоритетних питань лінгвістики, оскільки він визначає і безпосередньо впливає на розвиток наукової думки в країні, пристосованість досліджуваної мови до точного викладу науково-технічних знань, інтелектуальний і вербальний рівень авторів наукових текстів. Б. М. Головін справедливо вважав, що «Стилі мови – це структурно-функціональні варіанти, співвіднесені з типами соціальної діяльності, що відрізняються між собою стійкими системами особливостей у виборі і застосуванні мовного матеріалу.

При перекладі науково-технічного тексту доводиться вирішувати водночас цілий комплекс різноманітних завдань. Цей вид діяльності вимагає не лише бездоганного володіння мовою, певних галузевих знань, а й максимум зусиль з боку перекладача. Оскільки при перекладі наукової та технічної літератури, зазвичай, немає потреби шукати у тексті будь-який прихований зміст, то тут слід прагнути до особливої термінологічної точності. При цьому слід мати на увазі, що далеко не завжди технічні терміни збігаються за своїм обсягом у різних мовах.

Запозичення слів з інших мов відбувалось в англійській мові протягом усієї її сторії. Англійська лексика науково-технічної мови містить більше двох

третин слів запозичень з інших мов. Запозичення відрізняються фонетичною дистрибуцією, не характерною для англійської мови, а також незвичайним морфологічним членуванням і відсутністю мотивації лексичного значення. Основою наукових запозичень є латинська і грецька мови. Проте, у мові англійського науково-технічного тексту чимала кількість слів була запозичена з німецької та французької мов. Як відомо, процес перекладу не є простою заміною одиниць однієї мови одиницями іншої мови. Навпаки, це складний процес, який супроводжується низкою труднощів, які необхідно долати перекладачеві. Головна мета перекладу – досягнення адекватності. А. Д. Швейцер називає адекватним перекладом такий, який здійснюється на рівні, необхідному і достатньому для передачі незмінного плану змісту при дотриманні відповідного плану вираження, тобто норм мови перекладу.

Аграрна терміносистема англійської мови – це складна та добре структурована система термінологічних одиниць, що стрімко розвивається, тісно контактуючи з життям і розвитком суспільства, реагує на зміни мовної ситуації, передає наукову інформацію. На нашу думку, для точного перекладу термінів викладач має володіти знаннями тієї галузі науки, якої стосується переклад, а також бездоганно розуміти термінологію рідної мови та зміст цих термінів англійською мовою.

Беручи до уваги класифікацію, запропоновану А. Я. Коваленко [1] здійснимо систематизацію аграрних термінів за будовою:

1. прості, які складаються з одного слова: *harvest* – урожай, *barley* - ячмінь, *flax* – льон, *wheat* – пшениця, *soil* – ґрунт, *stem* – стебло, *beet* - буряк, *breast* – ляц;

2. складні, які складаються з двох слів і пишуться разом або через дефіс: *agriculture* – сільське господарство, *sunflower* – соняшник, *landownership* – землеволодіння;

3. терміни-словосполучення, які складаються із декількох компонентів: *arable land* – орна земля, *soil formation* – ґрунтоутворення, *soil science* – ґрунтознавство, *soil scientist* – ґрунтознавець.



Водночас терміни-словосполучення бувають трьох типів. Перший тип містить терміни-словосполучення, компонентами яких є слова, які можуть вживатися окремо, зберігаючи своє лексичне значення: *bamboo cane* - бамбукова тростина (*bamboo* – бамбук, *cane* – лоза, ціпок).

До другого типу належать терміни-словосполучення, одна складова яких є аграрна, а друга – загальноживана лексика: *harvesting combine* – збиральний комбайн (*harvesting* – збирання урожаю, *combine* – комбайн); *winter wheat* - озима пшениця (*winter* – зима, зимовий, *wheat* – пшениця).

Третій тип – це терміни-словосполучення, обидва компоненти яких є слова загальноживаної лексики і тільки сполучення цих слів є терміном: *flag-leaf* – бот. *ірис* [1, с. 259].

**Висновок.** Широке різноманіття науково-технічної термінології, закономірно збагачує лексику мови, що розширює її словниковий запас, поповнюючи новими лексичними одиницями та багатозначними термінами. Труднощі перекладу термінології зумовлюються самою специфікою науково-технічних термінів, що функціонують в англійській мові. Основне завдання при перекладі полягає в тому, щоб із сукупності варіантних відповідників обрати саме той, що найточніше передає значення слова у контексті. Для перекладу термінів перекладачу слід розуміти їх зміст іноземною мовою і знати термінологію рідною мовою, бути професійно обізнаним з галуззю знань, яка визначає тематику тексту для перекладу. Іншими словами, перекладач – це не лише лінгвіст, а фахівець-аграрій, враховуючи тематику нашого дослідження.

#### СПИСОК ВИКОРИСТАНИХ ДЖЕРЕЛ:

1. Коваленко А. Я. (2004) Науково-технічний переклад. Тернопіль, 284 с.

УДК: 811.111'36

## ХЕДЖИНГ ЯК ОДНА ЗІ СТРАТЕГІЙ ВПЛИВУ В АНГЛОМОВНОМУ ПОЛІТИЧНОМУ ДИСКУРСІ

**Кравчук Анастасія Олександрівна**

здобувач другого (магістерського) рівня вищої освіти

**Гирич Олег Володимирович**

доцент, кандидат філологічних наук

Житомирський державний університет імені Івана Франка,

м. Житомир, Україна

**Анотація:** Провідною темою цієї статті став детальний аналіз поняття “хеджинг” із лінгвістичної точки зору. В ході дослідження нами було розглянуто особливості хеджування в англomовному політичному дискурсі з подальшою систематизацією отриманих знань та виведенням найбільш загальних ознак аналізованого поняття. Окрім інформації, згаданої вище, в нашій статті подано матеріали про типові функції й завдання хеджингу.

**Ключові слова:** політичний дискурс, хеджинг, хеджування.

**Постановка проблеми.** Протягом останніх десятиліть політичний дискурс неодноразово ставав центральним об’єктом наукових досліджень. На нашу думку, підвищений інтерес до політичної сфери напряму пов’язаний із розширенням впливовості влади, глобалізацією та зміцненням міжнародної економічної співпраці. Окрім цього, політичний дискурсу набув особливої значущості в жорстких реаліях сьогодення, коли від рішень політичної верхівки суспільства залежить подальший курс країни, майбутнє партнерство з іншими державами та навіть терміни закінчення російсько-української війни. Станом на сьогодні, увага людства прикута до політичної еліти, а кожна промова відомого державного діяча ретельно аналізується і розбирається на цитати. У зв’язку з тим, що будь-який дискурс — це результат роботи команди мовознавців, ми повинні дослідити особливості політичних виступів і промов у лінгвістичному

аспекті. Знаючи, що філологічною основою політичного дискурсу є хеджування, ми вважаємо за потрібне дослідити особливості його використання. Актуальність цієї роботи зумовила недостатня розробка проблеми використання хеджингу в англomовному політичному дискурсі.

**Аналіз останніх публікацій і досліджень** показав, що науковці вже намагалися опрацювати задану тему, однак їх матеріалів виявилось недостатньо, щоб задовольнити наші дослідницькі потреби.

**Мета статті** полягає у виявленні найбільш типових особливостей функціонування хеджингу в англomовному політичному дискурсі.

**Методи дослідження.** Для досягнення мети нами було обрано метод узагальнення, що полягає у визначенні й описі найбільш характерних рис досліджуваного предмета чи явища. Відповідно до цього, під час написання роботи відбувався збір релевантних публікацій та статей, центральним об'єктом яких було поняття хеджингу.

**Виклад основного матеріалу.** Згідно з більшістю джерел, термін “хеджинг” (у деяких працях — геджинг) є найбільш вживаним в економічних сфері, а саме — в галузі страхування. Якщо ж аналізувати вищезгадане поняття в контексті лінгвістики, насамперед ми повинні взяти до уваги визначення, запропоноване Дж. Лакоффом у 70-х роках минулого століття. Американський лінгвіст детально описує досліджуване поняття й приходить до висновку, що хеджинг — це використання в мові слів та зворотів, функція яких полягає в тому, щоб зробити поняття більш-менш неясними, розмитим [1, с. 195]. Унікальність цього терміну полягає в тому, що він зберіг своє початкове значення й дотепер використовується у мовленні з метою досягнення ефекту “страхування”. Окрім Лакоффа, дослідженням хеджингу займалися й інші науковці. Наприклад, Дж. Ербен трактує хеджинг як “особливі сигнали мови, що пом'якшують абсолютну істинність будь-якого висловлювання, роблять його більш ввічливим та ненав'язливим, попереджуючи комунікативні невдачі” [2; с. 17]. П. Браун та С. Левінсон визначають хеджинг як “використання певних слів і словосполучень, які допомагають зберегти обличчя співрозмовника”

[3; с. 65-68]. В свою чергу, Е. Воллд пропонує дещо інакше визначення, зазначаючи, що хеджинг “дозволяє не лише впливати на співрозмовника з метою переконання, а також вдаватися до інших засобів невербального спілкування” [4; с. 61]. Як ми бачимо, дефініції хеджингу дещо різняться між собою, однак їх спільною рисою є те, що у своїх трактуваннях науковці відштовхуються від мети й завдань використання хеджингу. У зв’язку з цим, ми вважаємо за потрібне розглянути питання функціонального призначення дискурсу та його основних завдань окремо, а не лише в контексті його визначень.

Провівши більш ретельний аналіз досліджуваних визначень, ми змогли виділити наступні функції хеджування в контексті політичного дискурсу:

- навіювання аудиторії власних поглядів;
- розмиття та пом’якшення публічних висловлювань;
- надання дискурсу більш легкої та ненав’язливої форми;
- приховано-маніпулятивний вплив на співрозмовника;
- збереження обличчя політика.

Якщо ж виходити за рамки вищезгаданих дефініцій, ми можемо додати такі функції хеджування:

- мінімізація/повне уникнення образливих чи некоректних висловлювань, направлених на співрозмовника;
- зняття відповідальності з мовця, абстрагування від висловлювання,
- захист від некоректного трактування виступів;
- зменшення рівня категоричності промов;
- захист від подальшої критики.

Підсумовуючи сказане вище ми можемо зробити висновок, що шляхом використання хеджингу політики мають змогу відгородитись від усіх, мінімізувавши відповідальність за свої слова та вчинки. Представники політичної верхівки суспільства обіцяють своїм майбутнім виборцям виконання великої кількості завдань, однак, коли доходить до діла, виявляється, що по факту політики не брали на себе ніяких зобов’язань. Саме такий ефект

досягається шляхом використання хеджингу. Окрім цього, хеджування дозволяє уникати серйозних конфліктів на міжнародній арені, а також — представляти власні інтереси в більш сприятливому, вигідному світлі. Використовуючи техніки хеджингу, політик створює позитивне зображення в свідомості своїх опонентів, а це, в свою чергу, призводить до встановлення ефективної співпраці між країнами [5; с. 26]. Беручи до уваги функції хеджингу, описані вище, ми можемо виділити найбільш загальні ознаки висловлювань, в яких використовувалися техніки хеджування. На нашу думку, це є важливою частиною нашого дослідження, оскільки в подальшому нам буде набагато легше знаходити матеріали для аналізу, а саме — політичні промови, написані із застосуванням хеджингу. Після цього ми зможемо піти від супротивного й за допомогою виділених ознак розмежувати використання хеджингу та бріджингу у політичних виступах.

Отже, на даному етапі роботи перед нами постало завдання дослідити типові характеристики висловлювань, в яких було застосовано методи хеджування. Як показало дослідження, найбільш загальними ознаками хеджованих політичних виступів є:

- наявність лексичних одиниць та зворотів, вилучення або заміна яких не лише не змінить сенс висловлювання, а навпаки — зробить його більш чітким та зрозумілим;
- використання великої кількості мовних засобів, що позбавляють дискурс наповнення і сенсу (політики фактично ллють воду, використовуючи описові засоби вираження);
- абстрагування від провідної тематики висловлювання, зменшення рівня його конкретності і точності;
- апелювання до національних та загальнолюдських цінностей;
- інтеграція нестандартних граматичних конструкцій;
- максимізація об'єктивності дискурсу [6].

**Висновок.** Підбиваючи підсумки, можемо констатувати, що хеджинг - це одна із найбільш поширених технік політичного дискурсу, суть якої полягає у

зниженні відповідальності за сказане. В ході дослідження ми з'ясували, що хеджування допомагає зробити виступ державного діяча більш незрозумілим і розмитим, а також — виконує ряд інших функцій, які були детально представлені в нашій роботі.

Проведене дослідження не претендує на виділення універсальних трактувань і завдань хеджингу, тож досить перспективним видається подальший аналіз особливостей функціонування хеджингу і його лексико-граматичних форм реалізації в англomовному політичному дискурсі.

### СПИСОК ЛІТЕРАТУРИ

1. Lakoff G. Hedges: A study in meaning criteria and the logic of fuzzy concepts // CLS, v. 8, 1972. P. 183-228.
2. Erben J. Deutsche Syntax. Eine Einführung. Bern ; Frankfurt a/M ; N. Y., 1984.
3. Penelope Brown, Stephen C Levinson, Cambridge University Press. Politeness: some universals in language usage. Cambridge: Cambridge University Press, 2014-01-01. P. 65-68.
4. Vold E. T. Epistemic modality markers in research articles: a cross-linguistic and cross-disciplinary study // International Journal of Applied Linguistics. 2006. 16/1. P. 61–87.
5. Осипов Г. А. Хеджування як когнітивно-прагматичний прийом сугестії в політичному дискурсі : автореф. дис. ... канд. філолог. наук: 10.02.19 / Г. А. Осипов; ФГБОУ ВПО Адигейський державний університет. – Майкоп., 2013. – 26 с.
6. Калинич І. Хеджування як риторична стратегія у політичному дискурсі. URL: <https://dspace.uzhnu.edu.ua/jspui/bitstream/lib/37286/3/%D0%A1%D1%82%D1%80%D0%B0%D0%BD%D0%B8%D1%86%D1%8B%20%D0%B8%D0%B7%20%D0%97%D0%B1%D1%96%D1%80%D0%BD%D0%B8%D0%BA%2040.pdf> (дата звернення: 6.11.2022).

## ВІЙСЬКОВА ТЕРМІНОЛОГІЯ

**Сідляренко Данило Олександрович,**

студент 3 курсу

Національний університет

біоресурсів та природокористування України

м. Київ, Україна

**Гольцова Маріанна Геннадіївна,**

к.ф.н., доцент кафедри

романо-германських мов і перекладу,

Національний університет

біоресурсів та природокористування України

м. Київ, Україна

Військові терміни – оце слова які відповідають поняттям військової справи. Військова сфера має власну термінологічну систему, в якій складно зазначити межі військового терміну. Це відбувається через те, що сфера, в якій діє військова термінологія досить широка, і більш поширені терміни набувають в ній своєрідного значення. Військовий термін можна розглянути як лексичну одиницю, що позначає певне спеціальне поняття, яке належить до розділу військової науки або техніки. Дослідженням військової термінології займалися: Василенко Д. В. [1], Стеженко Ю. Г. [2], Діксон П. [3], Говард Д. [4].

Військова лексика може бути загальноживаною, а також може грати роль засобу соціально-мовленнєвої характеристики. У такому випадку дослідники виділяють відповідну військову лексику, яку військові використовують у побуті. Наприклад: *hoosh* – імпрізоване укриття; *civvy* - цивільний. Військово-побутова лексика є проміжним явищем між військовою термінологією і загальноживаною лексикою.

До військової термінології відносяться слова, які не є безпосередньо військовими термінами, але які використовуються лише у військовому оточенні. Такі слова, зазвичай, не використовуються серед цивільних громадян країни. Наприклад: *military brat* – дитина військовослужбовців, які проходили службу; *funistrada* – фіктивний продукт харчування; *boondocks* – джунглі;

*dust-off* – евакуація гелікоптером.

Щодо функцій військового терміну, то у художніх творах термін може використовувати комунікативну функцію, яка є основною у художніх творах, оскільки при обміні або передачі інформації військовий термін несе спеціальне значення.

Ще однією характерною рисою терміна є його обмеженість сферою вживання. Хоча, незважаючи на це, зараз військова термінологія досить широко використовується у художніх творах, у яких часто можна знайти військові терміни, сленг, мову військових документів, завдяки яким описуються історичні події.

Військові терміни виконують номінативну та дефінітивну функції у творах художньої літератури. Вони допомагають краще показати військову ситуацію у контексті твору. До таких термінів можна віднести терміни, пов'язані з тактикою (*bombing* – бомбардування), стратегією (*offensive* - наступ), підготовкою до війни (*column* – колона), терміни, що пов'язані з озброєнням (*ammunition* – боєприпаси), оснащенням армії (*body armor* – бронежилет), тощо.

Військова лексика може набувати нову функцію у літературі -прагматичну, хоч ця функція і не є типовою для подібної лексики. Так чи інакше, художні тексти мають на меті емоційно вплинути на читача, щоб допомогти створити картину і залучити читача в те, що відбувається у творі. Ця функція також суперечить одній із особливостей військової термінології – відсутності емоційності. Наприклад, коли персонаж твору розповідає про побачені чи пережиті події на війні, він може робити це беземоційно, що є захисною реакцією, та рід може іти про таке як: *bloodbath* дослівно “кривава лазня”, *mass graves* – братські могили, або ж *destruction* - руйнування.

Нові військові терміни утворюються з використанням звичних способів словотвору, характерних для сучасної англійської мови. Чітке уявлення про способи словотворення дозволяє більш глибоко зрозуміти процеси розвитку військової термінології і значень нових термінів, ще не відображених у



словниках.

Лінгвісти виділяють декілька способів утворення військових термінів: афіксація (*weaponry* – озброєння); словоскладання (*battlefield* – поле бою); конверсія (*to shell* – обстрілювати); аббревіація (*ICBM* – *Intercontinental ballistic missile* – Міжконтинентальна балістична ракета); запозичені слова з інших мов (*bunker* – бункер); зміна значення (*bird* – *helicopter*); розширення значення (*to land* – робити висадку); скорочення (*heli (copter)*) [5].

Скорочення можна назвати одним із найвживаніших способів утворення термінів, і пояснити це можна тим, що “чим коротше, тим краще”. Головне, щоб при цьому не зникла повнота змісту вживаного терміна.

Скорочення є найбільш характерною рисою військових документів, що носять характер умовного коду. Звичні слова отримують особливе письмове позначення у стилі військових документів [6].

Класифікація термінів полягає в особливостях, а саме: структура, зміст, функції тощо. Перекладачу потрібно опиратись на правильну класифікацію, щоб обрати найбільш прийнятний варіант перекладу.

Військова термінологія поділяється на:

1. Офіційну термінологію, тобто статутні терміни;
2. Неофіційна термінологія, яка вживається в усному мовленні військовослужбовцями [2, с. 14-15].

Офіційна термінологія включає в себе слова, що позначають поняття військової науки, і використовуються у професійному спілкуванні. Так як військова справа поділяється на окремі сфери, то виділяють термінологію тактичну (*blockade* – блокада; *MRE* – *Meal Ready to Eat* – Сухий пайок), військово-організаційну (*echelon* – ешелон), військово-технічну (*recoil brake* - гальмо відкату), за родами військ та видами збройних сил.

Неофіційна термінологія складається зі слів, що виникають і вживаються переважно серед особового складу збройних сил. Велика кількість таких термінів існує тільки в усному мовленні, і фіксується в літературі. Таку термінологію можна назвати сленгом. Наприклад: *kinetic* означає *violent*;

*rotorhead* – сленг, що означає “пілот гелікоптера”. Д. Говард [4] вважав що військовий сленг сприяє зближенню військовослужбовців.

Перекладознавці поділяють військові терміни на три групи:

1. Терміни, що показують реалії військової справи, які є однаковими або подібними для багатьох мов світу, наприклад: *field hospital* –польовий госпіталь; *chief of staff* – начальник штаба.

2. Терміни, що позначають реалії військової справи, які відсутні в деяких мовах, але мають еквіваленти, наприклад: *headquarters and headquarters company* – штаб і штабна рота.

3. Терміни, що позначають реалії військової справи, які відсутні в деяких мовах, і при цьому не мають еквівалентів, наприклад: *ground time* – час перебування (літака) на землі; *field study* – вивчення досвіду військ.

Військова тематика надає зовсім іншу спрямованість і мету будь-якому художньому тексту. Використання військової термінології спрямоване на те, щоб максимально вплинути на читача, викликавши відповідне ставлення до подій або країни. Наприклад, огиду або навіть ненависть до дій країни, яка вторглася, та нелюдських дій її військових, або ж навпаки, співчуття та гордість за країну, що протидіє агресору.

**Висновок.** Військовий термін – це лексична одиниця, значення якої пов’язане з військовою сферою, та яка має в деяких випадках одне й те ж значення у різних мовах. Можна виділити відмінними такі ознаки військових термінів у художній літературі, як неоднозначність, беземоційність і обмеженість сферою вживання. Можна стверджувати, що сучасна військова термінологія недостатньо досліджена і потребує подальшого вивчення.

### СПИСОК ВИКОРИСТАНИХ ДЖЕРЕЛ:

1. Василенко Д. В. Розвиток словникового складу англійської мови військової сфери ХХ - початку ХХІ століття. Запоріжжя, 2008. 237 с.

2. Стеженко Ю. Г. Методичні вказівки до перекладу наукових термінів. Кіровоград: РВВ КДПУ, 2012. 79 с.

3. Dickson P. War Slang. American Fighting Words and Phrases from the Civil War to the Gulf War. - N. Y., 1994. - 403 p.
4. Howard D., 1965. United States Marine Corps Slang. American Speech, 3
5. Murray The Language of Naval Pilots. American Speech. Tuscaloosa, 1986. 137 p.
6. Bawyer R. Campaign. Dictionary of Military Terms. - Macmillan, Bloomsbury, 2004. - 208 p.

## ХИБНІ ДРУЗІ ПЕРЕКЛАДАЧА У НІМЕЦЬКІЙ МОВІ

**Хан В. В.,**

студентка,

**Федорчук О. О.,**

студентка,

**Колесник М. Ю.,**

викладач,

Національний університет біоресурсів

і природокористування України

м. Київ, Україна

**Анотація:** стаття присвячена аналізу інтернаціональних слів і проблемам семантичного характеру, що пов'язані з ними. Розглядаються процеси вживання "хибних друзів" перекладача.

**Ключові слова:** інтернаціоналізм, запозичення, "хибні друзі" перекладача.

Взаємний вплив однієї мови на іншу, який обумовлений національною своєрідністю лексики, певною самостійністю й неповторністю кожної мови, що має свою писемність й свої традиції, викликає появу подібних слів у різних мовах, які проте несуть в собі зовсім різні значення й становлять величезну проблему для їх правильного розуміння. Слова, що мають однакову або схожу форму в двох мовах, але різні значення, називають "хибними друзями перекладача". Л.І. Борисова пропонує таке визначення цього мовного явища: "Хибні друзі перекладача" – це тотожні слова, які можуть викликати хибні асоціації у різних мовах" [3]. При порівнянні різних мов мовознавець виявляє значну кількість слів, які мають подібне написання та звучання. На її думку, це викликано насамперед запозиченнями з одної мови у іншу чи двома мовами з третьої. Проте слово, що запозичене з іншої мови, може отримати нові значення, а його семантична структура може змінитися. Борисова переконана, що у споріднених мовах такі співпадання можуть ґрунтуватися не лише на

запозиченнях, а й на спільних прототипах у мові-основі.

У німецькій мові “хибні друзі перекладача” називаються "Falsche Freunde". Отож усе дуже просто, це такі слова, які у декількох мовах пишуться чи звучать дуже схоже. Тому, як висновок, перекладач може зробити велику помилку при перекладі важливого документа або при спілкуванні з іноземцями.

До «фальшивих друзів» перекладача відносять інтернаціоналізми, лексикалізовані форми множини та пароніми. При цьому серед перших розрізняють: а) справжні (повні) інтернаціоналізми, семантичні структури яких є абсолютно тотожними у різних мовах; б) часткові інтернаціоналізми, значення яких лише частково збігаються у різних мовах; в) псевдоінтернаціоналізми, що не мають подібних значень взагалі. Якщо слова першої групи не становлять небезпеки помилкового перекладу, то слова другої і третьої груп можуть легко ввести в оману і спотворити переклад внаслідок свого неправильного перекладу.

Наприклад, "das Buffet" - це слово означає не "буфет", а так званий "шведський стіл", "die Angel" - це зовсім не ангел, а "вудочка". Такі, здавалося б знайомі, і одразу зрозумілі слова, можуть легко заплутати перекладача. Адже деякі звикли, що над перекладом можна не замислюватися: подумаєш, що тут складного! Але не все так очевидно, як здається на перший погляд. Це справжня пастка для недосвідчених перекладачів, які погано володіють мовою. Так, звичайно, трапляється, що навіть професійний перекладач випускає з уваги якусь істотну деталь, зіткнувшись з таким підступним другом.

**Отже, тепер я наведу конкретні приклади, які є "хибними друзями перекладача", що вводять в оману навіть досвідчених перекладачів:**

- das Glas - стакан, чарка або просто скло, а не «око» - das Auge;
- der Dom - означає в німецькій мові собор, а не «будинок» - das Haus;
- die Krawatte - краватка, а не «ліжко» - das Bett;
- das Paar - пара, а не «пар» - der Dampf;
- die Anekdote - історичний випадок, а не «анекдот» - der Witz;
- das Wetter - погода, а не «вітер» - der Wind;

- der Rock - спідниця, а не «рок-музика» - die Rockmusik;
- reklamieren - пред'являти претензії, скарги, а не «рекламувати» - werben;
- die Angel - не «ангел» (Engel), а «вудка», «петля, завіса» чи «ручка, держак»;
- die Flagge - не «фляга» (Feldflasche, Kanne), а «прапор»;
- die Messe - не тільки «меса», але й «ярмарок»;
- die Schlange - не «шланг» (Schlauch), а «змія»;
- die Sense - не «сенс» (Sinn, Bedeutung), а «коса»;
- das Spiel - не «шпиль як архітектурний елемент» (Helm) і не «шпиль» у значенні «кабестан» (Spill), а «гра»;
- der Traum - не «травма» (Trauma, Verletzung), а «мрія»;
- zwicken - не «цвікати, дорікати» (vorwerfen), а «щипати», «вкорочувати» [1].

Список "підступних друзів" значно більший, ніж тут наведено. Я збрала, як на мою думку, найпоширеніші слова.

Склад групи лексичних одиниць, до якої входять "хибні друзі перекладача", не є однорідним і сталим.

Л. К. Латишев виділяє чотири основні типи "хибних друзів перекладача":

1. Слова мови оригіналу, співзвучні словам мови перекладу, але такі, що повністю розходяться з ними своїм значенням, напр., der Termin – 1) строк; 2) судове засідання; 3) домовленість про зустріч (а не "термін").

2. Багатозначні слова мови оригіналу, в яких частина значень збігається із значенням зовні схожого слова мови перекладу, а частина значень розходиться, напр., der Referent – не лише 1) референт (посадова особа), але й 2) доповідач.

3. Лексичні одиниці мови оригіналу, у яких є схоже за звучанням чи написанням слово у мові перекладу, що одним із своїх значень є еквівалентом слова мови перекладу, проте у того ж самого слова мови перекладу є ще одне або кілька значень, які не мають нічого спільного із своїм звуковим (буквеним) аналогом у мові оригіналу. Наприклад: der Radiator – радіатор (нагрівачий

пристрій), але не радіатор автомашины.

4. Назви мір, ваги та інших величин виміру, які є співзвучними в мові оригіналу і мові перекладу, але які не збігаються по кількості: das Pfund – 500 г, а російський фунт має 409,5 г, der Zentner – в Німеччині – 50 кг (100 німецьких фунтів); в Австрії та Швейцарії – 100 кг [4:164].

Проблема "хибних друзів перекладача" особливо стосується роботи зі спеціальними текстами та текстами суспільно-політичного змісту на заняттях з перекладу. Це пояснюється тим, що велику частину "хибних друзів перекладача" складають інтернаціоналізми, які, в свою чергу, значною мірою представлені у різних термінологіях та суспільно-політичній лексиці. Саме тому для запобігання помилок при передачі змісту у процесі навчання перекладу необхідно постійно акцентувати увагу майбутніх перекладачів на цій проблемі з метою формування у них звички до постійного самоконтролю, критичного ставлення до своїх знань та більш ретельного пошуку еквівалентів.

Отже, при перекладі іноземних текстів незнання помилкових друзів може заплутати або поставити вас в незручну ситуацію. Не завжди варто покладатися на початкове уявлення про значення слова. У разі, якщо слово має кілька варіантів перекладу, розібратися нескладно, адже ми, як правило, зустрічаємо слово в зв'язному мовленні. Тому при перекладі текстів, де зустрічаються "хибні друзі перекладача", необхідно бути особливо уважними, враховувати до якої галузі науки чи техніки належить термін, уникати хибно орієнтуючих інтернаціональних термінів у перекладі, використовувати терміни й слова, характерні для українських реалій.

Перекладач повинен орієнтуватися в тематиці текстів та володіти поняттями відповідної галузі науки чи техніки, при перекладі слід уникати хибно орієнтуючих термінів, до незнайомих слів та тих слів, що викликають сумніви, перекладач повинен сам підібрати еквівалент, звертаючись до контексту та використовуючи довідкову літературу, словники або проконсультуватися з фахівцем, у крайньому випадку незнайоме слово чи термін можна перекласти описово.

## ЛІТЕРАТУРА:

1. Фальшиві друзі\_перекладача, Німецько-українські // [Електронний ресурс] – Режим доступу: <https://uk.wikipedia.org/>
2. Marija Strizhak // [Електронний ресурс] – Режим доступу: <https://www.youtube.com/watch?v=9AlARhXl7io>
3. Глазов Р. С., Особливості перекладу “хибних друзів перекладача” в міжмовному та внутрішньомовному контексті (на матеріалі сучасної англійської та німецької мов) // [Електронний ресурс] – Режим доступу: <https://core.ac.uk/download/pdf/288815512.pdf>
4. Латышев Л. К. Технология перевода. – Москва: НВИ-Тезаурус, 2001. – 278 с.



# ECONOMIC SCIENCES

УДК 33.338

## PRICING STRATEGIES: METHODS OF APPLICATION

**Mazhynska Valeria**

Student, course 3, group 9a  
Faculty of International Trade and Law  
State University of Trade and Economics  
Kyiv, Ukraine

**Demkiv Yuliya**

Candidate of Economic Sciences,  
Associate Professor of the Department  
of International Management  
Kyiv, Ukraine

**Introduction.** One of the decisive ways to increase the competitiveness of a trade organization is the optimal pricing mechanism and the establishment of factors influencing the determination of the price of goods. The selling price level directly determines the price competitiveness of the product. Based on the goals of its management, the seller determines for himself a system of the most important performance indicators that he intends to achieve. Based on the built-in system, tasks are ranked, forming the price policy of the seller. Solutions to these problems are provided by the pricing mechanism.

**Aim.** To distinguish types of pricing strategies and methods of their application.

**Materials and methods.** The concept of product value is quite subjective, depending on the individual and the human factor. Definitely, when forming a pricing strategy, the competitive environment leaves its significant imprint, therefore, with the development of market relations, a combination of orientations towards both the buyer and competitors is objectively relevant with the development of market

relations. In some cases, for example, in a developed market for a similar range of products in a highly competitive environment, the concept of economic value is identical to the price of competitors.

The discount pricing strategy in the second market is based on the characteristics of the variable and fixed costs of the transaction. It is beneficial for the firm to use this method. For example, new drugs often face competition from identical but much cheaper generics. The company is faced with a choice: either to maintain a rather high price for patent medicines and lose part of the market, or to reduce the price, incur losses on this difference, but maintain or expand the sales market. A possible strategy is differentiated pricing for patent and generic drugs.

The price strategy of a periodic discount is based on the characteristics of the demand of various categories of buyers. This strategy is widely used for temporary and occasional price cuts on out-of-season fashion, off-season travel rates, ticket prices for daytime performances (plays), drinks during the day, and utility prices during peak periods. The strategy is also applied in lowering the price of obsolete models, prioritizing the price of scarce goods and in the "cream skimming" strategy, i.e. setting a high price for a new improved product, based on consumers who are ready to buy at this price. The basic principle of the strategy is this: the nature of the price decline can be predicted over time and is known to buyers.

The pricing strategy of a "random" discount ("random" price reduction) relies on the search costs that motivate the random discount. In this way, the firm tries to simultaneously maximize the number of low-price informed and uninformed buyers who buy at a high rather than a low price. Therefore, this strategy is also called "selling at variable prices." The main application of the "random" discount strategy is the heterogeneity of search costs, which allows firms to attract informed buyers with discounts.

A price discrimination strategy is a strategy in which a firm offers the same product (service) at different prices to different categories of customers at the same time. Therefore, we are talking about price discrimination.

An example of a price discrimination strategy is the sale of standard software

to public and commercial organizations at widely differing prices; a significant variation in the level of prices for the same services depending on the income level of clients. The main condition for the successful application of this strategy: buyers (clients) should not be able to move from one price channel to another.

"Psychological" pricing strategy - involves setting a price at a slightly lower round amount, which gives the psychological impression of a lower price. Psychologists have proven that buyers perceive prices that end in "7" or "9" better. (UAH 199, UAH 7.99).

Competitive pricing strategies are strategies that take into account the price competitiveness of the firm. Let's consider the main types of competitive pricing strategies.

A pricing strategy for market penetration is a strategy based on the use of economies of scale. The market penetration strategy is used to introduce new products to the market and strengthen existing positions.

Examples are the growth in the number of discount stores and the association of manufacturers to drive speculators out of the market by lowering prices. A variant of a price entry strategy is limit pricing, in which the firm sets prices above costs, but at a level low enough to discourage new firms from entering the market.

Differentiated pricing strategies are strategies based on taking into account the heterogeneity of customer categories and the possibility of selling the same product at several prices.

Let's consider the main varieties of differentiated pricing strategies.

A learning curve pricing strategy is a strategy based on the benefits of experience gained and relatively low costs compared to competitors.

With this strategy, buyers who purchase the product at the beginning of the business cycle receive external savings in comparison with subsequent buyers, since the first purchase the product at a price lower than they were willing to pay.

The necessary conditions for the adoption of this strategy are:

1. strong influence of the firms experience;
2. sensitivity of buyers to the price level.

Usually such conditions arise at the initial stage of development of the production of non-essential durable goods, when a sufficiently large number of competitors are trying to secure a strong position in the long run.

The difference between the sources of savings in market entry strategies and in the learning curve should be clearly understood. The conditions for applying these strategies are similar, but the cost accounting and pricing mechanisms are different.

A price signaling price strategy is a strategy that builds on the firm's use of the buyer's confidence in the price mechanism created by competing firms.

Price signaling is most often used when targeting new or inexperienced buyers who are unaware of competitive products but consider quality to be the last important element.

To use price as an indicator of quality, three conditions must be met:

1. for buyers, information on prices should be more accessible than information on quality;
2. the desire to receive a high quality product must be sufficient to risk buying an expensive product without confidence in its high quality;
3. There needs to be a significant number of informed buyers who can identify quality and will only pay high prices for high quality.

A variant of the price signaling strategy is comparison pricing. For example, a firm places an expensive model of a product next to an even more expensive one, so that it seems tempting to an uninformed customer to take a risk and buy the first one.

Assortment pricing strategies are strategies used when a firm has a set of similar, related or interchangeable products. As part of the strategies of assortment pricing, it is customary to distinguish the following:

a) "Set" pricing strategy - a strategy used in conditions of uneven demand for interchangeable goods.

The "Set" strategy stimulates sales growth, as the set is offered at a price that is lower than the sum of the prices of the elements of this set. Examples of this strategy are season tickets, set meals, stereo kits, car kits, etc.

Here are the main conditions necessary for applying the mixed sets strategy:

1. The difference between the cost of the set and the sum of the prices of its elements should be clear to the buyer. Only in this case, the buyer will be interested in purchasing the set, and not its individual elements;

2. elements of the set should not be interchangeable, otherwise the formation of the set and its implementation will become impossible;

3. all elements of the set must be in demand. Their selection in no case should be carried out according to the principle of load, common in domestic pre-reform practice. In market conditions, when the buyer has a choice, an attempt to sell the ballast leads not to an increase in the volume of sales, but to the loss of the buyer.

a) Bundle pricing strategy - based on different evaluations by buyers of one or more products of the firm.

As part of the bundle strategy, when determining the minimum price of a product, it is necessary to take into account the possible percentage of reduction in future revenues and the risk that buyers will not purchase additional products.

When determining the minimum price of a product, it is necessary to take into account the possible percentage reduction in future income and the risk that buyers will not purchase additional goods. The firm must also keep in mind the possible benefits of applying this strategy. Thus, consumers may use the purchased product more intensively and try to justify the investment by purchasing more additional products than originally expected by the firm (sunk cost effect), or may use the base product for longer than expected. This possibility is precisely why this strategy is called "bait" pricing.

Image pricing strategy is a strategy used when buyers focus on quality, taking into account the prices of interchangeable goods. When using the "Image" strategy, the company provides the market with identical versions of an existing product model under a different name (article) at a higher price. This is done in order to signal quality. Such a strategy is a cross between price signaling and above-par pricing, as the demand profile is similar to that of price signaling, and the cost aspects are the same as those of an above-price strategy. Thus, the firm uses the expensive model to

signal quality to uninformed buyers, using the profits to subsidize the production of cheap models.

The "Image" pricing strategy differs from the price signaling strategy in that prices are not uniform for different parts of the assortment of one firm. The difference from the above-par price strategy is that the changes in patterns are not real, but only imaginary. This strategy explains the fluctuating prices of alternative cosmetics, soaps, wines, and clothes that differ only in brand names.

An example of the "Image" pricing strategy is, in part, the sale of organic products ("Green Badges"). The analysis shows that in this case, with appropriate advertising, prices per unit of a consumer parameter increase, that is, prices increase to a greater extent than quality improves.

Closely related to this strategy is the pricing of so-called prestige goods. The buyer who purchases such goods is particularly sensitive to their quality. For the sake of high quality, he is willing to pay a high price. It is important for the seller that at the time of purchase the buyer does not have the opportunity to form a sufficiently clear idea of the quality of the goods. In this case, he is guided by indirect evidence of high quality. These are usually the name of the company, the presence of a guarantee when selling goods, a high price. This is typical for expensive, complex goods (expensive household appliances, natural fur and leather products, etc.).

**Conclusion:** The systematization of pricing strategies allows, with the least risk, to determine an action plan, assess the needs and capabilities of all subjects of the pricing mechanism.

On the basis of the strategy, pricing tactics are developed - a system of specific practical measures and a set of actions that ensure the implementation of the chosen strategy for managing prices for goods based on the current market situation at a certain moment and including the implementation of the seller's goals in each market and for each product for a given period of time . Also, in order to implement the chosen pricing strategy, a pricing methodology is determined - a set of specific methods, recommendations, tools and tools within the framework of the current pricing mechanism methodology.

## REFERENCES:

1. Глушакова Т. Маркетинг як філософія підприємництва та ефективний підхід до управління / Практичний маркетинг, 2006 № 2, с.20-29.
2. Голубков Є. П. Маркетинг і його роль в економіці / / Маркетинг. - 2005. - № 3.с.16-30.
3. Герасименко В. В. Ефективне ціноутворення. Підручник для вузів . М.: Финстатинформ, 2006 .- 569 с.
4. Ворст Й., Ревентлоу П. Економіка фірми. - М. Вища школа, 2003. 390 с.
5. М. А. Окландер, О. П. Чукурна. Маркетингова цінова політика. Навчальний посібник. – Київ, «Центр учбової літератури», 2012. – 75 с.
6. Г. А. Жовтяк, О. М. Непомнящий. Ціноутворення. Конспект лекцій. Харків, ХНУМГ ім. О. М. Бекетова, 2016. – 59 с.

**UDC 33.330**

**ASSESSMENT OF THE IMPACT OF UNIVERSITY EXPENDITURES ON  
GROSS DOMESTIC PRODUCT IN AZERBAIJAN**

**Rustamli Amin Allahverdi oglu**

Azerbaijan State Agrarian University, doctoral student  
Baku, Republic of Azerbaijan

**Abstract:** The article analyzes the effectiveness of the education system and makes an econometric assessment of the impact of spending on education on the gross domestic product in the Republic of Azerbaijan. It interprets the socio-economic performance of the higher education system and explains its role in economic growth. In the article, based on the statistical data of the State Committee on Statistics of the Republic of Azerbaijan for 1991-2021, an assessment was made of the impact of spending on science and education on GDP in the application software package EViews-12. The results obtained in the course of the study were summarized, and the specific role of the education system in socio-economic development was determined.

**Key words:** education spending, gross domestic product, economic growth, software package, model, adequacy, correlation, regression, economic efficiency.

**Introduction.** In the second half of the 20th century, an idea was formed about the future of mankind as a post-industrial society based on the transition to qualitatively new perfect technological structures, production and management technologies, and information technologies. The main product of the knowledge economy - intellectual capital is cultivated primarily on educational grounds, in the process of assimilation by students of higher professional institutions of information accumulated by mankind about the surrounding natural and anthropogenic world, about the patterns of natural, economic, social processes occurring in it. Without this form of assimilation, transfer of knowledge, there would be no growth of scientific, technical, technological, economic potential, the main carrier of which are educated



people, qualified professionally trained human potential. Moreover, higher professional educational institutions act not only as a forge of highly qualified specialists, in their bowels a research sector is formed and operates, generating new knowledge, making a direct, direct contribution to the knowledge economy. Postgraduate schools of higher educational institutions, dissertation councils operating at universities make a decisive contribution to the replenishment, renewal, rejuvenation of scientists, scientists, who form the avant-garde of knowledge carriers. The definition and analysis of the effectiveness of the education system should be based on the goals and aspirations to obtain it, take into account the presence of different goals for the same subjects, the absence of a single universal goal, to which the vector of educational goals is reduced. After all, the result of the functioning of any socio-economic system is characterized by the level of achievement of the set goals, and thus the efficiency, defined as the ratio of results to the costs of obtaining the target result, depends on this level. Evaluating the effectiveness of obtaining higher professional education in a certain educational institution, an applicant and his parents tend to proceed from the criterion of economic efficiency of education in the form of the ratio of the status (prestige) of the university to the costs of obtaining higher education in it [1, 4]. Characteristically, this rather individual, local efficiency criterion correlates well with a more general indicator of the return on investment of an individual in higher education (the income of a graduate of a prestigious university is high enough to justify the cost of education). Problems and approaches to quantifying the economic efficiency of higher education based on a comparison of the costs and results of an individual taken are thoroughly studied and considered in the works of the American scientist, Nobel Prize winner in economics Gary Becker [2]. The individual economic efficiency of higher professional education in the mentioned study is determined by comparing the total costs of a university graduate for education with the discounted economic effect in the form of additional income received by the graduate for the entire period of his active work in the form of an increase in wages. the salary of a specialist with a higher education in comparison with employees who do not have such an education [5].

**Main part.** considerable attention is paid to the problems, goals and objectives of improving the system of higher education in Azerbaijan at all levels of state management of the economy and social sphere, this is reflected in numerous scientific publications, media reports, official documents , decisions taken by the highest bodies of the legislative and executive branches of government. The importance and weight of the problem of meeting the needs for higher education, inherent in almost all segments of the population, also generated by the demands of the modern economy, is evidenced by the fact that one of the four global strategic national projects in Azerbaijan is dedicated specifically to the development of education During the years of independence of the Republic of Azerbaijan, spending on science and education developed with increasing dynamics. The increase in spending on science and education played an important role in the country's GDP growth. This can be seen more clearly from the graph below.

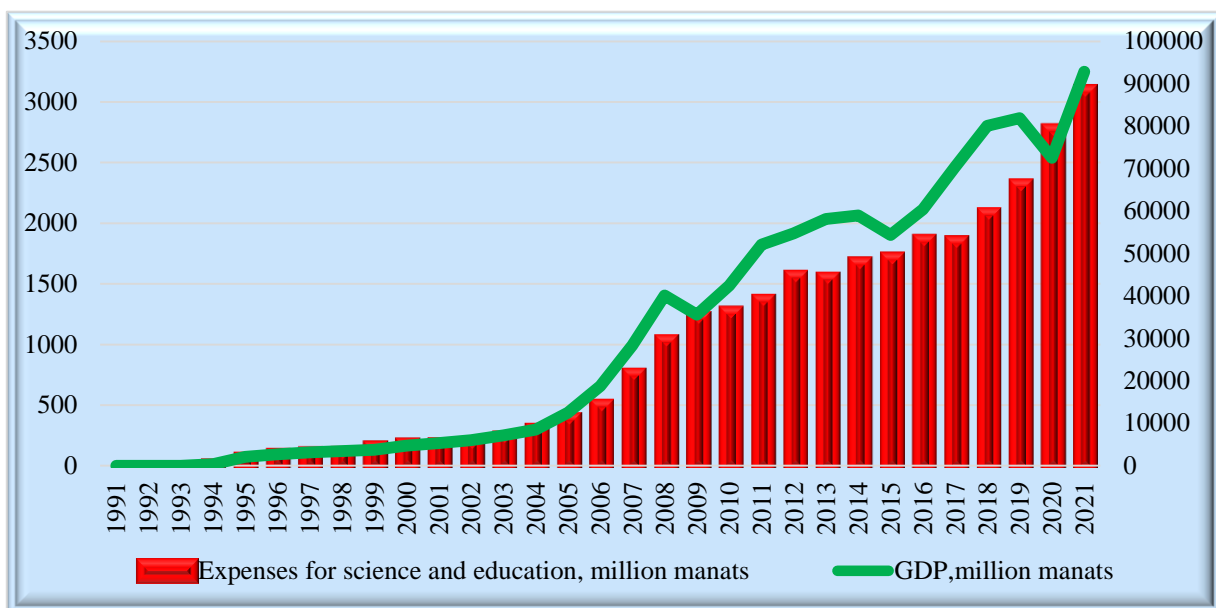

**Graph 1. Expenditure on science and education in Azerbaijan for 1991-2021 and GDP volume**

**Source:** compiled by the author on the basis of (1) information.

As can be seen from the graph, the expenditures on education and science developed with increasing dynamics during the studied period. If we use the software complex EViews-12 to determine the influence of education costs on GDP, we will get the following result.

**Table 1****The result of the EViews-12 software package**

Dependent Variable: GDP  
 Method: Least Squares  
 Date: 09/10/22 Time: 15:07  
 Sample: 1991 2021  
 Included observations: 31

Variable	Coefficient	Std. Error	t-Statistic	Prob.
EXPENSES_FOR_SCIENCE_AND_EDUCATION	32.59166	1.103239	29.54180	0.0000
C	664.7895	1429.016	0.465208	0.6453
R-squared	0.967839	Mean dependent var		31027.30
Adjusted R-squared	0.966730	S.D. dependent var		30306.76
S.E. of regression	5527.957	Akaike info criterion		20.13537
Sum squared resid	8.86E+08	Schwarz criterion		20.22788
Log likelihood	-310.0982	Hannan-Quinn criter.		20.16552
F-statistic	872.7182	Durbin-Watson stat		1.552437
Prob(F-statistic)	0.000000			

**Source:** EMiews-12 application was developed by the author based on the software package.

Based on the results obtained from the EViews-12 application software package, the regression equation will be as follows:

Estimation Command:

LS GDP EXPENSES FOR SCIENCE AND EDUCATION C

Estimation Equation:

GDP = C(1)\*EXPENSES FOR SCIENCE AND EDUCATION + C(2)

Substituted Coefficients:

GDP = 32.5916628347\*EXPENSES FOR SCIENCE AND EDUCATION + 664.789539826

As can be seen from the regression equation obtained from the software complex Eviews-12, the coefficients of the free term and dependent variables, reflecting causal factors and factor-effect, are greater than their standard errors. This characterizes the statistical significance of the obtained result [3,p.310]. However, to ensure the adequacy of this result, it is necessary to check the statistical significance of the given coefficients.

According to the table (1), obtained according to the application program

package EvIEWS-12, the dynamics of calculated and actual prices for science and education in Azerbaijan according to the application program package EvIEWS-12, as well as the residual dynamics between them, are presented on the graph as follows.

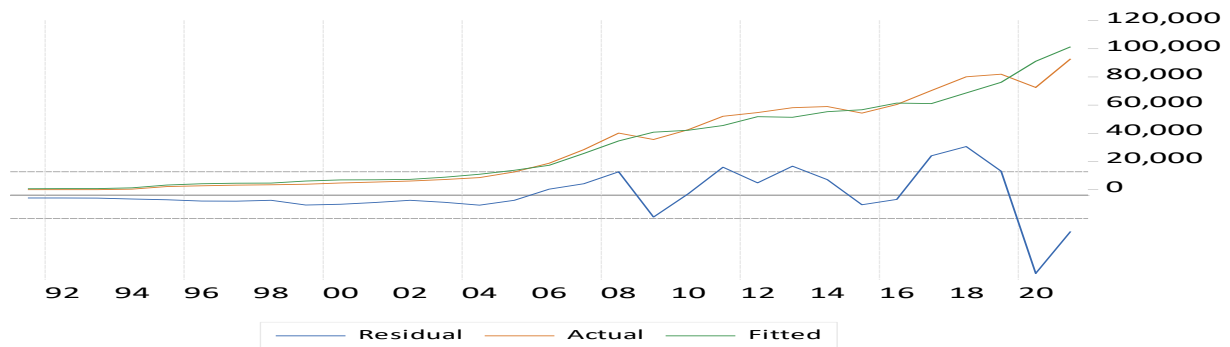

**Graph 2. Dynamics of received and actual prices for science and education in Azerbaijan based on the package of application programs EvIEWS-12 and the balance between them.**

**Source:** Installed on the EvIEWS-12 software complex

According to the result of the package of application programs EvIEWS-12, the coefficient of determination  $R^2=0.968$  means that 96.8% of the variance of the corresponding regression equation is explained by the performance indicator, and 3.2% by the influence of other factors [2].

If we perform a sequential correlation test between indicators, we will get the following result.

**Table 2**

**Serial correlation test result in EvIEWS-12 software package**

Heteroskedasticity Test: Breusch-Pagan-Godfrey

Null hypothesis: Homoskedasticity

F-statistic	18.24099	Prob. F(1,29)	0.0002
Obs*R-squared	11.96992	Prob. Chi-Square(1)	0.0005
Scaled explained SS	26.78825	Prob. Chi-Square(1)	0.0000

Test Equation:

Dependent Variable: RESID<sup>2</sup>

Method: Least Squares

Date: 09/10/22 Time: 15:10

Sample: 1991 2021

Included observations: 31

Variable	Coefficient	Std. Error	t-Statistic	Prob.
----------	-------------	------------	-------------	-------

C	-12999711	13538316	-0.960216	0.3449
EXPENSES_FOR_SCIENCE_AND_EDUCATION	44639.71	10451.94	4.270947	0.0002
R-squared	0.386126	Mean dependent var	28586804	
Adjusted R-squared	0.364958	S.D. dependent var	65719027	
S.E. of regression	52371166	Akaike info criterion	38.44795	
Sum squared resid	7.95E+16	Schwarz criterion	38.54047	
Log likelihood	-593.9432	Hannan-Quinn criter.	38.47811	
F-statistic	18.24099	Durbin-Watson stat	2.423517	
Prob(F-statistic)	0.000191			

**Source:** Installed on the Eviews-12 software complex

One of the mandatory conditions of the method of least squares is the fulfillment of the condition of stability of variances of random trends. As can be seen from the table, the Breusch-Pagan-Godfrey test, conducted to detect heteroscedasticity, also shows the absence of heteroscedasticity.

According to the Eviews-12 application program, the revision of the Ministry of Education and Science and Education in the Republic of Azerbaijan for 1991-2021 was carried out on a general schedule.

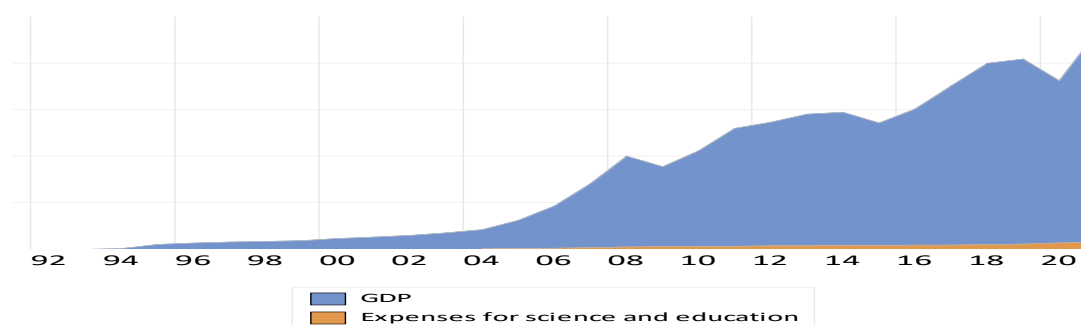

**Figure 3. Dynamics of GDP and expenditures on science and education in the Republic of Azerbaijan for 1991-2021**

**Source:** EViews-12 application was developed by the author based on the software package

Eviews-12 application software package includes a graphic description of education and science expenditures in Azerbaijan for the period from 1991 to 2021 according to guardians as follows.

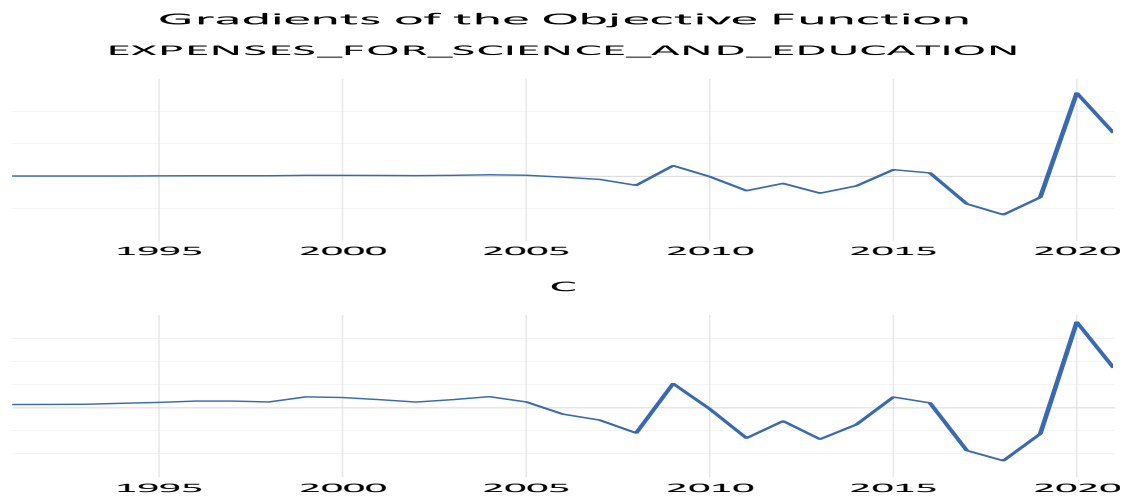

**Figure 4. Graphic description of education and science expenses in Azerbaijan during the years 1991-2021 according to the following gradients.**

**Source:** EViews-12 application was developed by the author based on the software package

Since it is important to check the adequacy of the established model, this adequacy can be defined as one of the traditional methods using the Fisher criterion. F-statistic (Fisher's test) = 872.7

$$F_{\text{table}}(a; m; n - m - 1) = F(0.05; 1; 29) = 4.17$$

When the F-Fisher test is compared with the  $F_{\text{table value}}(a; m; n - m - 1)$ , it turns out that the F-Fisher test  $> F_{\text{table}}(872.7 > 4.17)$ . This means that the regression equation as a whole is statistically significant, and model (1) is an adequate model.

The autocorrelation result in the model can be determined based on the Durbin-Watson statistics in Table 1 obtained from the EViews-12 application suite. As you can see from the table, DW is 1.552. In this case, the points of the Durbin -Watson crisis for observing 3 explanatory variables  $m = 1$  and  $n = 31$  up to the significance level  $\alpha = 0.05$  will be as follows [3, p. 337].

$$d_l = 1,363, d_u = 1,496$$

$$d_u = 1,496 \leq DW = 1,552 < 4 - d_u = 2,504$$

there is no autocorrelation [2, 3]. This means that the regression equation as a whole is statistically significant, and the constructed model (1) is an adequate model.

It should be noted that if we carry out diagnostics of the Q-statistics residual and check the normality of the histogram in the Eviews-12 application software package, we will obtain the following results.

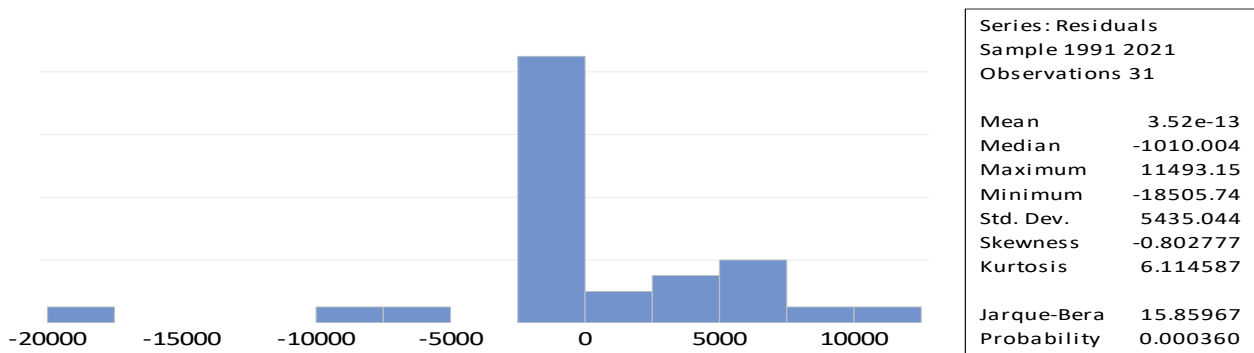

**Figure 5. Q-statistical autocorrelation test of the impact of spending on science and education on Azerbaijan's GDP for 1991-2021**

**Source:** Developed by the author based on the Eviews-12 application package.

**Table 3**

**Normality test of the histograms of the influence of expenditures on science and education on GDP of Azerbaijan for 1991-2021**

Date: 09/10/22 Time: 15:12

Sample: 1991 2021

Included observations: 31

Autocorrelation	Partial Correlation	AC	PAC	Q-Stat	Prob	
.  ** .	.  ** .	1	0.332	0.332	3.7570	0.053
. ** .	. *** .	2	-0.251	-0.406	5.9843	0.050
. ** .	.  .	3	-0.261	-0.012	8.4747	0.037
.  .	.  .	4	0.028	0.070	8.5046	0.075
.  ** .	.  * .	5	0.254	0.147	11.037	0.051
.  * .	.  .	6	0.162	0.016	12.105	0.060
. * .	.  .	7	-0.077	-0.035	12.361	0.089
. * .	.  .	8	-0.172	-0.040	13.674	0.091
. ** .	. ** .	9	-0.216	-0.225	15.852	0.070
.  .	.  .	10	-0.036	0.035	15.914	0.102
.  * .	.  .	11	0.157	0.038	17.175	0.103
. * .	. ** .	12	-0.079	-0.274	17.513	0.131
. * .	.  * .	13	-0.177	0.079	19.304	0.114
. * .	. * .	14	-0.150	-0.120	20.662	0.111
. * .	. * .	15	-0.068	-0.075	20.953	0.138
.  .	. * .	16	-0.006	-0.092	20.956	0.180

**Source:** Developed by the author based on the Eviews-12 application package.

The graph below presents the regression equation obtained according to the

EViews-12 package of application programs, annual values and standard errors of the Azerbaijan Republic's World Economic Forum, as well as a number of features of using the equation for forecasting purposes (6).

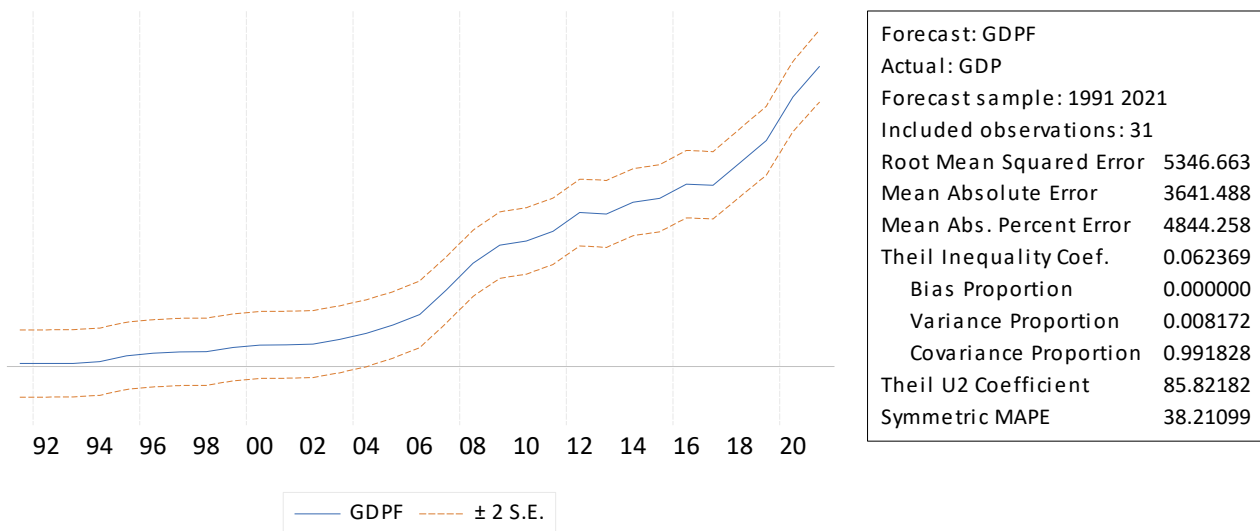

**Fig. 6. Characteristics of UDM in the Republic of Azerbaijan for forecasting.**

**Source: Values and standard errors of GDP of EU countries by years and predictive characteristics of the model**

As can be seen from the graph, the value of the GDP of the Republic of Azerbaijan by year, the standard errors and the characteristics of the forecasting model determine the prognostic suitability of the model for the prospective period.

In the result of the research for the equation of linear regression (1) shown above, it is possible to determine how much the result factor changes due to the cause factor by calculating the elasticity coefficient. The calculated elasticity coefficients according to the constructed model will be as follows[3, 137].

$$E = \frac{\alpha \times \bar{x}}{\bar{y}} = \frac{32,59166 \times 931,6037}{31027,3} = 0,978574$$

**The result.** As a result of the study, the following results were obtained:

It is determined that between scientific and educational institutions and VVP in the Republic of Azerbaijan

GDP = 32.5916628347\*EXPENSES FOR SCIENCE AND EDUCATION + 664.789 there is a highly correlated dependence expressed by the objective regression equation;

- In the software package Eviews-12, the model management strategies in



project works are developed in an appropriate manner for its prognostic suitability.

- Studies have shown that an increase in spending on science and education in Azerbaijan by 1% leads to an increase in GDP by 0.92%;

-An increase in human capital by 1% leads to an acceleration of GDP per capita growth rates by 3%.

## REFERENCES

1. Батьковский М. А., Божко В. П., Тельнов Ю. Ф. Оценка влияния образования на экономический рост государства и его инновационное развитие // Инновационное развитие российской экономики: I Междунар. науч.-прак. конф. / Моск. гос. ун-т экономики, статистики и информатики (МЭСИ); Гл. ред. Тихомирова Н. В.; Отв. ред. Егорова Е. А. – М., 2008. – 473 с. – С. 62–66.

2. Yadigarov T. A. Econometric assessment of the level of development of balanced foreign economic relations in conditions of uncertainty// Finance: Theory and Practice, 2022 (№ 1), P.79-90

3. Yadigarov T. A. (2019a). Operations Research and Econometric Problem Solving in MS Excel and Eviews Software Packages: Theory and Practice (Monograph). Baku, Europe Publishing House, 352 p.

4. Pil F. K., Leana C. Applying organizational research to public school reform: The effects of teacher human and social capital on student performance // Acad. of managementj. – Mississippi state, 2009. – Vol. 52, N 6. – P. 1101–1124.

5. <https://stat.gov.az/source/finance/>

6. [https://stat.gov.az/source/system\\_nat\\_accounts/](https://stat.gov.az/source/system_nat_accounts/)

**FORMATION OF CORPORATE COMMUNICATIONS WITH  
STAKEHOLDERS OF IT ENTERPRISES**

**Yevsieiev Dmytro Yuriyovych,**  
student,

**Murenets Iryna Grygorivna,**  
PhD in Economics, docent  
Kharkiv National University of Economics  
Kharkiv, Ukraine

**Annotation:** The theses seeks to explore the method of corporate communications formation for business process management and provide implications for their further development. The theses also present the specifics of business communication in the context of digitalization subject to different economic settings.

**Keywords:** corporate communications, IT, stakeholders, company, technologies

Growing macroeconomic uncertainty and the international economic crisis push business and state institutions to implement solutions capable of optimizing the work of enterprises that are participants in international economic relations.

Under the influence of these and some other factors, such as political competition for world leadership, overpopulation, and the growing pace of scientific and technological progress, the development of technology has been greatly accelerated in recent years.

Digital technologies have become a constant and dynamic element of our world, and the IT industry itself will be one of the most transformative in the next few years.

According to the estimates of the international research agency Forrester Research, the global IT market is growing steadily, and along with its growth, the

competition between market participants is intensifying. Thus, in modern business conditions, it is not enough to have a unique product (service) and consumer trust, it is necessary to be able to effectively manage corporate communications in company [1].

**Table 1**

**Analysis of the dynamics of the global IT services market and economic growth in the global economy for 2009-2021 [5].**

Year	The growth rate of the world market of IT services percent to the previous year	The growth rate of the world economy, percent to the previous year
2009	105,0	91,6
2010	110,0	105,4
2011	101,8	104,3
2012	97,3	103,5
2013	96,5	103,4
2014	103,2	103,5
2015	104,1	103,4
2016	106,7	103,3
2017	104,7	103,8
2018	103,0	103,6
2019	110,7	102,8
2020	105,0	96,9
2021	110,0	105,9

Depending on the company's field, management of corporate communications has its unique features. Depending on the size of the company, the type of business, and the scope of activity, an individual approach to interaction should be selected for each group of interested parties.

To be successful, any business must create value for customers, suppliers, employees, the community and creditors, shareholders, investors, banks, and other groups and individuals. It is not possible to consider each group and its influence in isolation; the interests of all interested parties should be evaluated [5].

E. Freeman divided interested parties into only two groups: internal and external about the organization. However, buyers and suppliers are more like an external group, since they are not part of the organization and, as a rule, demand satisfaction of their requirements regarding the company's products, and its activities

as a whole, and can set their conditions during an interaction.

The development of external communications will accelerate in the future. By 2025, 20% of revenue growth will come from offerings combining digital services from unrelated industries. About 20% of partners will also come from new industries.

It is not possible to interact with all interested parties equally - it is worth minimizing their non-financial risks. It is important to take into account both interests and contradictions. It is necessary to interact with them based on the company's strategy and competently build an understandable communication strategy.

Before building a dialogue with stakeholders, it is necessary to conduct an audit - to analyze in detail their main requirements for the company and the company's expectations from them, and to identify key stakeholders for the company.

Building effective interaction with stakeholders helps to achieve the following results:

- ensuring the minimization of non-financial risks and their management;
- combining resources to achieve the goals of sustainable development;
- evaluation of the external and internal environment of the company;
- ensuring the exchange of information to improve the final product;
- creation of trusting relationships between stakeholders and the company [4].

One of the most effective tools for managing communications with stakeholders in the IT sphere is a project approach that allows you to effectively organize work in the company [3], in particular, establishes a connection between strategic and operational management, raises the interest of various teams, including performers, to the results of their work, reduces the probability of subjectivity and inconsistency of actions between team members, promotes the emergence of informal relations.

Autonomy, balance, completeness, inter functionality, and complexity - principles, the totality of which is the basis of the project approach [2]. Due to its effectiveness, the project approach is now used in many areas of human activity, in particular, information technology.

The correct application of the approach can contribute to the rational

distribution of resources, unification of team efforts, increased productivity, clear definition of goals and objectives, improvement of the enterprise's adaptation to external factors, and minimization of risks.

The effectiveness of the organization depends on the quality of interaction with stakeholders. Interaction with stakeholders helps the organization to increase social capital, minimize non-financial risks, and identify new opportunities for company development.

The current direction is further research for all stakeholders of optimal solutions based on minimizing costs and maximizing income in the formation and implementation of strategic changes in the management of corporate communications in the IT industry.

#### **LIST OF LITERARY SOURCES**

1. Belyavska K.S. Social viability of business: evolution looking at the problem / K.S. Belyavska // Vesnik Khmelnytsky nat. un. – 2018. – №1. C. 228-233.
2. Getman V.V. Innovative methods for staff development: Global and national problems of the economy. Release 17, c. 556 – 561, 2016.
3. Gutsikova S.V. Method of expert evaluations: theory and practice / S. V. Gutsikova - M.: Cogito Center, Institute of Psychology. 2015. - 144 c.
4. Dementov V.O. Peculiarities of the development of public service in the conditions of democratization of public administration / V.O. Dementov // Theory and practice of public administration: coll. of science pr. – Vol. 4 (35). - Kh.: HarRI NADU Publishing House "Master", 2017. - P. 135–141.
5. Business Insider. The story of how Travis Kalanick built Uber into the most feared and valuable startup in the world [Electronic resource]. - Access mode: <http://www.businessinsider.com/ubers-history>

УДК 334.78: 351.824.11

**ПРАКТИКА ФОРМУВАННЯ І РОЗВИТКУ ПРОМИСЛОВИХ  
КЛАСТЕРІВ: ЗАРУБІЖНИЙ І ВІТЧИЗНЯНИЙ ДОСВІД**

**Бечко Петро Кузьмич**

к.е.н., професор

**Лиса Наталія Володимирівна**

к.е.н., доцент

Уманський національний університет садівництва

м. Умань, Україна

**Анотація:** Розвиток промислового виробництва за нинішніх умов можливий за умови активного розвитку кластерних ініціатив. В умовах військового стану роль кластерів в промисловому виробництві є більш актуальною, оскільки кластери – як ніяка інша організаційна форма професійних об'єднань, здатні найбільш ефективно справлятися з існуючими та новими викликами, як на регіональному так і на галузевому, чи секторальному рівнях. Важливе значення для кластеризації промислового виробництва має досвід країн з розвинутими ринковими відносинами, напрацювання яких можуть бути адаптовані в у вітчизняну промислову політику.

**Ключові слова:** промислове виробництво, кластер, кластеризація, національна економіка.

Глобалізація ринків, зростання рівня конкуренції явились основною передумовою зростання популярності виробничої моделі, що об'єднує підприємства всіх організаційно – правових форм промислового виробництва в кластери. Поняття "кластер" досить нове. Воно з'явилося в 1990 р. в одній з робіт Майкла Портера. В ході аналізу розвитку індустріальних країн він виявив, що виникнення виробничих кластерів є характерною рисою сучасної індустріалізації [1]. Світовий досвід свідчить, що кластерний розвиток є характерною ознакою сучасної економіки як чинник нарощування національної

та регіональної конкурентоспроможності, основним із напрямів інституційних перетворень реального сектору економіки в цілому та окремих галузей регіонально відокремлених промислових комплексів. Завдяки кластерів за сучасних умов виникає можливість удосконалення методів та інструментів промислової політики з метою нарощування ефективності їх виробництва. Пріоритетним вектором розвитку національної економіки в цілому і промислових підприємств, зокрема є всебічне застосування кластерного підходу, здатного вирішити низку проблем, пов'язаних з низьким рівнем соціально-економічного розвитку регіону з причин суттєвого скорочення промислового виробництва, погіршення екологічної ситуації [2]. Пріоритетність методичних підходів до проблем промислових кластерів призводить до більш поглибленого дослідження регіональних чинників та регіонального рівня у процесі економічного розвитку, значення специфічних локальних і регіональних ресурсів у стимулюванні інноваційних можливостей та конкурентоспроможності підприємств промисловості. Регіональні ресурси, до яких належать такі, як запаси конкретних знань, можливості навчання та перепідготовки кадрів, підприємницька активність тощо., розглядаються як важливі чинники досягнення підприємствами промисловості рівня глобальної конкурентоспроможності. Формування регіональних кластерів розглядається окремими експертами як необхідна передумова глобальної конкурентоспроможності. Результати дослідження, проведені Державною установою «Інститут регіональних досліджень ім. М. І. Долішнього НАН України» щодо кластерної політики підтвердили роль кластерів в підвищенні конкурентоспроможності регіональної економіки та економіки ЄС. Просторова концентрація компаній, переважання дрібних та середніх підприємств у традиційних галузях промисловості, висока ступінь спеціалізації та поділу праці між локальними компаніями, підприємницька активність, злиття соціального, економічного потенціалу є основними характеристиками промислового кластера [3]. Про досвід функціонування промислових кластерів свідчать дані (табл.1).

Таблиця 1.

## Досвід функціонування промислових кластерів економіки ЄС

Країна	Критерії виявлення кластерів	Відмінні риси кластерів
Австрія	Орієнтація на споживача, горизонтальні та вертикальні зв'язки; рівень міжнародної конкурентоспроможності.	
Данія	Якісні експертні оцінки, кількісний аналіз зростаючих компаній та експортна спеціалізація.	Вищий рівень рентабельності, ніж у середньому по країні в цієї галузі.
Фінляндія	Міжгалузеві зв'язки 68 галузей промисловості; кількісні дані про експортну квоту та інвестиції	
Італія	Промислові округи - це локальні трудові системи, які відрізняються такими характеристиками: переважно спеціалізуються на галузях обробної промисловості, у якій вища, ніж у середньому у країні, частка зайнятих; мають високу концентрацію зайнятих у дрібних та середніх компаніях.	У всіх промислових округах продуктивність і прибутковість підприємств вище, ніж у середньому у країні.
Голландія	Кластери споріднених галузей промисловості. Міжгалузевий аналіз 214 галузей промисловості, а також аналіз за 650 товарними категоріями та 260 видами економічної активності.	
Норвегія	Потенційні регіональні кластери мають три критерії: включають регіони з трудомісткими галузями; регіони мають виражену галузеву спеціалізацію (коефіцієнт локалізації дорівнює або вище 3); кожен кластер повинен мати щонайменше 10 спеціалізованих компаній.	Дещо вищі, ніж у середньому, темпи зростання зайнятості та експортні позиції країни
Португалія	Промислові сектори з експортною спеціалізацією розглядаються як сектори, де країна має конкурентні переваги на світових ринках.	
Франція	Локальні виробничі системи (LPS) характеризуються локальною (територіальною) концентрацією дрібного та середнього бізнесу; дрібні та середні компанії відносяться до однієї або кількох галузей; компанії конкурують та кооперуються між собою; наявність у регіоні супутніх галузей, таких, як бізнес-послуги, дослідження та розробки; суб'єкти регіону поділяють загальну «культуру» підприємництва	Загалом LPS розвиваються швидше, ніж інші суб'єкти регіону.
Іспанія	Локальні виробничі системи були виявлені на основі показників локальної/регіональної концентрації дрібних та середніх підприємств, що належать до однієї чи кількох галузей, де компанії часто співпрацюють один з одним по лінії ланцюжків доданої вартості. Часто суб'єкти регіональних кластерів поділяють загальні підприємницькі цілі та культуру.	Компанії у локальних виробничих системах мають більшу питому вагу висококваліфікованого персоналу
Великобританія	Основні етапи розвитку: визначення регіональних галузевих агломерацій - 5-значних (за промисловою класифікацією) секторів з коефіцієнтом локалізації, що перевищує 1,25, і в яких зайнято понад 0,2% регіональної робочої сили; угруповання ідентичних секторів у кластери; інтенсивні опитування суб'єктів кластера, компаній, регіональних агентств, дослідницьких інститутів та ін. для з'ясування того, що виявлені галузеві згустки є повноцінними кластерами	Загалом не виявлено вищих темпів створення робочих місць, ніж у середньому по країні

Досвід кластеризації в країнах ЄС свідчить про суттєве зростання ефективності промислового виробництва. Так, зокрема, в Італії було виявлено 199 промислових округів, на які припадає 43% усіх зайнятих в італійській обробній промисловості. В цих компаніях вища прибутковість та вищий рівень продуктивності порівняно з аналогічними за розміром компаніями тих самих секторів промисловості, але такими, що знаходяться поза такими округами. У



промислових округах спостерігаються вищі темпи зростання зайнятості, вища оплата праці та ефективність інвестицій, ніж у середньому у країні.

У Франції, за результатами дослідження виявлено 144 функціонуючих регіональних кластерів, і, крім того, 82 «віртуальних». Ці кластери, зазвичай, мають вищі темпи економічного зростання, ніж по країні, загалом.

У Норвегії впродовж 1990-х р. на основі масштабного статистичного аналізу було виокремлено 62 потенційних регіональних кластерів. Зокрема 55 із них в обробній промисловості, у яких зайнято 63 тис. осіб., що становить 22% загальної чисельності зайнятих у обробній промисловості Норвегії. Темпи зростання кількості робочих місць у регіональних кластерах, зазвичай, вище, ніж у середньому по країні. Особливо це стосується кластерів у таких галузях як меблева промисловість, суднобудування, електронна промисловість. Винятком є кластери в центральних регіонах країни, навколо Осло та Бергена, які втрачають робочі місця, що відображає загальну тенденцію просторового розосередження норвезької обробної промисловості, характерну для 1980-1990 рр..

Результати дослідження свідчать, що в Австрії функціонує 76 регіональних кластерів. Вони розділені на шість типів: виробничі, торгові, технологічні, експортні, освітні та змішані кластери (що мають елементи всіх інших кластерів). Крім того, виокремлено 16 загальнонаціональних кластерів, сім із яких конкурентоспроможні на глобальних ринках.

У Німеччині налічується 11 кластерів і функціонують лише в межах землі Північна Рейн-Вестфалія. Вони є інструментом політики структурних зрушень у регіоні. Кластери були виявлені в таких галузях, як деревообробна, меблеве виробництво, будівництво, металообробна промисловість, машинобудування.

У Данії налічується 13 регіональних та 16 загальнонаціональних «кластерів компетенції» такі кластери в майбутньому володітимуть спеціальними знаннями та ноу-хау. Регіональні кластери охоплюють традиційні галузі промисловості текстильна, цементна, паперова промисловості.

У Фінляндії на основі міжгалузевих балансів виявлено дев'ять

загальнонаціональних кластерів у таких галузях: харчова промисловість, лісова промисловість, металообробна промисловість, будівництво, енергетика, інформаційні технології, інтернет-торгівля.

У Голландії з використанням моделі М. Портера кластерів та технології міжгалузевих балансів виявлено 12 великих конгломератів взаємопов'язаних груп галузей.

У Бельгії кластери виявлено на рівні трьох великих регіонів: Фландрія, Валлонія та регіон Брюсселя. У Фландрії, наприклад, визначено 18 функціонуючих кластерів у вигляді групи підприємств, дослідницьких та освітніх інститутів, організацій підтримки приватного бізнесу, пов'язаних між собою в географічну щільну та технологічну визначену мережу. У Валлонії виділено три кластери: металообробна, хімічна промисловість та «технології життєзабезпечення» (фармацевтика, охорона здоров'я, харчова промисловість).

У Швеції виявлено шість кластерів, які мають міжнародну конкурентоспроможність: металообробна, лісова промисловість, транспорт, енергетика, телекомунікації.

Розвиток промислових кластерів у Південно-Східній Азії почався з 1960-х років у Японії, коли урядом було зроблено перехід від підтримки всіх галузей одночасно в селективну промислову політику. При цьому, за дослідженнями А. Хатторі, після спаду 1973 р. стало очевидним, що необхідно не лише здійснювати вибірково політику підтримки, а й проведення послідовної політики окремих галузей економіки, які можуть мати найбільший вплив на обсяг випуску продукції [4]. В Японії в 1983 р. була прийнята програма розвитку промислових кластерів, заснована на зазначених принципах. Після кризи ліквідності над ринком боргового капіталу 1980 р. урядом Японії було запропонована нова програма, із застосуванням переорієнтованих кластерів. Надалі, як свідчать дослідження А. Кучікі, реалізовані в 1990-х програми з локального розвитку окремих видів економічної активності (переважно інноваційних, наприклад, кластер напівпровідників Фукуока), було досягнуто суттєвого прогресу в розвитку економіки в цілому. З огляду на це,

розвиток кластерів у Японії проходив за наступними такі етапами:

1. Регулювання просторового розподілу промисловості (1970-1990 р.)
2. Протекціонізм японської промисловості та розвиток виробництва наступного технологічного укладу (середина 1990-х до 2000)
3. Розвиток нових конкурентоспроможних видів виробництв у аспекті глобалізації (з 2001 до теперішнього часу) [5].

При цьому всі зазначені періоди інституційно визначалися відповідними нормативно-правовими актами, що свідчить про те, що планомірний розвиток кластерів є дієвим підходом підвищення національної конкурентоспроможності та створення умов для адаптації до макроекономічних та структурних змін.

За дослідженнями Б. Ганне та Л. Івелін щодо кластерного розвитку галузей промисловості в Китаї, практика Європи та США не застосовується в умовах економіки цієї країни. Зокрема, зазначається, що більшість промислових кластерів не виконують функцій дифузії інновацій, що не дає змогу національній економіці більшою мірою використовувати інтенсивний шлях зростання [6].

Так, зокрема, в Китаї за сучасних умов діє понад 100 кластерів з виробництва текстилю та одягу, зосереджених у 45 великих та 59 дрібних містах, при цьому обмежене застосування нових технологій компенсується відсутністю плати за нераціональне природокористування, доступністю робочої сили та низьким рівнем заробітної плати. При цьому зазначені кластери стали розвиватися тільки після суттєвої втрати конкурентоспроможності в Японії та країнах Північної Америки внаслідок збільшення витрат з виробництва одягу. Так, наприклад, перше підприємство з виробництва упряжі з'явилося в м. Далянь в 1979 р. на основі інвестицій Гонконгу, при цьому в 2010 р. кількість фірм налічувала вже понад 2000, які забезпечували 100 тисяч робочих місць.

Емпіричному аналізу кластерного розвитку в Україні також присвячено значну кількість досліджень. Так, в даний час ідеї кластерної політики визначаються у більшості нормативних документах суб'єктів України, присвячених регіональному розвитку, а також у наукових працях вітчизняних

науковців. Перші зусилля з формування кластерів в Україні були зроблені в середині 1990-х. на Поділлі. В липні 1998 р. ними була створена асоціація «Поділля 3 1999 р., на базі Асоціації був створений Центр Соціальних-економічних Досліджень Подільського регіону.

В 1998 р. з'явився перший в Україні будівельний кластер в Хмельницькій області внаслідок того що на території області є корисні копалини, які використовуються в будівельній індустрії, та наявності наукової-виробничої бази, а також великими потоками фінансових ресурсів, що проходять через великі гуртові ринки.

На початку ХХІ сторіччя слід визнати південні регіони Одеську, Херсонську області, а також Карпатський регіон Івано-Франківську, Закарпатську та Львівську області. Практично у всіх зазначених регіонах спостерігався перший етап кластеризації регіональної економіки, тобто об'єднання зусиль бізнесу, науки й влади здійснювалося у сферах максимально швидкого повернення вкладеного капіталу й отримання прибутків, тобто в галузі туризму, будівництва, а також або АПК, або в легкій промисловості. Прикладом ефективного використання природних ресурсів, зокрема, граніту, в розвитку будівельної індустрії й формуванні кластеру будівництва та будматеріалів є створення кластерів в Житомирській області. У складі учасників цього кластера було два банки, які інтенсивно співпрацювали з будівельними компаніями, а також навчальні заклади, що забезпечували підготовку та впроваджували програми стажувань для персоналу.

## СПИСОК ЛІТЕРАТУРИ

1. Портер М. Конкуренція / М. Портер // [Електронний ресурс]. Режим доступу: [http://vk.com/doc69092205\\_285310122?hash=ac66149d8a76e7aa0e&dl=b01f913aa3c0dfa962](http://vk.com/doc69092205_285310122?hash=ac66149d8a76e7aa0e&dl=b01f913aa3c0dfa962).
2. Теоретичні основи: українські кластери [Електронний ресурс]. Режим доступу : <http://ucluster.org/universitet/klastery-ukraina/2005-study/competitiveness-theory/>.

3. Просторова організація бізнесу в регіонах України: форми та механізми регулювання: монографія у 2-х томах. Т.1 / НАН України. Державна установа «Інститут регіональних досліджень ім. М. І. Долішнього НАН України»; наук. ред. М. І. Мельник. Львів, 2019. 377 с.
4. Japan: Special zones for structural reforms, 2002-2006 // [Електронний ресурс] <http://www.cao.go.jp/en/minister/specialzones>.
5. Kuchiki A., Tsuji M. Industrial cluster in Asia. Analyses of their competition and cooperation: Macmillan, 2005, 343 p.
6. Ganne B. Yveline L. Asian industrial cluster, global competitiveness and newpolicy initiatives: World Scientific, 2009, 198 p

## ФРАНЧАЙЗИНГ ЯК ФОРМА ПІДПРИЄМНИЦЬКОЇ ДІЯЛЬНОСТІ

**Васюта Вікторія Борисівна**

к.т.н., доцент

**Хорішко Максим Іванович**

студент

Національний університет Полтавська політехніка

імені Юрія Кондратюка

м. Полтава, Україна

**Анотація:** Розглянуто сутність франчайзингу, його роль у розвитку підприємництва. Виокремлено зовнішні та внутрішні бар'єри розвитку сектору малого та середнього підприємництва. Зазначено основні характеристики такої системи співпраці малих та великих підприємницьких структур із великими компаніями. Особливу увагу приділено основним перевагам та недолікам франшизи для франчайзі та франчайзера.

**Ключові слова:** франчайзинг, франчайзі, франчайзер, підприємництво, розвиток

Франчайзинг – це метод здійснення підприємницької діяльності, за яким потужна, відома фірма надає іншому підприємству або окремому підприємцю право використовувати своє ім'я та товарний знак, виготовляти або продавати її продукцію (надавати послуги) в обмін на зобов'язання виплачувати частку доходу та за умови дотримання технологій виробничих та обслуговуючих операцій.

Розвиток підприємництва в секторі малого та середнього бізнесу тісно пов'язаний із вивільненням приватної ініціативи та інтелектуальної діяльності, яка зосереджується на створенні багатства через синергію правильно поєднаних факторів виробництва.

Воно безпосередньо пов'язане з максимальним використанням

можливостей та уникненням ринкових загроз, реалізацією нових ідей та інновацій, а також готовністю прийняти прорахований ризик.

В результаті цих заходів можна спостерігати не тільки збільшення кількості діючих підприємств, але й більші перспективи розвитку для багатьох мікро, малих і середніх підприємств. Це також призводить до великої кількості позитивних економічних і соціальних ефектів. Однак діяльність компаній сектору та середнього підприємництва обмежена безліччю зовнішніх та внутрішніх бар'єрів розвитку.

Що ще може виникнути в процесі ведення бізнесу? Це дефіцит креативності, відсутність компетенцій або обмеження щодо мотивації ресурсів. У разі виникнення такої ситуації підприємцям слід зосередитися на виявленні та максимальному використанні можливостей, що виникають у результаті застосування різноманітних форм підтримки приватної ініціативи, винахідливості та отримання прибутку.

Однією з таких концепцій є франчайзинг, який є системою продажу товарів, послуг та/або технологій, що діє на основі письмового договору, підписаного між двома юридично, фінансово та фінансово відокремленими та незалежними підприємствами - франчайзером та кожним із його окремих франчайзі, системою за допомогою якого дарувальник надає одержувачу право, водночас накладаючи на нього зобов'язання, вести бізнес відповідно до концепції та бізнес-моделі франчайзера.

**Основними характеристиками системи, визначеної таким чином, є:**

- оригінальність та унікальність перевіреної та стандартизованої бізнес-ідеї, на якій базується концепція;
- бренд, який працює як чинник стимулювання попиту;
- ліцензування пакета прав на виробництво чи права інтелектуальної власності та операційної системи, тобто складається з: ноу-хау, патентів, авторських прав, торгових марок, керівництва з експлуатації, набору розроблених операційних схем і бізнес-процедур;

- підтримка одержувачів, наданої постачальником системи, у безперервний і комплексний спосіб;
- характер мережі співробітництва, що розвивається як частина вертикальної інтеграції між партнерами [1].

Основним недоліком для франчайзерів є те, що франшиза не має прямого контролю над продажем своєї продукції. У результаті його власна добра воля може постраждати, якщо франчайзер не підтримує стандарти якості. Крім того, франчайзі може навіть розповісти секрети франчайзера конкурентам. Франчайзинг також передбачає постійні витрати на обслуговування, допомогу та навчання франчайзера.

Недоліки для франчайзі – це те, що жодна франшиза не має повного контролю над його бізнесом. Він завжди повинен дотримуватися політики та умов франчайзера.

Іншим недоліком є те, що він завжди повинен платити певні роялті франчайзеру на регулярній основі. У деяких випадках йому навіть доведеться ділитися своїм прибутком із франчайзером.

Перевагами для франчайзі є те, що можна використовувати франчайзинг для початку бізнесу під попередньо встановленою маркою франчайзера. В результаті франшиза може передбачити свій успіх і знизити ризики невдачі. Крім того, не потрібно витратити гроші на навчання та допомогу, оскільки це забезпечує франчайзер.

Ще одна перевага полягає в тому, що іноді франчайзі може отримати ексклюзивні права на продаж продукції франчайзера в межах певної території. Франчайзі познайомляться з технікою ведення бізнесу та комерційними секретами брендів. Перевагами для франчайзерів є те, що франчайзинг - це чудовий спосіб розширити бізнес без додаткових витрат. Це пояснюється тим, що всі витрати з продажу несе франшиза.

Крім того, це також сприяє створенню бренду, збільшенню доброї волі та охопленню більшої кількості клієнтів.[2]



## СПИСОК ЛІТЕРАТУРИ

1. Grzelak, K., & Matejun, M. (2013). Franchising as a Concept of Entrepreneurship Development in the SME Sector, In M. Matejun & A. Walecka (Eds.), Modern Entrepreneurship in Business Practice: Selected Issues (pp. 47-61). Lodz: Lodz University of Technology Press. URL: <https://www.researchgate.net/publication/283153053> Franchising as a Concept of Entrepreneurship Development in the SME Sector
2. Бондаренко Н. М. Франчайзинговий бізнес: переваги та недоліки. URL: [http://www.rusnauka.com/12\\_KPSN\\_2010/Economics/63675.doc.htm](http://www.rusnauka.com/12_KPSN_2010/Economics/63675.doc.htm)

**МЕРЕЖЕВЕ СУСПІЛЬСТВО:  
ТЕОРЕТИКО-МЕТОДОЛОГІЧНИЙ АСПЕКТ**

**Верховод Ірина Сергіївна,**

к.е.н., доцент

Мелітопольський державний педагогічний університет  
імені Богдана Хмельницького  
м. Запоріжжя, Україна

**Анотація.** У статті розглянуто сутність мережевого суспільства, фактори, що визначають суспільство як мережеве, критерії об'єднання в мережі та вплив мережевого суспільства на виникнення нових форм соціальної організації в умовах глобалізації.

**Ключові слова:** мережеве суспільство, соціальна структура, форми соціальної організації, глобалізація.

Визначення сутності і специфіки функціонування мережевого суспільства не є новим для методології розвитку сучасної науки, проте окремі аспекти його розгляду так і не мають достатнього висвітлення у сучасних дослідженнях. Сучасне мережеве суспільство не може розглядатися як суспільство рівностей. Навпаки, поширення інформації та знань як провідного фактора виробництва стає основою нової поляризації суспільних груп і формування нового панівного класу.

Сьогодні в суспільстві формуються стійкі соціальні групи, представники яких як контролюють інформацію і знання, так і є відчуженими від них. Чим вище місце людини в соціальній ієрархії, тим багатша і різноманітніша інформація, до якої вона отримує доступ, і навпаки [1, с. 95].

За узагальненим визначенням М. Кастельса мережеве суспільство – це специфічна форма соціальної структури, яка характерна для інформаційного суспільства [2].

**Вирішальним у визначенні суспільства як мережевого стають такі фактори, як:**

- зростання ролі інформації в житті суспільства;
- збільшення частки комп'ютерних комунікацій, створення

глобального інформаційного (комунікативного) простору, і, відповідно, зміна самої соціальної реальності, в якій всі основні сфери життєдіяльності ґрунтуються на мережевій логіці [3, с. 91].

Це суспільство є таким, що динамічно змінюється як на глобальному, так і регіональних рівнях, має свої загрози і не гарантує якості і безпеки життя громадян.

Сучасне мережеве суспільство несе в собі не лише зміни характеру виробництва (зростання виробництва послуг, розвиток мережевих підприємств), прийняття рішень на засадах нових технологій та ін.), а й перш за все трансформацію потреб і ціннісних орієнтацій людини. Завдяки процесам демасифікації суспільства, де стандартизації культури і персоналізації людини виробляється нове розуміння буття людини в контексті зміни його культурно-духовного статусу.

Мережеве суспільство – це суспільство високої соціабельності молоді, різних груп інтересів, рухів, соціальних спільнот тощо, кількість яких постійно зростає. Звичайно, Інтернет посилює соціальну і політичну активність та свідомість людей. Однак головна особливість і зміна в соціабельності обумовлена не інтернетом і новими комунікаційними технологіями, а логікою комунікаційних мереж, тобто появою мережевого індивідуалізму. Мережеве суспільство постає як суспільство мережевих індивідів [4, с. 16].

**Основними критеріями об'єднання в мережі є:**

- 1) мотив;
- 2) форми взаємодії;
- 3) способи функціонування в мережі;
- 4) засоби співіснування в мережі;
- 5) правила.

Мережа, як форма соціальної організації, має суттєві переваги над традиційними ієрархічними зв'язками, оскільки вони найбільш рухливі та найбільш адаптивні. Проте у функціонуванні мереж спостерігаються певні труднощі, пов'язані, у першу чергу, з координацією функцій управління мережею, а також різним розмірами мереж, що заважає налагоджувати комунікативні зв'язки як у межах окремої мережі, так і між ними. Така рухливість мереж є досить ефективною формою соціальної життєдіяльності, оскільки, шляхом латентного, децентралізованого і скоординованого налагодження взаємодії їм вдається забезпечити найвищий рівень організації соціальних дій.

Рухливість та мобільність переструктурування мереж призводить до виникнення нових форм соціальної організації в умовах глобалізації.

Процеси глобалізації забезпечили перехід сучасної світової системи в якісно новий стан – функціонування мережевих форм соціальної організації, а отже й викликали появу глобальних економічних структур. Люди в ім'я реалізації економічних інтересів йдуть на контакт, утворюючи економічні структури в межах глобального простору. Включення їх в загальну економічну мережу дозволяє отримувати їм однакові можливості для проживання певного соціального часу і здатність переструктурувати простір, подолавши банальне для процесів глобалізації поняття фізичної відстані. Саме глобалізація об'єднала в єдине ціле (в єдиний простір) центри економічної, культурної і політичної активності всіх країн навіть тоді, коли форми діяльності та відповідні організаційні структури все ще лишаються національними.

Економічні структури як елементи функціонування мережевого суспільства ґрунтуються на новій моделі економіки, яка включає поєднання інформаційного і глобального факторів, що засвідчує те, що саме «знання та інформація стають ключовими джерелами виробництва й конкурентоспроможності». Потреба генерування знань і розвиток інформаційних технологій забезпечують взаємодію між людьми в загальнопланетарному масштабі, а це, у свою чергу, призводить до утворення

стійких зв'язків між ними, так званих мереж, в межах яких і завдяки яким вони функціонують. Нові економічні умови, які визначають безпрецедентну концентрацію капіталу і взаємодію управлінських ресурсів, призвели до мережевої децентралізації робочих місць. Транснаціональні структури в умовах глобалізації зазнали внутрішньої переструктуризації, що призвело до появи нових економічних структур і нових форм їх взаємодії. Це, зокрема, пов'язується з формуванням сфери послуг (завдяки промисловості, виробництву) як окремої мережі, спрямованої на обслуговування громадян.

Таким чином, важливим фактором появи економічних структур є глобальна економіка, яка забезпечує організацію відповідних фінансових потоків та експортну політику, що в результаті призводить до виникнення сукупності мереж між людьми і державами з різним рівнем зв'язків. При цьому слід відзначити й те, що глобальна економіка як система об'єктивно характеризується сукупністю зв'язків, котрі складаються в процесі діяльності взаємопов'язаних суб'єктів економічної діяльності (транснаціональні фірми, корпорації, структури). Тобто йдеться про виникнення в умовах глобалізації нової форми діяльності суб'єктів глобального простору – мережевої діяльності [5, с. 14]. Аналізуючи сутність економічних структур та особливості функціонування мережевої економіки, доречно вказати на принципову залежність інших структур і сфер мережевого суспільства від економіки. Так, політика і культура всіх країн в умовах мережевого суспільства залежить від глобальних фінансових ринків, міжнародних зв'язків у сфері управління, виробництва та надання послуг. Тут значно спрощується система налагодження інвестиційної мережі: прямі інвестиції та закупівля акцій створюють нові умови розвитку і функціонування економіки більшості країн. Поясненням цього, на думку Дж. Барлоу, є «нова економіка, організована навколо інформаційних мереж, котрі не мають відповідних центрів, і базується на постійній взаємодії між вузлами таких мереж, незалежно від того, локальні вони чи глобальні».

Специфіка функціонування мережевої економіки, яка викликає виникнення і функціонування економічних структур, характеризується трьома

основними рисами: інформаційна економіка, яка зводить процес вироблення знань до рівня розвитку та конкурентоспроможності всіх економічних структур; глобальна економіка, яка забезпечує процес налагодження стратегічної взаємодії між відповідними економічними структурами (фінансові ринки, структури міжнародної торгівлі тощо); «нова економіка, пронизана мережами», що призводить до появи нових форм соціальної організації, прикладом чого можуть бути мережеві підприємства (не просто мережі підприємств), тобто мережі, які утворюються із сегментів різних підприємств у межах глобального простору, сюди ж досить часто відносять і мережі, які є результатом об'єднання у мережі великого й середнього бізнесу. Принципом формування таких мереж є реалізація спільних для багатьох суб'єктів глобального економічного простору бізнес-проектів. Наведені вище форми глобальної економіки призводять до трансформації структури соціальної організації, а, відповідно, й змінюють сам тип соціалізації сучасної людини у нових формах мережевих об'єднань [5, с. 15].

## СПИСОК ЛІТЕРАТУРИ

1. Співак В. Мережеве суспільство: соціальні аспекти становлення. Вісник академії праці, соціальних відносин і туризму. 2018. № 3. С. 95-96. URL: [https://www.socosvita.kiev.ua/sites/default/files/Visnyk\\_3\\_2018-95-96.pdf](https://www.socosvita.kiev.ua/sites/default/files/Visnyk_3_2018-95-96.pdf) (дата звернення: 05.11.2022)
2. Кастельс М. Информационная эпоха: экономика, общество и культура. Москва: ГУ ВШЭ, 2000. 608 с.
3. Савельєва Т. П. Сучасне мережеве суспільство: проблеми визначення. *Сучасне суспільство*. 2012. Вип. 1. С. 91.
4. Махній М. М. Мережеве суспільство: кіберпсихологічний путівник. Київ: Academia, 2018. С.16.
5. Войтович Р. Мережеве суспільство як нова форма соціальної організації в умовах глобалізації. *Політичний менеджмент*. 2010. № 5. С. 3-18.

**РОЛЬ МАРКЕТИНГУ У МЕХАНІЗМІ УПРАВЛІННЯ РОЗВИТКОМ  
ПРОМИСЛОВОГО ПІДПРИЄМСТВА**

**Гринько Т. В.**

д-р. екон. наук, професор,  
декан факультету економіки

**Гвініашвілі Т. З.**

канд. екон. наук, доцент,  
доцент кафедри економіки,  
підприємництва та управління підприємствами

**Піпкіна А. Є.,**

студентка,  
Дніпровський національний університет  
імені Олеся Гончара

**Анотація.** В статті обґрунтовано роль маркетингу у визначенні шляхів оптимального використання наявних виробничих потужностей для задоволення потреб споживачів, а також доведено необхідність реалізації маркетингових заходів на підприємстві з метою зміцнення його становища на ринку та забезпечення ефективності подальшого розвитку.

**Ключові слова:** маркетинг, промисловий маркетинг, розвиток, управління розвитком, промислове підприємство.

Використання маркетингу на промислових підприємствах України необхідне для їх ефективного розвитку в сучасних умовах, а саме: збільшення тиску з боку конкурентів, пришвидшення науково-технічного прогресу, зміна потреб і поведінки споживачів, зниження якості результатів від впровадження традиційних маркетингових заходів.

Маркетинг - це загальна методика діяльності підприємства на ринку, яка орієнтується на споживача. Маркетинг, у сьогоденнішому прояві цього поняття, з'явився як наслідок економічної кризи 20-х початку 30-х років ХХ століття, яка призвела до необхідності посилення уваги підприємств при вивченні ринку.

У 60-ті роки маркетинг перепрофілювався на приваблення споживачів та встановлення з ними міцних довгострокових відносин. Маркетинг дає можливість підприємствам-виробникам вирішувати, яку продукцію виготовляти, з якою якістю, затратами, для якого споживача, за якою ціною та самостійно встановлювати терміни [3].

Маркетинг впливає на ринковий механізм, що дозволяє оптимізувати взаємовигідний пошук виробника і споживача, стимулювати та використовувати як регулятор ринкових процесів, ціну та її ринкові інструменти, орієнтуватися на інтереси ринку, знижуючи тим самим рівень його стихійного розвитку [2].

Промисловий маркетинг – це певний вид діяльності у сфері матеріального виробництва, спрямовується на задоволення потреб підприємств, установ та організацій у сировині, матеріалах, комплектуючих виробках, устаткуванні, послуг через обмін, а також на підвищення ефективності виробництва та збуту товарів виробничого призначення шляхом дослідження та задоволення попиту на промислову продукцію [1]. До ключових завдань промислового маркетингу відносять [1]:

- виявлення наявного та формування потенційного попиту;
- комплексний аналіз ринку з ціллю виявити і сформуванати попит на товари промислового призначення;
- організація інноваційної діяльності на основі науково-дослідницьких і конструкторських робіт (НДКР);
- інноваційна діяльність в управлінні підприємством та маркетингу;
- планування виробничої, закупівельної, сервісної, збутової та фінансової діяльності;
- планування та реалізація цінової політики;
- організація логістичної діяльності;
- створення ефективної системи маркетингових комунікацій;
- аудит результатів маркетингової діяльності.



Головний принцип промислового маркетингу полягає у розробці і впровадженні у виробництво новітніх технологій, постачання тих товарів, які ринок потребує сьогодні, а ще важливіше прогнозування потреб ринку «на завтра», щоб потім не намагатися збути те, що виробляється на підприємстві без урахувань потреб промислового ринку. Створення відділів маркетингу на промислових підприємствах, де їх не існує, насамперед необхідне для [1]:

- пошуку та укладання договорів з новими клієнтами;
- можливість просування послуг конструкторських бюро;
- залучення широкого кола фахівців до процесу прийняття замовлень, закупівлі сировини та збуту продукції;
- дослідження ринку збуту, товару, постачальників, споживачів, конкурентів та інше.

Особливості маркетингу товарів промислового призначення можна розглянути на прикладі категорії «Напівфабрикати та деталі» [5]:

- їх можна закуповувати на основі специфікацій споживача, або за специфікацією виробника;
- задля забезпечення якості покупець максимально обмежує число постачальників;
- при укладанні контрактів на придбання ТПП приділяється значна увага їх якості та додержання термінів поставок;
- вузли та агрегати розглядаються в готовому виробі, що дає можливість покупцям використовувати відомі марки із метою стимулювання збуту власної продукції.

Стимулюючий вплив маркетингу на розвиток промислових підприємств можна показати на прикладі моделі збалансованого росту Р. Нурске. Він показав, що низький рівень економічного розвитку можна пояснити замкнутим колом причин. З однієї сторони, низька здатність до накопичення веде до низького виробництва, пов'язаного з нестачею капіталу. З іншої сторони, попит прагнення до інвестування послаблюється низькою купівельною спроможністю, спричиненою низькими реальними доходами. Низькі реальні

доходи пов'язані з низьким рівнем виробництва, яке спирається на нестачу інвестицій та низьку зацікавленість в інвестиційному процесі [4].

Тож, саме промисловий маркетинг дозволяє визначити шляхи оптимального використання наявних виробничих потужностей для задоволення потреб споживачів. Від своєчасної оцінки результатів втілення маркетингових заходів на підприємстві залежить його становище на ринку та подальший розвиток. Саме через це важливою є роль маркетингу, як стратегічного інструменту управління та ефективного розвитку підприємства, а також значно зростає їх вміння відповідати на виклики ринку, що сприяє стабільному росту.

### СПИСОК ВИКОРИСТАНИХ ДЖЕРЕЛ

1. Бойчук І. В. Маркетинг промислового підприємства: навч. посіб.: «Центр учбової літератури», 2014. 360с.

2. Гринько Т. В., Гвініашвілі Т. З. Ефективні комунікації як фактор забезпечення розвитку сучасного підприємства. Теорія та практика управління суб'єктами підприємництва: Колективна монографія: за заг. ред. Т. В. Гринько. Дніпро: Біла К. О., 2020. С. 60-84.

3. Гринько Т. В., Стрепетова А. М. Інтернет-технології як інструмент маркетингової діяльності підприємства. *Економіка і менеджмент 2018: перспективи інтеграції та інноваційного розвитку*: зб. наук. праць Міжнар. наук-практ. Конф., 19-20 квіт. 2018 р.: у 8 т. Т. 7. Інноваційні технології фінансового менеджменту суб'єктів господарювання. Управління якістю як механізм економічного зростання регіону та країни. Дніпро: Біла К. О. 2018. С. 69-472.

4. Гринько Т. В., Гвініашвілі Т. З., Кириченко А. С. Стратегічні підходи до управління маркетинговими комунікаціями на підприємстві. *Ефективна економіка*, 2021. № 12. DOI: 10.32702/2307-2105-2021.12.4

5. Нечаєв В. П., Н 14 Промисловий маркетинг: навч.-метод. посіб. Для самост. вивчення дисципліни. Кривий Ріг, 2016. 185 с.

**ОСОБЛИВОСТІ АДАПТАЦІЇ ПЕРСОНАЛУ  
БАГАТОНАЦІОНАЛЬНОЇ ОРГАНІЗАЦІЇ**

**Дакі Наталя Іванівна**

ст.викладач

**Чебану Марина Петрівна**

студентка

Придунайська філія

Міжрегіональна академія управління персоналом

м. Ізмаїл, Україна

**Анотація:** У статті був проведений аналіз особливостей адаптації персоналу багатонаціональної організації. Актуальність адаптації експатів в організації полягає у практичній значущості управління людськими ресурсами багатонаціонального підприємства. Метою цього дослідження є аналіз специфіки адаптації експатів до трудової діяльності, а також розроблення критеріїв адаптації персоналу до багатонаціональної організації. Досягнення поставленої мети дозволить визначити вплив адаптації експатів у багатонаціональній організації на ефективність її діяльності.

**Ключові слова:** багатонаціональна організація, людські ресурси, експати, адаптація, культурне середовище.

Бурхливе зростання процесів інтеграції та глобалізації у світовій економіці активізує економічні відносини між різними країнами. На даний час спостерігається тенденція щодо скорочення залучення іноземної робочої сили на українські підприємства. Однією з причин цього явища є адаптація працівника до нового професійного, соціального та культурного середовища.

Механізми розвитку та адаптації персоналу, що працює як на українських, і на зарубіжних підприємствах, вимагають підвищеної уваги з боку керівного складу, здійснює керування людськими ресурсами. [1, с. 36]

Ефективність розвитку України залежить від існуючого стану

соціально-економічних відносин, що регламентують використання факторів виробництва. Ключовим фактором виробництва, що повністю визначає успіхи та невдачі компанії, є її персонал. Збільшення чисельності організацій із багатонаціональним персоналом створює потребу розробки їхнього ефективного управління. Перш ніж перейти до безпосереднього розгляду особливостей адаптації персоналу багатонаціональної організації, позначимо, що розуміється під даними визначенням, а також що мається на увазі під персоналом багатонаціонального підприємства.

Багатонаціональна організація - це організація, що виникла в результаті глобальних економічних процесів, орієнтована на корпоративну цілісність, створена для вирішення стратегічних цілей та завдань, що складається з персоналу різних національностей як у межах однієї країни, так і з країн ближнього та далекого зарубіжжя. Основними ознаками багатонаціональної організації є, по-перше, наявність працівників різних національностей та їх взаємодія; по-друге, наявність відмінних рис у менталітеті та культурі працівників різних національностей.

Адаптацію персоналу багатонаціональної організації можна визначити як взаємне пристосування працівника та організації, що ґрунтується на поступовому пристосуванні співробітника в нових професійних, організаційно-економічних, а також соціокультурних умовах праці.

Управління процесом адаптації – це активний вплив на фактори, які визначають хід адаптації, її терміни, зниження несприятливих наслідків адаптації і т.д. [3, с. 53].

На даний час можна говорити про відсутність єдиних та універсальних критеріїв адаптації персоналу. Різними авторами пропонуються різні підходи до критеріїв адаптації персоналу: за змістовними аспектами (професійна, соціально-психологічна, психофізіологічна, організаційна); по категоріям чи групам персоналу (адміністративний персонал, робітники); щодо розрахунку економічного ефекту процесу адаптації та ін. З позиції управління персоналом багатонаціональної організації найбільший інтерес становлять змістовні

аспекти, що є складовими елементами, що визначаються особливостями виробничо-економічної системи та соціальних відносин. Саме вони є визначальними у вирішенні такої проблеми, як формування у експата необхідного рівня продуктивності та якості праці у більш стислі терміни.

Керівництво багатонаціональним колективом є складнішим завданням, т. як включає безліч особливостей і, звичайно, складнощів.

Для роботодавців проблеми адаптації співробітників інших національностей також є великою проблемою, тому існує потреба вирішити її грамотно та чітко, щоб процес адаптації до нової робочої обстановки пройшов якомога плавніше і послідовно. Критерії адаптації, взагалі, можна визначити як комплекс проблем, пов'язаних з адаптацією експату до багатонаціональної організації [2, с. 93].

Насамперед, це професійна адаптація експатів. Саме вона є інструментом у вирішенні такої проблеми, як формування у нового співробітника необхідного рівня продуктивності та якості праці у короткі терміни.

Існують певні складнощі, пов'язані з соціально-психологічною адаптацією. Проблемним моментом є вивчення та застосування мови країни перебування. Незважаючи на те, що більшість іноземних громадян прибувають до України з колишніх радянських республік, молодь переважно погано знає українську мову. Мовний бар'єр ставить трудових мігрантів у певні межі, коли відбувається непорозуміння, неадекватне сприйняття конкретної мети приїзду експата.

Недостатнє знання системи цінностей приймаючої країни та приймаючої організації призводить до наростання рівня тривожності, формування негативного настрою умовах особливостей країни перебування. Часом мігранти мають дуже розмиті уявлення про українські закони та про елементарні правила поведінки, які у суспільстві [6, с. 133].

Можливе виникнення соціокультурного дискомфорту, спричиненого факторами матеріального та духовного порядку (особливостями культурного середовища). Адаптуючись до нового культурного середовища, людина, як

правило, відчуває такі негативні емоції, як тривожність, напруженість, почуття неповноцінності, звані «стресом акультурації».

Актуальними є й можливі проблеми побутового характеру, такі як: надання житла, можливість працевлаштування подружжя (чоловіка) експату, підбір навчального навчального чи дошкільного закладу для неповнолітніх дітей, підбір маловитратних маршрутів до роботи тощо. Наявність вищевказаних проблем може призвести до виникнення експату трансформацій негативного характеру, серед яких можна відзначити погіршення психологічного та фізичного стану, руйнування багатьох соціальних установок та цінностей, зміна світогляду. Зазначені проблеми визначають багатошаровість адаптації експатів як до робочому середовищі, і до країни перебування загалом. Грамотний підхід до розвитку у багатонаціонального персоналу основ міжкультурної адаптивності та сприйнятливості дозволить перетворити культурні відмінності на додаткові можливості.

Для вирішення вищезазначених проблем необхідно провести низку заходів, що сприяють успішній адаптації експату до роботи на багатонаціональних підприємствах [4, с. 202].

Щодо професійної адаптації, для введення нового співробітника в багатонаціональну компанію, на мій погляд, доцільно використовувати наставника. У цій ролі може виступати хтось із досвідчених співробітників або інший іноземний громадянин, який тривалий час пропрацював у цій організації. Ще однією людиною, яка допоможе освоїтися експату, може бути менеджер-куратор (допоможе у постановці цілей, оцінить результати, дасть корисну та конструктивний зворотній зв'язок, підкаже, як грамотніше побудувати взаємовідносини та на що звернути увагу, щоб досягти успіху).

На етапі інтеграції відбувається викорінення стереотипів, унаслідок чого ментальність іноземця наближається до української. Важливо дати можливість експату аналізувати інформацію, приймати рішення та брати активну участь в обговореннях. Необхідна присутність на різних нарадах.

Я вважаю, що можливими способами вирішення проблеми соціальної

адаптації можуть бути: вирішення питань, пов'язаних з подолання мовного бар'єру, не тільки для співробітника багатонаціональної організації, а й членів його сім'ї за допомогою організації курсів з вивчення української; пошук та надання місць навчання та виховання для співробітників, які мають дітей неповнолітнього віку; допомога у виборі ефективних та маловитратних маршрутів до роботи або інших важливих інфраструктурних об'єктів; непряме сприяння у працевлаштуванні чоловіка чи дружини експата; надання допомоги у вирішенні побутових проблем, що виникають; знайомство нових іноземних співробітників та іноземними співробітниками, вже працюючими в організації [5, с. 81].

Серед способів мінімізації ризиків, пов'язаних з культурними та релігійними країновими відзнаками, можна виділити максимально повне інформування про особливості української культури, особливості спілкування в Україні, проведення тренінгів з крос-культурної комунікації. Використання практики знайомства експатів, що приїхали, і членів їх сімей з сім'ями, які проживають досить тривалий час в Україні, є доцільним, т.к. дає можливість перейняти успішний досвід за умов країни перебування.

Отже, я вважаю, що ефективність роботи експатів залежить від своєчасності та повноти опрацювання таких чинників, як: мовні бар'єри та культурні особливості, специфіка ділової культури держави, що приймає, а також від особистісних характеристик та зацікавленості самого експату. На мою думку, правильна організація професійної, соціальної та культурної адаптації формує апіорну лояльність експату щодо компанії, що запросила його, що безпосередньо впливає на його ефективну професійну діяльність у багатонаціональній організації.

## **СПИСОК ВИКОРИСТАНИХ ДЖЕРЕЛ**

1. Moumitai N., Zaman L. An Analysis of Global Training and Experience Sharing in Multinational Companies // *America*. – 2013. – № 1. – р. 83.
2. Нікітіна І. А. Управління персоналом. - М.: ЮНІТІ, 2013. - 442с.

3. Прохорова Ю. Є. Особливості мотивації та стимулювання персоналу багатонаціонального підприємства // Сучасна наукова думка. – 2016. – № 6. с. 229.

4. Смирнов В. В. Особливості вдосконалення системи адаптації персоналу на промисловому підприємстві // Аудит та фінансовий аналіз. – 2013. № 1. – с. 312.

5. Мацумото Д. Психологія та культура. / Уорд К. Абетка акультурації. 2005. -709 с.

6. Шекшня С. В. Управління персоналом сучасної організації. / Навчально-практичний посібник. - М.: ЗАТ "Бізнес школа ІНТЕЛ-СИНТЕЗ", 2013. - 368 с.



## БЕНЧМАРКІНГ ЯК ІНСТРУМЕНТ ПІСЛЯВОЄННОГО РОЗВИТКУ

**Добош Валерія Дмитрівна**

здобувач вищої освіти

Ужгородський національний університет

**Анотація:** бенчмаркінг - це інструмент післявоєнного розвитку України. Цей інструмент сприятиме запозиченню та використанню найкращих світових практик. Адаптація чужого досвіду сприятиме виникненню власних іноваційних ідей. Співпраця між підприємствами та/або територіальними одиницями дозволить створити бенчмаркетингову спільноту, яка здійснить потужний поштовх в розвитку України.

**Ключові слова:** інструмент управління, бенчмаркінг, післявоєнний розвиток, відбудова, співпраця, інновації

Сьогодні в Україні відбувається війна проти росії. Проте ми розуміємо, що війна - це явище тимчасове та таке, яке завдає території, на якій відбуваються бойові дії, значну шкоду. Тобто війна рано чи пізно закінчиться і наступить період відбудови, який часто характеризується перебудовою та значним розвитком. Ми також сподіваємось на післявоєнний розвиток, який дасть нам змогу вивести Україну в світові лідери. Для цього нам знадобляться інструменти управління та розвитку. Звичайно, інструментів є багато, проте ми хочем звернути увагу на бенчмаркінг.

Поняття бенчмаркінгу є відносно новим, проте кількість думок щодо його тлумачення вже перейшла за другий десяток. За економічним словником Й. С. Завадського бенчмаркінг - це методика аналізу слабких сторін фірми, заснована на порівнянні свого потенціалу з потенціалом головного конкурента.[1, с. 23]

Тобто в даному визначенні ми можемо спостерігати схожість з конкурентною розвідкою або конкурентним аналізом. Хоча ці поняття схожі,

але між ними існує різниця. По-перше, різне коло досліджуваних об'єктів, конкурентний аналіз зазвичай обмежений певним ринком або галуззю, бенчмаркінг таких обмежень немає, тому часто за допомогою бенчмаркінга досліджують підрозділи підприємства, конкурентів, лідерів інших галузей та інших об'єктів, досвід яких на думку дослідників буде актуальним. По-друге, бенчмаркінг навідріз від конкурентного аналізу не тільки вказує на відмінності, а й передбачає їх можливу адаптацію для підприємства. По-третє, бенчмаркінг - це неодноразове дослідження, а постійне та систематичне.

Виходячи з вищезгаданого тлумачення, можемо зрозуміти, що частина науковців розуміють та пропонують іншим розглядати бенчмаркінг як метод, проте його також розглядають як пошук, процес, діяльність, інструмент та спосіб. Тобто в сучасній літературі не існує єдиної думки щодо розуміння терміну бенчмаркінг.

В нашій роботі ми будемо більш схильні до визначення бенчмаркінгу як інструменту, за допомогою якого здійснюється систематичний аналіз суб'єктів внутрішнього та зовнішнього середовища підприємства, а також інших учасників ринку, для подальшого використання та адаптації найкращих ідей з метою безперервного вдосконалення бізнесу та підвищення рівня його конкурентноспроможності.

Бенчмаркінг по своїй суті є певним процесом, який поділяється на стадії. В науковій літературі найчастіше виділяють шість етапів бенчмаркінгу, проте окремі моделі бенчмаркінгу складаються з 30 кроків, які необхідно здійснити для досягнення результату. Основні етапи бенчмаркінгу: визначення об'єкта бенчмаркінгу, вибір партнерів, визначення методів збирання інформації, аналіз, впровадження, оцінка результатів впровадження. Окрім визначених шести етапів ми б також запропонували внести ще один етап - це адаптація, який може бути як перед впровадженням так і після нього. Під адаптацією ми розуміємо пристосування або корегування методів, інструментів, які були отримані в результаті аналізу, для їх вдалого використання на підприємстві. Оскільки не завжди запозичені технології та методи будуть працювати на

іншому підприємстві. Тож їх пристосування є вкрай необхідним для покращення економічних показників та рівня конкурентоспроможності підприємства.

Варто зазначити, щоб бенчмаркінг працював ефективно, то потрібно дотримуватись основних принципів бенчмаркінгу. Виділяють такі принципи як: взаємність, достовірність, вимірюваність, аналогія та науковість [2].

Також ми пропонуємо додати такі принципи як законність, систематичність та періодичність. Під законністю розуміється, що всі шляхи отримання інформації мають бути легальними та відповідати чинному законодавству. Під системністю мається на увазі використання системного підходу до збору та аналізу даних. Принцип періодичності означає виконання збору даних протягом конкретного періоду часу. Для досягнення кращих економічних результатів також пропонуємо розглянути принцип постійності, що означає використання бенчмаркінгу під час постійної діяльності підприємства.

На сьогоднішній день бенчмаркінг застосовується в бізнесі та державному секторі. В обох сферах бенчмаркінг використовують як інструмент підвищення конкурентоспроможності та розвитку. Застосування бенчмаркінгу як інструмента управління ефективністю підприємства дозволяє виділити такі його переваги: можливість визначення сильних і слабких сторін діяльності підприємства; можливість запозичення кращого досвіду інших суб'єктів; стимулювання працівників до навчання і вдосконалення; покращення або започаткування співпраці між суб'єктами бенчмаркінгу; підвищення конкурентоспроможності підприємства.

В основному бенчмаркінг в публічному управлінні використовується для: визначення слабких та сильних сторін регіону; порівняльного аналізу досягнень між регіонами; оцінки соціально-економічного розвитку території; оцінки конкурентоспроможності міст.

В державному управлінні бенчмаркінг є важливим інструментом для подальшого розвитку, оскільки за допомогою нього можна буде проводити

якісне стратегічне планування, покращити співпрацю між містами та регіонами, оцінювати ефективність управлінських рішень та оцінити соціально-економічний розвиток територій. Ми пропонуємо за допомогою бенчмаркінгу:

- створити бенчмаркінгову спільноту між містами України та їх світовими містами-побратимами;
- здійснювати аналіз процесів управління;
- виявляти найкращі світові практики;
- застосовувати результати, адаптуючи їх під потреби населення кожного з міст;
- здійснювати оцінку діяльності державних органів влади;
- висвітлення результатів порівняння населення для підвищення рівня обізнаності та демократії.

Сьогодні в Україні бенчмаркінг застосовується доволі рідко та переважно в підприємницькій діяльності. Проте варто зазначити в Україні компанія Business Solution запустила в життя проєкт «Бенчмаркінг-2000», і не залишає цієї задумки сьогодні. Ідея проєкту була така: компанія-учасник, надаючи інформацію про себе, отримує доступ до досвіду інших компаній, а також рекомендації щодо того, як можна застосувати цей досвід [6].

Тобто ми бачим, що спроби впровадження бенчмаркінгу українськими підприємцями були. Після війни для відновлення конкурентоспроможності підприємств, потрібно буде запроваджувати новітні технології та методи їх застосування. Для отримання такого досвіду підприємцям рекомендовано використати метод бенчмаркінгу та створити бенчмаркітингові спільноти, що сприятиме постійному розвитку та покращенню співпраці між її учасниками. Ми також розуміє, що в Україні існує перепона для бенчмаркінгу - „закритість підприємств”, не кожен підприємець готовий розкривати інформацію про своє підприємство. Проте є надія, що війна, яка зблизила тисячі українців, буде мати позитивний наслідок - зруйнування „бар’єру закритості”.

Отже, бенчмаркінг є важливим інструментом післявоєнного розвитку, за допомогою якого можна буде покращити співпрацю між містами та регіонами як всередині України так і поза її межами, виявляти стан соціально-економічного розвитку територій, оцінювати якість виконання державно-адміністративних обов'язків місцевою владою, впроваджувати новітній досвід для майбутнього процвітання громад. Створення міжнародної бенчмаркітінгової спільноти сприятиме пришвидшенню руху України в інтеграції в Європейський союз та світову спільноту. Важливим аспектом бенчмаркінгу в державному управлінні України буде звітування про аналіз та порівняння з іншими містами або регіонами населенню, що дозволить зменшити рівень корупції та покаже, що Україна прагне розвивати та розвиває демократичні європейські цінності.

Використання бенчмаркінгу в бізнесі сприятиме впровадженню нових технологій та покращенню кваліфікації працівників та управлінського персоналу. Набутий досвід та нововведення дозволять українським підприємствам бути конкурентоспроможними як на власному ринку так і на іноземних ринках, що виллється в збільшення кількості експорту та зменшенні імпорту. Проте не варто забувати, що кожен досвід та технології при їх впровадженні потребують адаптацій, що може призвести до появи зовсім інших інструментів та ідей, які при подальшому розвитку можуть стати інноваціями в своїх галузях.

### **СПИСОК ЛІТЕРАТУРИ:**

1. Завадський Й. С., Осовська Т. В., Юшкевич О. О. Економічний словник. — Київ: Кондор, 2006. — 356 с.
2. Бенчмаркінг простими словами. [Електронний ресурс]/ Режим доступу: <https://edin.ua/benchmarking-prostimi-slovami/> (дата звернення 12.11.2022)
3. Шабатура Т. С. Формування інвестиційного потенціалу в контексті вирішення економічних конфліктів. Проблеми і перспективи економіки та управління. 2016. № 1(5). С. 235–242.

УДК: 338.43.01

## МЕХАНІЗМИ ТОРГОВО-ЕКОНОМІЧНОЇ КОНКУРЕНЦІЇ НА МІЖНАРОДНИХ РИНКАХ АГРОПРОМИСЛОВОЇ ПРОДУКЦІЇ

**Карпенко Марина Олександрівна**

доцент к.е.н.

**Кузів Вадим Іванович**

магістрант

Київський національний торговельно-економічний університет

м. Київ, Україна

**Анотація.** У даній статті аналізуються види та особливості формування механізмів впливу торговельно-економічної конкуренції на міжнародних ринках агропромислової продукції, а також аналіз факторів формування конкурентних переваг для виробників сільськогосподарської продукції на міжнародних ринках.

**Ключові слова:** аграрний ринок, конкуренція, конкурентоспроможність, агропромислова продукція, міжнародний ринок

Актуальність даної статті полягає в тому, що в ринкових умовах господарювання та високої конкуренції аналіз механізмів економічної конкуренції на ринках агропромислової продукції дозволить розкрити можливості підвищення конкурентоспроможності власної продукції суб'єктів агробізнесу, що, в свою чергу, дасть змогу підвищити якість продукції та її частку на міжнародних ринках.

Досліджуючи теоретичні засади функціонування аграрного ринку в умовах розвитку міжнародної економіки, а також джерела та фактори утримання конкурентних переваг на міжнародному ринку агропромислової продукції дозволить провести систематизацію та конструктивний аналіз механізмів торговельно-економічної конкуренції, а також таких категорій, як: конкурентоспроможність, конкурентоспроможність підприємства,

конкурентоспроможність продукції.

Питання підвищення міжнародної конкурентоспроможності, а також дослідження формування конкурентних стратегій, розвитку держав та чинників їх лідерства вивчають такі вчені: К. Шваб, Т. Гейгер, Р. Кротті, С. Брейзен, Л. Грейвс, Я. Хармашек, Д. Едвардс, М. Портер, М. Грін, П. Крилова, Х. Карве, А. Брайс та багато інших, а серед українських вчених можна виділити: Д. Лук'яненко, Л. Антонюк та інших. Найбільш вагомим дослідження міжнародної конкуренції та теорій конкурентних переваг країн, факторів, що визначають конкурентоспроможність країн на макро рівні та аналіз конкурентного потенціалу країн на макро та мезорівнях здійснив американський вчений М. Портер [1, с. 394].

Узагальнюючи дослідження провідних вчених теорії конкуренції, можна виділити такі основні напрями отримання конкурентних переваг підприємства: стати кращим самому, послабити конкурентів або змінити ринкове середовище [3, с. 92-94] [4, с. 13].

Найважливішими джерелами формування конкурентних переваг сільськогосподарських товаровиробників на зовнішніх ринках є: географічне положення; кон'юнктура ринку; соціально-економічний розвиток регіону, де розташоване підприємство; ресурсні можливості; модернізація виробництва; підвищення якості продукції; продуктивність підприємства; диверсифікація діяльності; управління компетенціями та інноваційна діяльність.[5, с. 20]

Враховуючи специфіку сільськогосподарської діяльності та особливості функціонування суб'єктів на міжнародному рівні, пропонується наступна модель формування конкурентних переваг виробників сільськогосподарської продукції на міжнародних ринках.(Таблиця 1). Дана модель базується на вимозі до національного агропромислового виробника встановити зв'язок між тим, яким чином він хоче отримати конкурентні переваги і на чому при цьому краще зосередити увагу, так як існує залежність між розмірами сільськогосподарських товаровиробників та методами, що використовуються для формування конкурентних переваг та їх джерелами. При здійсненні практичних заходів

щодо формування конкурентної переваги сільськогосподарським виробникам слід враховувати загальні вимоги до них [2, с. 107-109].

**Таблиця 1.**

**Вимоги та фактори формування конкурентних переваг  
для підвищення конкурентоспроможності на міжнародних  
аграрних ринках**

Група факторів, на яких базується конкурентна перевага	Вимоги до конкурентних переваг в контексті конкурентних стратегій			
	мінімізація витрат	диференціація	досягнення інноваційної монополії	орієнтація на ринковому сегменті
<b>Технічна, технологічна та виробнича</b>				
Механізація виробництва	Поєднання високого рівня механізації із застосуванням передових сільськогосподарських технологій	Поєднання високого рівня механізації із застосуванням передових агротехнологій	Високотехнологічний рівень механізації сільськогосподарського виробництва	Високий рівень механізації або використання передових агротехнологій
Посівний матеріал	Доступ до дешевого насіння стандартної якості	Доступ до дешевого насіння стандартної якості та елітного насіння сортів	Доступ до нових елітних сортів насіння	Доступ до дешевого стандартного за якістю насіння та елітних сортів насіння
Технологія	Стандартна технологія або передові технології для вирощування сільськогосподарської продукції	широке застосування сівозмін та передових технологій вирощування сільськогосподарської продукції	Застосування науково обґрунтованих систем агротехнічних заходів, спрямованих на підвищення врожайності сільськогосподарських культур	Мінімальне використання сівозмін, застосування як стандартних, так і передових технологій сільськогосподарського виробництва
<b>Економічна та управлінська</b>				
Собівартість	Мінімальна	Низька вартість є бажаною, але не обов'язковою вимогою	Низька вартість не є обов'язковою вимогою	Низька собівартість бажана, але обов'язковою вимогою
Управлінський апарат	Мінімальний	Чисельний, наявність керівника кожного напрямку виробництва продукції	Може складатися як з кількох управлінців так і мати керівників в розрізнапрямів виробництва продукції	Мінімальний
Основа конкурентної переваги	Мінімальні витрати	Більш широке задоволення потреб споживачів	Готовність покупця платити більшу ціну за ексклюзивні властивості продукції	Ефект масштабу

Визначення основних вимог до конкурентних переваг сільськогосподарських товаровиробників дозволило сформулювати певні висновки:

- існує тісний взаємозв'язок між конкурентною стратегією, яку використовують сільськогосподарські товаровиробники, та конкурентною



перевагою, яку вони мають намір сформуванати;

- вимоги до окремих факторів конкурентної переваги можуть збігатися для окремих конкурентних стратегій;

- сільськогосподарські товаровиробники в умовах функціонування на світовому ринку можуть використовувати декілька стратегій, залежно від країни, до якої вони постачають продукцію, кількості конкурентів на цьому ринку та вимог споживачів.

Таким чином, теоретично визначено, що процес формування конкурентної переваги сільськогосподарським товаровиробником є не тільки важливим, але й досить складним.

Адже необхідно не тільки обрати ту конкурентну перевагу, яка максимально підвищить рівень конкурентоспроможності сільськогосподарського товаровиробника, а й таку, що відповідатиме його можливостям та забезпечить найбільш тривалий ефект. Тому, розробляючи заходи, спрямовані на формування та реалізацію нової конкурентної переваги, підприємець повинен точно оцінити доцільність цього процесу, щоб не перетворити прибуткову діяльність на збиткову.

При цьому основними напрямками досліджень є: власна діяльність та потенційні можливості підвищення ефективності; діяльність конкурентів; вимоги споживачів; діяльність постачальників; життєвий цикл власних конкурентних переваг та переваг конкурентів; науково-технічні розробки у сфері аграрної економіки; діяльність державних та регіональних органів влади; тенденції на світовому ринку сільськогосподарської продукції; міжнародні угоди у сфері аграрної економіки; світові тенденції у сільськогосподарському виробництві.

Таким чином, для сучасного формування конкурентних переваг виробникам сільськогосподарської продукції на зовнішніх ринках необхідно проводити комплексний аналіз інформації, як про власну діяльність, так і про діяльність суб'єктів зовнішнього середовища, а також про процеси, що відбуваються на регіональному, державному та міжнародному рівнях.

## СПИСОК ЛІТЕРАТУРИ

1. M. Porter Competitive Strategy: Techniques for Analyzing Industries and Competitors. Free Press, Export editorial, 2003. 397p.
2. Федосєєва Г. С. Окремі питання вибору конкурентних стратегій виробниками сільськогосподарської продукції в умовах їх функціонування на світовому ринку. IV Міжнародна науково–практична конференція «Економіка підприємства: сучасні проблеми теорії та практики» : м. Одеса, 14–15 вересня 2018 року / матер. наук.–практ конф. Одеса: Атлант 2018.107–109
3. Архаров В. Гнучка організаційна структура управління – запорука конкурентних переваг підприємств / Економіка розвитку. 2004. №3. С. 92–94.
4. Драган О. І. Управління конкурентоспроможністю підприємств: теоретичні аспекти. Монографія. – К.: НАКККіМ, 2006. – с. 13
5. Прокопець Л. В. Підвищення конкурентоспроможності сільськогосподарських підприємств : автореф. дис. на здобуття наук. ступеня канд. екон. наук [спец.] 08.00.04 «Економіка та управління підприємствами».Тернопіль, 2015. 20 с.

**ЕКОНОМІЧНА СУТНІСТЬ ПОНЯТТЯ «БАНКРУТСТВО»  
В УМОВАХ СЬОГОДЕННЯ**

**Куценко А. М.**

Студент

Київський національний університет

технологій та дизайну

м. Київ, Україна

**Анотація:** Розкрито поняття банкрутства підприємства. Проведено критичний аналіз підходів до визначення поняття банкрутства, на підставі аналізу визначено що сутність поняття «банкрутство» доцільно трактувати як спосіб очищення економіки від неплатоспроможних, неефективних підприємств.

**Ключові слова:** банкрутство, неплатоспроможність, фінансова криза, боржник, кредитори.

Повномасштабне вторгнення Росії на територію України негативно позначились на діяльності більшості вітчизняних суб'єктів господарювання, які, втративши свою стійкість і платоспроможність, стали збитковими, відчули недостатність фінансових ресурсів та опинилися на межі банкрутства.

Як економічне явище банкрутство є невід'ємною частиною будь-якої економіки, так як дозволяє з одного боку «відсіяти» неефективні підприємства, а з іншого – сприяє оздоровленню суб'єктів господарювання, які зазнали тимчасових фінансових труднощів» [1, с. 14].

В Україні вітчизняні дослідники виділяють чотири етапи формування відносин банкрутства та антикризового управління [1, с. 20-22]:

- перший етап розпочався 1991 році з ухвали базових законів: «Про господарські товариства», «Про підприємництво», «Про цінні папери і фондову біржу», «Про банки і банківську діяльність»;

- другий етап був пов'язаний з ухваленням Закону України «Про банкрутство» № 2343-ХІІ від 14 травня 1992 року;
- третій етап (1994- 1997 рр.) дав змогу підготувати та ухвалити закон у новій редакції. Власне в цей період був створений спеціалізований державний орган з питань банкрутства;
- четвертий етап розпочався 1999 році з набуттям чинності Закону України «Про відновлення платоспроможності боржника або визнання його банкрутом» № 784-ХІV від 30 червня 1999 року.

Основні підходи до визначення поняття «банкрутство» наведені у табл. 1.

**Таблиця 1**

**Підходи до визначення поняття «банкрутство підприємства»**

Джерело інформації, автор	Визначення поняття
1	2
Кодекс України з процедур банкрутства [3]	визнана господарським судом неспроможність боржника відновити свою платоспроможність за допомогою процедури санації та реструктуризації і погасити встановлені у порядку, визначеному цим Кодексом, грошові вимоги кредиторів інакше, ніж через застосування ліквідаційної процедури
Господарський кодекс України [4]	визнана господарським судом неспроможність боржника відновити свою платоспроможність за допомогою процедур санації та мирової угоди і погасити встановлені у порядку, визначеному законом, грошові вимоги кредиторів не інакше як через застосування ліквідаційної процедури.
Терещенко О. О. [5]	наслідок глибокої фінансової кризи, система заходів щодо управління якою не дала позитивних результатів.
Шморгун Н. П., Головка І. В. [6]	документально підтверджена нездатність суб'єкта господарювання платити за своїми зобов'язаннями і фінансувати основну поточну діяльність у зв'язку з відсутністю коштів.
Базилінська О. Я. [7]	неспроможність підприємства платити за своїми борговими зобов'язаннями та виконувати зобов'язання перед бюджетом.
Бланк І. О. [8]	встановлена в судовому порядку фінансова неспроможність підприємства, тобто нездатність підприємства задовольнити в установлені строки пред'явлені до нього з боку кредиторів вимоги, та виконати зобов'язання перед бюджетом.
Олександренко І. В., Іщук Л. І. [9]	регулятор ринкової економіки, завдання якого – відсіювання неефективних та неплатоспроможних, збиткових суб'єктів економічної діяльності
Янковець Т. М., Чернюк Ю. В. [10]	банкрутство розглядається як: 1) фінансова неспроможність та розорення, які зумовлюють неможливість підприємства розрахуватися за зобов'язаннями; 2) визнана в судовому порядку неспроможність відновити платоспроможність боржником через санацію, мирові угоди відповідно законодавству, використання процедури ліквідації

## Продовж. табл. 1

1	2
Сейсебаєва Н. Г., Топчанюк О. В. [11]	банкрутство є кризовим станом, що потребує спеціальних методів управління, та виникає через зниження платоспроможності
Воронкова Т. Є., Рибальченко Н. П. [12]	Банкрутство – «це основоположна, правова категорія економіки України», «неплатоспроможність боржника та непогашення зобов'язань»
Скочилия С. М. [13]	банкрутство характеризує неспроможність підприємства задовольнити вимоги кредиторів щодо сплати за товари, роботи та послуги, а також забезпечити обов'язкові платежі в бюджет і позабюджетні фонди»

Отже, вивчення сутності поняття «банкрутство» дає підстави стверджувати, що, на противагу класичному підходу до розуміння терміну, ринковий підхід розглядає поняття у широкому контексті як спосіб очищення економіки від неплатоспроможних, неефективних підприємств. Класичний підхід трактує поняття через неможливість розрахуватися з кредиторами своєчасно, що засвідчується документально через судові процедури визнання банкрутом.

Тому дуже важливим, здійснюючи оздоровлення і в разі необхідності комплексну перебудову підприємства, будувати таку систему управління, яка націлена на запобігання кризових ситуацій, усунення проблем до того моменту, коли вони ще не набули незворотного характеру. Ця система управління повинна також набувати своїх специфічних рис на кожному з управлінських рівнів і бути об'єднана спеціальною програмою стратегічного розвитку підприємства. Це дозволить своєчасно долати виникаючі тимчасові перешкоди, зберігати і збільшувати ринкові позиції за будь-яких зовнішніх (економічних, політичних, соціальних) умов, спираючись, в основному, на власні ресурси.

## СПИСОК ЛІТЕРАТУРИ

1. Троц І. В. Банкрутство підприємства: підстави, переваги та недоліки. Активізація наукових досліджень - 2011: зб. матеріали всеукр. наук.- практ. конф. 17 серпня 2011 р. Миколаїв : Барви України, 2011. С. 14-16.
2. Пепа Т. В., Федорова В. О., Кондрашихін А. Б., Андрєєва О. В. Управління фінансовою санацією підприємств : навч. пос. К. : Центр учбової

літератури, 2008. 440 с.

3. Кодекс України з процедур банкрутства від 18.10.2018 № 2597-VIII [Електронний ресурс]. Верховна Рада України. Режим доступу: <https://zakon.rada.gov.ua/laws/show/2597-19#Text>

4. Господарський кодекс України від 16.01.2003 № 436-IV [Електронний ресурс]. Верховна Рада України. Режим доступу: <https://zakon.rada.gov.ua/laws/show/436-15#Text>

5. Терещенко, О. О. Антикризове фінансове управління на підприємстві: навч. посіб. К. : КНЕУ, 2004. 560 с.

6. Шморгун Н. П., Головка І. В. Фінансовий аналіз: навч. посіб. К.: ЦНЛ, 2006. 258 с.

7. Базилінська О. Я. Фінансовий аналіз: теорія та практика: навч. посіб. К.: ЦУЛ. 2009. 328 с.

8. Бланк И. А. Основы финансового менеджмента. Т.2. К. : Ника-Центр. 1999. 512 с.

9. Олександренко І. В., Іщук Л. І. Основні причини банкрутства підприємств. Економічний форум. 2015. № 2. С. 222-226.

10. Янковець Т. М., Чернюк Ю. В. Порівняння сучасних моделей діагностики ймовірності банкрутства підприємства: закордонний та вітчизняний досвід. Інвестиції: практика та досвід. 2016. № 20. С. 58-62.

11. Сейсебаєва Н. Г., Топчанюк О. В. Методи аналізу і прогнозування банкрутства підприємств. Молодий вчений. 2016. № 11(38). С. 678-681.

12. Воронкова Т. Є., Рибальченко Н. П. Банкрутство підприємства та шляхи його подолання. Інтернаука. 2017. № 2(24). Т. 2. С. 39-43.

13. Скочиляс С. Аналіз ймовірності банкрутства підприємства. Економічний аналіз. 2008. Вип. 3(19). С. 232-234.

**ОРГАНІЗАЦІЯ ФОРМУВАННЯ ОБЛІКОВОЇ ПОЛІТИКИ  
ПІДПРИЄМСТВА ТА ЇЇ УДОСКОНАЛЕННЯ**

**Миськів Любов Петрівна**

к.ек.н.

старший викладач кафедри обліку та оподаткування

**Гавриленко Олександра Олександрівна**

магістр,

спеціальність «Облік і оподаткування»

Національний університет біоресурсів

і природокористування України

м. Київ, Україна

**Анотація:** В статті розглянуто питання щодо організації формування облікової політики в сучасних умовах господарювання. Визначено основні фактори впливу, які потрібно враховувати при формуванні облікової політики з метою поліпшення ведення бухгалтерського обліку та прийняття ефективних управлінських рішень.

**Ключові слова:** бухгалтерський облік, облікова політика, ефективність, принципи ведення обліку.

В сучасному просторі ведення бізнесу, формування облікової політики є основним важливим критерієм будь-якого підприємства незалежно від його масштабів, видів діяльності, форми й організації ведення бухгалтерського обліку. Належним чином сформована облікова політика сприяє чіткому безпомилковому відображенню у фінансовій звітності всіх основних економічних показників фінансово-господарської діяльності підприємства. Згідно Закону України «Про бухгалтерський облік та фінансову звітність в Україні» в обліковій політиці зазначаються принципи, методи і процедури ведення бухгалтерського обліку, складання та подання фінансової звітності. Проте не всі суб'єкти господарювання формують та належним чином

відображають інформацію, що таким чином порушують норми чинного законодавства. Тому, зважаючи на постійні зміни нормативно-правової бази, питання щодо організації формування облікової політики підприємства залишається під пильною увагою як практиків так і науковців та є актуальним.

**Метою статті** є обґрунтування методичних аспектів та надання пропозицій щодо поліпшення організації формування облікової політики підприємства.

Вагомий внесок у розвиток окремих питань щодо формування облікової політики зробили ряд провідних вітчизняних вчених-економістів, а саме: Ф. Ф. Бутинець, П. Безруких, С. Голов, Л. М. Кіндрацька, Г. Г. Кірейцев, М. В. Кужельний, В. Лень, В. Г. Лінник, В. О. Озеран, М. Пушкар, М. С. Пушкар, В. В. Сопко, В. Г. Швець та інші науковці.

Розкриваючи зміст облікової політики можна зазначити, що вона максимально повноцінно надає інформацію про всі наявні особливості бухгалтерського обліку в конкретному періоді часу. Грамотне формування облікової політики забезпечує ефективну організацію облікового процесу та мінімізує матеріальні, трудові, часові витрати та інші витрати під час вирішення ряду суттєвих питань

Облікова політика має безпосередній вплив на собівартість продукції, прямі та непрямі податки, які сплачуються підприємством, майно, прибуток та загальні показники фінансового стану підприємства. Порівняння показників діяльності суб'єкта господарювання в різний проміжок часу, без аналізу обліково-вої політики неможливий.

Згідно Закону України «Про бухгалтерський облік та фінансову звітність в Україні» ст. 4 визначає, що відповідно до бухгалтерського принципу послідовності, обрана облікова політика підприємством має застосовуватись з року в рік. Адже використання облікової політики на постійній основі, свідчить про забезпечення порівнянності фінансової інформації за різні звітні періоди. Це свідчить про те, що Наказ про облікову політику щороку підписувати не потрібно. Але на добровільній основі підприємством в облікову політику



можуть бути внесені зміни за певних обставин, а саме: зміни до статуту, які впливають на сферу бухгалтерського обліку; зміни внесені в облікову політику забезпечать достовірне відображення господарських операцій, як в обліку так і фінансовій звітності.

Варто зазначити, що будь-які зміни внесені в облікову політику потребують певного коригування сальдо нерозподіленого прибутку на початок звітного періоду та виправлення інформації у фінансовій звітності.

Малюга Н. М., вважає, що облікова політика підприємства – це сукупність самостійних положень, які тісно взаємопов'язані з методом бухгалтерського обліку і тому не можуть визнаватися його складовою [2, с. 273].

Ф. Ф. Бутинець, М. С. Пушкар та В. А. Кулик виділяють два рівні формування облікової політики, а саме [1,3,4]:

I рівень – макрорівень – політика державних органів щодо розвитку системи бухгалтерського обліку, де облікова політика формується через урядові структури і оформляється у формі нормативно-правових актів;

II рівень – мікрорівень – політика конкретного підприємства щодо забезпечення надійності фінансової звітності. Підприємство на основі законодавчих актів формує внутрішній (власний) нормативний документ, що називається Положення (наказ) про облікову політику.

Розглядаючи (II рівень) «мікрорівень» з позиції застосування МСБО 8 «Облікові політики», організацією формування облікової політики має займатись бухгалтерська служба. Кожне підприємство в залежності від галузевої специфіки за методом єдиного підходу самостійно розробляє та застосовує найбільш оптимальне формування системи до облікової політики, тому не існує варіативність для окремих пунктів облікової політики, наприклад, можна обирати методи оцінки основних засобів (прямолінійний, зменшення залишкової вартості, прискореного зменшення залишкової вартості, кумулятивний, виробничий); можна обирати між методами визначення собівартості запасів при їх вибутті, які визначено в НП(С)БО та МСБО (метод

ФІФО, метод середньозваженої собівартості та ін.); метод обчислення резерву сумнівних боргів із застосуванням способу визначення коефіцієнта сумнівності та абсолютної суми сумнівної заборгованості в разі потреби, що може визначатися за одним із методів, наведених у НП(С)БО 10 «Дебіторська заборгованість».

Зокрема, підприємство самостійно визначає перелік і склад статей калькулювання виробничої собівартості продукції (робіт, послуг), а також має право вибору щодо ведення обліку витрат із застосуванням одночасно рахунків класу 8 «Витрати за елементами» та класу 9 «Витрати діяльності» або тільки класу 9 «Витрати діяльності».

Облікові оцінки також мають значний вплив на відображення інформації про ті об'єкти бухгалтерського обліку, які відображаються в обліковій політиці, наприклад, порядок класифікації дебіторської заборгованості за строками її непогашення; строк корисного використання (експлуатації) об'єктів необоротних активів тощо.

Однак, використовуючи (І рівень) макрорівень, необхідно відмітити, що чинні норми законодавства дають можливість обирати як вести бухгалтерський облік та складати фінансову звітність. Тобто, вірно сформована облікова політика є запорука успішного ведення бізнесу. Наприклад, під час судових спорів, наявність на підприємстві облікової політики з чітко прописаними принципами ведення бухгалтерського обліку, має позитивний вплив на результат на користь підприємства.

Отже, на нашу думку, з метою удосконалення організації формування облікової політики проведений аналіз ряду наукових джерел та НП(С)БО і МСФЗ надав можливість сформувати певний перелік факторів, які значним чином впливають на формування облікової політики, а саме: галузева специфіка підприємства; організаційні форми та структура підприємства; система інформаційного забезпечення; схема оподаткування; процес інформаційного забезпечення; система матеріального стимулювання працівників; зміни нормативно-правової бази; координація та ефективна

система внутрішньогосподарського контролю; структура та склад фінансової звітності тощо.

### **СПИСОК ВИКОРИСТАНИХ ДЖЕРЕЛ**

1. Кулик В. А. Облікова політика підприємства: набутий досвід та перспективи розвитку. Монографія. – Полтава: РВВ ПУЕТ, 2014. – 373 с.
2. Малюга Н. М. Бухгалтерський облік в Україні: теорія й методологія, перспективи розвитку: Монографія. – Житомир: ЖДТУ, 2005. 548 с.
3. О. В. Олійник, М. М. Шигун, С. М. Шулепова Організація бухгалтерського обліку: навч. посібник. – 2-ге вид., доп і перероб. – Житомир: ЖІТІ, 2001. – 576 с.
4. Пушкар М. С. Облікова політика і звітність: навч. посібник – Т.: Карт-бланш, 2003. – 141 с.

## ВПЛИВ ПОДАТКОВИХ ПІЛЬГ НА ПОДАТКОВІ НАДХОДЖЕННЯ У ВОЄННИЙ ЧАС

**Найденко Олексій Євгенович,**

к.е.н., доцент

Харківський національний економічний університет

імені Семена Кузнеця

м. Харків, Україна

**Анотація:** В роботі розглянуто проблеми застосування податкових пільг з у воєнний час. Узагальнено основні пільги, які було впроваджено на початку війни в Україні. Проаналізовано виконання доходної та видаткової частин Зведеного бюджету України. Здійснено порівняння загальної суми податкових надходжень та у розрізі окремих податків та зборів за січень-вересень 2021-2022 років. Запропоновано зміни до податкового законодавства на період воєнного часу та після закінчення війни.

**Ключові слова:** податки, податкові пільги, Зведений бюджет, податкові надходження, втрати бюджету,

### **Вступ.**

Підстави для застосування податкових пільг завжди були предметом обговорень серед науковців та економістів, оскільки необгрунтоване застосування податкових пільг призводить до втрат бюджету, недоотриманню доходів, і, як наслідок, зменшує варіативність органів виконавчої влади щодо фінансування різних сфер соціально-економічного розвитку.

Воєнний час ще більше загострив проблему обгрунтованості податкових пільг в Україні, оскільки держава має переорієнтувати напрями фінансування та здебільшого спрямовувати отримані кошти у вигляді податкових надходжень на військові потреби.

На початку війни в Україні приймалася значна кількість законодавчих

актів, яка передбачала пільгові умови оподаткування. Зауважимо, що деякі закони приймалися без дотримання процедури та без наявного фінансово-економічного обґрунтування.

**Основними змінами до податкового законодавства на початку війни слід вважати:**

- впровадження ставки єдиного податку у розмірі 2 % та можливості переходу на сплату єдиного податку осіб, у яких річний дохід не перевищує 10 мдрд. грн.;
- застосування нульової ставки акцизного податку та ставки ПДВ в розмірі 7 % на пальне;
- звільнення від сплати митних платежів при ввезенні автотранспортних засобів на митну територію України;
- право не подавати податкову звітність та не сплачувати податкові зобов'язання у випадку неможливості здійснити такі дії.

Такі рішення негативним чином вплинули на виконання бюджету держави, оскільки рішення стосувалися всіх платників податків незалежно від місця знаходження або здійснення господарської діяльності. Активні бойові дії велися не на всій території України тому застосування будь-яких пільгових умов мало б здійснюватися з урахуванням територіального розташування платників податків.

Право на неподання податкової звітності та несплату податкових зобов'язань взагалі ніяким чином не було обґрунтовано, і лише 29 липня 2022 року Міністерство фінансів України видало наказ № 225, в якому визначило підстави щодо неможливості виконання платниками податків податкових обов'язків.

Вважаємо, що більшість рішень щодо податкових пільг негативним чином вплинуло на доходну частину бюджету.

### **Мета роботи.**

Мета роботи полягає в аналізі впливу податкових пільг податкові надходження до бюджету в період за січень-вересень 2022 року.

### **Матеріали та методи.**

Інформаційною базою дослідження стали статистичні матеріали Міністерства фінансів України та Державної податкової служби України.

Основними методами дослідження виступили аналіз та синтез.

### **Результати й обговорення.**

За даними Кабінету Міністрів України падіння ВВП за 9 місяців 2022 року становило близько 30 %. Незважаючи на це, доходна частина бюджету України в 2022 році виконується в більшому розмірі аніж за аналогічний період 2021 року (табл. 1).

**Таблиця 1**

**Доходи та видатки Зведеного бюджету за  
січень-вересень 2021-2022 року, млрд. грн. [1]**

Період	Доходи 2021 року	Доходи 2022 року	Видатки 2021 року	Видатки 2022 року
Січень	88,0	117,1	80,9	83,7
Січень-Лютий	193,8	271,3	197,4	221,2
Січень-Березень	330,8	418,4	336,3	447,0
Січень-Квітень	464,2	527,9	471,0	641,9
Січень-Травень	613,3	669,3	617,7	884,0
Січень-Червень	756,8	808,1	769,8	1156,5
Січень-Липень	875,2	1022,5	891,6	1366,4
Січень-Серпень	1049,2	1238,8	1012,4	1620,7
Січень-Вересень	1180,1	1537,7	1174,1	1944,4

Але при цьому дефіцит Зведеного бюджету України за підсумками 9 місяців 2022 року сягнув 409,9 млрд. грн.

При цьому за основними податками спостерігалось зменшення податкових надходжень порівняно із 2021 роком (табл. 2).

Як бачимо, починаючи з другого кварталу показники податкових надходжень стали зменшуватися порівняно із показниками 2021 року: у другому кварталі відхилення склало більше 40 млрд. грн., а у третьому кварталі – більше 50 млрд. грн.

Таблиця 2

**Податкові надходження до Зведеного бюджету за січень-вересень  
2021-2022 року, млрд. грн. [1]**

Період 2021 року	Податкові надходження, млрд. грн.	Період 2022 року	Податкові надходження, млрд. грн.
Січень	81,6	Січень	107,9
Січень-Лютий	178,6	Січень-Лютий	229,6
Січень-Березень	303,5	Січень-Березень	324,0
Січень-Квітень	404,2	Січень-Квітень	401,3
Січень-Травень	533,9	Січень-Травень	513,5
Січень-Червень	638,3	Січень-Червень	595,6
Січень-Липень	747,3	Січень-Липень	717,1
Січень-Серпень	904,2	Січень-Серпень	846,4
Січень-Вересень	1017,7	Січень-Вересень	961,8

В розрізі окремих податків ситуація також погіршується (табл. 3).

Таблиця 3

**Структура податкових надходжень до Зведеного бюджету за  
січень-вересень 2021-2022 року, млрд. грн. [1]**

Податок, млрд. грн.	Січень- Березень 2021 року	Січень- Березень 2022 року	Січень- Червень 2021 року	Січень- Червень 2022 року	Січень- вересень 2021 року	Січень- вересень 2022 року
Податок на додану вартість	115,9	120,1	234,3	194,5	377,9	341,1
Податок на доходи фізичних осіб	74,6	86,0	161,1	182,1	248,5	292,6
Податок на прибуток підприємств	34,2	40,1	74,6	72,3	119,5	98,6
Акцизний податок	34,8	23,4	79,2	47,9	127,8	77,8
Рентна плата	11,7	23,6	24,6	46,7	41,6	67,0
Ввізне мито	8,1	6,0	16,9	6,5	26,7	14,4
Місцеві податки та збори	20,5	21,4	40,7	38,6	64,9	60,0

За податком на доходи фізичних осіб ситуація покращується, але причиною цього є зростання заробітних плат в Україні. Також за рентною платою надходження зросли у 1,5 рази з-за зростання ставок рентної плати у 2022 році. За іншими податками відхилення від показників 2021 року складають від 4,9 % за місцевими податками до 50 % з акцизного податку.

Щодо виконання доходів місцевих бюджетів, то наявною є лише інформація за 3 місяці. В регіональному розрізі планові показники загальних доходів місцевих бюджетів за перший квартал 2022 року були вищими за

аналогічний період 2021 року:

- зростання надходжень ПДФО більше ніж на 9 млрд. грн.;
- надходження плати за землю збільшилися тільки у Волинській області;
- з податку на нерухоме майно показники надходжень зменшилися лише в Луганській області;
- податкові надходження з єдиного податку зросли за всіма регіонами України.

**Висновки.** Отже, не обґрунтована податкова політика у воєнний час призвела до невиконання доходної частини бюджету.

**Вважаємо, що основними заходами податкового регулювання, які мають бути впроваджені під час військових дій є:**

- диференціація регіонів України за рівнем активності бойових дій на їх територіях, задля забезпечення різних умов оподаткування під час військового стану;
- відміна спрощеної системи оподаткування в розмірі 2 % для територій, де не ведуться активні бойові дії;
- запровадження прогресивної системи оподаткування фізичних та юридичних осіб на період військового стану. При цьому знижені ставки податку на прибуток підприємств мають застосовуватися залежно від території здійснення господарської діяльності, а не фактичного адресу реєстрації компанії;
- встановлення знижених ставок деяких податків на територіях де ведуться активні бойові дії;
- скасування всіх податкових пільг для можновладців;
- звільнення від митних платежів продукції, яка в Україні залишилася в обмеженій кількості;
- скасування максимальної межі нарахування єдиного соціального внеску (15 мінімальних заробітних плат) для приватних компаній задля зменшення дефіциту Пенсійного фонду України;



– встановлення високих ставок мита при ввезенні в Україну «елітних» транспортних засобів не для потреб Збройних Сил України під час військових дій;

**Після закінчення війни задля забезпечення швидкої відбудови, пропонуються такі інструменти податкового регулювання:**

– знижені ставки ПДВ на товари, які використовуються в будівництві (має діяти для регіонів, які зазнали найбільших руйнувань під час війни);

– звільнення від мита товарів, які будуть призначені для будівництва будинків для осіб, які втратили житло;

– тимчасове звільнення від сплати ПДФО осіб, які приймали участь в бойових діях;

– застосування прогресивної шкали оподаткування доходів фізичних осіб із запровадженням найбільшої ставки податку в розмірі 50 % для осіб з доходами вище мільйона гривень на місяць;

– заборона експорту товарів, які налічуються в обмеженій кількості в Україні;

– введення пільгових ставок податку на доходи фізичних осіб на територіях, які найбільш постраждали від війни. Одночасно з цим має бути запроваджено заборону на переїзд осіб до цих регіонів з інших регіонів під час дії пільгових ставок податку.

Головним стратегічним рішенням держави має стати Стратегія податкової політики з одночасним пакетом законодавчих та нормативно-правових актів для її реалізації. Важливою умовою цієї стратегії має стати заборона внесення глобальних змін до законодавства за виключенням форс-мажорних обставин, які будуть визначені державою.

## **СПИСОК ЛІТЕРАТУРИ**

1. Інформація про стан виконання Зведеного та Державного бюджетів України [Електронний ресурс]. – Режим доступу: [https://mof.gov.ua/uk/budget\\_2022-538](https://mof.gov.ua/uk/budget_2022-538)

**ФАКТОРИ НЕСТАБІЛЬНОСТІ ФІНАНСОВОЇ СИСТЕМИ  
В УМОВАХ ГЛОБАЛІЗАЦІЇ**

**Нечипорук Людмила Володимирівна,**  
д.е.н., професор  
Національний юридичний університет  
імені Ярослава Мудрого  
м. Харків, Україна

**Анотація:** Головним ризик утворюючим фактором фінансової системи в умовах глобалізації визнано поширення ознак ринкової економіки як самоорганізуючої системи на все світове господарство. Серед факторів нестабільності фінансової системи в умовах глобалізації виокремлено: діяльність мережевих структур фінансових і організаційних систем, що характеризується: несиметричним розподілом інформації, яка, лише на перший погляд, є надмірною, а в реальній дійсності доступна не для всіх і розповсюджується нерівномірно. Встановлено виникнення парадоксу: участь в інформаційно-фінансовій системі за умов недостатності інформації обумовлює нестійкість розвитку та кризи, а неучасть знижує потенціал розвитку в межах ринкової економіки.

**Ключові слова:** фінансова система, фінансова глобалізація, іноземні інвестиції, ризик фінансової нестабільності, світове господарство.

Науковці ДУ «Інституту економіки та прогнозування НАН України», думку яких ми поділяємо визначають, що «сучасний етап глобалізації характеризується інтенсифікацією процесів фінансової глобалізації, стрімким розвитком фінансового інжинірингу при обслуговуванні руху глобалізованих капіталів, асиметричною дією фінансових інструментів і потоків капіталу на різні регіони світу і країни, які відкриті до міжнародних фінансових ринків» [1, с.5]. Зауважимо, що показником рівня розвитку глобалізації фінансів може

бути капітал, що функціонує за кордонами країни походження в обсягах накопичених іноземних активів, до складу яких залучають прямі та портфельні інвестиції (акції та боргові цінні папери), вимоги по банківських позиках, міждержавних кредитах тощо.

Вивезення капіталу за межі національних кордонів є найпотужнішим фактором поглиблення фінансової глобалізації, зближення рівнів розвитку різних країн, створення атмосфери взаємної довіри і поваги інтересів у міжнародному середовищі. Слід зазначити, що експорт капіталу можливий лише за наявності в господарстві країни-експортера значних грошових заощаджень (нагромаджень), які здатні трансформуватися в капітал як для внутрішніх, так і для зовнішніх інвестицій. Без створення солідних вільних фінансових ресурсів у певному колі країн фінансова глобалізація розвиватися не може.

Виводячи капітал за національні кордони, його власники керуються такими мотивами: зниження собівартості та підвищення конкурентоспроможності продукції внаслідок диверсифікації виробництва, збільшення ефективності корпорації та економії на масштабах, раціоналізації окремих операцій, зменшення податкового навантаження; здобуття доступу до природних чи людських ресурсів для надійного забезпечення власного виробництва; подолання імпорتنих бар'єрів та завоювання нових ринків збуту своєї продукції, здобуття контролю над цими ринками, диверсифікації форм конкурентної боротьби на них; завоювання перспективної позиції відносно джерел ресурсів, ринків збуту, ресурсних потоків тощо, у тому числі – і з метою створення підґрунтя для здійснення політичного впливу на країну-реципієнта на державному рівні; досягнення цілі економічного знищення реальних або потенційних конкурентів.

Визначальний вплив на міжнародний рух капіталів здійснюють показники прибутковості активів, у які забезпечуються вкладення. Конкуренція за залучення прямих іноземних інвестицій на міжнародних ринках капіталів вимагає від національних урядів запровадження спеціальних сприятливих умов

для діяльності іноземних інвесторів. Зокрема, особливий режим стосовно іноземних інвестицій запровадили 143 країни світу. Більшість країн, що розвиваються, та постсоціалістичних країн для заохочення надходжень прямих інвестицій широко використовують приватизацію державних підприємств.

У цілому іноземні інвестори вважають привабливими східноєвропейські країни через наявність дешевої, але кваліфікованої робочої сили; багатих природних ресурсів; довгостроковий потенціал ринку; наближеність до ринку Європейського Союзу.

У свою чергу, залучаючи іноземних інвесторів, країна з перехідною економікою, як правило, розраховує на такі наслідки: зменшення дефіциту платіжного балансу; вирішення проблеми дефіциту фінансових ресурсів для розвитку економіки та фінансування структурної перебудови; збільшення обсягів виробництва, створення новітніх експорт орієнтованих виробництв; збільшення внутрішнього попиту на товари виробничого призначення; зростання доходів бюджету, підприємців та населення; зменшення потреби в імпорті; впровадження нових технологій виробництва, ввезення та освоєння нової техніки та устаткування; активізацію конкуренції на внутрішньому ринку, диверсифікацію та вдосконалення методів і форм конкуренції; впровадження сучасних методів управління, здобуття нових знань у сфері маркетингу, менеджменту, збагачення кадрового потенціалу управлінського та фахового персоналу, підвищення правової та управлінської культури ведення бізнесу; прискорення розвитку слаборозвинених територій (з цією метою може застосовуватися механізм спеціальних економічних зон та територій пріоритетного розвитку); полегшення інтеграції країни до міжнародного співтовариства.

Водночас проникнення до національної економіки іноземного капіталу може спричинити неоднозначні наслідки, створюючи низку загроз національній економічній безпеці країни-реципієнта. Слід особливо наголосити на тому, що в переважній більшості випадків ці загрози не є умисними, а впливають з реалізації основної цільової функції іноземної інвестиції – забезпечення

максимальної прибутковості використання активів. Загрози обумовлені і особливістю інвестицій.

Постійне збільшення швидкості фінансових потоків внаслідок розвитку систем електронних трансакцій, наявність у розвинених країнах світу значного фіктивного капіталу у вигляді цінних паперів, які не мають реального забезпечення, уможлиблюють значні «припливи» та «відпливи» спекулятивних капіталів та дають підстави й надалі очікувати посилення загроз економічній безпеці держави внаслідок дії цього чинника.

Проте значні загрози можуть виходити також і від прямих іноземних інвестицій. Насамперед, вони можуть вести до посилення залежності економіки від іноземного капіталу. Передусім це стосується інвестицій у підприємства, які здійснюють переважно експортне виробництво в рамках схем виробничої кооперації ТНК. Погіршення світової економічної кон'юнктури вестиме до згортання цих виробництв незалежно від економічного становища всередині країни.

ТНК формують міжнародні виробничі, науково-технічні зв'язки і співробітництво, виступають основними суб'єктами іллегалізації міжнародної економіки, враховуючи значну кількість випадків недобросовісної конкуренції, недостатню прозорість внутрішньо корпоративного руху факторів виробництва та продуктів праці, що дає можливість приховувати певну частину прибутку, одержану у країні перебування дочірньої компанії. ТНК цілком байдужі до економічного комплексу країни в цілому і орієнтуються на включення в систему міжнародного розподілу праці лише високоприбуткових сегментів економіки. Наслідком такого підходу є занепад менш дохідних галузей економіки, що посилює структурні диспропорції та конфлікт інтересів у національній економіці між рівнями підприємства, регіону та національної економіки. Небезпечними у цьому сенсі є також виробництва, які повністю забезпечуються імпортними комплектуючими і не мають ні власних технологій, ні можливості диверсифікувати джерела постачання.

Потрібно усвідомлювати, що прямі інвестиції виступають для зарубіжних

компаній способом завоювання ринків товарів та послуг, що створює певну зацікавленість у здобутті контролю над потенційними конкурентами – аж до припинення діяльності останніх. Внаслідок цього діяльність підприємств з іноземними інвестиціями цілком може вести до витіснення товарів національного виробництва з ринку, «відтягування» на себе дефіцитних ресурсів, «витискання» з ринку вітчизняних капіталів. Важливо, що такі процеси здійснюватимуться цілком природними ринковими засобами внаслідок різних «вагових категорій» зарубіжних корпорацій та вітчизняних підприємств.

Вагому загрозу може становити відтік прибутків з країни. Зрештою, транснаціональний капітал з метою захисту своїх інтересів може здійснювати потужний політичний тиск на країну-реципієнта, змушуючи її вживати не вигідні для національного виробника чи національної економічної безпеки заходи економічної політики, спонукаючи до зовнішньополітичних кроків, які не завжди відповідають національним інтересам.

Як засвідчує міжнародна практика, є цілком припустимими і навіть необхідними вимоги до іноземних інвестицій щодо збереження обсягів зайнятості, профілю підприємства, розширення експортного виробництва, кадрової політики, впровадження технологій, реінвестування прибутків, екологічних нормативів тощо. У багатьох країнах державою контролюється трансфертне ціноутворення у відносинах між дочірніми та материнською компаніями ТНК, обмежується доступ іноземців до фондового ринку, ринку землі.

Ризик фінансової нестабільності може бути суттєво знижений за допомогою раціональної макроекономічної політики на національному рівні, тісного міжнародного співробітництва та подальшого вдосконалення архітектури світової фінансової системи, спрямованих перш за все на попередження кризових явищ.

Особливості сучасного етапу розвитку світової фінансової системи призводять до значного підвищення рівня її нестабільності, підтвердженням чого є численні міжнародні кризи останніх років.

Головним ризик утворюючим фактором фінансової системи в умовах глобалізації є поширення ознак ринкової економіки як самоорганізуючої системи на все світове господарство.

Другий тип ризиків фінансової глобалізації обумовлений діяльністю мережевих структур фінансових і організаційних систем, а саме: несиметричним розподілом інформації, яка, лише на перший погляд, є надмірною, а в реальній дійсності доступна не для всіх і розповсюджується нерівномірно.

До того ж слід зазначити, що інформація поміж вузлами мережевої системи (фінансовими центрами) обертається в режимі реального часу, внаслідок чого порушення в одній частині системи миттєво поширюється на всю систему. Виникає парадокс: участь в інформаційно-фінансовій системі за умов недостатності інформації обумовлює нестійкість розвитку та кризи, а неучасть позбавляє надії на розвиток в межах ринкової економіки.

Отже, фінансова глобалізація зводиться переважно до створення інституційних та організаційних умов для поширення кризових явищ, виникнення яких обумовлено об'єктивними макроекономічними чинниками в окремих країнах.

У процесі піднесення фінансової глобалізації розгортаються такі передумови фінансової нестабільності: зміна валютних режимів; зростання обсягів міжнародних потоків капіталу, обсягів валюто обмінних операцій, збільшення швидкості поширення інформації; якісні зміни у структурі міжнародних потоків капіталу, що спричинили мобільність капіталів; приналежність суб'єктів фінансового ринку до різних національних економічних систем, що збільшує рівень ризику фінансових операцій та зумовлює зростання нестабільності глобального фінансового простору.

Реалізація довгострокової стратегії економічного розвитку в умовах глобалізації економіки передбачає поширення структури інвестиційних джерел, ефективне використання інвестиційних ресурсів та оптимізацію напрямів вкладення коштів.

## СПИСОК ЛІТЕРАТУРИ

1. Глобалізаційні процеси у світовій економіці: виклики та можливості для України : колективна монографія / за заг. ред. д.е.н., проф. О. О. Борзенко ; НАН України, ДУ «Ін-т екон. та прогнозув. НАН України». Електрон. дані. Київ. 2022. 264 с. URL : <http://ief.org.ua/wp-content/uploads/2022/10/Globalizaciyniprocesy-u-svitoviy-economici.pdf>



**РИСКИ ПРИ ПРИНЯТИИ УПРАВЛЕНЧЕСКИХ РЕШЕНИЙ ПО  
ИСПОЛЬЗОВАНИЮ ЗЕМЕЛЬНЫХ УЧАСТКОВ МЕГАПОЛИСА В  
УСЛОВИЯХ СТРАТЕГИЧЕСКИХ НЕОЖИДАННОСТЕЙ**

**Никольский Андрей Алексеевич**

аспирант

**Пакулина Анна Сергеевна,**

аспирант

Харьковский национальный университет

строительства и архитектуры

г. Харьков, Украина

**Аннотация:** Авторами обоснована целесообразность управления рисками при обосновании управленческих решений по использованию земельных участков мегаполиса в условиях стратегических неожиданностей.

**Ключевые слова:** землепользование, застройка, риск, управление риском, управленческое решение, стратегические неожиданности, мегаполис.

При принятии управленческих решений по использованию земельных участков мегаполиса в условиях стратегических неожиданностей для проектной организации возникают существенные риски, обусловленные динамичными изменениями правил землепользования и застройки [1, с. 824] и другими факторами. В этих условиях целесообразно использовать методологию стратегического управления и самый передовой опыт управления рисками.

В ходе проведенного исследования нами был проведен анализ научной литературы, которая посвящена совершенствованию управления рисками. Это позволило нам сделать обобщения, выявить направления повышения эффективности управленческих решений по использованию земельных участков мегаполиса в условиях стратегических неожиданностей. При обзоре последних научных достижений в области управления рисками авторы уделили особое внимание современным фундаментальным идеям и размышлениям,

лежащим в основе общего исследования рисков проектной организации. Масштабы такого обзора широки. Поэтому мы не просто выбрали научные работы для литературного обзора из множества важных материалов, сделанных за последние годы (Aven, 2015 [2]; Baraldi et al., 2009 [3]; Bedford & Cooke, 2001 [4]; Blackhurst & Wu, 2009 [5]; Covello & Mumpower, 1985 [6]). Анализу были подвергнуты те работы европейских и американских ученых, которые можно считать вкладом в основу рассмотренной нами проблемы (Aven et al., 2014 [7]; Cumming, 1981 [8]; Deming, 2000 [9]; Funtowicz, 1990 [10]; Meyer & Reniers, 2013 [11]; Zio, 2007 [12]). Приоритет был отдан работам, которые оцениваются как представляющие особый научный интерес и важность для современного периода развития экономики (Althaus 2005 [13]; Apostolakis 2004 [14]; Aven T. 2013 [15]; Baudrit et al., 2006 [16]).

Однако авторы признают субъективность выбора и преднамеренный уклон в сторону относительно недавних публикаций и областей интересов представленной исследовательской работы.

Понятием «риск» пользуются многие науки, каждая из которых раскрывает специфику и своеобразие риска в конкретной области научного знания. Разнообразие подходов объясняется тем, что риск – сложное явление, имеющее множество не совпадающих, а иногда противоположных реальных оснований. Один из традиционных подходов связан с рассмотрением риска как меры предполагаемой неудачи, опасности применительно к конкретному виду деятельности. Связь опасности и риска прослеживается и в этимологии этого термина.

Большинство экономистов, рассматривая вопросы управления, планирования, производственной деятельности предприятий, специфики научно-технического прогресса, считают, что в настоящее время необходим учет риска при принятии управленческих, хозяйственных и технических решений. В ряде работ риск отождествляется с возможным материальным ущербом, связанным с реализацией выбранного организационного, технического, хозяйственного решения. В этой связи можно выделить работы, в

которых серьезно исследуется и описывается экономический риск. Для исследования авторов они ценны тем, что в них содержится анализ поведенческих аспектов при моделировании социально-экономических систем.

Анализ литературных источников позволяет нам констатировать, что в современных условиях понятие «риск» встречается практически во всех сферах деятельности проектных организаций. При анализе современной экономической литературы, посвященной проблемам создания эффективных систем управления рисками, следует отметить, что большинство специалистов не пришли к единому толкованию сущности данного понятия. Риск как сложная и многогранная категория обладает широким спектром составляющих, зачастую противоречащих друг другу, имеющих происхождение разной природы. Указанные факторы обусловили возникновение множества определений риска как экономической категории, а изучение теории рисков имеет исторический и методологический аспекты. Для повышения конкурентоспособности проектных организаций необходима модернизация управления с новыми подходами к управлению, включающими интеграционные процессы образовательной, научной, экономической и производственной деятельности. В результате довольно широкого комплекса рискованных областей проектных организаций, в том числе связанного с низким взаимодействием с производителями продукции, автор считает, что необходимо сформировать концепцию управления в условиях стратегических неожиданностей источниками и факторами риска в интегрированных структурах проектных организаций в условиях неосистемного подхода по логическому соотношению функциональных зон и уровней управления.

В процессе генезиса и эволюции научных знаний сформировалась определенная довольно значительная совокупность исследований многих аспектов функционирования управления проектными организациями в условиях риск-ориентированного подхода.

Тем не менее разносторонность изучения категории «риск» и подходов управления риском не является обстоятельством, понижающим актуальность

проведенного нами исследования. Научные подходы требуют расширения границ понятия «риск» и систематизации подходов к его управлению, учитывающих положительные и негативные последствия риска в современных экономических условиях. Стратегии развития проектных организаций учитывают не в полной мере спектр особенностей и рисков областей. Предложенные в научно-исследовательских работах стратегии по управлению риском требуют дополнительного научного обоснования в части учета факторов, источников риска и интегральных показателей последствий риска для эффективного управления рисковыми областями в проектных организациях.

По мнению авторов, риск – это все внутренние и внешние предпосылки, которые могут негативно повлиять на достижение стратегических целей проектной организации в течение точно определенного отрезка времени наблюдения, например, периода оперативного планирования. К стратегическим показателям относятся выручка и покрытие затрат, включая проценты на капитал, оборот, качество, имидж и т. д.

Среди часто встречающихся видов риска для авторов интересны финансовый и экономический риски. Финансовый риск – это вероятность возникновения убытков или недополучения доходов проектной организацией по сравнению с прогнозируемым вариантом. Экономический риск – это возможность случайного возникновения нежелательных убытков проектной организации, измеряемых в денежном выражении.

Основными чертами риска являются: противоречивость, альтернативность и неопределенность. Противоречивость означает столкновение объективно существующих рискованных действий проектной организации с их субъективной оценкой. Например, инициативам и перспективным идеям противостоят консерватизм, догматизм, субъективизм и т. д. Альтернативность предполагает необходимость выбора из двух или нескольких возможных вариантов решений, направлений, действий, вариантов использования земельных участков [17, с. 88]. При отсутствии возможности

выбора не возникает рискованная ситуация, а, следовательно, и риск. Неопределенность вызвана неполнотой или неточностью информации об условиях реализации проекта (решения). Экономическая деятельность проектной организации осуществляется в условиях неопределенности внешней среды, поведение которой не всегда можно предсказать. При этом влияние различных факторов на конечные результаты такой деятельности неизвестны.

Неопределенность – это неполное или неточное представление о значениях различных параметров в будущем, порождаемых различными причинами и, прежде всего, неполнотой или неточностью информации проектной организации об условиях реализации решения, в том числе связанных с ними затратах и результатах.

Снижению риска при принятии управленческих решений по использованию земельных участков мегаполиса в условиях стратегических неожиданностей способствует разработка и внедрение в стране единого документа для планирования территорий и городского зонирования [18]. Предусмотрена возможность использования единого документа территориального планирования и градостроительного зонирования, определяющего основные направления развития территорий одного или нескольких муниципальных образований (частей таких территорий), установив порядок его подготовки и утверждения. Такая возможность должна появиться у местных властей к 20 февраля 2023 г. При этом изменение вносится для упрощения процедуры внесения изменений в документы и исключения их дублирования.

Правила землепользования и застройки (ПЗЗ) устанавливают виды разрешенного использования для тех или иных зон на территории муниципалитета. В свою очередь проекты планировки территории (ППТ) отражают уже существующие объекты и устанавливают, в каких зонах могут быть размещены объекты нового строительства с определенными параметрами и назначением. ППТ разрабатывают на отдельные элементы планировочной структуры - например, микрорайон или квартал.

Существуют три точки зрения на природу риска: субъективная, объективная и субъективно-объективная (преобладающая). Субъективность риска объясняется различием психологических, нравственных, идеологических ориентаций и установок людей, которые по-своему воспринимают одну и ту же величину риска. Объективная природа риска обусловлена вероятностной сущностью природных, технологических и социально-экономических отношений. Объективность риска проявляется в реальном отражении явлений, процессов и деятельности, независимо от того, осознается ли он человеком. Субъективно-объективная природа риска определяется тем, что риск порождается процессами субъективного и объективного характера.

Управление риском, или риск-менеджмент проектной организации, – это процесс принятия и выполнения управленческих решений, которые минимизируют неблагоприятное влияние на инженерную компанию, вызванных случайными событиями.

Риск-менеджмент проектной организации представляет собой систему управления риском и финансовыми отношениями, возникающими в процессе этого управления.

Процесс управления рисками проектной организации предполагает воздействие на объект управления, направленное на снижение степени неопределенности, т. е. на снижение количества неблагоприятных исходов. Процесс управления рисками характеризуется следующими свойствами: относительностью, наличием обратной связи, непрерывностью, общностью и согласованностью. Процесс управления включает сбор, переработку и передачу информации, используемой для выработки решений (является продуктом управленческого руда).

Риски возникают на стадии формирования земельного участка, которая, хотя и не является по сути видом градостроительной деятельности, способна в значительной мере предопределить дальнейший характер градостроительных правоотношений. в частности, на этапе утверждения уполномоченным органом схемы расположения земельного участка, выполнения в отношении такого

земельного участка кадастровых работ, что зачастую недооценивается будущими землепользователями.

В рамках указанных процедур для образуемого земельного участка, по общему правилу, в виде решения собственника об образовании земельного участка осуществляется также выбор соответствующего вида разрешенного использования земельного участка из перечня основных для соответствующей территориальной зоны, в пределах которой образуется земельный участок. В решении об утверждении схемы в отношении каждого из образуемых в соответствии с ней земельных участков наряду с площадью, местоположением, кадастровым номером (при наличии) и категорией земель обязательно указываются либо территориальная зона, в границах которой они образуются, либо виды их разрешенного использования. Правообладатель земельного участка, за исключением органов государственной власти, органов местного самоуправления, государственных и муниципальных учреждений и унитарных предприятий, вправе выбирать любой из предусмотренных градостроительным регламентом основных видов разрешенного использования без дополнительных разрешений и согласований. Из чего также следует, что законодательство не запрещает правообладателю участка выбрать несколько основных видов разрешенного использования земельных участков, что осуществляется путём внесения в сведения единого государственного реестра прав соответствующих сведений о нескольких видах на основании заявления правообладателя.

Выбор вида разрешенного использования земельного участка с учетом его особенностей, в определенном смысле предопределяет экономическую эффективность использования земельного участка, а также предопределяет возможность (законность) возведения на земельном участке объектов капитального строительства.

Можно сделать вывод, что содержание правомочий правообладателя, собственно, как и правовой режим земельного участка в достаточно значительной степени обуславливается выбором правообладателем по своему усмотрению того или иного альтернативного вида разрешенного использования

земельного участка, предусмотренного градостроительным регламентом. Этот выбор и лежит в основе будущих рисков. Правовые последствия такого выбора не ограничиваются исключительно градостроительными правоотношениями, предопределяя в том числе и налоговые последствия принимаемых правообладателем решений о выборе вида разрешенного использования.

Особо отметим то, что риски изменения ПЗЗ в части видов разрешенного использования не снимаются и получением градостроительного плана, а сохраняются до стадии получения разрешения на ввод объекта в эксплуатацию. Данный вывод следует из оснований для отказа в выдаче разрешения на ввод объекта в эксплуатацию, например, из-за несоответствия объекта капитального строительства разрешённому использованию земельного участка и (или) ограничениям, установленным в соответствии с земельным и иным законодательством на дату выдачи разрешения на ввод объекта в эксплуатацию. Дополнительное введенное основание создаёт непреодолимые и неконтролируемые риски, так как несоответствие на «дату обращения за разрешением на ввод в эксплуатацию» означает, что изменение вида разрешенного использования или появление зон с особыми условиями использования в период действия разрешения на строительство может привести к тому, что объект не сможет быть введён в эксплуатацию.

**Проведенное нами исследование позволяет констатировать сокращение сроков процедур по предоставлению земельных участков в 2022 г.**

Для обеспечения комплексного системного управления рисками в проектных организациях необходимо придерживаться следующих принципов: 1) обеспечение единого понимания и подхода к управлению рисками во всех подразделениях и на всех уровнях управления, что позволит обеспечить единое видение компании в данном вопросе и максимально исключить возникающие противоречия в процессе управления рисками; 2) важно придерживаться единой модели управления рисками проектной организации в рамках определенного стандарта риск-менеджмента (COSO, CoCo, FERMA, CAS,



AS/NZS и др.). Выбранная модель управления рисками позволит выстроить комплексную систему управления рисками в проектной организации, адаптировав ее под специфику организации; 3) обеспечение ответственных за управление каждым риском в организации во всех подразделениях и на всех уровнях управления.

Это позволит обеспечить прозрачность и четкость в управлении рисками, так как каждое подразделение несет ответственность за определенные группы рисков; 4) принятие политики в области управления рисками является одной из функций руководства проектной организации. Оно несет ответственность за принятую политику в области управления рисками, а также за внедряемую программу управления рисками; 5) важно обеспечить непрерывный мониторинг и контроль за функционирующей системой управления рисками, что позволит корректировать узкие места и обеспечивать непрерывное управление рисками.

Эти меры позволят обеспечить комплексную систему управления рисками, обосновать стратегии риск-менеджмента и быстро принимать выверенные управленческие решения по использованию земельных участков мегаполиса в условиях стратегических неожиданностей.

## СПИСОК ЛИТЕРАТУРЫ

1. Nikolskii A. A., Pakulina H. S. (2022) Ispol`zovanie upravleniya proektami pri prinyatii upravlencheskix reshenij po ispol`zovaniyu zemel`ny`x uchastkov megapolisa v usloviyax dinamichny`x izmenenij pravil zemlepol`zovaniya i zastrojki [The use of project management in making managerial decisions on the use of land plots of the metropolis in the context of dynamic changes in the rules of land use and development]. Proceedings of the *Scientific research in the modern world. Abstracts of the 1st International scientific and practical conference (Canada, Toronto, November 9-11, 2022)*. Toronto: Perfect Publishing, 2022, pp. 821–830.

2. Aven, T. (2015). The concept of antifragility and its implications for the practice of risk analysis. *Risk Analysis*, 35(3), 476-483.

3. Baraldi, P, Zio, E & Compare, M. (2009). A method for ranking components importance in presence of epistemic uncertainties. *Journal of Loss Prevention in the Process Industries*, 22, 582-592.
4. Bedford, T. & Cooke, R. (2001). *Probabilistic risk analysis*. Cambridge: Cambridge University Press.
5. Blackhurst, J. & Wu, T. (2009). *Managing supply chain risk and vulnerability: Tools and methods for supply chain decision makers*. New York: Springer Publishing.
6. Covello, V. T. & Mumpower, J. (1985). Risk analysis and risk management: An historical perspective. *Risk Analysis*, 5(2), 103-119.
7. Aven, T. Baraldi, P. Flage, R. & Zio, E. (2014). *Uncertainties in risk assessments*. Chichester: Wiley.
8. Cumming, R. B. (1981). Is risk assessment a science? *Risk Analysis*, 1, 1-3.
9. Deming, W. E. (2000). *The new economics* (2nd ed.). Cambridge, MA: MIT CAES.
10. Funtowicz, S. O., & Ravetz, J. R. (1990). *Uncertainty and quality in science for policy*. Dordrecht: Kluwer Academic Publishers.
11. Meyer, T. & Reniers, G. (2013). *Engineering risk management*. Berlin: De Gruyter Graduate.
12. Zio, E. (2007). *An introduction to the basics of reliability and risk analysis*. Singapore: World Scientific Publishing.
13. Althaus, C. E. (2005). A disciplinary perspective on the epistemological status of risk. *Risk Analysis*, 25(3), 567-588.
14. Apostolakis, G. E. (2004). How useful is quantitative risk assessment? *Risk Analysis*, 24, 515-520.
15. Aven, T. (2013). On how to deal with deep uncertainties in a risk assessment and management context. *Risk Analysis*, 33(12), 2082-2091.
16. Baudrit, C. Guyonnet, D. & Dubois, D. (2006). Joint propagation and exploitation of probabilistic and possibilistic information in risk assessment. *IEEE Transactions on Fuzzy Systems*, 14, 593-608.

17. Никольский А. А. Механизмы преобразования производственных зон городов / А. А. Никольский // Кадастр недвижимости. – 2012. – № 4(29). С. 86–89.

18. Введут единый документ для планирования территорий и городского зонирования. Url:  
[https://tass.ru/nedvizhimost/15564807?utm\\_source=google.com  
&utm\\_medium=organic&utm\\_campaign=google.com&utm\\_referrer=google.com.](https://tass.ru/nedvizhimost/15564807?utm_source=google.com&utm_medium=organic&utm_campaign=google.com&utm_referrer=google.com)

## УДОСКОНАЛЕННЯ УПРАВЛІНСЬКОГО ОБЛІКУ НА ПІДПРИЄМСТВІ ШЛЯХОМ ВПРОВАДЖЕННЯ BAS ERP

**Плахотнюк Олексій Сергійович**

Здобувач освітнього ступеня «магістр»

Вінницький торговельно-економічний інститут

ДТЕУ,

м. Вінниця, Україна

**Анотація.** У статті наводиться специфіка інформаційного поля організації. Описуються складові інформаційного поля підприємства. Визначаються типи інформаційних потоків у компанії. Автором розглядається удосконалення управлінського обліку на підприємстві шляхом впровадження BAS ERP.

**Ключові слова:** інформаційне поле, управлінський облік, системи, підприємство, діяльність, розвиток.

У сучасних умовах бізнес-середовища, що швидко змінюється, при управлінні організацією зростає економічна цінність людських якостей співробітників організації, їх інтелектуального потенціалу. Інакше кажучи, психологічний чинник суттєво впливає на реалізацію подальшої стратегії розвитку, посилення конкурентоспроможності, підвищення ефективності діяльності підприємства.

Інформаційне поле організації складається з двох складових: внутрішнього інформаційного поля та зовнішнього. Внутрішнє інформаційне поле формується всередині організації за взаємодії персоналу, а зовнішнє – за взаємодії співробітників організації із представниками довкілля (контрагентами, партнерами, конкурентами та інших) [3].

До внутрішнього інформаційного поля можна віднести таку інформацію: накази, розпорядчі листи вищих керівників, керівників структурних підрозділів;

первинні документи бухгалтерського, управлінського обліку; дані бухгалтерського обліку та іншої обов'язкової звітності за поточний та минулі періоди; прогнозну інформацію та відхилення від неї; дані внутрішнього документообігу; дані аналізу фінансово-господарську діяльність тощо [1].

Важливою складовою інформаційного поля організації є облікове інформаційне поле, що генерує бухгалтерську інформацію [2]. Облікове інформаційне поле здійснює інформаційну підтримку внутрішніх та зовнішніх користувачів у процесі прийняття рішень, забезпечує узгодження процесу управління організацією, формує умови для ефективного функціонування ринкових механізмів. Таким чином, облікова інформація є важливою складовою інформаційного простору організації.

У інформаційному полі організації функціонує кілька облікових підсистем, однією з яких є підсистема управлінського обліку, призначена для задоволення інформаційних потреб внутрішніх користувачів всіх рівнів управління, насамперед – менеджерів.

Підсистема управлінського обліку є невіддільною частиною інформаційного поля, отже, істотним компонентом інформаційного простору організації. У зв'язку з цим пропонуємо наступне трактування управлінського обліку як підсистеми інформаційного простору організації: управлінський облік – невіддільна частина інформаційного простору організації, спрямована на забезпечення інформаційними потоками основних інформаційних процесів: збору, фіксації, зберігання, захисту, аналізу, підготовки, передачі та прийому інформації, необхідної управлінському апарату (суб'єкту управління підприємством) до ухвалення рішень, вкладених у забезпечення сталої конкурентоспроможності організації [2].

У підсистемі управлінського обліку формується інформація про доходи, витрати та результати діяльності у необхідних для цілей управління розрізах. Управлінський облік через свої функції виступає у ролі основного інформаційного фундаменту управління внутрішньою діяльністю організації, її стратегією та тактикою. Ключова роль управлінського обліку в інформаційному

просторі організації полягає у підготовці інформації для прийняття оперативних та стратегічних рішень.

Інформаційні системи дозволяють створити таку інформацію, яка необхідна реалізації ефективного управління компанією.

Вибір автоматизованої системи управління бізнесом практично є досить складним і індивідуальним рішенням в організації. Тому необхідно знати та представляти весь спектр інформаційних систем, представлених на російському ринку, їх еволюцію, а також їхні переваги та недоліки.

У результаті еволюції системи можна поділити чотири групи, що з'являлися черговому етапі розвитку. Це – неспеціалізовані системи, спеціалізовані, інтегровані, або ERP - системи, та системи класу BPM та BI.

Спеціалізовані системи умовно можна поділити на чотири класи: MRP -системи (системи планування потреб у матеріалах); CRM-системи (системи управління взаємовідносинами з клієнтами); SCM-системи (системи управління ланцюжками постачання); галузеві рішення. На російському ринку представлені такі MRP-системи: SAP Business One MRP, Oracle MRP, Галактика Business Suite та ін. Прикладами CRM-систем є SAP CRM, Microsoft Dynamics CRM, Oracle Siebel CRM. Серед SCM-систем можна назвати SAP SCM, Oracle Управління логістикою тощо.

Інформаційні системи забезпечують управління інформаційними потоками, що існують в організації. Організація регулярно обмінюється інформацією із зовнішнім середовищем: подає різноманітні звітність та інші матеріали (наприклад, фінансову звітність – до податкової інспекції, статистичну звітність, звітність про фінансово-господарську діяльність – до державних фондів), отримує різні документи, інформаційні матеріали тощо. Крім цього, всередині самої організації постійно відбувається обмін інформацією між різними підрозділами, які здійснюють певні функції [4].

Інформаційні потоки є переміщення інформаційних повідомлень, що зображають діяльність компанії, при взаємодії між собою підрозділів і співробітників організації, а також при взаємодії організації із зовнішнім

середовищем, що дозволяє здійснити будь-який процес, реалізувати якесь рішення.

Можна виділити два типи інформаційних потоків у компанії:

- інформаційний потік, що супроводжує рух матеріального потоку;
- інформаційний потік, що супроводжує процес керування [4].

Рух будь-якого матеріального потоку в компанії супроводжується певними первинними документами, що зображають господарські операції та включають дані про стан матеріального потоку. Наприклад, факт надходження сировини та матеріалів до організації від постачальника супроводжується договорами, рахунками, рахунок-фактурами, накладними, актами тощо. Виконання цього інформаційного потоку та контроль над ним проводить відділ матеріально-технічного постачання. Далі цей інформаційний потік супроводжує відпуск сировини та матеріалів у виробництво зі складів, на цьому етапі оформляються накладна, вимога-накладна, лімітна відомість. Після закінчення виробничого процесу відбувається відвантаження готової продукції складу, це супроводжується також первинними документами як актів, приймально-здавальних накладних, сертифікатів якості тощо. Після цього інформаційний потік обслуговує постачання готової продукції клієнтам у вигляді рахунків, рахунків-фактур, накладних [1].

Всі ці перелічені первинні документи заносяться (реєструються) в інформаційній системі фінансового та управлінського обліку, що дає змогу пов'язати цей потік із другим типом інформаційних потоків, які супроводжують процес управління. Цей інформаційний потік супроводжує основні функції управління підприємством: планування, прогнозування, прийняття управлінських рішень, реінжиніринг бізнес-процесів тощо. Для цього він надає дані про рух матеріального потоку у вигляді отриманих на основі первинних документів зведених показників господарської діяльності підприємства – все це формується в інформаційній системі бухгалтерського та управлінського обліку.

Доцільно буде розглянути удосконалення управлінського обліку на підприємстві шляхом впровадження BAS ERP.

BAS ERP: комплексний програмний продукт, який автоматизує бізнес-процеси підприємств з технічно складним виробництвом, застосовується і для торгових компаній.

Це облікове програмне забезпечення містить готовий набір інструментів для стандартизації, управління та контролю бізнес-процесів. Pryrupennja-vidvantazhennja-produktiv-linijky-BAS3 24.02.2022 ми припинили відвантаження продуктів лінійки BAS. Дана програма групи BAS базується на платформі BAF, що є локалізованою версією російської платформи 1С:Підприємство 8.

Зважаючи на напад Росії на Україну ми припинили продаж як ліцензій на цю платформу так і на прикладні рішення що на ній розроблені.

Важливими перевагами є:

- підтримку та послуги щодо обслуговування підприємствам які придбали раніше продукти надаємо

- допоможемо перенести дані у разі переходу на нове програмне забезпечення

Компанії, які вже впроваджують BAS ERP :

Клієнти BAS ERP

BAS ERP-один з найбільш функціонально об'ємних програмних продуктів, тому питання вибору цього комплексу для своєї компанії теж ємний.

Комплекс для завдань і план дій:

- опис функцій і демо-доступ,
- презентація,
- параметри, які впливають на вартість впровадження,
- приклади та досвід наших клієнтів,
- як купити bas erp,
- експрес обстеження та концепт проекту,
- впровадження в залежності від етапу зростання по Адизесу,
- матеріали з ключових питань впровадження BAS ERP [4].

Таким чином, перевагою BAS ERP системи є відносно невисока вартість



продукту в порівнянні з ERP-системами, створення моделі управління під конкретне підприємство, короткі терміни впровадження. Однак є суттєві недоліки, пов'язані із супроводом програмного забезпечення, складністю інтеграції з іншими системами.

## СПИСОК ЛІТЕРАТУРИ

1. Задорожний З.-М. В., Аверкин Я. Ф. Управлінський облік: особливості та принципи. Фінансово-кредитна діяльність: проблеми теорії та практики. 2019. №1. С. 114-120. URL: <http://dspace.tneu.edu.ua/handle/316497/34474> (дата звернення: 14.11.2022).
2. Управлінські інформаційні системи і технології в обліку, аналізі та аудиті. URL: <http://studcon.org/upravliniski-informaciyni-systemy-i-tehnologiyi-v-obliku-analizi-ta-audyti> (дата звернення: 14.11.2022).
3. Мельничук І. І. Організація управлінського обліку на торговельному підприємстві. Приазовський економічний вісник. 2020. Випуск 6 (23). С. 252-255. URL: [http://rev.kpu.zp.ua/journals/2020/6\\_23\\_ukr/46.pdf](http://rev.kpu.zp.ua/journals/2020/6_23_ukr/46.pdf) (дата звернення: 12.11.2022).
4. Шмигель О. Є. Управлінський облік та критерії його ефективності на підприємстві. Інноваційна економіка. 2020. №3-4. С. 182-187. URL: <http://inneco.org/index.php/inneco.ua/article/view/580/645> (дата звернення: 13.11.2022).
5. Яременко Л. М., Пономаренко Я. А. Сучасні тенденції впровадження управлінського обліку із застосуванням міжнародного досвіду. Вісник Житомирського державного технологічного університету. Серія: Економіка, управління та адміністрування. 2019. № 2 (88). С. 144-148. URL: <http://ven.ztu.edu.ua/article/view/175302> (дата звернення: 14.11.2022).

**НАУКОВО-МЕТОДИЧНИЙ ПІДХІД ОЦІНЮВАННЯ ТРУДОВОГО  
ПОТЕНЦІАЛУ ПІДПРИЄМСТВА ЕЛЕКТРОЕНЕРГЕТИЧНОЇ ГАЛУЗІ**

**Савченко Марина Василівна,**  
д.е.н., професор  
Донецький національний університет  
імені Василя Стуса  
м. Вінниця, Україна  
**Бальзан Ігор Вікторович,**  
Головний інженер департаменту  
високовольтних електричних мереж  
АТ «Хмельницькобленерго»  
м. Хмельницький, Україна

**Анотація:** В роботі пропонується науково-методичний підхід до оцінки трудового потенціалу підприємства, результатом якого є розрахунок інтегрального показника на основі сукупності часткових показників потенціалів підприємства та працівників у вигляді зіставлення фактичних показників трудової діяльності до їх базисних значень, виважених за допомогою виведених експертним методом вагових коефіцієнтів.

**Ключові слова:** потенціал, трудовий потенціал, інтегральна оцінка, розвиток, радар розвитку трудового потенціалу

Для ефективного управління будь-яким ресурсом необхідно, перш за все, оцінити його розмір. Для оцінки трудового потенціалу АТ «Хмельницькобленерго» застосуємо методіку, розроблену А. О. Троїцькою [1].

Трудовий потенціал підприємства – це інтегральний показник трудової діяльності конкретного підприємства для виробництва товарів, робіт та послуг у певних умовах та технології праці. Інтегральний показник складається з кадрового, освітнього, професійного, інноваційного, соціального та

економічного потенціалів (рис. 1).

Для визначення інтегрального показника використовується система часткових показників, що характеризують та обґрунтовують кожний компонент: кадровий, освітній, професійний, інноваційний, соціальний та економічний. Всі дані є у особових справах кожного із співробітників та внутрішньої документації підприємства.

При розрахунку ТПП будемо використовувати найбільш придатні для цього методи: бальний, експертних оцінок, економічного аналізу, класифікації. Принципи, закладені у процес кількісної оцінки, полягатимуть в наступному.

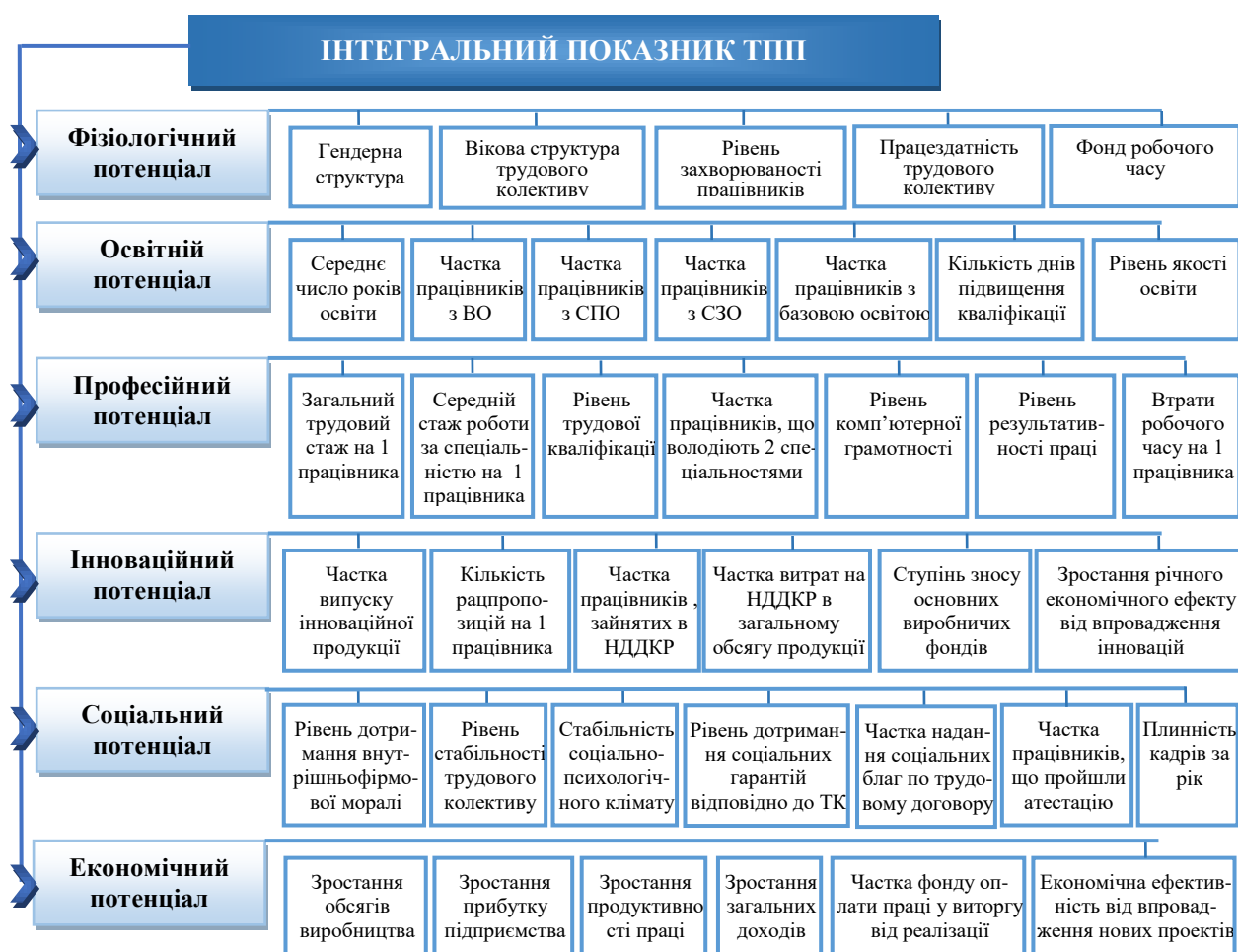

**Рис. 1. Структура інтегрального показника ТПП**

**Примітка:** ВО – вища освіта; СПО – середня професійна освіта; СЗО – середня загальна освіта; НДДКР – науково-дослідні та дослідно-конструкторські роботи, ТК – трудовий кодекс

*Джерело:* складено авторами

1. Експертами було відібрано та схвалено перелік показників.

2. Була поставлена мета: підвищити якість ТПП за мінімальних витрат ресурсів; для її досягнення використано математичні функції стимулювання, в основу яких було покладено аналіз економічних та соціальних аспектів діяльності підприємства.

3. Для визначення співвідношення фактичних значень показників ТПП з нормативними було відібрано базу для них порівняно з урахуванням думки більшості експертів.

4. За допомогою експертів та на основі використання аналітичного методу були визначені вагові коефіцієнти, що відобразили внесок тих чи інших економічних та соціальних показників у комплексний показник ТПП.

5. Підсумовування балів під час розрахунку інтегрального показника ТПП здійснювалося із приведенням цього показника до 100 балів, оскільки інакше було б неможливо (некоректно) зіставляти фактичний ТПП з базисним.

Шляхом підсумовування часткових показників ТПП розраховується комплексний показник ТПП. У свою чергу, множення відсотків виконання приватних показників ТПП на їх вагові коефіцієнти (що показують важливість, ранг кожного з них) дозволить визначити величину цих показників у балах, відобразивши тим самим внесок кожного часткового показника до загального рівня ТПП.

Для уточнення компонентів ТПП та визначення вагових коефіцієнтів самих компонентів потенціалів підприємства та часткових показників, що характеризують кожний компонент, застосовувався експертний метод (сформована група зі 114 експертів).

Фактичні значення необхідних показників було взято з планових документів, форм звітності підприємства; далі були розраховані відсоткові співвідношення двох значень цих показників: фактичний та плановий (базисний):

$$X_i = \frac{P_i^{\phi}}{P_i^{\sigma}} \times 100, \quad (2.3)$$

де  $X_i$  - відсоткове відношення  $i$ -го часткового показника ТПП,%;

$P_i^{\phi}$  - фактичне значення часткового показника ТПП;

$P_i^{\sigma}$  - базисне значення часткового показника ТПП (план, норматив, факт попереднього періоду) за звітний період, натуральні одиниці.

Розраховані в такий спосіб чисельні параметри ( $X_i$ ) свідчать про те, якою мірою завдання (план) чи нормативний  $i$ -й показник є виконаним, невиконаним або перевиконаним. Далі розраховується скорегований показник ТПП з метою стимулювання його покращення за формулою:

$$Y_i = f(X_i), \quad (2.4)$$

де  $Y_i$  - чисельне значення скорегованого  $i$ -го показника, %;

$f(X_i)$  - математична функція стимулювання  $i$ -го часткового показника.

При повному виконанні базисного показника скорегований показник також повинен дорівнювати 100%, а при відхиленнях розраховується за конкретною функцією стимулювання залежно від важливості економічного значення показника.

В принципі, можливе значне різноманіття функцій стимулювання: лінійні, параболічні, гіперболічні, тригонометричні тощо. Аналіз функцій з погляду витрат праці та точності результатів, використання різних функцій у господарській практиці доводить доцільність застосування трьох основних функцій стимулювання.

1. Стимулювання за лінійною висхідною функцією ( $Y = X$ ), коли заохочується кожний відсоток досягнення кінцевого результату, а при недовиконанні набуває фактичного значення.

2. Стимулювання за лінійною низхідною функцією ( $Y = 200 - X$ ), коли заохочується досягнення результату з найменшими витратами ресурсів, а за перевитрату ресурсів нараховується менша кількість балів. Якщо постійний коефіцієнт дорівнює 200, то при  $X = 100$  можна мати скорегований показник, еквівалентний значенню  $Y = 100$ .

3. Функція зворотного стимулювання («штрафних санкцій») передбачає нарахування негативних відсотків за формулою  $Y = -X$ , коли чисельне значення зазначеного показника призводить до негативного явища у трудовій

діяльності. Ці показники не плануються, але вони враховуються у вигляді штрафних санкцій.

При використанні лінійної функції стимулювання досягнення або, навпаки, недосягнення кінцевого результату оцінюється в тих же відсотках, але з різним знаком: позитивним за його досягнення і негативним - при недосягненні. Подібна обставина, зазвичай пов'язана з використанням «закону ваг», може мати при аналізі та позитивні, і негативні наслідки.

Вагові коефіцієнти часткових показників ТПП, визначені групою експертів, наведені у таблиці 18.

Розрахунок часткових показників показники ТПП, які характеризують їх внесок у прогнозне значення інтегрального показника, здійснюється на основі скоригованих значень показників та вагових коефіцієнтів за формулою:

$$P_i = Y_i \times B_i , \quad (1)$$

де  $P_i$  – значення  $i$ -го часткового показника ТПП, бали;

$Y_i$  – скоригований показник, %;

$B_i$  – ваговий коефіцієнт  $i$ -го часткового показника, %.

**Таблиця 1**

**Вагові коефіцієнти складових частин (компонентів) ТПП**

Складові частини (компоненти)	Питома вага в долях одиниці
Фізіологічний потенціал (Ф)	0,13
Освітній потенціал (О)	0,18
Професійний потенціал (П)	0,22
Інноваційний потенціал (І)	0,18
Соціальний потенціал (С)	0,12
Економічний потенціал (Е)	0,17
Разом	1,00

*Джерело:* складено авторами

Комплексний показник ТПП характеризує соціально-економічний розвиток підприємства. За оцінкою різних результатів має бути обґрунтовано доцільність способу розрахунку інтегрального показника. Вважаємо, що при оцінці комплексного показника ТПП доцільно використовувати середнє

арифметичне значення його компонентів.

Комплексний показник ТПП (у балах) є середнім арифметичним відношенням суми приватних показників до суми вагових коефіцієнтів, визначених експертами.

$$\text{ТПО} = \frac{[0,13 \times \Phi + 0,18 \times O + 0,22 \times П + 0,18 \times I + 0,12 \times C + 0,17 \times E]}{B_i}, \quad (2)$$

де  $\Phi, O, П, I, C, E$  – відповідно фізіологічний, освітній, професійний, інноваційний, соціальний та економічний трудові потенціали, в балах,

0,13; 0,18; 0,22; 0,18; 0,12; 0,17 – вагові коефіцієнти при складових потенціалів;

$\sum B_i$  – сума вагових коефіцієнтів часткових показників потенціалів, частки. Цей показник необхідний у випадках, коли окремі часткові показники потенціалу відсутні на підприємстві за певний період часу.

Розраховано за наведеною методикою трудовий потенціал підприємства АТ «Хмельницькобленерго». В якості базового рівня показників було взято фактичні значення 2019 року. Агреговані результати розрахунку представлені в табл. 2.

**Таблиця 2**

**Агреговані результати розрахунку трудового потенціалу  
АТ «Хмельницькобленерго»**

Показники	Вагомий коефіцієнт, частки	Рівень показника
1. Кадровий потенціал	0,172	12,855
2. Освітній потенціал	0,183	18,887
3. Професійний потенціал	0,223	22,037
4. Інноваційний потенціал	0,183	21,083
5. Соціальний потенціал	0,123	12,051
6. Економічний й потенціал	0,172	26,951
<b>Разом</b>	<b>1,016</b>	<b>113,865</b>
<b>Разом с поправкою на сумарний вагомий коефіцієнт</b>		<b>112,072</b>

*Джерело:* складено та розраховано авторами

Розрахунок виявив, що ТПП АТ «Хмельницькобленерго» в 2021 р. становив 112,072 балів, що перевищує нормативне значення в 100 балів і свідчить про зростання рівня ТПП порівняно з базисним 2019 роком.

Запропонована для розрахунку інтегрального показника ТПП методика базується на сукупності часткових показників потенціалів підприємства та працівників у вигляді зі ставлення фактичних показників трудової діяльності до їх базисних значень, виважених за допомогою виведених експертним методом вагових коефіцієнтів. Інтегральний показник трудового потенціалу організації вимірюється в балах із приведенням до 100-бальної шкали виміру.

### **СПИСОК ЛІТЕРАТУРИ**

1. Троицкая А. А. Расчёт трудового потенциала организации на примере ОАО «Литейно-механический завод». *Теоретическая и прикладная экономика*. 2021. № 3. URL: [https://nbpublish.com/library\\_read\\_article.php?id =36250](https://nbpublish.com/library_read_article.php?id =36250)



## ВИЯВЛЕННЯ АГРЕГОВАНИХ ЧИННИКІВ, ЩО ВПЛИВАЮТЬ НА СТАН ФІНАНСОВОЇ БЕЗПЕКИ БАНКУ

**Смоляк Віктор Анатолійович,**

к. е. н., доцент

**Муродов Махмуджон Махсуджон углі,**

студент

Харківський національний економічний

університет імені Семена Кузнеця

м. Харків, Україна

**Анотація:** Дослідження присвячене виявленню агрегованих чинників, що впливають на стан фінансової безпеки банку. В результаті дослідження встановлено, що застосування факторного моделювання дозволяє виявити агреговані чинники, що відбивають вплив сформованої сукупності часткових показників як базисних параметрів інтегрального оцінювання стану фінансової безпеки банку.

**Ключові слова:** банк, фінансові безпека, банківська діяльність, фінансове діагностування, механізм забезпечення фінансової безпеки, агреговані чинники.

1. Економіко-математичне моделювання є важливим засобом розв'язання багатьох економічних завдань і, зокрема, проведення аналітичного дослідження. Модель являє собою умовний об'єкт дослідження, тобто матеріальне чи образне відображення реального об'єкта, процесу його функціонування в конкретному середовищі [1].

Кожний результативний показник залежить від багаточисельності та різнобічних факторів. Чим детальніше вивчаються впливи факторів на кількість результативного показника, тим точніше результати аналізу й оцінка якості діяльності банку [2]. Звідси важливим методологічним питанням в аналізі його діяльності є вивчення та вимірювання впливу факторів на кількість економічних показників, що досліджуються.

Факторний аналіз – це методика комплексного системного вивчення і оцінки впливу факторів на величину результативних показників [3], суть якого полягає у виключенні опису множинних характеристик що вивчаються, і заміні його меншою кількістю інформаційно більш ємних змінних.

2. На думку авторів, важливою відмінною особливістю факторного аналізу є те, що він дозволяє одночасно досліджувати велике число взаємозалежних змінних без припущення про "незмінність всіх інших умов", так необхідного при використанні ряду інших методів аналізу.

Ступінь зв'язку факторів з первинними показниками відображується у коефіцієнтах кореляції, що являють собою факторні навантаження або вагові коефіцієнти [5]. До факторів включаються змінні, які мають найбільші значення коефіцієнтів кореляції з факторами. Таким чином, значення факторів є лінійними комбінаціями первинних змінних, а це в свою чергу означає, що фактори можна вимірювати. Щодо інтерпретації назви факторів, які повинні відображати їх економічний зміст, вони мають безпосередню залежність від складу значущих показників (за коефіцієнтами кореляції).

Слід відзначити, що факторні навантаження характеризують тісноту зв'язків між частковими признаками та факторами, при чому зв'язок вважається істотним, якщо парний коефіцієнт кореляції є більшим ніж 0,7.

Зважаючи на зазначене, перший фактор пояснює максимальну частку усієї мінливості ознак, що увійшли до його складу (процент повної дисперсії є максимальним) другий – максимальну з тієї, що залишалась тощо.

3. Таким чином, скорочення простору ознак, що описують досліджуване явище методами факторного аналізу дозволяють визначити найістотніші риси, що характеризують об'єкт та латентні зв'язки, які відображують внутрішні механізми його функціонування.

Метою дослідження є виявлення агрегованих чинників, що відбивають вплив сукупності часткових показників на формування стану фінансової безпеки банку.

4. Для проведення дослідження використовувалося спеціалізоване

програмне забезпечення «Statgraphics Plus». Показники, за якими проводиться факторний аналіз представлено таким переліком, який формувався за допомогою аналізу літературних джерел та з урахуванням доступності звітності банків для можливості розрахунку обраного коефіцієнту. Дослідження здійснювалось за даними 10-х банків за період 3 роки (2019-2021 рр.) [4].

Ітеративне застосування процедури факторного аналізу дозволило отримати результати, які подано у табл. 1.

**Таблиця 1**

**Навантажувальні характеристики показників  
фінансової безпеки банку**

Показники	Фактори			
	1	2	3	4
Рентабельність активів	0,984	-0,063	0,053	0,112
Рентабельність дохідних активів	0,983	-0,064	0,051	0,113
Ефективність роботи банку	0,745	0,417	0,105	0,138
Ефективність операцій з процентними коштами	0,158	0,948	0,042	0,135
Загальний рівень рентабельності	0,862	0,231	0,080	0,086
Чиста процентна маржа	0,025	0,977	-0,053	0,104
Коефіцієнт захищеності капіталу	-0,244	0,294	-0,832	-0,121
Рентабельність активів середньорічна	0,989	-0,047	0,076	0,113
Рентабельність акціонерного капіталу	0,970	0,098	-0,044	0,133
Рентабельність діяльності за витратами	0,938	0,106	0,032	0,182
Крос-коефіцієнт	-0,284	-0,016	0,231	-0,888
Коефіцієнт співвідношення кредитів і зобов'язань	0,129	0,382	0,306	0,788
Коефіцієнт достатності капіталу	-0,062	0,239	0,910	-0,113
Загальна дисперсія, %	51,106	18,180	12,696	8,656
Накопичена дисперсія, %	51,106	69,300	81,997	90,648

Слід відзначити, що значний діапазон значень загальної дисперсії між першим і другим та третім факторами свідчить, що вони мають різний вплив на формування фінансової безпеки банку.

5. Спираючись на структуру факторів та значення їх навантаження на часткові показники, було визначено економічну інтерпретацію складових фінансової безпеки, які є притаманними для банків у 2019 –2021 рр.

Виходячи із сутності факторного аналізу, найбільш вагомий вклад дає перший фактор – 51,106 відсотків мінливості. Другий та третій фактори

пояснюють 18,180 і 12,696 відсотків відповідно, а останній фактор - 8,656 відсотків мінливості. Отже, такі високі значення загальної поясненої мінливості свідчать про те, що факторний аналіз дозволив на рівні 90,648 % спільності представити первісні змінні, які відбивають стан фінансової безпеки банків у 2019 – 2021 рр. чотирма незалежними складовими.

Структуру першого фактору визначають такі показники, як рентабельність активів, рентабельність дохідних активів, ефективність роботи банку, загальний рівень рентабельності, рентабельність статутного фонду, рентабельність діяльності за витратами.

Виходячи із сутності показників, даний фактор можна інтерпрювати, як прибутковість банку від основної діяльності, тобто у 2019-2021 рр. на рівень фінансової безпеки найбільше впливала здатність генерувати прибуток. Значний відсоток пояснювальної мінливості та високі навантаження першого фактору на зазначені показники свідчать, що для аналізованих банків саме прибутковість діяльності є найвагомішим підґрунтям щодо їх спроможності захищати фінансові інтереси від впливу загроз мезо- та макросередовища.

На думку авторів, саме прибутковість діяльності є цілком об'єктивною причиною високого рівня фінансової безпеки для сучасних умов розвитку банківської системи України, тому що, маючи в наявності вільні кошти, банк взмозі розширювати свою діяльність, маніпулювати відсотковими ставками за кредитами та депозитами і розраховуватися за зобов'язаннями у разі виникнення форс-мажорних обставин.

Структуру другого фактора визначають ефективність операцій з процентними коштами та чиста процентна маржа. Даний фактор можна інтепрювати як ефективність процентної політики банку. На сучасному етапі розвитку банківської системи України, між існуючими банками виникають «відсоткові війни», банки намагаються пропонувати клієнтам велику дохідність від депозитних вкладів, при тому здешевлюючи кредити. Таким чином виникає загроза отримати збитки від діяльності. Нездатність менеджменту банку регулювати відсоткові ставки, є загрозою для фінансової безпеки установи,

тому даний фактор є вагомим.

До третього фактору увійшли показники достатності та захищеності капіталу. Виходячи із економічної сутності даних коефіцієнтів, цей фактор можна трактувати, як фактор перекладання ризиків банку на власників. Тобто, фінансова безпека банківської установи залежить від того, на скільки готові акціонери інвестувати кошти у розвиток діяльності. Чим більше вкладень у власний капітал, тим вищим буде рівень фінансової безпеки, так як у разі виникнення кризових ситуацій, банк зможе розраховуватися із зобов'язаннями за рахунок коштів акціонерів. Четвертий фактор утворили показники співвідношення кредитів та зобов'язань та крос-коефіцієнт – фактор надійності банківської установи. Відображає ефективність роботи менеджменту банку у сфері трансформації зобов'язань у кредити, інвестиції та послуги. Даний фактор відображає вплив кредитної політики банку на рівень фінансової безпеки, та дозволяє робити висновки, щодо подальшого розвитку установи. Четвертий фактор найменше впливає на фінансову безпеку банку, оскільки описує 8,75% мінливості. На рис. 1 представлено діаграму розташування банків у просторі складових фінансової безпеки, з якого видно відсутність групування банків за роками та розташування деяких з них на певній відстані від основної маси, що свідчить про існування значних коливань у функціонуванні банків під впливом мезо- та макросередовища, а також про їх недостатню увагу до якості формування стратегії свого розвитку.

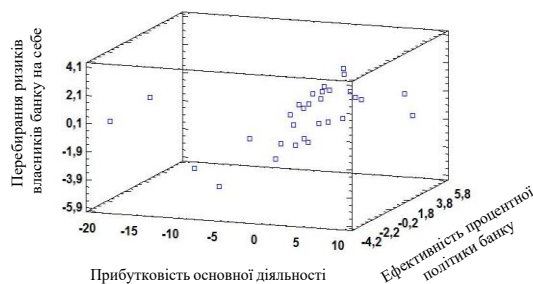

**Рис. 2.3. Діаграма розташування досліджуваних банків у просторі перших трьох складових фінансової безпеки банку**

Наявність загальних тенденцій формування спроможності банків щодо захисту своїх фінансових інтересів, які було визначено факторним

моделюванням на основі часткових характеристик рівня фінансової безпеки 10 банків за 2019 – 2021 рр., підтверджується їх тісним групуванням у просторі трьох перших факторів. Таким чином, застосування факторного моделювання дозволило виявити агреговані чинники, що відбивають вплив сукупності часткових показників на формування стану фінансової безпеки банку. Крім того, необхідно зауважити, що визначені тенденції формування спроможності банків щодо захисту своїх фінансових інтересів є загальними для досліджуваних банків та пояснюють велику частку загальної мінливості їх часткових характеристик та віддзеркалюють особливості сучасного процесу управління нею. Це обґрунтовує доцільність використання сформованої сукупності часткових показників як базисних параметрів інтегрального оцінювання стану фінансової безпеки як окремого банку, сукупності банків так і як експрес-індикатор всієї банківської системи України.

#### СПИСОК ЛІТЕРАТУРИ

1. Барановський О. І. Банківська безпека : проблема виміру / О. І. Барановський // Економіка і прогнозування. – 2006. – №1. – С. 7–26.
2. Головач А. В. Статистичне забезпечення управління економікою: Прикладна статистика : навч. посіб. / А. В. Головач, В. Б. Захожай, Н. А. Головач. – К. : КНЕУ, 2005. – 333 с.
3. Дзюблюк О. В. Фінансова стійкість банків як основа ефективного функціонування фінансової системи : монографія / О. В. Дзюблюк, Р. В. Михайлюк. – Тернопіль : ТНЕУ, 2009. – 316 с.
4. Національний банк України : офіційний сайт [Електронний ресурс]. Режим доступу : <http://www.bank.gov.ua/>
5. Пластун О. Л. Фінансова безпека банківської діяльності : навч. посіб. для самост. вивчення дисципліни / О. Л. Пластун. – Суми : ДВНЗ «УАБС НБУ», 2010. – 112 с.

**ТЕОРЕТИЧНІ ОСНОВИ СУТНОСТІ ФІНАНСОВИХ  
РЕСУРСІВ ПІДПРИЄМСТВА**

**Ткачук Д. Ю.**

аспірант

Прикарпатський національний університет  
імені Василя Стефаника

**Анотація.** Пошук, залучення та ефективне управління фінансовими ресурсами стало необхідністю задля виживання суб'єктів господарювання та їх подальшого розвитку, а також функціонування національної економіки в умовах російської-української війни. У процесі дослідження проведено теоретичне опрацювання підходів щодо визначення сутності фінансових ресурсів підприємства та запропоновано уточнене визначення.

**Ключові слова:** фінансові ресурси, грошові фонди, суб'єкт господарювання, грошові кошти, грошові доходи.

З початком російсько-української війни національна економіка зазнала значних викликів і фінансових втрат. Саме тому формування та ефективне використання фінансових ресурсів на рівні держави і на підприємствах займає чільне місце.

Вивчаючи погляди науковців на проблему формування та управління фінансовими ресурсами, можна ствердити, що в міжнародному науковому товаристві не існує єдиного підходу щодо визначення сутності фінансових ресурсів підприємства. Зважаючи на це, виникає потреба в систематизації наукових поглядів щодо дослідження даного питання. (Рис. 1.)

Досліджуючи сутність даної категорії, Павлюк К. В. та Василик О. Д. стверджували, що “фінансові ресурси – це грошові фонди, які утворюються в процесі розподілу й перерозподілу ВВП, акумулюються у відповідні фонди задля забезпечення безперервного процесу розширеного відтворення та

задоволення інших суспільних потреб“. [1, с. 117-118]

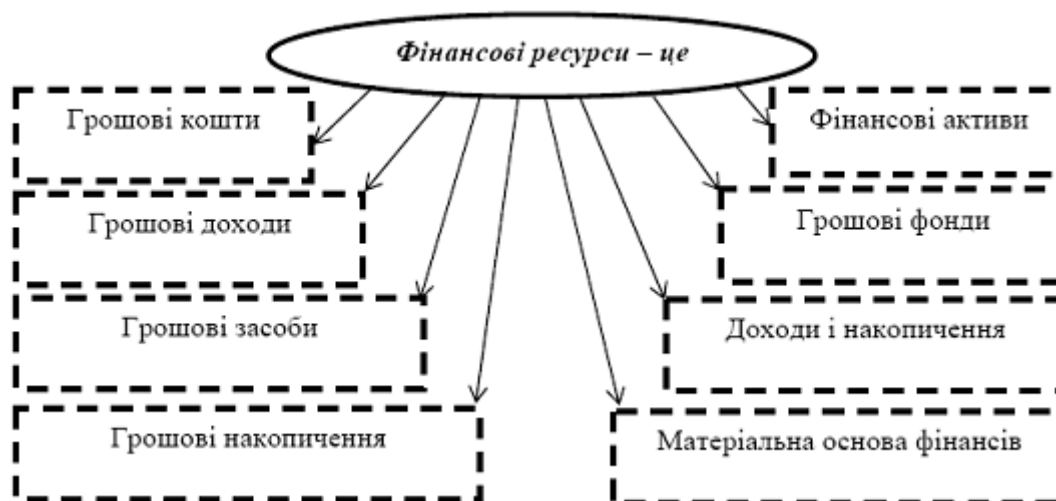

**Рис. 1. Підходи визначення сутності фінансових ресурсів підприємства**

Т. В. Гуйда визначає, що “фінансові ресурси – це сукупність доходів, відрахувань та надходжень, які перебувають у розпорядженні підприємств, організацій та держави і спрямовуються на задоволення суспільних потреб з метою розширення виробництва і зростання матеріального добробуту народу“. [2, с.13]

В процесі здійснення господарської діяльності фінансові ресурси займають чільне місце, тому Власова Н., Круглова О., Безгінова Л. розглядають “фінансові ресурси підприємства як сукупність грошових коштів у формі доходів і зовнішніх надходжень, які знаходяться у розпорядженні господарського суб’єкта в певний період та призначені для виконання його фінансових зобов’язань, фінансування поточних витрат і витрат, пов’язаних із розширенням виробництва“. [3, с.49]

На думку Родіонової В. М., “фінансові ресурси підприємства – це грошові доходи та надходження, які знаходяться в розпорядженні суб’єкта господарювання і призначені для виконання фінансових зобов’язань, здійснення затрат із розширеного відтворення й економічного стимулювання працівників“. [4, с.125]

В процесі своїх досліджень Філімоненко О. С. звертає увагу на те, що “фінансові ресурси підприємства проявляють себе як грошовий капітал, а саме



власний, позиковий і залучений, який використовується підприємствами для формування своїх активів і здійснення виробничо-фінансової діяльності з метою одержання відповідного доходу, прибутку“. [5, с.29]

Окрім вітчизняних вчених, значний внесок в дослідження теоретичних основ сутності фінансових ресурсів підприємства здійснили іноземні науковці.

Так, Стиров М. М. розглядає “фінансові ресурси підприємства як власні та залучені кошти, що перебувають у його розпорядженні, спрямовуються на поточні витрати та капітальні вкладення з метою розширеного виробництва, а також на погашення зобов'язань перед кредиторами, які виникають у реальному грошовому обігу та функціонування яких спрямоване на досягнення загальних цілей ефективного розвитку підприємства“. [6, с.18]

Бродбент М. та Каллен Дж. стверджують, що фінансові ресурси - це кошти, що знаходяться в розпорядженні підприємства і призначені для здійснення поточних витрат і витрат на розширене відтворення, для виконання фінансових зобов'язань і економічного стимулювання працівників. Окрім цього фінансові ресурси також спрямовуються на утримання та розвиток не виробничих об'єктів, споживання, накопичення, у спеціальні резервні фонди тощо. [7]

Отже, узагальнюючи дослідженні літературні джерела, фінансові ресурси підприємства – це сукупність доходів та надходжень суб'єкта господарювання, які перебувають у розпорядженні підприємства і використовуються ним задля забезпечення безперервного виробничого процесу, спрямованого на розширене відтворення, погашення поточних та довгострокових зобов'язань, отримання прибутку і виконання соціально-економічних цілей.

## **СПИСОК ВИКОРИСТАНИХ ДЖЕРЕЛ**

1. Строкович Г. В, Гончарук С. В. Взаємозв'язок економічних категорій «фінанси», «фінансування», «фінансове забезпечення», «фінансові ресурси» / Науковий вісник Ужгородського національного університету. 2017 р. № 16 – С. 113-120.

2. Фінанси підприємств: навч. посібник: курс лекцій / за ред. Г. Г. Кірейцева. Київ: ЦУЛ, 2002. 268 с.
3. Перевознюк В.В Формування та використання фінансових ресурсів підприємств водопостачання та водовідведення. – 2013 р. – 221 с.
4. Радіонова В. М. Фінанси / В. М. Радіонова – М. : Фінанси і статистика, 1995. – 432 с.
5. Бондаренко О. С. Розвиток фінансів підприємств в умовах логістизації економіки. – 2017 р. – 579 с.
6. Стиров М. М. Фінансові ресурси промислових підприємств: теорія, аналіз, управління / М. М. Стиров; відп. ред. Ю. А. Гаджієв. - М.-Берлін: Дірект-Медіа, 2015. - 163 с.
7. Broadbent M., Cullen Financial resources Електронний ресурс: [https://ceopedia.org/index.php/Financial\\_resources](https://ceopedia.org/index.php/Financial_resources)

## ПРІОРИТЕТНІ МАРКЕРИ ВІДНОВЛЕННЯ РЕГІОНАЛЬНОГО РОЗВИТКУ УКРАЇНИ

**Харченко Ю. П.**

к. н. з держ. упр., доцент

Національний університет «Чернігівська політехніка»

**Анотація:** Традиційно притаманні виклики, які поставали перед Україною на етапі становлення та розвитку регіональної економіки перед війною, поповнилися новими, першість з яких належить безпековому. Ті завдання, які до повномасштабної військової агресії з різних причин навіть не розглядалися під час планування, відтепер домінуючі і ще довгий час негативно впливатимуть на Україну та регіон. Розвиток країни залежить від багатьох факторів, але основним і непорушним має бути суверенітет території, чисельність і структура населення, наявність і потужність національної економіки, інфраструктура, що є об'єднуючим країни.

**Ключові слова:** регіональний розвиток, регіоналізація, інституціоналізм, стратегія, місцеве самоврядування.

Відновлення України – це не лише відбудова зруйнованого на цей час ворогом, а відновлення стабільного життя в містах і селах, формування нової економіки, яка враховує нову реальність – постійну загрозу війни з боку Росії (при цьому слід розуміти, що загроза продовжує існувати в Білорусі, яка сьогодні фактично є сателітом РФ).

Ще до повномасштабної української війни, політики, експерти та пересічні українці розуміли, що регіони України помітно відрізняються за різними об'єктивними показниками, але сьогодні додалася ще одна риса, яка найбільше впливає на ці визначені об'єктивні показники. Майбутнє регіонального розвитку – це близькість регіону до Російської Федерації та Білорусі, рівень наступального потенціалу цих країн. Близькість до кордонів Росії та Білорусі наразі стала найбільшим стримуючим фактором для

вимушених мігрантів повернутися в ці прикордонні райони та почати якесь виробництво.

Враховуючи загрози з боку Росії та Білорусі, які зберігаються навіть після закінчення бойових дій, для планування відновлення та майбутнього розвитку регіону видається доцільним виділити три макрорегіони: Східний (прикордонний) – території/регіони вздовж лінія з Російською Федерацією та кордони Білорусі, де загроза прямого військового вторгнення є найбільшою і повинна мати значну кількість військових об'єктів для стримування противника; Центральний (опорний) – території/регіони, що межує з прикордонною зоною, з помірним рівнем загрози військового вторгнення; Західний (тил) регіон в західній частині України, найближчий до країн ЄС, має найменшу загрозу прямого військового вторгнення Російської Федерації/Білорусі. На основі цього макрорегіонального поділу спробуємо намітити можливості спеціалізації цих макрорегіонів, визначити оптимальну місцеву економічну структуру та розміщення виробничих потужностей, спланувати систему розселення, дослідити транспортні коридори між цими макрорегіонами та логістику.

Варто наголосити на пріоритетах та кроках відновлення України

1) Незважаючи на різницю між регіонами, спекуляції промосковських політиків, ЗМІ та агентів ФСБ щодо різних типів українців, Україна виявилася досить єдиною країною у важкі часи війни.

Одним із важливих факторів територіальної єдності України є міцний каркас головних міст: Київ – північ, Львів – захід, Харків – схід, Дніпро - центр, Одеса – південь. Тому ворожі удари по ключових містах не є випадковими. Відновлення цього каркасу, поєднання цих міст одне з одним та реалізація максимальної взаємодоповнюваності економічного, освітнього та культурного просторів цих міст є запорукою цілісності та прискореного розвитку України, тому є одним із пріоритетів відновлення.

2) Відновлення регіону вимагатиме швидкої доставки критично важливих вантажів та підключення ключових міст-логістичних центрів до Києва та за

кордоном, тому першочерговим завданням є відновлення можливості прийому транспортних літаків в аеропортах Харкова, Одеси, Дніпра, Львова, Вінниці.

### 3) Відновлення уражених військовою агресією регіонів.

Необхідно ввести в нормативне законодавство нове поняття, що постраждалі території – це територіальні громади або територіальні громади, на території яких ведуться бойові чи ракетно-бомбові удари.

Для таких територій визначаються конкретні класифікації за ступенем пошкодження та втрати населення, у тому числі за результатами евакуації. Для кожної категорії визначити об'єктивні критерії, нанести на карту територію та детально описати кожну територію, щоб прийняти найкраще рішення про реконструкцію чи не реконструкцію. Відновлення на постраждалих територіях має базуватися на розумінні реальної можливості повернення населення, яке залишило територію. Загалом ВПО мають звертатися до соціальних служб, щоб оцінити бажання та умови повернення на постійне місце проживання.

### 4) Будівельна промисловість

Зруйнована реконструкція вимагає багато будівельних матеріалів. Модульна мережа сучасних підприємств з виробництва будівельних матеріалів повинна бути максимально наближена до найбільш постраждалих територій України. Це дасть можливість використовувати місцеву сировину та забезпечити роботою тих, хто не мав змоги працювати до і після. Необхідно налагодити, відповідно до будівельних технологій, виробництво збірних конструкцій для будівництва житлових і соціальних об'єктів, які можна швидко прилаштувати на ділянці і звести в дуже стислі терміни.

5) Відновити зруйновані будинки та побудувати будинки в нових місцях переселення. Треба як найшвидше репатріювати тих, хто пішов з війни, по можливості з того району, звідки вони виїхали, щоб уникнути війни. При цьому слід розуміти, що з кожним додатковим місяцем перебування поза межами місця проживання кількість людей, які хочуть повернутися, зменшується.

Через постійну загрозу з боку Російської Федерації мешканці, які повертаються до найближчих до кордонів Російської Федерації міст і сіл, є

менш привабливими. З іншого боку, деякі територіальні громади на заході не матимуть житла для внутрішньо переміщених осіб, які вирішать тут залишитися. Тому вирішувати питання розвитку житла іммігрантів у західних і східних регіонах необхідно по-різному.

#### б) Реконструкція соціальної інфраструктури

Відбудова зруйнованих шкіл повинна проводитися відповідно до нових вимог і нових вимог до шкільних будівель. Частиною уваги має бути пристосування до освітніх потреб інших громадських місць у всій громаді, таких як культурні центри, торгові центри тощо. Реабілітація зруйнованих закладів охорони здоров'я має ґрунтуватися на новому підході до системи охорони здоров'я, яка є належним чином децентралізованою та технічно оснащеною, із знанням про існування ключових компонентів приватних закладів.

#### 7) Енергія.

Відновити пошкоджені мережі електропостачання та газопостачання, максимально збільшивши перехід від традиційного газопостачання до електроенергії (атомної та екологічної). Створити підприємства, які переробляють вугілля, торф і кукурудзу в рідкі або газоподібні енергоносії. Враховуючи обмежений потенціал експорту українського зерна та високу залежність України від імпорту дизельного палива та бензину, виробництво біодизеля та біоетанолу швидко розширюється на географічно рознесених малих сучасних підприємствах з переробки ріпаку, кукурудзи, цукрових буряків та картоплі. У районах, наближених до кордонів Російської Федерації, де чисельність населення значно скорочується, ускладнюється ведення комерційної діяльності, а при будівництві заводів із значно скороченим населенням необхідно розширювати лісонасадження цих територій. Перспективні види деревини: сировина для виробництва палива та меблів.

#### 8) Виробнича зона.

Основними об'єктами трансформації є підприємства харчової промисловості, що працюють на внутрішньому ринку, а також

високотехнологічні підприємства та підприємства оборонної промисловості.

Слід максимально замкнути технологічні ланцюжки виробництва готової продукції оборонного призначення на українських підприємствах та кооперації з компаніями-суміжниками. З відновленням оборонних підприємств вигідно створювати спільні виробництва за участю американських компаній (виробників зброї та європейських, особливо польських виробників).

Героїчний опір українського війська та всього українського народу ворогові – головний аргумент нашої перемоги над нещадною могутністю Росії. Війна завдала жахливої шкоди всім регіонам України, українським регіонам і територіальним громадам. Україна потребує післявоєнної відбудови, і плани можна і потрібно будувати вже зараз. Україна має можливість пришвидшити вступ до Європейського Союзу, тому плани реконструкції та регіонального розвитку вже зараз мають відповідати європейським правилам, отримуючи тут досвід і зміцнюючи довіру іноземних партнерів до наших планів і реалізації. Ефективно координуються зусилля всіх учасників плану, підвищується своєчасність, всебічність і реалістичність плану відновлення, розробленого в умовах ослаблення війною адміністративної та місцевої влади.

Потрібен процес. Цю роль може виконувати Національний комітет повоєнної відбудови України, але водночас він не може і не повинен замінити виконавчу владу, відповідальну за реалізацію політики відбудови.

### **ЛІТЕРАТУРА:**

1. Відбудова України буде найбільшим внеском у підтримку глобального миру – промова Президента на Міжнародній конференції з питань відновлення України в Лугано [Електронний ресурс]. – 2022. – Режим доступу до ресурсу: <https://www.president.gov.ua/news/vidbudova-ukrayini-bude-najbilshim-vneskom-u-pidtrimku-globa-76261>
2. <https://www.csi.org.ua/news/pro-vidnovlennya-ta-regionalnyj-rozvytok-pislya-vijny/>

**ЯПОНСЬКА ПРАКТИКА ФОРМУВАННЯ КОРПОРАТИВНОЇ  
КУЛЬТУРИ КОМПАНІЙ**

**Чернух Діана**

аспірантка

**Трушкіна Наталія**

кандидат економічних наук, старший дослідник

Інститут економіки промисловості НАН України

м. Київ

Сьогодні японська ділова культура є однією з найцікавіших з точки зору міжнародного бізнесу. Японія є прикладом країни з багатовіковими традиціями, та найновітнішими технологіями. Японський менеджмент за своїм духом, культурою управління і нормами ведення бізнесу кардинально відрізняється від звичного для країн західної культури стилю управління. Безпрецедентні успіхи японських корпорацій на світовому ринку, їх феноменальна конкурентоспроможність, динамічне і стабільне зростання японської економіки – усе це зробило японський менеджмент легендою міжнародного бізнесу.

Японська модель корпоративного управління, увесь час залишаючись у рамках раціональної, «ринкової» поведінки, у той же час мала і має яскраво виражене національне забарвлення і глибокі етнопсихологічні та культурно-історичні традиції [1]. У світі бізнесу ідея про етичні правила поведінки працівників організації виникла в 1930-ті роки в Японії, об'єднавши самурайську етику та сучасні технології виробництва. Це було викликано гострою необхідністю підвищення ефективності виробництва за умови, що всі технологічні ресурси були вже вичерпані [2].

Японський метод управління відрізняється від використовуваних методів у більшості країн Європи і Америки насамперед своєю спрямованістю: основним предметом управління у Японії є праця. Мета, яку ставить собі



японський управляючий – збільшити ефективність роботи підприємства за рахунок підвищення продуктивності праці працівників.

На думку японського фахівця з менеджменту Х. Йосихара, є сім характерних ознак японського управління [3]: гарантія зайнятості і створення умов довірливості; гласність і національні цінності корпорації; управління, яке засновано на інформації; управління, яке орієнтовано на якість; особиста гордість керівника залежить від закріплення зусиль з контролю якості; постійна присутність керівництва з виробництва; підтримка чистоти й порядку.

Важливою особливістю японського менеджменту та політики формування корпоративного іміджу є концепція безперервного навчання. Японці впевнені, що безупинне навчання призводить до постійного вдосконалення майстерності. Кожна мисляча людина шляхом безперервного навчання може покращити виконання своєї роботи. Це призводить до саморозвитку, а досягнуті результати приносять моральний прибуток. З іншого боку, метою навчання є підготовка до відповідальнішої роботи і підвищення на службі. Але, на відміну від західного підходу до управління, японці надають особливе значення вдосконаленню майстерності без очікування будь-якої матеріальної користі. Японці переконані, що поліпшення майстерності саме собою може приносити людині величезне задоволення.

Сьогодні японці пояснюють розквіт своєї економіки застосуванням таких методів управління, як:

*хосін-канрі* – управління через політику. Підхід, що передбачає розуміння глобальної мети та стратегії компанії і заснований на моральних засадах та сімейних цінностях.

*кайдзен* – метод управління, в основі якого лежить розуміння, що істотна частина ресурсів може бути витрачена на дрібниці та рутину, і їх не вистачає для важливих стратегічних завдань. Це японська філософія, яка за пару десятиліть підняла з руїн післявоєнну економіку країни. Слово «кайдзен» у перекладі і за фактом означає постійне поліпшення себе як особистості і професіонала, робочого місця, процесу виробництва, менеджменту, відносин зі

споживачами, і взагалі, всього навколо. Щоб філософія кайдзен працювала в бізнесі, японські управлінці підкріплюють її практичними інструментами по оптимізації робочих місць, контролю якості, подачі раціоналізаторських пропозицій, дбайливому витрачанні ресурсів. Підходи кайдзен-менеджменту різко відрізняються від прийнятих на Заході методів управління. В Японії особливе значення надають людям і процесу виробництва, а на заході керівництво компаній орієнтується на продукт і результат (табл. 1).

**Таблиця 1.**

### **Основні принципи кайдзен в управлінні підприємством**

Принципи кайдзен	Характеристика управління
Споживачі	Найважливіша ланка в ланцюжку виробництва, і всі зусилля компанії спрямовані на те, щоб вони отримали якісний товар за низькою ціною. Важливо передбачати вимоги ринку і пристосовувати виробництво під нові потреби. Зворотній зв'язок зі споживачем — одна з важливих складових кайдзен.
Співробітники	Найцінніший актив компанії, без їх підтримки кайдзен неможливий. Відносини з персоналом на японських підприємствах побудовані так, що співробітники самі зацікавлені у випуску якісної і конкурентоспроможної продукції. Тут добробут підприємства означає добробут співробітника.
Менеджмент	Японські менеджери заслуговують авторитет не табличкою на дверях кабінету, а своїми знаннями, досвідом, прийнятими рішеннями, особистим прикладом. Без підтримки топ-менеджменту розгорнути кайдзен в компанії неможливо: цілі щодо вдосконалення встановлюються на верхньому рівні і розгортаються зверху вниз. Реалізація намічених планів вимагає прийняття рішення та інвестицій. Чим вище менеджер по ієрархії, тим більше дій щодо вдосконалення від нього очікується.
Орієнтація на процес, а не на результат	В основі кайдзен лежить процесне мислення, тому, що вдосконалення процесів призводить до поліпшення результату. В Японії цінуються зусилля співробітників по оптимізації процесу роботи, навіть якщо це не несе прямої економії компанії.
Поступовий розвиток плюс інновації	Західні компанії вважають за краще стрибкоподібний розвиток за допомогою впровадження інновацій, не піклуючись про незначні поліпшення. Японці поєднують кайдзен та інновації і домагаються довгострокового зростання.
Вбудовування якості у процес	Якість – важливий елемент кайдзен. Японці усвідомили, що перевірка готової продукції на брак — марна трата часу і грошей, тому що не веде до підвищення якості. Тому вони стали вбудовувати якість в усі стадії виробництва, починаючи від розробки продукту і вибору постачальників, і закінчуючи доставкою товарів споживачам.

*Джерело:* складено на основі [4; 5-12].

Прагнення до досконалості японських працівників підкріплюється п'ятьма системами формування відносин між людиною і організацією: система довічного найму; система навчання на робочому місці; система ротації; система

чеснот; система винагород. Слід відзначити, що корпоративна культура японських підприємств має значні відмінності від західної культури (табл. 2).

**Таблиця 2.**

**Відмінності японського підходу до управління корпоративною культурою від традиційного у західних компаніях**

Критерії порівняння	Японська корпоративна культура	Західний стиль корпоративної культури
Орієнтація на	Процес	Результат
Розвиток	Поступове, що виявляється згодом, іноді плюс інновації	Стрибокподібне, тільки за рахунок інновацій
Ресурси	Бережливе витрачання ресурсів	Нераціональне витрачання ресурсів — поки є прибуток, немає сенсу оптимізувати витрати
Відносини в колективі	Взаємодопомога, підтримка, обмін знаннями	Індивідуалізм, конкуренція між особистостями і підрозділами
Керівництво	Лідер, наділений авторитетом і досвідом	Начальник, наділений владою
Сприятливе середовище для застосування	Повільне зростання економіки при нестачі ресурсів	Економічний бум, ресурси в надлишку
Перспектива	Довгострокова	Короткострокова

*Джерело:* складено на основі [1; 4].

Проте все ж найбільш значущі відмінності японських компаній від американських і європейських криються в особливих культурних цінностях, що визначають місце людини в світі і суспільстві, ставленні до змін, роль громади, колективу і багато іншого. Порівняти основні системоутворюючі чинники організаційної культури японських і західних компаній можна з підстав, наведених у табл. 3.

Основна мета корпоративної культури японських підприємств це задоволення потреб споживача. Щоб домогтися цього, топ-менеджмент встановлює чіткі пріоритети якості продукції, витрат і дисципліни поставки, і розгортає їх зверху вниз на все підприємство. Окрім цього, дана культура підприємств дбає про задоволення потреб споживача та дозволяє: підвищити якість продукції і одночасно знизити ціну; збільшити прибуток компанії; мотивувати персонал і використовувати по максимуму його потенціал; зберігати конкурентоспроможність на ринку десятиліттями; раціонально

використовувати обмежені ресурси.

**Таблиця 3.**

**Системоутворюючі чинники організаційної культури  
японських та американських компаній**

Критерії порівняння	Компанії Японії	Компанії США
Орієнтація менеджерів	Довгострокова перспектива. Значимі цінності збільшення частки ринку, питомої ваги нових виробів, підвищення якості продукції	Короткострокова перспектива. Значимі орієнтації отримання швидкого доходу від інвестицій і підвищення вартості акцій
Уявлення про організацію	Вічна цінність, схожа за своїм соціальним значенням з громадою, містом, селом, сім'єю	Економічна цінність. Організація служить базової мети отримання прибутку, люди приєднуються до неї на основі контракт
Наймання персоналу	Довгостроковий найм. Для штатних працівників передбачений довічний найм. Перехід в іншу організацію "з підвищенням" неможливий	Короткостроковий найм. Можливість звільнення сприяє ефективності організації. Роботодавці та працівники вільні у своєму виборі
Кар'єра працівника	Внутрішньоорганізаційна повільна кар'єра. Постійна ротація кадрів між структурними підрозділами. Базова освіта не визначає кар'єру людини	Можливість швидкої кар'єри для компетентних працівників. Принципова орієнтація на міжорганізаційних кар'єру. Кар'єра будується в одній професійній області
Головний фактор, що визначає статус людини в організації	Стаж роботи	Особисті заслуги, талант і компетентність
Освітні програми в організації	Освіта – обов'язок фірми перед співробітником. Постійна реалізація внутрішньофірмових освітніх програм	Освіта - інструмент підвищення ефективності персоналу. Особливу увагу до спеціальних програм підготовки менеджменту (МВА)
Оцінка працівників	Конфіденційна оцінка. Не можна говорити людям про те, що один з них краще або гірше іншого	Відкрита оцінка співробітників в рамках атестації. У ряді випадків пряме заохочення конкуренції між людьми
Управлінські рішення і відповідальність	Колегіальні	Індивідуальні
Оплата праці	Строго конфіденційна форма виплат, заробітна плата визначається стажем роботи. Великі бонуси від прибутку організації в цілому	Відкриті тарифні сітки або системи бальної оцінки посад, мотивуючі персонал до зростання. Бонуси характерні тільки останнім часом

*Джерело:* складено на основі [13; 14].

Мета впровадження ефективної корпоративної культури на японських підприємствах реалізується таким чином: потрібно перешкоджати виникненню дефектів, а не знаходити і виправляти їх; потрібно докладати зусиль для

зниження кількості дефектів; споживач заслуговує бездефектної продукції, і обов'язок виробника – надати її; керівництво повинно чітко ставити цілі підвищення якості продукції; якість визначається не тільки в процесі виробництва, але і діяльністю невикробничого персоналу; забезпечення якості має піддаватися фінансовому аналізу.

Однією з основних відмінностей японського менеджменту від американського та європейського є його спрямування: основним предметом управління в Японії є трудові ресурси. Ціль, яку перед собою ставить японський керівник, – це підвищення ефективності роботи підприємства в основному за рахунок підвищення ефективності роботи працівників. У свою чергу, в американському та європейському підходах до управління, основною ціллю є максимізація прибутку, тобто отримання найбільшого прибутку при найменших затратах праці. Порівнюючи американські та японські компанії, часто використовують дві метафори: «американські стіни корпорацій складено з цеглин, а японські – з каменю». Це означає, що в Америці усе наперед визначено, дії кожного працівника суворо регламентовані. У Японії, навпаки, корпорація враховує особисті характеристики кожного, посадові обов'язки формуються в процесі роботи і не є статичними.

Сьогодні жорстка корпоративна культура змушує працівників Японії працювати без перерв і відпусток лише з невеликою перервою додому на ніч. Професор японського менеджменту в Університеті Софії в Токіо П. Хагіріан [15] наголошує, що понаднормова робота залишиться частиною японської ділової культури. Корпоративна культура, де співробітники демонструють свою лояльність до роботодавця «хронічними переробками», складалася в Японії десятиліттями. Наприкінці 80-х рр. у країні навіть з'явився спеціальний термін «каросі», яким позначили випадки смерті від надмірного робочого навантаження. Тоді ж у Міністерстві охорони здоров'я Японії почали вести статистику таких смертей. Зокрема, у 2019 р. їх кількість досягла 2159. Про це у жовтні 2020 р. повідомив уряд Японії, вперше зробивши звіт про стан каросі і таким чином визнавши наявність серйозної проблеми національного масштабу.

І якщо переробки до 80 годин на місяць вважаються в Японії відносно безпечними для здоров'я, то урядові експерти мають у своєму розпорядженні статистику, яка змушує владу серйозно задуматися. Так, у 25% японських компаній співробітники працюють понаднормово більше 80 годин на місяць, а у 12% компаній подолана планка у 100 годин на місяць понад норму [15]. Дослідники констатують: до ризику смерті від понаднормової праці схильний кожен п'ятий японець. Масштаб означеної проблеми спонукав владу країни до дій. У зв'язку з цим урядом затверджено норми про скорочений робочий день кожен останню п'ятницю місяця і плани зобов'язати роботодавців примусово відправляти працівників у відпустку. Сьогодні з покладених у середньому 18 днів відпустки на рік японці використовують не більше 9, а чимала частина громадян взагалі не бере відпустку.

Те, що сьогодні японці проводять в офісах значно більше покладених восьми годин у день, - частина корпоративної культури, яка складалася десятиліттями. Після закінчення Другої світової війни прем'єр-міністр С. Йосіда поставив собі за мету відновити економіку. Для цього він мав змогу укласти негласний договір між великими корпораціями та їхніми співробітниками. Перші забезпечували японцям довічний найм, а другі платили їм безмежною лояльністю.

Варто відмітити, що приблизно третини усіх японців, опитаних у рамках державного дослідження у 2019 р., зізналися, що відчують втому, а 45% відзначили нестачу сну через понаднормову роботу (*рис.*).

Попри це, починаючи з 2015 р. в Японії спостерігається зниження загальної продуктивності працюючого населення. За даними OECD (Організація економічного співробітництва та розвитку), продуктивність праці в Японії знаходиться нижче середнього рівня для розвинених країн. Тоді як Норвегія – держава з одними з найкоротших робочих годин – демонструє максимально високу продуктивність. Дослідники Глобального інституту McKinsey (MGI) відзначають, що: розрив у продуктивності між Японією і США, який у 2011 р. становив 29%, до 2025 р. може зрости до 37% [15].



**Рис. 1 Річний баланс роботи та відпочинку у різних країнах світу**  
 Джерело: [15].

Отже, корпоративна культура Японії виникла під впливом специфічних культурних та економічних чинників. Підвищений дослідницький інтерес вчених різних країн до цього феномену можна спостерігати з його появи. Ґрунтуючись на проведеному аналізі можна зробити висновок про те, що акцент на унікальних рисах, властивих японській корпоративній культурі, як і раніше простежується у великій кількості наукових праць. У той же час слід відзначити зворотний процес пошуку та аналізу не специфічних, але загальних для різних країн та культур елементів [16].

Глобалізація ринків викликає неминучу уніфікацію економічних процесів та управлінських систем. Можливість тривалих та якісних контактів природним чином наводить до дедалі більшої інтеграції західних моделей менеджменту та, відповідно, інших поглядів на культуру всередині організації [17]. Оскільки

японська корпоративна культура перестала бути статичною структурою, нині відбувається процес виникнення нових гібридних форм.

У подальших дослідженнях планується провести емпіричне дослідження різних країн світу задля оцінювання впливу діджиталізації на економічну ефективність і конкурентоспроможність компаній.

## СПИСОК ЛІТЕРАТУРИ

1. Ільчишин О. А. Національна культура як чинник корпоративної культури (на прикладі японської культури). 2020. 332 с.
2. Химич І. Г. Формування корпоративної культури підприємства в сучасних економічних умовах. *Сучасні соціально-економічні проблеми теорії та практики розвитку економічних систем*. 2020. URL: <https://core.ac.uk/download/pdf/161260657.pdf> (дата звернення: 21.10.2022).
3. Козиренко І. М. Японський підхід до формування корпоративної культури на підприємстві. *Економіка інноваційної діяльності підприємств*. 2020. С. 113-114.
4. Кайдзен и Total Quality Management. Японський метод управління. URL: <https://worksection.com/ua/blog/kaizen.html> (дата звернення: 19.10.2022).
5. Trushkina N., Abazov R., Rynkevych N., Bakhautdinova G. Digital Transformation Organizational Culture under Conditions of the Information Economy. *Virtual Economics*. 2020. Vol. 3. № 1. P. 7-38. [https://doi.org/10.34021/ve.2020.03.01\(1\)](https://doi.org/10.34021/ve.2020.03.01(1)).
6. Трушкіна Н., Ринкевич Н. Модернизация организационной культуры предприятий в эпоху цифровых преобразований. *Agricultural and Resource Economics*. 2020. Vol. 6. № 2. P. 144-173. <https://doi.org/10.51599/are.2020.06.02.09>.
7. Трушкіна Н. В., Ринкевич Н. С. Маркетингова стратегія управління розвитком організаційної культури підприємств. *Проблеми економіки*. 2020. № 2(44). С. 303-311. <https://doi.org/10.32983/2222-0712-2020-2-303-311>.
8. Kharchyshyna O., Trushkina N. Management of organizational change: the



evolutionary development of theories, the essence of models and approaches. *Digital Transformation of Society: Theoretical and Applied Approaches*: monograph / Edited by M. Wierzbik-Strońska, O. Nestorenko. Katowice: Publishing House of University of Technology, 2021. P. 429-441.

9. Харчишина О. В., Трушкіна Н. В. Клієнтоорієнтованість як ключовий принцип трансформації організаційної культури підприємства. *Moderní aspekty vědy: XI Díl mezinárodní kolektivní monografie*. Česká republika: Mezinárodní Ekonomický Institut s.r.o., 2021. Str. 128-139.

10. Bezpartochna O., Trushkina N., Chernukh D. Influence of digital technologies on the development of the corporate culture of logistics companies. *Strategic imperatives of economic systems management in the context of global transformations: scientific monograph* / Edited by M. Bezpartochnyi, V. Riashchenko, N. Linde. Riga: Institute of Economics of the Latvian Academy of Sciences, 2021. P. 121-137.

11. Григорак М., Трушкіна Н., Чернух Д. Грейдування як метод формування системи мотивації персоналу логістичних компаній. *Věda a perspektivy*. 2022. № 7(14). Str. 115-129. [https://doi.org/10.52058/2695-1592-2022-7\(14\)-115-129](https://doi.org/10.52058/2695-1592-2022-7(14)-115-129).

12. Чернух Д., Трушкіна Н. Цифрова культура як сучасний тренд розвитку логістичних компаній. *Modern ways of solving the latest problems in science: Proceedings of the XXXVII International Scientific and Practical Conference (Bulgaria, Varna, September 20-23, 2022)*. Varna: International Science Group, 2022. P. 97-105. <https://doi.org/10.46299/ISG.2022.1.37>.

13. Типології організаційних культур. URL: [https://stud.com.ua/22108/menedzhment/tipologiyi\\_organizatsiynih\\_kultur](https://stud.com.ua/22108/menedzhment/tipologiyi_organizatsiynih_kultur) (дата звернення: 21.10.2022).

14. Чернух Д., Трушкіна Н. Особливості формування корпоративної культури компаній США. *Modern and global methods of the development of scientific thought: Proceedings of the V International Scientific and Practical Conference (Italy, Florence, October 25-28, 2022)*. Florence: International Science Group, 2022. P. 131-140. <https://doi.org/10.46299/ISG.2022.2.5>.

15. Рабство ХХІ століття. Японія несамовито шукає нові моделі внутрішнього укладу для великих корпорацій. *НВ*. 2018. URL: <https://nv.ua/ukr/publications/rabstvo-hhi-stolittja-japonija-nesamovito-shukaje-novi-modeli-vnutrishnogo-ukladu-dlja-velikih-korporatsij-1356967.html> (дата звернення: 20.10.2022).

16. Чорна Н. В. Особливості японської моделі управління. *Буковинська державна фінансова академія*. 2018. URL: [http://www.rusnauka.com/1\\_KAND\\_2010/Economics/6\\_56691.doc.htm](http://www.rusnauka.com/1_KAND_2010/Economics/6_56691.doc.htm) (дата звернення: 22.10.2022).

17. Диба М. І. Цифрова економіка. *Діджиталізація міжнародного економічного розвитку: 2020 рік*: зб. матеріалів наук.-практ. Інтернет-конф. (м. Київ, 16 січня 2020 р.). Київ: КНЕУ, 2020. С. 131-134.

УДК: 314.15:334.726

**МІЖНАРОДНА МІГРАЦІЯ РОБОЧОЇ СИЛИ У СИСТЕМІ  
МІЖНАРОДНОГО БІЗНЕСУ**

**Шкурат Марія Євгенівна**

к.е.н., доцент, доцент кафедри  
міжнародних економічних відносин

**Лісна Вікторія Григорівна**

студентка кафедри  
міжнародних економічних відносин  
Донецький національний університет  
імені Василя Стуса  
м. Вінниця, Україна

**Анотація.** У сучасному глобалізованому світі трудова міграція стає дедалі важливішим політичним та економічним питанням. Економічні труднощі та геополітичні кризи, що призводять до відсутності гідної роботи, призводять до зростаючих міграційних рухів. У багатьох країнах, включаючи країни з економікою, що розвивається, старіння населення та скорочення робочої сили також сприяють зростанню мобільності працівників. Ця стаття зосереджена на кількох аспектах міжнародної трудової міграції, які мають безпосереднє та практичне значення для бізнесу.

**Ключові слова:** міжнародна міграція, робоча сила, глобалізація, міжнародний бізнес, міграційні потоки

Процес глобалізації змінює світ. Держави, суспільства, економіки та культури в різних регіонах світу стають все більш інтегрованими та взаємозалежними. Нові технології дозволяють капіталу, товарам, послугам, інформації та ідеям швидко переміщатися з однієї країни континенту на інший.

Хоча міграція розвивалася менш швидко, ніж торгівля чи прямі інвестиції, але вона стає все більш суперечливою. Безпосередній вплив ринку праці на приймаючі країни виглядає незначним, а динамічні переваги від

індукованого технічного прогресу залишаються незадокументованими. Циркулярна міграція з країн з низьким рівнем доходу є ключовим запобіжним клапаном, коли рідна держава не може забезпечити роботу та безпеку, але існує небезпека через надмірну залежність від зв'язку між міграцією та грошовими переказами. Найменш розвинені країни отримують користь лише від міграції з півдня на північ і, ймовірно, зазнають шкоди від швидко зростаючого витоку мізків. Міжнародна міграція робочої сили (від лат. migration – рух, переміщення) – це переміщення працездатного населення з однієї країни в іншу в межах світового ринку праці. Це, насамперед, форма руху відносно надлишкового працездатного населення з одного центру в інший. Причини міграції населення економічного характеру полягають у різному рівні економічного розвитку окремих країн, розходженні в умовах заробітної плати, наявності безробіття в деяких країнах, функціонуванні міжнародних корпорацій, що вивозять робочу силу для роботи в закордонних філіях [1].

**Основними причинами, які зумовлюють міжнародну міграцію робочої сили, є:**

- незадовільні економічні умови життя працездатного населення в країнах еміграції (низький рівень заробітної плати, безробіття, низький життєвий рівень, зубожіння і т. д.);
- стабільний порівняно високий рівень заробітної платні в основних імміграційних центрах (США, Західна Європа);
- порівняно вищий технічний рівень умов праці в країнах імміграції;
- соціальні умови для більш повної реалізації своїх можливостей у країнах імміграції;
- природні катаклізми в країнах еміграції і вищий рівень охорони навколишнього середовища у країнах імміграції;
- політичні причини;
- військові причини;
- релігійні причини;
- національні причини;

– культурні причини [2].

У більшості дискусій про міграцію відправною точкою зазвичай є цифри. Розуміння змін у масштабах, нових тенденцій і демографічних змін, пов'язаних із глобальними соціальними та економічними трансформаціями, такими як міграція, допомагає нам зрозуміти мінливий світ, у якому ми живемо, і планувати майбутнє. За поточними глобальними оцінками, у 2020 році у світі було близько 281 мільйона міжнародних мігрантів, що дорівнює 3,6 відсотку світового населення (рис.1).

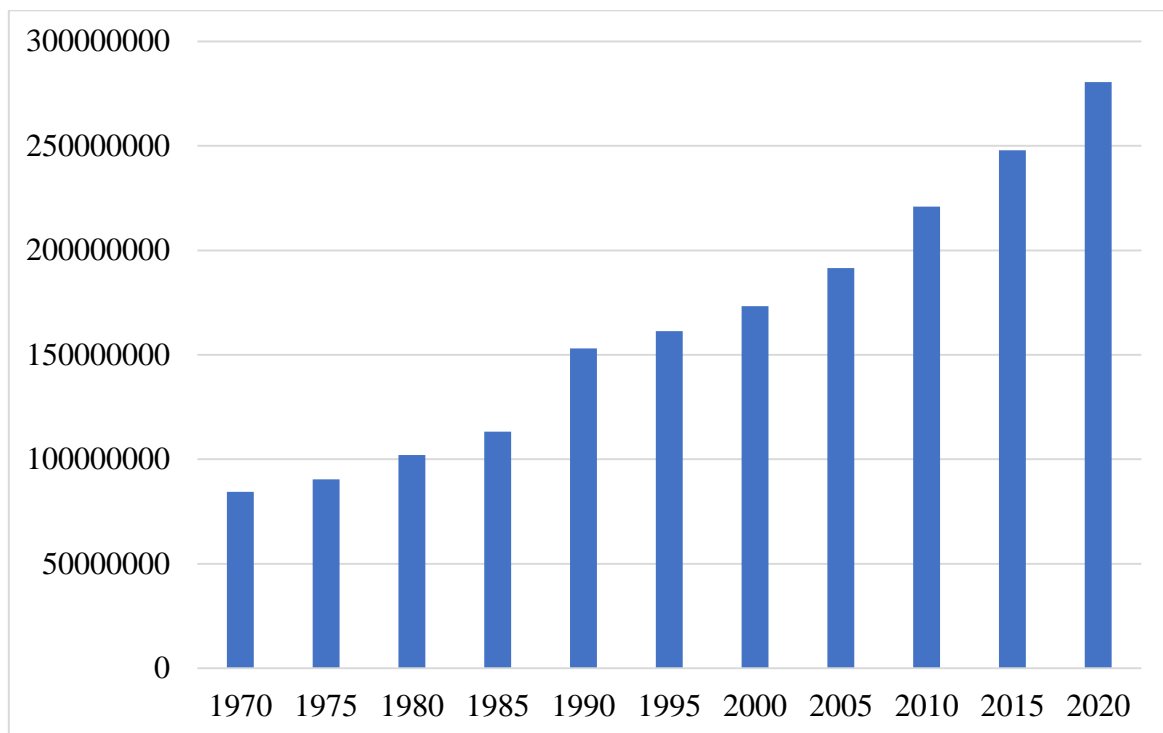

**Рис. 1. Кількість міжнародних мігрантів у 1970-2020 рр, млн. осіб**

*Джерело:* створено авторами на основі [3]

Мігранти не рухаються по світу рівномірно. Багато хто вирішує поїхати до країн із високим рівнем доходу, таких як Сполучені Штати чи Європа, через більшу економічну та соціальну стабільність, яку вони пропонують, а також до нафтовидобувних країн Перської затоки, які приваблюють азіатських та інших мігрантів, які прибувають переважно через програми тимчасової праці. Як можна побачити на рисунку 2, більше 52 відсотків міжнародних мігрантів проживали в Північній Америці та Європі. Далі йдуть регіони Північної Африки та Західної Азії, де припадає 18 відсотків міжнародних мігрантів.



**Рис. 2. Напрямки міжнародних мігрантів за регіонами у 2020 р., млн. осіб**

*Джерело:* створено авторами на основі [4]

Зараз у світі кількість міжнародних мігрантів чоловіків перевищує кількість жінок, і розрив між ними збільшився за останні 20 років. У 2000 році співвідношення між чоловіками та жінками становило 50,6 – 49,4 % (або 88 мільйонів чоловіків-мігрантів і 86 мільйонів жінок-мігрантів). У 2020 році цей розподіл склав 51,9% проти 48,0% із 146 мільйонами чоловіків-мігрантів і 135 мільйонів жінок-мігрантів. З 2000 року частка жінок-мігрантів зменшується, а частка чоловіків-мігрантів зросла на 1,4 % (рис.3).

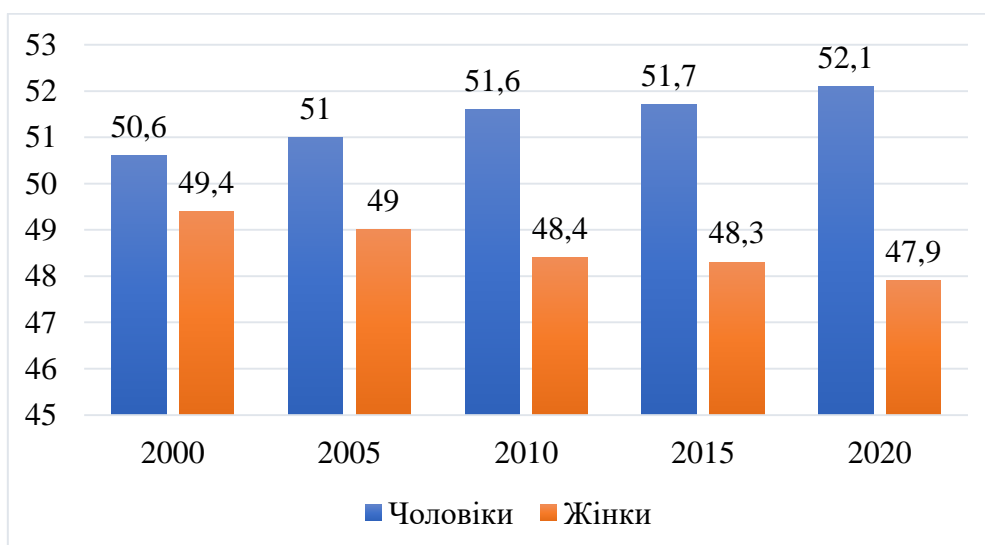

**Рис.3. Розподіл міжнародних мігрантів за статтю у 2000-2020 рр., %**

*Джерело:* створено авторами на основі [5]

Переважну більшість міжнародних трудових мігрантів становлять дорослі, але частка молоді зростає. Дорослі (віком 25–64 роки) складають 86,5% трудових мігрантів. Частка молоді (віком 15–24 роки) та працівників старшого віку (віком 65 років і старше) серед трудових мігрантів нижча – 10,0% та 3,6% відповідно. Слід зазначити, що молодь становить 12,9%, дорослі - 74,7%, а працівники старшого віку – 12,4% мігрантів працездатного віку (рис. 4).

Велике представництво дорослих можна пояснити кращою здатністю цієї вікової групи мігрувати до іншої країни (з точки зору фінансових можливостей) і їхніми вищими потенційними прибутками, ніж молоді мігранти з меншим досвідом або старші мігранти з меншою кількістю економічно активних років. Збільшення міграції молоді, ймовірно, є результатом високого рівня безробіття серед молоді в багатьох країнах, що розвиваються.

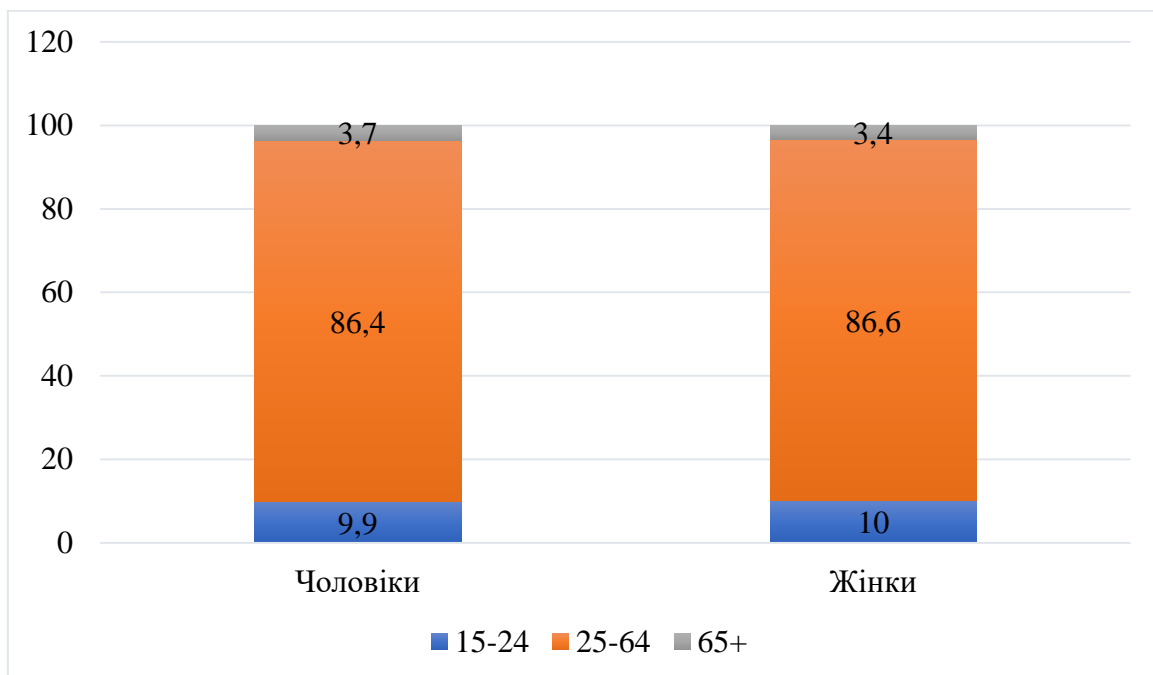

**Рис. 4. Віковий склад міжнародних трудових мігрантів у 2020 р., %**

*Джерело:* створено авторами на основі [5]

Більшість міжнародних трудових мігрантів зосереджені у секторі послуг. Дані сектору показують, що 66,2 % працівників-мігрантів працюють у сфері послуг, 26,7 % – у промисловості та 7,1 % – у сільському господарстві. Проте в секторах існують значні гендерні відмінності. Серед жінок 79,9 % працюють у

сфері послуг, 14,2 % — у промисловості та 5,9 % — у сільському господарстві. Порівняно з жінками, розподіл чоловіків-трудомих мігрантів між промисловістю та послугами відносно більш збалансований: 35,6 % чоловіків зайняті у промисловості та 56,4 % у сфері послуг, решта 7,9 % чоловіків-трудомих мігрантів працюють у сільському господарстві. Представництво жінок-мігрантів у сфері послуг можна частково пояснити зростанням попиту на робочу силу у сфері догляду, включаючи охорону здоров'я та домашню роботу. Ці підгалузі мають переважно жіночу робочу силу і значною мірою залежать від жінок. Чоловіки більше представлені в промисловості, знаходячи роботу у підсекторах виробництва та будівництва (рис.5).

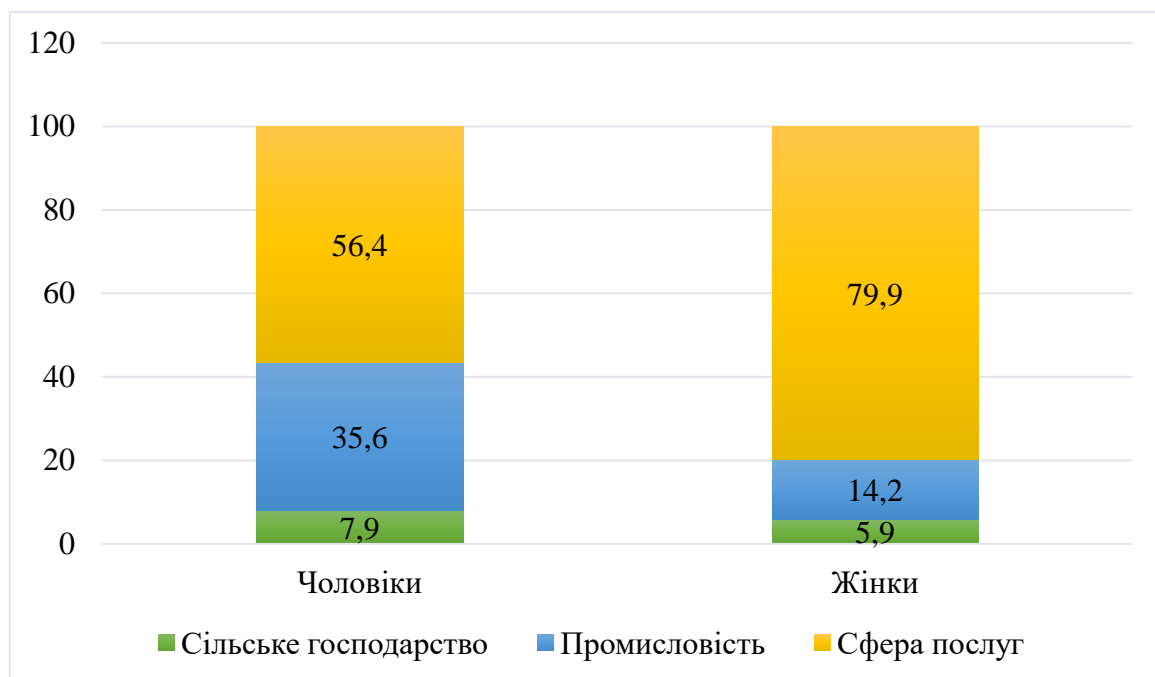

**Рис. 5. Розподіл міжнародних трудомих мігрантів за сектором економіки у 2020 р., %**

*Джерело:* створено авторами на основі [5]

Трудові мігранти сприяють зростанню та розвитку країни призначення, тоді як країни походження отримують велику користь від їхніх грошових переказів і навичок, набутих під час міграційного досвіду. Проте процес міграції передбачає складні виклики з точки зору управління, захисту трудомих мігрантів, зв'язків міграції та розвитку, а також міжнародного співробітництва.



У 2020 році Індія, Китай, Мексика, Філіппіни та Єгипет були (у порядку спадання) першими п'ятіркою країн-одержувачів грошових переказів, хоча Індія та Китай були значно вище решти, із загальним обсягом вхідних грошових переказів, що перевищив 83 мільярди доларів США та 59 мільярдів доларів відповідно. Країни з високим рівнем доходу майже завжди є основним джерелом грошових переказів. Десятиліттями Сполучені Штати незмінно були країною, яка надсилає найбільше грошових переказів із загальним відтоком 68 мільярдів доларів у 2020 році, за ними йдуть Об'єднані Арабські Емірати (43,2 мільярда доларів), Саудівська Аравія (34,6 мільярда доларів), Швейцарія (27,96 мільярда доларів), і Німеччина (22 мільярди доларів) [6].

Крім того, глобальна пандемія COVID-19, яка почалася в 2020, може ще більше змінити міграційний ландшафт. Економічні труднощі чи нерівність поряд із соціальними та політичними змінами, спричиненими різними підходами до боротьби з COVID-19, можуть ініціювати нові потоки міграції в довгостроковій перспективі.

Отже, наслідки міграції для розвитку, міжнародного процвітання бізнесу та для транскордонної діяльності фірм незаперечні. Одним словом, зв'язок між міграцією та бізнесом складний і часто суперечливий. Грошові перекази мігрантів представляють один із найбільш трансформаційних процесів міграції та часто розглядаються як джерело розвитку «знизу вгору». Крім того, попит, створений інвестиціями мігрантів у їхніх рідних країнах, сприяє розширенню ринку для транснаціональних компаній і заохочує місцеві компанії виїжджати за кордон.

## СПИСОК ЛІТЕРАТУРИ

1. Смирнов Б. Н. Введення в курс світової економіки: економічна географія зарубіжних країн – навчальний посібник / Є. М. Смирнов. – М: КНОРУС, 2008. – С. 256–257.
2. Будкін В. С. Міжнародна міграція робочої сили / В. С. Будкін // Українська дипломатична енциклопедія: У 2–х т. – К.: Знання України, 2004 Т.2

812 с.

3. Департамент з економічних і соціальних питань ООН. URL: <https://www.un.org/en/desa>
4. Інститут міграційної політики. URL: <https://www.migrationpolicy.org/>
5. Міжнародна організація з міграції. URL: <https://worldmigrationreport.iom.int/>
6. Світовий банк. URL: <https://www.worldbank.org/>

# LEGAL SCIENCES

## ENSURING ACCESS TO JUSTICE IN CRIMINAL PROCEEDINGS UNDER NEWLY DISCOVERED OR EXCEPTIONAL CIRCUMSTANCES

**Fedortsov Bohdan Vitaliyovych**

Student of the 1st year of the OR "Master"  
Educational and Scientific Institute of Law  
Kiev national university  
Correspondence form of education  
Specialization "Criminal Justice"

**Annotation:** The purpose of the work is to identify, analyze and resolve problematic issues and individual inconsistencies related to the review of court decisions under newly discovered circumstances in accordance with the current Code of Criminal Procedure of Ukraine.

Formulation of the problem.

The goal of criminal justice is a legal, well-founded, fair, and therefore unshakable and stable court decision, the adoption of which terminates material and procedural legal relations as a result of the court's categorical resolution of a criminal-law conflict, since in civil society no unjust court decision, regardless of whether it has acquired legal force valid or not, has no right to exist, and mistakes made during the adoption of court decisions must be corrected by canceling or changing such decisions. However, this ideal, like any ideal model of social practice, is actually unattainable. After all, no matter how perfect the organization of the judicial system is, no matter how complete the legally established guarantees of the court's rendering of judicial decisions are - in practical justice there are objective and subjective reasons for making judicial errors, which cannot be completely excluded when passing judgments. court decisions in criminal proceedings. With the entry into force on November 20, 2012, the new Criminal Procedure Code of Ukraine

(hereinafter referred to as the Criminal Procedure Code of Ukraine) significantly changed the procedure for initiating and actually reviewing court decisions based on newly discovered circumstances compared to what was established by the Criminal Procedure Code of Ukraine in 1960. The authors of the current Code of Criminal Procedure of Ukraine restored democratic trends in the development of this institution and returned a number of, as it seems, progressive provisions written in the Statute of Criminal Justice of 1864, in particular, regarding the effect of the principle of competition and equal access of all participants in the process to justice. At the same time, the analysis of the provisions of the Criminal Code of Ukraine of 2012 showed that, in addition to positive points, it also contains miscalculations and conflicts, which to some extent hinder the effective review of court decisions under newly discovered circumstances.

Analysis of recent research and publications. The issue of the institution of review of court decisions based on newly discovered circumstances is not new in the criminal procedural law of Ukraine. This is evidenced by numerous publications of both domestic and foreign researchers. Among them: G. Z. Anashkin, V. S. Balakshin, V. E. Baskakova, V. M. Bednarska, V. M. Blynov, N. R. Bobechko, M. P. Vedishchev, V. O. Davydov, O. M. Drozdov, M. O. Gromov, M. M. Kovtun, T. L. Oksyuk, N. P. Olshanska, I. B. Mykhaylovska, N. P. Syza, O. Yu. Tataryn, O. P. Temushkin, Yu. O. Fidrya, Ya. Ye. Filev, and others. However, a large part of the problematic issues that arise during the practical implementation and application of the norms of the current Code of Criminal Procedure of Ukraine in the part of reviewing court decisions under newly discovered circumstances still remain unexplored.

**Keywords:** problematic issues during the practical implementation and application of the norms of the current Code of Criminal Procedure of Ukraine, Code of Criminal Procedure of Ukraine, criminal-law

Presenting main material:

According to Clause 1 Part 2 of Art. 459 of the Criminal Procedure Code of

Ukraine, a newly discovered circumstance is artificial creation or falsification of evidence, incorrect translation, conclusion and explanations of an expert, knowingly false testimony of a witness, victim, suspect, accused, on which the verdict is based. At the same time, in Part 3 of Art. 459 of the Criminal Code of Ukraine does not indicate that these circumstances must be established by a court verdict or confirmed in another way.

In accordance with Part 3 of Art. 459 of the Criminal Procedure Code of Ukraine only the circumstances provided for in clauses 2, 3, part 2 of Article 459 of the Criminal Procedure Code of Ukraine, must be established by a court verdict that has entered into force, and in case of impossibility of passing a verdict - confirmed by investigation materials. This wording of these norms seems to be imperfect.

It is worth noting, first of all, that in clause 1 part 2 of Art. 459 of the Criminal Procedure Code of Ukraine, knowingly false statements of a witness, a victim, and at the same time a suspect, the accused, on which the verdict is based, are recognized as newly discovered circumstances.

We emphasize that knowingly false testimony of a witness or victim is recognized as a crime in accordance with the Criminal Code of Ukraine (Article 384 of the Criminal Code of Ukraine) [1].

However, there is no requirement for confirmation of these circumstances by a verdict or investigation materials in the Criminal Code of Ukraine in the described situation. In addition, from the literal interpretation of these provisions, it also follows that false testimony of a witness or a victim as a result of a mistake, and not of criminally illegal actions, cannot be recognized as a newly discovered circumstance, which is not entirely correct.

In turn, according to the current criminal procedural law, the suspect, the accused are not criminally liable for giving knowingly false statements. Therefore, the assignment of these circumstances to the clause of the article, which defines newly discovered circumstances as actions that contain signs of a criminal offense, does not seem logical. It should be noted that the grounds provided for in Clause 1, Part 2 of Art. 459 of the Criminal Code of Ukraine, are mixed: both those related to

the commission of a criminal offense by a certain person, and those that are not related to the commission of such a crime. However, a clear demarcation of these grounds significantly affects the order of preparation of materials for review of the court decision at this stage

proceedings After all, in case of committing a criminal offense by a certain person (knownly false testimony of a witness or victim or knownly false opinion of an expert), review of the decision based on newly discovered circumstances is possible only if there is a corresponding sentence, and if it is impossible to pass such a sentence, it is confirmed by investigation materials. In other cases (for example, in the case of an incorrect translation, due to a mistake made that does not have signs of a criminal offense), the court's verdict cannot be the basis for reviewing the case based on newly discovered circumstances . In this case, it is sufficient to confirm with other materials that testify to the mistake made.

In view of the above, in this paragraph of the analyzed article of the Criminal Code of Ukraine, it seems more logical to provide as newly discovered circumstances only actions that contain signs of a criminal offense, and to bring the provisions of this paragraph into line with the content of Article 384 of the Criminal Code of Ukraine, while indicating in h 3 Art. 459 of the Criminal Procedure Code of Ukraine, that these circumstances are established by the relevant court decision (sentence), and in the case of its impossibility, by the proceedings.

Then, a bona fide mistake during testimony, rendering of an opinion by an expert, etc., will fall under Clause 5, Part 2, Art. 459 of the Criminal Procedure Code of Ukraine (other circumstances). This will facilitate the application of the provisions of the Code and the possible subjective perception of their content. The next issue, which seems to complicate to a certain extent the review of court decisions based on newly discovered circumstances, is enshrined in Art. 460 of the CPC of Ukraine.

It states the rule according to which all participants in court proceedings have the right to submit an application for review of the court's decision based on newly discovered circumstances. According to Clause 26, Part 1, Art. 3 of the Criminal Code of Ukraine, such participants include, among others, the civil plaintiff, his

representative and legal representative, the civil defendant and his representative. As it seems, it is expedient to provide that such persons have the right to submit an application for review under newly discovered circumstances of the court decision in the part related to the settlement of a civil claim [2, p. 204].

After all, individual parts of court decisions do not concern their interests. Also draws attention to the provision of Art. 463 of the CPC of Ukraine. Thus, in accordance with part 2 of this article, an application for review of a court decision based on newly discovered circumstances is submitted to the court of that instance, which was the first to make a mistake due to ignorance of the existence of such circumstances. In Part 1 of Art. 467 of the CCP

Ukraine, in its turn, enshrines the right of a court reviewing a court decision based on newly discovered circumstances to cancel a verdict or decision and pass a new verdict or issue a decision or to leave an application for review of a court decision based on newly discovered circumstances without satisfaction [3]. From the literal interpretation of these norms, the conclusion follows that the court, which will review the court decision on the relevant grounds, has the right to cancel the decision of the court of a higher or the same instance.

And this, as it seems, contradicts the principle of instantiation. V. S. Posnyk rightly points out that the court of first instance, which has no right to check the legality and reasonableness of the verdicts and decrees passed by it, which have entered into force, cannot cancel them in connection with the discovery of new circumstances. This can and should be done only by a higher court in relation to the court that issued an unjust judgment.

Only in this case can the necessary prerequisites be created for the correct resolution of the issue of the resumption of criminal proceedings [4, p. 197]. Also, do the above-mentioned provisions of the Criminal Procedure Code of Ukraine not contradict the principle of instantiation. After all, the Decision of the Constitutional Court of Ukraine No. 9-пп/2011 of 12.07.2011 clarified that the principle of instance must be understood as such an organization of the judicial system, which ensures the right to review the decision of a lower court by a higher court [5].

That is, only a higher court has the right to cancel the decision of a lower court. Furthermore, no court has the power to overturn its own decisions. Next, the norm enshrined in Part 2 of Art. 467 of the Criminal Procedure Code of Ukraine, according to which, with the entry into force of a new court decision, court decisions of other courts in this criminal proceeding lose legal force.

In connection with this, a natural question arises: why should the court implement the provisions of Part 1 of Art. 467 of the Criminal Procedure Code of Ukraine and cancel the decision that he is reviewing based on newly discovered circumstances, while violating the principle of instantiation, if with the acquisition of legal force by a new court decision, the decision under review will lose legal force on the basis of the provisions of Part 2 of Art. 467 of the CPC of Ukraine? [6, p. 508].

Thus, it is possible to propose not to cancel the judicial decisions under review, but only to create conditions for their loss of legal force. It is also necessary to pay attention to the provisions of Part 1 of Art. 467 of the Criminal Procedure Code of Ukraine, where after the specified right of the court to annul court decisions in criminal proceedings based on newly discovered circumstances, it is stated that the court uses the powers of the court of the relevant instance.

However, according to the current Criminal Procedure Code of Ukraine, no court has the authority to overturn either the decision of the same court or a higher court. That is, as we can see, there is a certain inconsistency in the norms of Part 1 of Art. 467 of the CPC of Ukraine among themselves. As it seems, it is necessary to agree on separate provisions of Part 1 of Art. 467 of the Criminal Procedure Code of Ukraine, which refers to the right to cancel a sentence or a decision or to exclude it altogether, leaving the rule of Part 2 of Art. 467 of the Criminal Procedure Code of Ukraine that with the entry into force of a new court decision, court decisions of other courts in this criminal proceeding lose legal force.

Other inaccuracies and certain contradictions can be found in the criminal procedural legislation of Ukraine. So, for example, attention is drawn to the collision between the provisions of the norms of Art. 33 and Art. 463 of the CPC of Ukraine. According to Part 5 of Art. 33 of the Criminal Procedure Code of Ukraine, criminal



proceedings based on newly discovered circumstances are carried out by the court that made the decision under review. At the same time, in accordance with part 1 of Art. 463 of the Criminal Code of Ukraine, an application for review of a court decision based on newly discovered circumstances is submitted to the court of that instance, which first made a mistake due to ignorance of the existence of such circumstances (also considered by this court).

In such a situation, it is necessary to distinguish between the concepts of "the court that made the decision" and "the court that first made a mistake." "The court that first made a mistake" is a court of any instance, which for the first time in a specific proceeding in a court decision stated circumstances that do not correspond to the actual facts about the occurrence of a criminal offense. At the same time, the condition of the court's decision becoming legally binding is not important here.

The adoption of a court decision must be understood as the activity of courts (judges), the result of which is the formulation of the content of the court decision based on the results of the proceedings that take place before the decision becomes final. The concept of "judgment" applies not only to the court of first instance, but also to court proceedings for review of court decisions. For confirmation of this, we will turn to part 2 of Art. 418 of the Criminal Code of Ukraine, according to which decisions of the appellate court are adopted in the manner prescribed by Article Art. 368–380 of this Code, i.e. in the order specified above in accordance with Art. 375 of the CPC of Ukraine.

A similar norm is contained in Part 2 of Art. 441 of the Criminal Code of Ukraine and applies to proceedings in the court of cassation [6, p. 509]. The court of first instance, as well as the courts of appeal and cassation, can make a decision that will be subject to review based on newly discovered circumstances. At the same time, such a situation may arise when in one and the same proceeding there will be decisions made by three different court instances, and in each of such decisions there will be an error (errors) made as a result of ignorance of specific circumstances that are relevant to the proceedings and were not known to the court at the time of the court decision.

If guided by Part 5 of Art. 33 of the Criminal Procedure Code of Ukraine, it is not entirely clear which court should review the decision in connection with the newly discovered circumstances. Thus, in the described situation, it is advisable to be guided by Part 1 of Art. 463 of the Criminal Procedure Code of Ukraine, because it is fair and natural that the court that made the mistake first should review the decision. There is one more problem that needs to be addressed. It consists in the possibility of certain difficulties for the participants in court proceedings when determining the court that first made a mistake.

This applies to the case, if there are several distinct court decisions of different instances in the proceedings, which decide the criminal proceedings on the merits. After all, it is not necessary that the court that first made a mistake due to ignorance of the existence of newly discovered circumstances will be the court that made the final decision in the proceedings, which has entered into legal force. Under such circumstances, it will be difficult for the participants in the court proceedings to correctly determine the court to which it is necessary to apply for a review of the court decision [6, p. 509-510].

A natural question arises from this: how should the court act if it receives an application to review a court decision based on newly discovered circumstances, but it did not make a corresponding mistake? In the described situation, you can refer to Art. 34 of the Criminal Code of Ukraine, which regulates the grounds and procedure for transferring criminal proceedings from one court to another. However, the specified article does not contain such a basis for the transfer of criminal proceedings as a violation of the rules of instance. On the other hand, the judge needs to examine the materials of the criminal proceedings in order to determine which court made the mistake first. In this case, it is logical to talk about the opening of proceedings based on the newly discovered circumstances. At the same time, according to Part 2 of Art. 464 of the Criminal Procedure Code of Ukraine, the judge shall check the compliance of the application with the requirements of Art. 462 of the Criminal Procedure Code of Ukraine and resolves the issue of opening criminal proceedings based on newly discovered circumstances.

We also note that Yu. A. Karmazin, the author of the draft law "On Amendments to the Criminal Procedure Code of Ukraine Regarding Improvement of Proceedings for Newly Discovered Circumstances" (reg. No. 10685 dated July 2, 2012), proposed to supplement Art. 466 part 5 in the following wording: "5. The court has the right to refer the case to the prosecutor or to the relevant body of pre-trial investigation, if the circumstances require verification." In addition, the author proposed to add to the Code of Criminal Procedure of Ukraine art. 466-1 in the following wording: "Article 466-1. Checking newly discovered circumstances.

1. If the court referred the case to the prosecutor or to the relevant body of pre-trial investigation in accordance with part 5 of Article 466, the verification of newly discovered circumstances is carried out according to the rules established by this Code for the conduct of pre-trial investigation.

2. After completing the verification of the newly discovered circumstances, but no later than three days after the end of such verification, the relevant body of the pre-trial investigation sends the verification materials to the prosecutor.

3. The prosecutor sends the materials provided for in the second part of this article to the court of first instance with his own conclusion on the existence of newly discovered circumstances that are important for solving the case on its merits. After receiving the inspection materials and the prosecutor's opinion, the court appoints the case for consideration." Such a proposal seems to have the right to exist.

It would make it possible to relieve the courts and, to a certain extent, make the correct decision in a better and faster manner regarding the presence or absence of really new circumstances that were not known to the court at the time of the sentencing and, thus, correctly open the appropriate proceedings for reviewing the court decision. If the above suggestions were not taken into account during the development of the 2012 CPC of Ukraine, then it may be appropriate to make changes today. But unfortunately, the above-mentioned draft law has been returned for revision. On the basis of the above, the proposal of I. I. Pshenychny is quite valid: when determining the court that will review the court decision based on the newly discovered circumstances, it is appropriate to use the category "the court that made a

decision that is subject to review under newly discovered circumstances." For this purpose, appropriate changes should be made to Part 1 of Art. 463 of the CPC of Ukraine. The specified construction will make it possible to preserve the full effect of the principle of instantiation at this stage of criminal proceedings [6, p. 510–511].

Also, the literature makes a somewhat valid proposal to determine only one court to which the applicant will have the right to apply for a review of the court decision based on newly discovered circumstances. It can be a court of higher instance in relation to the one that made the decision, in respect of which an application for review is submitted under newly discovered circumstances.

After all, this, it seems, will help to avoid confusion about which court should be addressed. According to Part 1 of Art. 466 of the Criminal Procedure Code of Ukraine, an application for review of a court decision based on newly discovered circumstances is considered by the court in accordance with the rules provided by this Code for criminal proceedings in the court of the instance that carries out the review. At the same time, the review of court decisions in the cassation procedure does not involve the examination of evidence, unlike proceedings in other court instances.

Yes, according to Part 1 of Art. 433 of the Code of Criminal Procedure of Ukraine, the court of cassation examines the correctness of the application by the courts of the first and appellate courts of the norms of substantive and procedural law, legal assessment of the circumstances and does not have the right to examine the evidence, establish and recognize as proven the circumstances that were not established in the contested court decision, resolve the question of the authenticity of the or other evidence. Thus, it can be argued that the court of cassation does not have the necessary legal tools to properly check the sources of origin of newly discovered circumstances and establish them during the trial, except for cases when the newly discovered circumstances are established by a court decision that has entered into force. Conclusions Review of court decisions that have entered into legal force can be considered to some extent as a backup mechanism for correcting judicial errors. And this, in turn, is one of the important guarantees of justice. Despite all of the above, the law enforcer should remember that newly discovered circumstances are different

from new materials of the proceedings, which cannot be the basis for reviewing court decisions based on newly discovered circumstances, because new materials that are submitted in the case of consideration of the case in the appellate or cassation court instances, establish the circumstances that arose after the judgment became final, and therefore could not be taken into account by the court when passing the judgment. In summary, we can conclude that with the adoption of the new Criminal Procedure Code, a number of progressive changes were introduced in the review of court decisions in connection with newly discovered circumstances. However, despite this, there are still a number of problems that require an appropriate response from the bodies that have been granted the right of legislative initiative. These changes and additions, among other things, should be aimed at eliminating the above-mentioned problems, gaps and conflicts in the established order for this type of proceedings.

#### **REFERENCES:**

1. Criminal Code of Ukraine // Voice of Ukraine. – 2001. – No. 107.
2. V. V. Moldovan Comparative criminal procedural law: Ukraine, Germany, France, England , USA: study guide / V. V. Moldovan, A. V. Moldovan. - K .: Yurinkom Inter, 1999. - 400 p.
3. Criminal Procedural Code of Ukraine dated April 13, 2012 // Voice of Ukraine. – 2012. – No. 90–91.
4. Posnyk V. S. Reopening of cases on newly discovered circumstances in the Soviet criminal process : diss. ... candidate law Sciences: spec. 12.00.09 "" / Posnyk V. S. - M., 1969. - 267 p.
5. Decision of the Constitutional Court of Ukraine No. 99 рп/2011 dated 07.12.2011 // Official Gazette of Ukraine. - 2011. - No. 60. - p. 138.
6. I. I. Pshenichnyi Achievements and miscalculations of the regulatory regulation of the institute for review of court decisions based on newly discovered circumstances under the new Criminal Procedure Code of Ukraine / I. I. Pshenychnyi // Law Forum. – 2013. – No. 3. – P. 507–513.

УДК 342.

## ЗАБЕЗПЕЧЕННЯ ПРАВ ЛЮДИНИ І ГРОМАДЯНИНА ЯК ВИЗНАЧАЛЬНИЙ ПРИНЦИП ЄВРОПЕЙСЬКОГО СОЮЗУ

**Братішко Наталія Анатоліївна,**  
Студентка навчально-наукового інституту  
права та інноваційної освіти,  
Дніпропетровського державного університету  
внутрішніх справ  
м. Дніпро, Україна  
Науковий керівник:  
**Наливайко Л. Р.**  
д.ю.н., професор, професор кафедри  
загальноправових дисциплін  
Дніпропетровський державний університет  
внутрішніх справ

**Анотація.** У даній статті розглядаються проблеми формування механізмів захисту прав людини, досліджуються перспективи українського законодавства в цій сфері відповідно до Європейських стандартів.

**Ключові слова:** права людини, принципи європейського союзу, механізм захисту.

Принципи права Європейського Союзу – це основні засади цієї правової системи, які визначають зміст правотворчої, правозастосовної і правоохоронної діяльності Союзу в цілому і його держав-членів. Вони поділяються на функціональні та загальні.

До функціональних принципів відноситься верховенство права ЄС і прямої дії права ЄС. До загальних належать принципи правової визначеності, пропорційності, недискримінації, забезпечення прав людини і громадянина, а також низка процесуальних приписів.

Одним із основоположних принципів, що лежить в основі діяльності Європейського Союзу є забезпечення прав і свобод людини та громадянина. Із

початкових цілей європейської інтеграції було запобігти повторенню жахливих наслідків Другої світової війни, і з огляду на це, в першій Європейській Конвенції 1957 року містяться положення, присвячені саме правам людини, такі, як заборона дискримінації, свобода пересування та право на гідну винагороду [1]. У той же час надзвичайно важливо усвідомлювати хід європейської інтеграції як процес підвищення вагомості прав людини в Європейському правовому порядку: крім того, права людини набувають усе більшого значення у процесі розширення Союзу.

Вперше принцип забезпечення прав людини і громадянина у праві Європейських Співтовариств був визнаний Судом ЄС у справі 29/69 Stauder [1970]. Вона стосувалася вимоги з боку одержувача соціальної допомоги скасувати визначення даних про його особу (ім'я та адреса) на купоні, що надавався для отримання продукції за пільговими цінами як соціальна допомога. Суд ЄС визнав, що рішення Комісії 1969 р., яке надавало державам-членам дозвіл на встановлення пільгових цін для певних категорій населення, не містить нічого такого, що здатне порушити основні права людини, які охороняються Судом ЄС і закріплені у загальних принципах права Європейських Співтовариств [2, с. 154-158.].

Подальший розвиток прав і свобод людини продовжив Амстердамський Договір від 2 жовтня 1997 р. Положеннями цього документа було внесені суттєві корективи в систему угод про утворення ЄС: так принцип поваги до прав людини та фундаментальних свобод, спочатку був закріплений тільки у преамбулі Договору про ЄС, перетворився на фундамент інтеграційних процесів у ЄС. Іншими словами, Амстердамський договір надав праву Суду ЄС застосовувати до усіх актів інститутів ЄС мінімальні стандарти, які пов'язані з захистом прав людини у той спосіб, як вони впливають зі спільних конституційних традиційних держав-членів та міжнародних прав людини [3, с. 14-17].

Як відомо, що Європейський Союз є спільнотою демократичних європейських держава, що прагне до зміцнення миру і процвітання. Він всіма

своїми договорами визначає людину, її життя, честь та гідність найвищим суспільним благом і закріплює права, щоб кожна людина мала рівні можливості для самореалізації. Так, в основі системи норм і механізмів захисту прав і свобод людини в ЄС лежать різні документи, що мають як обов'язковий, так і декларативний характер.

Для прикладу, Договір про Європейський Союз містить декілька положень щодо забезпечення прав людини. У статті 2 прописано, що Союз засновується на цінностях поваги до людської гідності, свободи, демократії, рівності, верховенства права і поваги до прав людини, включно з правами осіб, що належать до меншин. Ці цінності є спільними для усіх держав-членів у суспільстві, де домінують плюралізм, недискримінація, терпимість, справедливість, солідарність і рівність між жінками та чоловіками. Стаття 6 зазначеного документа закріплює принцип поваги до основних прав і свобод людини. У ній наголошується, що основні права, гарантовані Європейською конвенцією про захист прав людини і основоположних свобод і передбачені конституційними традиціями, спільними для всіх держав-членів, становлять загальні принципи права Союзу [4].

Рішення Суду ЄС також визначають основні принципи захисту прав і свобод особи в Євросоюзі. Поміж документів, що мають декларативний характер, варто виділити Декларацію основних прав і свобод та Хартію Співтовариства про основні соціальні права працівників.

Особливий статус у праві ЄС має Хартія основних прав Європейського Союзу, яка була затверджена 12 грудня 2007 р. трьома політичними інститутами ЄС, від імені яких був виданий її первісний текст – Європейським парламентом, Радою та Комісією.

Ще під час підготовки первісної редакції Хартії основних прав ЄС було вирішено додати до неї текст постатейного коментарю під назвою «Роз'яснення Хартії основних прав». Роз'яснення, як і сама Хартія, були підготовлені в 2000 р. у рамках Конвенту і опубліковані від імені Президіуму цього органу.

Під час роботи над проектом Європейської конституції 2004 р. було



прийнято рішення підвищити статус Роз'яснень, надавши їм характер офіційного інтерпретаційного документа.

Згідно до цього підходу, підтвердженого Лісабонським договором 2007 р., «Роз'яснення Хартії основних прав» повинні направляти процес її тлумачення та враховуватися судами Союзу та держав-членів. Цей принцип зараз закріплений як у самій Хартії (преамбула та ст. 52 (5)), так і в установчих документах ЄС (ст. 6 (1) ДЄС).

В основу Хартії покладено новий світоглядний підхід на людину та її місце у світі. Наприклад, у преамбулі проголошується, що у центрі діяльності Союзу знаходиться людина та її інтереси.

Доцільно зазначити, що до основних обов'язків Хартія відносить обов'язок поважати і захищати людську гідність; враховувати думку дитини; отримувати обов'язкову безкоштовну освіту; захищати і підвищувати захист навколишнього середовища. Крім того, Хартія містить твердження щодо зловживання правом. Воно полягає у недопущенні з боку представників влади чи приватних осіб ліквідації чи надмірного обмеження прав і свобод інших осіб. Гарантії прав і свобод у ЄС охоплюють інституційні, процесуальні та матеріальні заходи [5, с. 272-276 ;6 ].

Отже, підсумовуючи вищевикладене, можна сказати, що становлення та закріплення принципу забезпечення прав людини і громадянина в праві Європейського Союзу пройшло тривалий шлях.

Від повного невизнання ідеї, що саме даний принцип є пріоритетним положенням у ЄС, у першу чергу перед економічною інтеграцією, до становлення зразка того, якими мають бути права і який механізм їх захисту, яким стала Хартія основних прав. Окрім того, набуття чинності Лісабонським договором запровадило правові підстави для приєднання ЄС до Європейської конвенції з прав людини. Все це ставить перед державами, які прагнуть до членства в ЄС питання про необхідність удосконалення власної системи захисту прав людини, тому що згідно до критерію вступу до Європейського Союзу лише держава із відповідним рівнем дотримання прав та основних

свобод людини може стати повноправним членом Європейського Союзу.

### **СПИСОК ВИКОРИСТАНИХ ДЖЕРЕЛ:**

1. Icelandic Human Rights Centre, “The Role of the European Union (EU)”. URL: <https://www.humanrights.is/en/human-rights-education-project/human-rights-concepts-ideas-and-fora/human-rights-actors/the-role-of-the-european-union>
2. Бандас Д. Захист прав людини в Європейському Союзі. Економіка України в умовах глобалізації і регіоналізації: зб. тез доп. Міжнар. наук.-практ. конф. студ. та молод. вчених, м. Тернопіль, 3-4 квітня 2014 р. Тернопіль: ТНЕУ, 2014. С. 154-158.
3. Андрощук Б. В., Нікуліна Т. О. Механізм захисту прав людини в контексті Європейського Союзу. Міжнародні засоби захисту прав та свобод людини і громадянина: матеріали 2-ї всеукраїнської науково-практичної інтернет конференції, 18 квітня 2019 року, м. Ірпінь, УДФС України, 2019. С. 14-17.
4. Consolidated version of the Treaty on European Union, OJ C 326, 26.10.2012, p. 13-390.
5. Кн. перша: Інституційне право Європейського Союзу / В. І. Муравйов, О. М. Шпакович, О. М. Лисенко, О. В. Святун. К.: Ін Юре, 2015. 312 с.
6. Наливайко Л. Р., Степаненко К. В. Міжнародно-правові стандарти прав людини: навч. посібник / Л. Р. Наливайко, К. В. Степаненко. Дніпро: ДДУВС, 2019. 184 с.

## ПОНЯТТЯ ПРАВА ІНТЕЛЕКТУАЛЬНОЇ ВЛАСНОСТІ В МІЖНАРОДНОМУ ПРАВІ

**Вольтобрісов Альберт Владиславович,**

здобувач вищої освіти 2 курсу

Навчально-наукового

інституту права та інноваційної освіти

Науковий керівник:

**Степаненко Кирило Володимирович,**

доцент кафедри загальноправових дисциплін,

кандидат юридичних наук, доцент

Дніпропетровський державний

університет внутрішніх справ

м. Дніпро, Україна

В сучасному світі, право інтелектуальної власності посідає важливу роль не тільки для науковців чи роботи преси, це будь-який креативний винахід чи ідея кожної людини. Право інтелектуальної власності регулюється Основним Законом України, нормативно-правовими актами України та безпосередньо нормами міжнародного права.

Стаття 54 Конституції України закріплює, що громадянам гарантується свобода літературної, художньої, наукової і технічної творчості, захист інтелектуальної власності, їхніх авторських прав, моральних і матеріальних інтересів, що виникають у зв'язку з різними видами інтелектуальної діяльності [1].

Науковець та член Американської асоціації юридичних бібліотек, Джонатан Франклін вважає, що міжнародне право інтелектуальної власності - це мозаїчна сфера пересічних багатосторонніх і двосторонніх угод і їх результуюча гармонізація національних законів. Це стає все більш важливою сферою, у якій часто виникають судові спори, особливо у сфері патентів, авторського права та торгових марок. Крім того, в останні кілька десятиліть заклики до захисту домену стали гучнішими імена, бази даних, програмне забезпечення та традиційні знання [с. 4, 2].

Так як право інтелектуальної власності виникло під час довготривалої юридичної практики багатьох науковців, воно має свій об'єкт, предмет та суб'єкт.

Об'єкт інтелектуальної власності може бути як нематеріальним так і матеріальним, це регулюється Цивільним Кодексом України ст. 177 (об'єктами цивільних прав є речі, у тому числі гроші та цінні папери, інше майно, майнові права, результати робіт, послуги, результати інтелектуальної, творчої діяльності, інформація, а також інші матеріальні і нематеріальні блага) [3].

Щодо предмета права інтелектуальної власності – це суспільні відносини що виникають в процесі інтелектуальної діяльності суб'єкта права.

Суб'єктом права інтелектуальної власності може бути автор, виконавець, винахідник, тобто будь-яка фізична особа.

Порушення права інтелектуальної власності регулюються законом та поділяється на кримінальну, адміністративну та цивільно-правову.

Порушення прав інтелектуальної власності – це створення списку з використанням зображення третьої сторони, торгової марки, логотипу, дизайну тощо. Без відповідного на то дозволу власника прав інтелектуальної власності може вважатися порушенням інтелектуальної власності [4].

Підсумовуючи усе вищесказане можна зробити висновок, що міжнародне право інтелектуальної власності відноситься до набору законів, які регулюють створення, захист, спільне використання та використання інтелектуальної власності в глобальному контексті.

## **СПИСОК ЛІТЕРАТУРИ**

1) Конституція України : від 28.06.1996 р. № 254к/96-ВР : станом на 1 січ. 2020 р. URL: <https://zakon.rada.gov.ua/laws/show/254к/96-вр#Text> (дата звернення: 09.11.2022).

2) Franklin J. International intellectual property law : Electronic Resource Guide. American Society of International Law, 2013. 27 с. URL: [https://www.asil.org/sites/default/files/ERG\\_IP.pdf](https://www.asil.org/sites/default/files/ERG_IP.pdf)

3) Цивільний кодекс України : Кодекс України від 16.01.2003 р. № 435-IV : станом на 10 жовт. 2022 р. URL: <https://zakon.rada.gov.ua/laws/show/435-15#Text> (дата звернення: 10.11.2022).

4) Bennett A., Granata S. When private international law meets intellectual property law : A guide for judges. Geneva : WIPO and the HCCH, 2019. 88 с. URL: [https://www.wipo.int/edocs/pubdocs/en/wipo\\_pub\\_1053.pdf](https://www.wipo.int/edocs/pubdocs/en/wipo_pub_1053.pdf)

## УКРАЇНА ЯК СУБ'ЄКТ МІЖНАРОДНОГО ПРАВА ПІД ЧАС ВІЙНИ З РОСІЄЮ

**Вольтобрісов Альберт Владиславович,**  
здобувач вищої освіти 2 курсу  
Навчально-наукового  
інституту права та інноваційної освіти  
Науковий керівник:  
**Степаненко Кирило Володимирович,**  
доцент кафедри загальноправових дисциплін,  
кандидат юридичних наук, доцент  
Дніпропетровський державний  
університет внутрішніх справ  
м. Дніпро, Україна

На сьогодні, Україна має великий вплив на міжнародні відносини світу. Україна працює, підтримує, спостерігає та являється членом в багатьох міжнародних організаціях таких як ООН, МВФ, Рада Європи, СОТ, Рада євроатлантичного партнерства і т. под.

Суб'єкти будь-яких правовідносин є основним елементом цих правовідносин. Права й обов'язки, що виникають у них, і створюють самі правовідносини [3]. Отже, з цього випливає поняття суб'єкта міжнародного права – це держави, міжнародні (міжурядові) організації, народ чи нація яка бореться та захищає свою незалежність, державоподібні утворення, юридичні та фізичні особи, які є елементом взаємовідносин, володіють міжнародними правами, обов'язками та здійснюють їх на основі міжнародних актів та права і можуть понести у певних випадках міжнародну відповідальність.

Основні властивості за якими можна схарактеризувати суб'єкта міжнародного права: 1) є участь в прийнятті міжнародно-правових норм; 2) персоніфікація (можливість виступати в міжнародних відносинах у вигляді єдиної особи); 3) здатність виробляти, виражати і реалізовувати автономну волю; 4) суб'єкт міжнародного права є колективним утворенням (кожний суб'єкт має елементи організації: держава – апарат управління,

нація - політичний орган, міжнародна організація – постійний діючий орган і так подалі) [5]. Україна 8 років дає відсіч агресору, а тепер веде справедливу війну за відновлення своєї територіальної цілісності. Великий вплив України, як суб'єкта міжнародного права підтверджується подіями: 1) 23 червня 2022 року країни члени Європейського Союзу проголосували за надання Україні статусу країни кандидата на вступ до Європейського Союзу [1]. 2) Україна подає заявку на пришвидшений вступ в Північноатлантичний Альянс (НАТО), повідомив президент Володимир Зеленський за підсумками засідання Ради національної безпеки і оборони у п'ятницю, 30 вересня 2022 року [2]. 3) 6 квітня 2022 року Сенатом та Палатою представників Сполучених Штатів Америки прийнятий Закон «Про ленд-ліз на захист демократії України», що передбачає процедуру доставки предметів оборони на територію України [4].

Щоб відігравати певну роль на міжнародній арені як повноправний суб'єкт міжнародного права, треба мати не тільки населення, територію, апарат публічної влади та управління. Суверенітет – це одна з головних ознак суб'єкта міжнародних відносин. Отже державний суверенітет – це зумовлена волею народу політико-правова властивість держави, що полягає у верховенстві державної влади стосовно будь-якої іншої влади у суспільстві та її незалежності у зовнішніх відносинах [36 с., 6]. В державі як Україна наявна територіальна цілісність, обороноздатність, верховенство права, нероздільність державної влади та незалежність. Підсумовуючи усе вищесказане, можна зробити висновок, що дії міжнародного співтовариства в сторону України показують наскільки Україна важлива в демократичному суспільстві та робить Україну повноправним суб'єктом міжнародних відносин.

## СПИСОК ЛІТЕРАТУРИ

1) Україна отримала статус кандидата на членство в ЄС. Єдиний веб-портал органів виконавчої влади України. URL: <https://www.kmu.gov.ua/news/ukrayina-otrimala-status-kandidata-na-chlenstvo-v->

уєс (дата звернення: 07.11.2022).

2) Шепелева А. Україна подає заявку на пришвидшений вступ в НАТО – DW – 30.09.2022. Deutsche Welle. URL: <https://www.dw.com/uk/ukraina-podaє-zaavku-na-prisvidsenij-vstup-v-nato/a-63300903> (дата звернення: 07.11.2022).

3) Bodeiko V. A. Problem issues of definition of subjects of international law. Juridical scientific and electronic journal. 2020. № 9. С. 353–355. URL: <https://doi.org/10.32782/2524-0374/2020-9/88> (дата звернення: 07.11.2022).

4) Ukraine Democracy Defense Lend-Lease Act of 2022 : An Act of 06.04.2022 no. S.3522. URL: <https://www.congress.gov/117/plaws/publ118/PLAW-117publ118.pdf>

5) Фіщенко К. Ю., Ярмакі В. Х., Гопич М. К. Міжнародне право : навч. посіб. для студентів юрид. ф-ту. Одеса : ОДУВС, 2015. 286 с. URL: [http://dspace.oduvs.edu.ua/bitstream/123456789/1974/1/Посібник\\_МП.pdf](http://dspace.oduvs.edu.ua/bitstream/123456789/1974/1/Посібник_МП.pdf)

6) Теорія держави і права в схемах та таблицях: навчальний посібник / Кол. авт.; за заг. ред. Л. Р. Наливайко. – К.: «Хай-Тек Прес», 2020. – 296 с.



## ПСИХОЛОГІЧНІ ОСОБЛИВОСТІ РОБОТИ З ПІДЛІТКАМИ ПРЕДСТАВНИКІВ ЮВЕНАЛЬНОЇ ПОЛІЦІЇ

**Гіль Валерія Романівна**

здобувачка вищої освіти II курсу

Навчально-наукового інституту права та інноваційної освіти

Науковий керівник:

**Ядловська Ольга Степанівна,**

доцентка кафедри міжнародних відносин та

соціально-гуманітарних дисциплін,

к. іст. н., доцентка,

Дніпропетровський державний університет внутрішніх справ,

м. Дніпро, Україна

**Анотація.** Розкриваються особливості підліткового віку і вразливість людини в цьому віці до життєвих криз. Охарактеризовано основні психологічні особливості роботи представників ювенальної поліції з підлітками та психологічні вимоги, що пред'являються до представників ювенальної поліції при роботі з підлітками.

**Ключові слова:** Підлітки, ювенальна поліція, проблема захисту, вікові особливості, ризик

Розвиток особистості – надзвичайно складний процес, який завжди знаходиться в центрі уваги. Зміни в організмі та психіці людини відбуваються протягом всього життя, проте особливо інтенсивними вони є у підлітковому віці. У зв'язку з зазначеним саме підлітки особливо схильні до девіантної поведінки та потребують особливої уваги з боку відповідних державних структур, у тому числі і органів ювенальної юстиції.

Законодавець акцентує, що у своїй діяльності працівники ювенальної юстиції мають враховувати індивідуально-психологічні особливості дитини, у тому числі і вікові. Саме зазначеним зумовлено інтерес до обраної теми та обумовлено її актуальність.

Проблемам захисту дитинства в Україні приділено досить багато уваги науковців. До даного питання зверталися В. Бурдін, В. Вітвіцька, Т. Гончар, А. Голубов, Л. Ольховик та багато інших. Проте проблематиці психологічних особливостей роботи представників ювенальної поліції з підлітками достатньої уваги не приділено.

Підлітковий вік є особливим періодом в житті людини, що у вузькому розумінні становить становить від 11 до 15 років, а у широкому – від 11 до 17 років [1, с. 94].

Як зазначає С.М. Белякова підлітковий вік є першою віковою сходинкою переходу від дитинства до зрілості. При цьому, узагальнюючи різноманітні підходи до дослідження підліткового періоду, дослідниця вказує на ключові критерії та показники, визначальні для нього є:

- виникненні та розвитку новоутворень даної вікової категорії: виникненні рефлексії; розвитку самосвідомості, побудові уявлення про власне майбутнє, посиленні потреби у спілкуванні, посиленні прагнення до самостійності тощо;

- посиленні впливу на підлітка з боку його найближчого середовища [2, с. 24].

Вказані особливості підліткового віку зумовлюють вразливість особи до життєвих криз та зумовлює психологічні особливості роботи представників ювенальної поліції з підлітками.

Поняття «ювенальна юстиція» походить від латинського «juvenalis» - юнацький та «justitia» - правосуддя, від англійського «juvenile justice» - правосуддя для неповнолітніх [3, с. 446]. Ювенальна юстиція направлена на роботу із двома категоріями дітей – це діти-правопорушники та діти, які опинились у складній життєвій ситуації (сироти, позбавлені батьківського піклування, безпритульні, свідки та жертви злочинів тощо).

Як вказують дослідники знання психічних закономірностей та застосування в процесі діяльності працівників підрозділів ювенальної поліції психологічних методик поліпшує їхню професійну діяльність, допомагає їм

регулювати взаємини з дітьми, усвідомлювати мотиви вчинків складних підлітків, об'єктивно оцінювати дійсність і використовувати знання в практичній діяльності. Саме тому до психологічних особливостей роботи представників ювенальної поліції з підлітками можемо віднести:

- необхідність аналізу соціально-педагогічних явищ, психолого-педагогічних умов ефективності процесу виховання, розвитку та соціалізації особистості;
- здійснювати практичну діяльність із психологічної, правової та соціально-педагогічної підтримки підлітків;
- ефективно використовувати засоби психологічного та соціально-педагогічного впливу на міжособистісні й міжгрупові стосунки та відносини суб'єкта з реальним світом;
- відстежувати ресоціалізацію підлітків із девіантною поведінкою, зокрема в процесі відбування покарання, і їх подальшу адаптацію після звільнення з пенітенціарної установи або випуску зі спеціального навчально-виховного закладу для дітей та підлітків з девіантною поведінкою [4, с. 131].

Окрім того працівник підрозділу ювенальної поліції має вміти: визначати специфіку психічного функціонування підлітка з урахуванням вікових особливостей, криз розвитку й чинників ризику, належності до етнічної, гендерної та інших соціальних груп, діагностувати психологічні властивості й стани особи; виявляти осіб групи ризику, здійснювати психолого-педагогічну діагностику неповнолітніх із девіантною поведінкою, яких направляють до виправних установ; установлювати причини відхилень у поведінці особи, кризи, в якій опинився підліток, соціальних негараздів у сім'ї, вивчати особисті якості й соціально-побутові умови життя підлітка, його сім'ї та соціального оточення; впливати на рівень розвитку й функціонування пізнавальної та мотиваційно-вольової сфер, психомоторики, самосвідомості й здібностей; оцінювати темперамент, характер, особистісні риси, функціональні стани й визначати акцентуації в нормі та за умови психічних відхилень [4, с. 131].

Отже, на нашу думку, підлітковий період не випадково називають конфліктним, критичним, важким, важковиховуваним, бо він знаменує зміну одного стабільного періоду на інший. Ситуація розвитку підлітка вже по суті передбачає кризи, конфлікти, складності адаптації до соціального середовища. Саме у зв'язку з зазначеним робота працівників ювенальної поліції з підлітками пов'язана з рядом психологічних особливостей, дослідження яких має значний потенціал для подальшого наукового дослідження.

## СПИСОК ВИКОРИСТАНОЇ ЛІТЕРАТУРИ

1. Немеш В. І. Емоційна трансформація підліткового віку. *Науковий вісник ужгородського національного університету. Серія психологія*. Випуск 3. 2021. С. 93-95.
2. Белякова С. М. Соціально-психологічні особливості розвитку особистості дітей підліткового віку. Актуальні проблеми сучасної психології: шляхи становлення особистості, 14-16 травня 2019 р.; I Міжнародна науково-практична конференція учнівської молоді, студентів, аспірантів, молодих учених та науковців . ПереяславХмельницький, 2019.С. 23-27
3. Семерак О. С. Проблеми впровадження ювенальної юстиції в Україні. Закарпатські правові читання. Том 1. URL: <https://dspace.uzhnu.edu.ua/jspui/bitstream/lib/14967/1/%D0%9F%D0%A0%D0%9E%D0%91%D0%9B%D0%95%D0%9C%D0%98%20%D0%92%D0%9F%D0%A0%D0%9E%D0%92%D0%90%D0%94%D0%96%D0%95%D0%9D%D0%9D%D0%AF.pdf> (дата звернення 30.10.2022).
4. Спринчук С. В. Особливості професійної підготовки працівників підрозділів ювенальної привенції. *Науковий вісник Національної академії внутрішніх справ*. 2020. № 1 (114). С. 128-136.

## ВИДИ І ФОРМИ МІЖНАРОДНО-ПРАВОВОЇ ВІДПОВІДАЛЬНОСТІ ДЕРЖАВ

Головій Федір Анатолійович

студент

Дніпровський національний університет

ім. О. Гончара

З'ясовано питання співвідношення поняття «вид» і «форма». Підсумовано, що «вид» є більш теоретичною категорією, за допомогою якого узагальнюють ряд предметів, явищ за спільними ознаками, натомість «форма» є способом об'єктивації певного виду відповідальності, що зафіксований у міжнародних та національних нормативних документах. До видів міжнародно-правової відповідальності віднесено нематеріальну і матеріальну. До нематеріальної належать такі форми міжнародно-правової відповідальності як репресалії, реторсії, сатисфакції і санкції. У статті з'ясовано природу кожного з них. На основі ознак сформульовані визначення понять основних форм міжнародно-правової відповідальності. Окрім того, були проаналізовані такі форми матеріальної відповідальності: репарації, реституції і субституції. У статті з'ясовані ознаки кожної з форм відповідальності та сформульовані визначення їх поняття.

**Ключові слова:** репресалії, реторсії, сатисфакції, санкції, репарації, реституції, субституції.

Постановку проблеми у загальному вигляді та її зв'язок із важливими науковими чи практичними завданнями. Основою міжнародного права є мирне співіснування країн та визнання ними основоположних принципів та норм права. Якщо, з певних причин, держава порушує ці правила, інші – повинні реагувати на протиправні дії, адже інакше система світопорядку зазнає краху. Деякі держави можуть також почати ігнорувати установлені міжнародною

спільнотою правила. Тому країна-порушниця повинна нести відповідальність за свої незаконні діяння в межах, визначених у міжнародно-правових актах, договорах та враховуючи міжнародні принципи права.

Питання міжнародної відповідальності на сьогоднішній день посідає перше місце серед нагальних проблем у світі, та, поряд із захистом державного суверенітету від збройної агресії росії, воно – одне із основних в Україні. Сучасна система міжнародної безпеки та правопорядку довела свою недостатню ефективність у боротьбі із реальними загрозами. Саме тому потрібно заново досліджувати усі теоретичні, практичні та дискусійні моменти, прогалини тощо, що пов'язані із міжнародно-правовою відповідальністю, включно із її основами – видами та формами.

Варто з'ясувати юридичну природу нематеріального виду відповідальності, зокрема таких його форм як: репресалії, реторсії, сатисфакції і санкції; а також матеріального виду відповідальності – репарації, реституції і субституції, оскільки в юридичній літературі немає усталеної думки щодо розуміння їх змісту. Також, важливість їх розгляду, зумовлена війною в Україні та необхідністю глибшого розуміння їх поняття та особливостей.

**Аналіз останніх досліджень і публікацій.** Для всебічного дослідження питання видів та форм міжнародно-правової відповідальності держав, були проаналізовані ряд наукових публікацій вітчизняних вчених, зокрема: Р. Морозюка, О. Нестерцової-Собакарь, К. Степаненка, Л. Тимченка, Г. Циверенка, С. Черепіна та ін. Також у роботі використовувалися міжнародні правові акти, а також вітчизняне законодавство, що дозволило глибше розкрити тематику дослідження.

Проте, аналіз публікацій вчених лише зайвий раз підтвердив необхідність з'ясування юридичної природи, поняття видів та форм юридичної відповідальності, оскільки у науковій літературі немає усталеної думки щодо цього питання.

До методів, що використовувалися у роботі можна віднести: формально-логічні прийоми пізнання (за допомогою них були сформульовані

визначення ряду понять), метод порівняння (дозволив здійснити порівняльну характеристику видів та форм міжнародно-правової відповідальності), аналіз документів (зادля з'ясування змісту правових норм) тощо.

**Постановка завдання.** Основним завдання цієї статті є з'ясування змісту видів та форм міжнародно-правової відповідальності держав, а також сформулювати визначення понять основних форм міжнародної відповідальності.

**Виклад основного матеріалу дослідження.** Дослідження основ будь-якого явища варто розпочинати із з'ясування його змісту, а також з характеристики його видів та форм.

У юридичній літературі немає єдиної думки щодо визначення поняття «міжнародно-правова відповідальність». Не заглиблюючись у його детальний аналіз, у межах цього дослідження буде використовуватися визначення поняття, запропоноване комісією міжнародного права (проте з певною корекцією). Отож, міжнародно-правова відповідальність – це «усі форми правових відносин, що можуть виникнути в міжнародному праві у зв'язку з правопорушенням, що вчинене державою, незалежно від того, обмежуються ці відносини правовідносинами між державою, що вчинила неправомірну дію, і державою, яка безпосередньо постраждала, або ж вони поширюються також на інших суб'єктів міжнародного права, і незалежно від того, чи обмежуються ці відносини зобов'язанням винної держави поновити право потерпілої держави та відшкодувати заподіяну шкоду, включають можливість самої потерпілої держави та інших суб'єктів застосувати до винної держави будь-які *правові форми (види) заходів впливу* (ред. – авт.), передбачені міжнародним правом» [6, с. 249].

Саме у певних видах і формах реалізується відповідальність держави, що порушила норми міжнародного права.

Варто першочергово з'ясувати як співвідносяться поняття «види» та «форми», як їх розмежовувати, або ж, можливо, вони є суміжними. Так, вид, відповідно до українського тлумачного словника, – підрозділ, що об'єднує ряд

предметів, явищ за спільними ознаками і входить до складу загальнішого вищого розділу [10].

У міжнародному праві розрізняють два види відповідальності: нематеріальну й матеріальну. У юридичній літературі виділяють ще й моральну відповідальність, але зазвичай вона (наприклад, здійснення певних церемоніальних дій, що відновлюють честь і гідність держави) також зводиться до політичної (нематеріальної) [12, с. 157–167]. Крім того, категорія «моральна відповідальність» дисонує із категорією «держава», якій, як видається, неможливо завдати «моральної шкоди», лише репутаційної. Окрім того, поняття «моральна шкода» є філософською категорією, яку коректно сформулювати у правових документах є дуже важко.

Що ж до форми, то – це тип, будова, спосіб організації чого-небудь; зовнішній вияв якого-небудь явища, пов'язаний з його сутністю, змістом [10]. У юриспруденції це спосіб матеріального закріплення нормативно-правових приписів, який засвідчує загальнообов'язковість останніх. Тобто можна підсумувати, що види матеріальної відповідальності «оформлюються» у певну, визначену у міжнародному праві форму (вигляд). Тому, у цьому дослідженні вид є більш теоретичною категорією, оскільки така класифікація здійснюється вченими у їх наукових доробках, вони узагальнюють ряд предметів, явищ за спільними ознаками; а форми – це вже різні способи об'єктивації певного виду, зовнішній вигляд яких закріплений у нормативних документах – міжнародних та національних.

Отже, варто розрізняти нематеріальну (політичну) та матеріальну відповідальність. Так, до прикладу, К. Бекашев виокремлює політичну та матеріальну відповідальність, зазначаючи, що «політична відповідальність, як правило, супроводжується застосуванням примусових заходів стосовно держави-правопорушника і поєднується з матеріальною відповідальністю» [1].

У рамках нематеріального виду міжнародно-правової відповідальності виокремлюють такі його форми: репресалії, реторсії, сатисфакції і санкції.

Так, застосування Україною репресалій, з огляду на агресію росії та грубі



порушення норм міжнародного права, можна розцінювати як додаткові заходи впливу, поряд із застосуванням матеріальних форм міжнародної відповідальності за допомогою звернень до міжнародних судових установ. На цьому етапі для України надзвичайно важливого практичного значення набуває формування її правової позиції, питання відсічі збройній агресії РФ та ліквідації її наслідків на національному рівні [2, с. 17; 11, с. 62].

Щодо змісту репресалій, то до його основних ознак можна віднести наступні: це нематеріальна форма міжнародно-правової відповідальності держави; він полягає у застосуванні примусових заходів (до прикладу, заморожування або арешт банківських авуарів, затримка чи арешт рибальських суден тощо); причиною для його застосування є неправомірні дії держави; мета застосування: примусити припинити ці дії, прийняти запропоновані їй вимоги, відновлення прав держави, порушених іншою державою; репресалії припиняються із досягненням її мети [14, с. 145-146]; реалізується за допомогою дій, не пов'язаних із загрозою й застосуванням сили; ці дії не повинні перевищувати необхідного, бути пропорційними (як зазначає К. Степаненко, – «перевищення меж необхідного саме по собі є правопорушенням, зловживанням правом» [11, с. 59]).

Отже, репресалії – це примусові заходи впливу на державу-правопорушницю, з метою примусити її припинити неправомірні діяння та змусити дотримуватись норм міжнародного права, прийняти запропоновані їй вимоги, за допомогою дій, не пов'язаних із загрозою й застосуванням сили, відповідно до вимог пропорційності та задля відновлення прав потерпілої держави.

К. В. Степаненко зазначає, що така природа репресалій дає підстави зіставляти їх з іншою нематеріальною формою міжнародної відповідальності - міжнародними санкціями – як загальне та частину [11, с. 59]. Проте, як відомо є такий вид санкцій як військові санкції. Цей вид міжнародно-правової відповідальності може реалізуватися за допомогою дій, пов'язаних із застосуванням сили. Інші ж ознаки репресалій та санкцій дійсно

співпадають.

Отже, санкції – це заходи примусового впливу, які можуть застосовувати з метою припинення неправомірного діяння держави-порушниці та/або покарання за таке її поводження, зокрема шляхом військового впливу.

У вітчизняному законодавстві є окремий нормативно-правовий акт, що присвячений саме видам та формам міжнародно-правової відповідальності - Закон України «Про санкції». Такі акти є актуальним для України й на далі у зв'язку з повномасштабною агресією росії. Так, у статті 4 Закону України «Про санкції» [9] визначено перелік видів санкцій (всього 26 конкретизованих санкцій), який не є вичерпним. Також нещодавно було прийнято рішення Ради національної безпеки і оборони України «Про застосування персональних спеціальних економічних та інших обмежувальних заходів (санкцій)» [8] тощо.

Щодо наступної форми міжнародно-правової відповідальності - сатисфакції, то вона може здійснюватися у висловленні жалю і завіренні постраждалої сторони в недопущенні повторення правопорушення, у публічному вибаченні, у покаранні винних, у наданні особливих почесностей постраждалій державі та ін. Застосування конкретної форми сатисфакції залежить від заподіяного збитку і політичних взаємин між державами [13, с. 156].

Ще однією формою міжнародно-правової відповідальності є реторсії.

До основних її ознак можна віднести: це нематеріальна форма (вид) міжнародно-правової відповідальності держави; вона полягає у застосуванні певних заходів (до прикладу, спрямовані на обмеження прав, неохоронюваних міжнародним правом: обмеження імпорту, підвищення мита, вилучення внесків із банків держави, відкликання свого посла, відповідне обмеження прав громадян держав, на території яких громадяни держави, що застосовує заходи, обмежені у правах [13, с. 155-156]; прикладом реторсії у відповідь на недружній акт може також служити відзив посла у відповідь на недружню заяву офіційного представника країни, що приймає посольство, на адресу країни, яку

представляє посол [3, с. 576]); причиною для його застосування є недружній акт із боку іншої держави, внаслідок якого посадові, фізичні або юридичні особи першої держави були поставлені в дискримінаційні умови; приводом до його застосування є прояв дискримінації її громадян на території іншої держави, наявність недружніх обмежень економічних і культурних зв'язків та ін.; мета застосування: припинити недружелюбні, несправедливі, дискримінаційні дії; спрямовані на відновлення принципу взаємності; мають бути пропорційними (інтенсивність контрзаходів не може бути вища за ту, що необхідна для досягнення безпосередньої мети [13, с. 155-156]).

Отже, реторсії – це заходи впливу на державу-правопорушницю, які спрямовані на відновлення принципу взаємності, відповідно до вимог пропорційності, з метою спонукати останню припинити недружелюбні, несправедливі, дискримінаційні дії.

Україна у разі встановлення обмежень дискримінаційного характеру щодо її громадян чи юридичних осіб іншою країною може провадити в порядку реторсії відповідні заходи стосовно громадян і юридичних осіб цієї країни.

На відміну від принципу взаємності у випадку реторсії ініціатором незастосування іноземного права виступає виконавча влада. Цілою низкою нормативних актів України закріплена можливість вжиття одного чи кількох видів заходів примусового характеру: обмеження імпорту; підвищення митних зборів; введення режиму ліцензування та/або квотування зовнішньоекономічних операцій; ведення візового контролю; введення індикативних цін у зовнішньоекономічній сфері тощо [7, с. 52].

Наступною видовою групою міжнародно-правової відповідальності - матеріальна. Її суть – повна або часткова компенсація матеріальної шкоди, заподіяної міжнародно-протиправним діянням держави.

Формами відповідальності цього виду є репарації, реституції і субституції.

Такий вид міжнародно-правової відповідальності як реституція походить від римського права, а у перекладі від лат. *restituere, restitutio in integrum*

означає відновлення в первісному стані, відновлення положення та статусу, повернення, відшкодування [5].

Реституцію можна охарактеризувати за допомогою таких ознак: це форма матеріальної міжнародно-правової відповідальності; полягає у поверненні неправомірно захопленого майна, художніх цінностей, транспортних засобів тощо; а в разі неможливості такого повернення в натурі – підлягають заміні предметами такого самого роду або приблизно рівноцінними (субституція) [13, с. 154]; має бути пропорційною.

Отже, реституція – це матеріальна форма міжнародно-правової відповідальності держави-правопорушниці, що полягає у поверненні або заміні втрачених об'єктів.

Ще одним видом є репарація. Їй властиві такі ознаки: це матеріальна форма (вид) міжнародно-правової відповідальності; відшкодування шкоди відбувається грошима, натурою або послугами; застосовується, коли відновлення попереднього стану у формі реституції є неможливим [4].

Репарація – це матеріальна форма міжнародно-правової відповідальності держави-правопорушниці, що полягає у відшкодування матеріальної шкоди грошима, товарами, послугами, у випадку неможливості відновлення його попереднього стану у формі реституції.

**Висновки і перспективи подальших розвідок у даному напрямку.** Застосування видів та форм міжнародно-правової відповідальності зумовлене неправомірними діями країни. Такі заходи впливу важливо застосовувати з метою припинення правопорушень, компенсації за їх вчинення та у якості превентивних заходів й для інших держав.

Щодо України, то є потреба у більш детальному правовому регулюванні питань, що стосуються форм міжнародно-правової відповідальності. Закон України «Про санкції» – це недостатньо для нашої країни, адже детальне законодавче регулювання інших форм відповідальності, сприяв швидшому та ефективнішому правовому регулюванню. Зважаючи на реалії війни, варто прийняти кодифікований або консолідований акт щодо форм міжнародної

відповідальності – «Про форми міжнародно-правової відповідальності та порядку їх застосування». За теоретичну основу, у цьому випадку, можна взяти юридичну природу та визначення понять, що були сформульовані у статті.

Загалом питання міжнародно-правової відповідальності є актуальними і потребують подальшого наукового дослідження, зокрема щодо кожної з таких форм відповідальності окремо.

### ЛІТЕРАТУРА:

1. Бекяшев К. А. . Міжнародне публічне право. М. 2003. 640с. URL: <http://rua.pp.ua/vidyi-formyi-mejdunarodno.html> (дата звернення: 10.10.2022).
2. Василенко В. Міжнародні та національно-правові аспекти протидії російській агресії. *Універсум*. 2016. № 1–2. С. 14–18.
3. Ведькал В. А., Агамалієв Е. А. Теоретичні та практичні аспекти санкцій у міжнародному праві. *Юридичний науковий електронний журнал*. 2021. №10. С. 576-577. URL: [http://www.lsej.org.ua/10\\_2021/151.pdf](http://www.lsej.org.ua/10_2021/151.pdf) (дата звернення: 15.10.2022).
4. Відповідальність у міжнародному публічному праві. URL: [https://moodle.znu.edu.ua/pluginfile.php?file=/709729/mod\\_resource/content/1/Тема\\_5\\_Відповідальність\\_МППр.pdf](https://moodle.znu.edu.ua/pluginfile.php?file=/709729/mod_resource/content/1/Тема_5_Відповідальність_МППр.pdf) (дата звернення: 20.10.2022).
5. Кот С. І. Реституція. URL: <http://www.history.org.ua/?termin=Restytutsiia> (дата звернення: 25.10.2022).
6. Морозюк Р. Відповідальність держав у міжнародному праві. *Підприємництво, господарство і право*. 2017/2. № 11. С. 249-251.
7. Нестерцова-Собакарь О. В. Конспект лекцій з дисципліни «Міжнародне приватне право». URL: <https://dduvs.in.ua/wp-content/uploads/files/Structure/library/student/lectures/1118/7.1.pdf> (дата звернення: 20.10.2022).
8. Про застосування персональних спеціальних економічних та інших обмежувальних заходів (санкцій): рішення Ради національної безпеки і оборони України від 20 серпня 2021 року // Сайт Верховної Ради України. . URL:

<https://zakon.rada.gov.ua/laws/show/n0058525-21#Text> (дата звернення: 25.10.2022).

9. Про санкції : Закон України від 14 серпня 2014 р. // Відомості Верховної Ради України. 2014. № 40. Ст. 2018.

10. Словник української мови. URL: <http://sum.in.ua/s/vyd> (дата звернення: 20.10.2022).

11. Степаненко К. В. Міжнародно-правове регулювання застосування Україною репресалій. *Альманах міжнародного права*. Випуск 13. С. 57-64.

12. Тимченко Л. А. Международное право: основные отрасли, институты, нормы / Л. А. Тимченко, Л. Д. Тимченко. Ирпень : Национальная академия ГНС, 2004. 281 с.

13. Циверенко Г. П. Фактичні підстави для виникнення міжнародно-правової відповідальності. Актуальні проблеми держави і права : зб. наук. пр. / редкол.: С. В. Ківалов (голов. ред.), В. М. Дрьомін (заст. голов. ред.) Ю. П. Аленін [та ін.] ; МОН України; НУ ОЮА. Одеса : Юрид. л-ра, 2014. Вип. 73.С. 152-157.

14. Черепіна С. О. Міжнародно-правові санкції: поняття та значення у міжнародному праві. С. 145-146. URL: <http://dspace.onua.edu.ua/bitstream/handle/11300/4022/Черепіна.pdf?sequence=1&isAllowed=y> (дата звернення: 20.10.2022).

## САНКЦІЇ В МІЖНАРОДНОМУ ПРАВІ

**Головій Федір Анатолійович**

студент

Дніпровський національний університет

ім. О. Гончара

**Вступ.** Міжнародно-правова відповідальність у світлі останніх подій є надзвичайно актуальною. Зокрема, що стосується її видів та форм, особливостей реалізації та недоліків регулювання (останніх, як показала практика, надзвичайно багато). Варто розпочати з дослідження такого виду міжнародно-правової відповідальності як санкції, адже він найбільш поширений серед усіх інших видів. Окрім того, прийняття парламентом Закону України «Про санкції» свідчить про його актуальність та важливість для нашої держави.

**Ціль роботи.** З'ясувати юридичну природу, поняття та основні види санкцій у міжнародному праві.

**Матеріали та методи.** У роботі були проаналізовані публікації таких вчених: Е. Агамалієва, В. Ведькала, Ю. Малишевої, С. Черепіна та ін. використовувалися міжнародно-правові та вітчизняні правові акти.

До методів, що використовувалися у роботі можна віднести: формально-логічні прийоми пізнання (за допомогою них було сформульовано визначення поняття), метод порівняння (дозволив здійснити порівняльну характеристику видів міжнародних санкцій), аналіз документів тощо.

**Результати та обговорення.** У науковій літературі, міжнародних актах, а також у Законі України «Про санкції» немає єдиного визначення поняття «санкція», отож, потрібно з'ясувати зміст цієї дефініції.

Згідно тлумачних словників, «міжнародні санкції – це правомірні примусові заходи, що застосовуються суб'єктами міжнародного права для припинення міжнародного правопорушення, відновлення порушених прав і

виконання правопорушником його зобов'язань у сфері міжнародно-правової відповідальності» [2].

Г. Кельзен вказує, що санкції – це виключно примус, який не включає ні відшкодування збитків, ні задоволення вимог [7, с. 706–710].

На думку А. Калініна, «санкції – це колективні примусові заходи, що застосовуються з використанням інституційного механізму міжнародних організацій до правопорушника з метою спонукання його до виконання своїх міжнародних зобов'язань» [1, с. 575]. Проте, як відомо, вони можуть бути й індивідуальними, спрямованими проти конкретних фізичних та юридичних осіб. Так, у ч. 2 ст. 1 Закону України «Про санкції» вказано, що «санкції можуть застосовуватися з боку України по відношенню до іноземної держави, іноземної юридичної особи, юридичної особи, яка знаходиться під контролем іноземної юридичної особи чи фізичної особи-нерезидента, іноземців, осіб без громадянства, а також суб'єктів, які здійснюють терористичну діяльність».

Ю. Малишева, підсумовуючи усі доктрини радянських і західних дослідників (з 1940 по 1990 рр.), зазначає, що під санкціями переважно розуміли колективні або індивідуальні примусові заходи, які застосовуються до держави-делінквента у відповідь на міжнародне правопорушення [3, с. 16].

Проте, варто сформулювати таке визначення поняття «санкції», яке відповідатиме його юридичній природі.

Зокрема, до його основних ознак можна віднести наступні: це нематеріальна форма (вид) міжнародно-правової відповідальності держави; він полягає у застосуванні примусових заходів; причиною для його застосування є неправомірні дії держави; мета застосування: припинення неправомірного діяння держави-правопорушниці та/або покарання за таке поведіння; у певних випадках може реалізуватися за допомогою дій, пов'язаних із застосуванням сили (військові санкції, самооборона); ці дії мають бути пропорційними.

Щодо класифікацій міжнародних санкцій, то їх поділяють на різні види: індивідуальні, колективні, військові, невійськові та ін.



Індивідуальні санкції, як відомо, спрямовані на конкретних фізичних, юридичних осіб. До прикладу, у рішенні Ради національної безпеки і оборони України «Про застосування персональних спеціальних економічних та інших обмежувальних заходів (санкцій)» вказано перелік фізичних та юридичних осіб, до яких застосовуватимуться спеціальні економічні та інші обмежувальні заходи (санкції) [4]. Щодо міжнародних санкційних списків, то у жовтні Рада Євросоюзу запровадити новий пакет індивідуальних санкцій проти росії, зокрема, у пакет санкцій входять фізичні та юридичні особи, причетні до організації незаконних «референдумів», представники оборонного сектору та особи, які поширюють дезінформацію про війну [8].

Згідно Статуту ООН, колективні санкції, можуть застосовувати РБ ООН і регіональні міжнародні організації. Такі заходи запроваджуються з метою запобігання загрози миру і припинення акту агресії, в тому числі застосовуються задля запобігання погіршенню міжнародного збройного конфлікту. До колективних санкцій належать: припинення прав і привілеїв, що випливають із членства в міжнародній організації; виключення держави-правопорушника з міжнародного спілкування; колективні збройні заходи для підтримання міжнародного миру і безпеки [1, с. 576].

Стосовно військових санкцій, то вони застосовуються у крайньому випадку, для відсічі агресії, зокрема, за допомогою миротворчої діяльності ООН. Наприклад, Рада Безпеки ООН санкціонувала військові заходи для визволення окупованих територій Кувейту. Після його визволення резолюцією 687 (1991) щодо умов перемир'я та параметрів післявоєнного врегулювання конфлікту була визнана необхідність залишення в силі у повному 57 обсязі санкцій, ухвалених резолюцією 661 (1990), які діяли до 2003 року [3, с. 56-57]. Саме такий сценарій було би логічно зараз застосувати в Україні, проте, на жаль, реалізувати його на разі неможливо, в силу відомих причин.

Стосовно невійськових санкцій, то до них належать політичні, дипломатичні та економічні санкції. Найефективнішими є останні. До прикладу, нещодавно Рада Євросоюзу прийняла такі економічні санкції щодо

росії, зокрема, буде заборонено здійснювати морські перевезення та надавати технічну допомогу, брокерські послуги, фінансування чи фінансову допомогу, пов'язані з морськими перевезеннями до третіх країн сирової нафти (з грудня 2022 року) або нафтопродуктів (з лютого 2023 року), що походять чи експортуються з Росії [8]. Такі економічні санкції призведуть до матеріальних збитків росії, обмежень щодо уразливих галузей тощо.

Щодо дипломатичних санкцій, то вони можуть бути повними або частковими, держава чи міжнародні організації можуть скоротити чисельність дипломатичного персоналу тощо. Так, Україна розірвала дипломатичні відносини з росією після військового вторгнення останньої на територію нашої держави. Відповідно до резолюції РБ ООН № 757 Рада постановила всім державам знизити рівень дипломатичних представництв і консульських установ Югославії [1, с. 577].

Варто також зазначити й про особливий вид санкцій – самооборону. Він передбачає збройні примусові заходи. Право на самооборону відповідно до ст. 51 Статуту ООН може бути реалізоване виключно як відповідь на збройний напад. Цей різновид є реакцією на найбільш серйозне правопорушення, що служить підставою для застосування збройних сил, тому самооборона виокремлена в особливий вид [5, с. 156].

**Висновки.** Отже, під санкціями в міжнародному праві варто розуміти - визначені у міжнародному праві заходи примусового впливу до держави-правопорушниці, які можуть застосовувати з метою припинення її неправомірного діяння та/або покарання за таке поведіння.

## СПИСОК ВИКОРИСТАНИХ ДЖЕРЕЛ

1. Ведькал В. А., Агамалієв Е. А. Теоретичні та практичні аспекти санкцій у міжнародному праві. Юридичний науковий електронний журнал. 2021. №10. С. 575-576. URL: [http://www.lsej.org.ua/10\\_2021/151.pdf](http://www.lsej.org.ua/10_2021/151.pdf) (дата звернення: 03.11.2022).
2. Велика українська електронна енциклопедія. URL:

[https://vue.gov.ua/Санкції\\_міжнародні](https://vue.gov.ua/Санкції_міжнародні) (дата звернення: 03.11.2022)

3. Малишева Ю. В. Цлеспрямовані санкції та їх застосування Радою Безпеки ООН. Київ: інститут держави і права ім. В. М. Корецького. 2016. 253 с. URL: [http://idpnan.org.ua/files/malisheva-yu.v.-tsilespryamovani-sanktsiyi-ta-yih-zastosuvannya-radoyu-bezpeki-oon-\\_d\\_.pdf](http://idpnan.org.ua/files/malisheva-yu.v.-tsilespryamovani-sanktsiyi-ta-yih-zastosuvannya-radoyu-bezpeki-oon-_d_.pdf) (дата звернення: 02.11.2022).

4. Про застосування персональних спеціальних економічних та інших обмежувальних заходів (санкцій): рішення Ради національної безпеки і оборони України від 20 серпня 2021 року // Сайт Верховної Ради України. . URL: <https://zakon.rada.gov.ua/laws/show/n0058525-21#Text> (дата звернення: 25.10.2022).

5. Циверенко Г. П. Фактичні підстави для виникнення міжнародно-правової відповідальності. Актуальні проблеми держави і права : зб. наук. пр. / редкол.: С. В. Ківалов (голов. ред.), В. М. Дрьомін (заст. голов. ред.) Ю. П. Алєнін [та ін.] ; МОН України; НУ ОЮА. Одеса : Юрид. л-ра, 2014. Вип. 73. С. 153-154.

6. Черепіна С. О. Міжнародно-правові санкції: поняття та значення у міжнародному праві. С. 145-146. URL: <http://dspace.onua.edu.ua/bitstream/handle/11300/4022/Черепіна.pdf?sequence=1&isAllowed=y> (дата звернення: 20.10.2022).

7. Kelsen H. The Law of the United Nations: a critical analysis of its fundamental problems / Hans Kelsen. London : Stevens & sons limited, 1950. 994 p. (The London Institute of World Affairs).

8. Ukraine: EU agrees on eighth package of sanctions against Russia // European Commission. URL: [https://ec.europa.eu/commission/presscorner/detail/en/ip\\_22\\_5989](https://ec.europa.eu/commission/presscorner/detail/en/ip_22_5989) (дата звернення: 03.11.2022).

## ПОНЯТТЯ ТА ОСОБЛИВОСТІ ВИКОНАВЧОГО ПРОВАДЖЕННЯ

**Завгородня Маргарита Романівна**

Студентка навчально-наукового інституту  
права та інноваційної освіти,

Науковий керівник:

**Наливайко Л. Р.**

д.ю.н., професор, професор кафедри  
загальноправових дисциплін

Дніпропетровський державний університет  
внутрішніх справ м. Дніпро, Україна

**Анотація.** У статті розкриваються елементи виконавчого процесу: його провадження, стадії та процесуальний режим, що дозволяє виокремити виконавчий процес в самостійний різновид юридичного процесу.

**Ключові слова:** виконавчий процес, виконавче провадження, виконавча дія, процесуальний режим.

Визначень поняття виконавчого провадження існує безліч, але різні науковці вкладають у це поняття свої характеристики та особливості. Також у період сьогодення продовжуються дослідження науковців з даного питання, які вбачаються важливими, так як тлумачення терміну виконавче провадження має бути чітким.

Теоретико-правові аспекти правозастосування та виконавчого провадження є предметом наукових праць таких учених, як П. Рабінович, С. Алексєєв, О. Скакун, Б. Лазарєв, П. Недбайло, І. Юсупов, Д. Бочаров та інші [1, с. 181]. Адміністративне провадження – це складова частина владної діяльності адміністративних і судових органів із розгляду адміністративних справ, що іменується адміністративним процесом, який у свою чергу визначається як урегульована нормами адміністративно-процесуального права діяльність виконавчо-розпорядчих органів держави, їх посадових осіб, інших

уповноважених на те суб'єктів, спрямована на реалізацію норм адміністративного матеріального права, а також матеріально-процесуальних норм інших галузей права в ході розгляду індивідуально-конкретних справ [1, с. 181]. Отже, більшість науковців адміністративне провадження виділяють саме як вид адміністративного процесу та визнають, що адміністративний процес як складне структурне явище охоплює різні види адміністративних проваджень. Кожному виду провадження притаманні специфічні ознаки, обумовлені характером розв'язуваних за його допомогою конкретних справ, особливостями виникаючих при цьому адміністративно-процесуальних відносин [1, с. 181].

Правовідносини, які відбуваються під час здійснення примусового виконання рішень, складні й різноманітні за своїм змістом, відповідно, складною буде й взаємодія суб'єктів таких правовідносин. Деякі з них мають матеріально-правову / процесуально-правову зацікавленість у примусовому виконанні рішень (зокрема, учасники правовідносин під час організації та здійснення примусового виконання рішень), інші, що сприяють здійсненню виконавчого провадження, – особи, які через реалізацію своїх передбачених законом повноважень допомагають примусовому виконанню рішень, не маючи останнє (тобто, примусове виконання рішень) як основну мету; також є суб'єкти й особи, які забезпечують примусове виконання рішень, - суб'єкти, які створюють інституційні, організаційні й інші умови для можливості здійснення примусового виконання рішень. Перші дві категорії з наведених суб'єктів об'єднує те, що вони залучені в безпосередньому примусовому виконанні рішення та саме в процесі такого примусового виконання вони реалізують свою компетенцію (вони ніби «всередині» процесу примусового виконання рішення), натомість діяльність останньої категорії наведених суб'єктів пов'язана радше не із самим примусовим виконанням, а зі створенням умов для нього (вони ніби «ззовні» процесу примусового виконання рішення) [2, с. 52].

Таким чином, ознаки виконавчого процесу (як діяльності) можна виділити такі: – сутнісно виконавчий процес – це діяння (тобто, дії та

бездіяльність) його суб'єктів. Наведене виявляється як в їхній активній поведінці (наприклад, вчинення дій, до яких вони зобов'язані правовими нормами; прикладом може слугувати те, що стягувач повідомляє виконавця, що боржник частково самостійно виконав рішення, щодо якого здійснюється виконавче провадження), так і в утриманні від вчинення певних дій (зокрема, йдеться про виконання заборонних норм права; прикладом може слугувати, що боржник утримується від вчинення дій, що унеможливають чи ускладнюють виконання рішення); – структурно виконавчий процес – це сукупність діянь, адже не завжди й не всі його суб'єкти зобов'язані вчиняти відповідні діяння системно й за погодженням одне з одним, такі діяння можуть бути й безсистемними (особливо якщо йдеться про суб'єктів, які владними повноваженнями не наділені); – виконавчий процес формально визначений - діяння суб'єктів виконавчого процесу врегульовані нормами права. Тобто, в ідеалі вони мають здійснюватися в межах норм права, проте, оскільки це фактичні діяння, а норми права встановлюють належні ідеальні моделі поведінки, то на практиці може відбуватися і їхній незбіг (тоді йдеться про правопорушення / зловживання правом). Отже, варто зазначити про потребу чіткої кореляції виконавчого процесу й виконавчої процедури; – діяння суб'єктів виконавчого процесу прямо або опосередковано спрямовані на примусове виконання рішення суду, іншого органу (посадової особи). Наведене пов'язане з тим, що деякі суб'єкти таких діянь мають пряме завдання щодо примусового виконання рішень (зокрема, йдеться про виконавців), а деякі з них хоча й не мають такого завдання, проте реалізацією своїх прав / виконанням обов'язків сприяють тому, що таке завдання досягається [2, с. 53-54].

Отже, виходячи із вищезазначеного, можемо визначити, що виконавче провадження є нелегким процесом, що має на меті покарання правопорушника шляхом призначення йому певного виду санкцій. Також можна додати, що сам виконавчий процес є сукупністю діянь всіх його суб'єктів, які в свою чергу, врегульовані правовими нормами.

## ЛІТЕРАТУРА:

1. Салманова О. Про виконавче провадження, адміністративний процес і правозастосування. *Науковий вісник Херсонського державного університету*. Вип. 3-2. 2015. С. 179-183.
2. Сергієнко Н. Виконавчий процес (як діяльність): поняття та ознаки. *Вчені записки ТНУ імені В. І. Вернадського*. №4. 2020. С. 50-55.

## СМЕРТНА КАРА В УКРАЇНІ ТА СВІТІ

**Іванченко Аліна Олександрівна,**

Студентка навчально-наукового інституту  
права та інноваційної освіти,

Науковий керівник

**Чепік-Трегубенко О. С.**

кандидат юридичних наук,

доцент кафедри загальноправових дисциплін  
юридичного факультету

Дніпропетровського державного університету

внутрішніх справ

м. Дніпро, Україна

**Анотація.** Стаття присвячена аналізу наявності та застосування смертної кари в кримінальному законодавстві та практиці держав світу. Охарактеризоване застосування смертної кари в різних регіонах планети, а також тенденція до поступового скасування цього покарання

**Ключові слова:** смертна кара, кримінальне покарання, політичний режим, цивілізація.

З яким би злочиним не зіткнулася людина, вона буде вимагати для злочинця найвищого покарання за скоєне ним діяння. У різних людей – різні бачення про «найвищу» міру покарання, і якщо для декого достатньо пожиттєвого строку ув'язнення, знайдеться той, хто вимагатиме смертної кари.

Смертна кара або страта – це позбавлення людини життя як покарання, яке передбачено законодавством держави і здійснюється на підставі вироку суду. В 1848 році першою країною в світі що скасувала смертну кару за звичайні злочини, було – Сан-Марино, а у 1865 році Сан-Марино вслід за Венесуелою, яка зробила це у 1863 році, скасувало смертну кару за всі злочини, тим самим стала другою країною в світі та першою в Європі, яка скасувала страту за всі злочини [6].



Україна успадкувала смертну кару від СРСР разом з Кримінальним кодексом, який діяв ще з 1961 року. Приречених до страти українців - розстрілювали. Скасування смертної кари було негайним питанням для незалежної України, бо таке покарання є недопустимим для країн, що входять до Ради Європи. Та не тільки заради членства у Раді Європи повстало питання скасування страти в Україні. Цього вимагали і правозахисники, які скаржились на те, що не завжди ті, кого було приречено до страти були винними. 29 грудня 1999 року Конституційний Суд України визнав, що смертна кара суперечить Конституції України, чим остаточно закрит шлях до її відновлення. У зв'язку з цим, у 2000 році Верховна Рада України внесла зміни до Кримінального кодексу України, якими остаточно вилучила поняття «смертна кара» з офіційного списку кримінальних покарань України. В Україні смертну кару було скасовано 22 грудня 2000 року [5].

Етичні аргументи, що виправдовують смертну кару: страта є карою за вбивство, актом справедливості; акт залякування, запобігання скоєння злочинів, звільнення суспільства від небезпечних злочинців.

Етичними аргументами проти смертної кари - є можливість судової помилки; моральне розбещення суспільства; провокування суспільства на скоєння самосуду; страта є антиправовим актом; кара суперечить розділу 1 ст. 2 Конвенції про захист прав людини і основоположних свобод - праву людини на життя [4, с. 89-91].

Раніше за вчинення особливо тяжкого злочину було передбачено покарання у вигляді смертного вироку. Наразі відповідно до частини 6 статті 12 Кримінального кодексу України за особливо тяжкий злочин передбачено покарання у виді штрафу в розмірі понад двадцять п'ять тисяч неоподатковуваних мінімумів доходів громадян, позбавлення волі на строк понад десять років або довічного позбавлення волі [3, с.15].

Види страти в сучасному світі:

1. **Розстріл** (Китайська Народна Республіка, Китайська Республіка, В'єтнам, Білорусь, Ефіопія, Нігерія, Сомалі, Північна Корея, Індонезія, ОАЕ,

Саудівська Аравія, Бахрейн, Ємен і в штатах Оклахома і Юта);

2. **Повішення** (Афганістан, Іран, Ірак, Японія, Малайзія, Нігерія, Судан, Пакистан, Палестинська національна адміністрація, Ємен, Єгипет, ОАЕ, Індія, М'янма, Сінгапур, Шрі-Ланка, Сирія, Зімбабве, Малаві, Ліберія, Чад, штат Вашингтон США);

3. **Побиття камінням** (Саудівська Аравія, ОАЕ, Катар, Нігерія, Судан, Іран);

4. смертельна ін'єкція (США, Гватемала, Таїланд, Китайська Народна Республіка, В'єтнам);

5. **Електричний стілець** (деякі штати США, але лише у випадку, якщо ув'язнений звертається з проханням про це або якщо смертельна ін'єкція недоступна);

6. **Обезголовлення** (Саудівська Аравія);

7. **Газова камера** (деякі штати США, штат Оклахома, Міссісіпі, Алабама)[1].

Слід зазначити, що Білорусь залишається єдиною країною в Європі де досі існує такий вид покарання, як смертна кара (остання страта відбулася у 2019 році). Стаття 24 Конституції Білорусі твердить: «Смертна кара до її скасування може застосовуватися законом як виняткова міра покарання за особливо тяжкі злочини і лише згідно з вироком суду.»[2].

За даними, що надає «Amnesty international», 2015 року у світі було страчено 1634 людини в 25 країнах, а у 2017 році у світі стратили мінімально 993 людини. Точну цифру назвати неможливо, бо Китай – це країна, де вироки смертної кари виносять найчастіше, – не розголошує дані про кількість смертних вироків. Але члени організації вважають, що щорічно там відбуваються тисячі страт. Лідерами застосування смертної кари є Китай, Іран, Пакистан, Саудівська Аравія та США[1].

На мою думку, в усьому світі не знайдеться страшнішого покарання ніж смертна кара. Щоб заслужити такого роду покарання, злочин має бути дійсно нелюдським. На щастя, на сьогоднішній день більшість країн світу відмовились

від такого виду покарання як страта.

Отже, як висновок, слід зазначити, що до введення смертної кари слід ставитись дуже обережно, бо є великий ризик помилитися і лишити життя невинної людини. Не всі країни можуть забезпечити це належним чином, тому тільки державі з розвиненим правосуддям, слід братись за такі покарання.

### **ВИКОРИСТАНА ЛІТЕРАТУРА:**

1. Країни, в яких є смертна кара. Посилання: <https://dovidka.biz.ua/krainy-v-iaukh-ie-smertna-kara/>

2. Фоменко А. Є. Концепції природного права та природних прав людини як ідеологічна основа загальної декларації прав людини. *Науковий вісник Дніпропетровського державного університету внутрішніх справ*. № 3. 2018.

3. Кримінальний кодекс України: Закон України від 05.04.2001 № 2341-III *Відомості Верховної Ради України*. (зі змінами внесеними Законом України «Про внесення змін до деяких законодавчих актів України...» від 13.04.2020 556-IX) *Відомості Верховної Ради України*. 2020.

4. Сучасні підходи боротьби зі злочинністю: погляди молодих вчених: збірник матеріалів Всеукраїнської наукової конференції здобувачів вищої освіти, Кривий Ріг - 26 листопада 2021 р. / КННІ ДонДУВС. Кривий Ріг, 2022. 305 с.

5. Наливайко Л. Р., Степаненко К. В. Міжнародно-правові стандарти прав людини: навч. посібник / Л. Р. Наливайко, К. В. Степаненко. Дніпро: ДДУВС, 2019. 184 с.

6. *Determinants of the death penalty: a comparative study of the world*, Carsten Anckar, Routledge, 2004, ISBN 0-415-33398-9, p.17

**РОЗВИТОК ГРОМАД, ЯК СУБ'ЄКТА АДМІНІСТРАТИВНОГО ПРАВА**

**Іванченко Маргарита Анатоліївна**

Студентка навчально-наукового інституту  
права та інноваційної освіти,

Співавтор:

**Горбалінський В. В.,**

к.ю.н., доцент кафедри загальноправових дисциплін  
Дніпропетровського державного університету  
внутрішніх справ  
м. Дніпро, Україна

**Анотація.** Досліджено понятійно-термінологічний апарат територіальних громад з виділенням територіального, соціологічного, публічно-правового і системного підходів. Запропоновано розглядати територіальну громаду як цілісне утворення, що характеризується єдністю соціальної спільноти, суб'єкта місцевого самоврядування та базової ланки адміністративно-територіального устрою країни. Здійснено класифікацію територіальних громад з виділенням таких класифікаційних ознак: за типом населеного пункту, повнотою охоплення, характером формування, географічним розташування, рівнем соціально-економічного розвитку. Досліджено функції територіальної громади як суб'єкта регулювання соціально-економічного розвитку. Виділено правові, організаційні, економічні, фінансові методи регулювання розвитку територіальних громад і напрями державного регулювання розвитку територіальних громад: нівелювання диспропорцій соціально-економічного розвитку та стимулювання розвитку територій.

**Ключові слова:** територіальна громада, розвиток, регулювання розвитку, місцеве самоврядування.

У законодавстві адміністративного права України реалізація місцевого самоврядування має форму прояву у ролі виконання територіальної громади, як

специфічного суб'єкта публічної влади. Специфічність територіальної громади, як суб'єкт адміністративного права, пояснюється тим що створення громади досить нове у виконанні державного управління для українського суспільства.

Місцеве самоврядування є правом територіальної громади жителів села чи добровільного об'єднання в сільську громаду жителів кількох сіл, селища та міста самостійно вирішувати питання місцевого значення в межах Конституції і законів України. Воно може здійснюватися територіальною громадою як безпосереднє так і через органи місцевого самоврядування: сільські селищні, міські ради та їх виконавчі органи [1]. Як доцільно зазначила Мохова Л. М. в статті «Співвідношення централізації та децентралізації в структурній організації державного управління» дослідила позитивні прояви децентралізації в сприянні розвитку реалізації справжнього народовладдя в Україні. Дане народовладдя виконується в правових норм народної ініціативи відповідно до Закону «Про місцеве самоврядування». Негативний прояв тривалого перебування централізованого управління здійснюється у виконанні обов'язків, що діють виключно в інтересах держави [2]. Територіальні громади в процесі виконання обов'язків розширюють межі психологічної довіри до органів влади в суспільстві завдяки гласності процесу виконання своїх дій стосовно створення комфортних умов для проживання населення, що передумовує протидію диспропорцій в сферах розвитку.

Якщо ми візьмемо за приклад з історії, зазвичай в країнах з диктаторською формою правління було притаманне принцип централізації системи державного управління, де територіальні органи влади залежать від прийнятих рішень вищого керівництва. Дане вище керівництво не може в певній мірі виконувати обов'язки потрібні для вирішення проблем громадян. Постійне перебування держави тільки в системі централізації пророкує прогалини в комунікації в питанні розставлення пріоритетів, часто трапляється не усвідомлення всього спектра проблем. Централізація більш характерна в жорсткій управлінській ієрархії, де не кожний суб'єкт держави має право вирішувати потрібні важливі питання, які можна вирішити локально, не

доводити до величезних негативних наслідків. Локальність вирішення проблем в громадах дозволяє звичайним громадян надати право у здійснення публічної влади та можливість контролювати державні органи влади на всіх рівнях. Ми можемо громаді надати право узгоджувати локальні проблеми, як суб'єкта адміністративного права представника держави в суспільстві та виступати в рівноправній допомозі наближення до європейського життя, де держава в повному обсязі повинна працювати тільки на створення комфортного життя людей. Доведення громади, як одиницю суб'єкта адміністративних правовідносин відноситься в головній ризі притаманне в адміністративному законодавстві, де одним із суб'єктів виступає держава, даним представником держави є територіальна громада. Перехід на децентралізацію своєю відмінністю від централізації зумовлює розвиток в реформуванні місцевого самоврядування та формування спроможних територіальних громад. Розширення прав і повноважень на рівні місцевого управління допомагає удосконалити державної регіональної політики, що має право виступати в ролі територіальних громад.

Сутність державного управління зосереджується в найголовнішому принципі визначення людини, як найвищої соціальної цінності та намагання створення сприятливих умов для комфорту життя громадян. Згідно з правовими нормами Закону України «Про місцеве самоврядування» територіальна громада має повну правоздатність та дієздатність виступати як окремий суб'єкт адміністративних правовідносин у виконанні місцевого самоврядування, громада може виконувати повну правову політику і представляти державу перед громадянами українських міст. За ч. 1 ст. 6 ЗУ «Про місцеве самоврядування» громада є первинним суб'єктом місцевого самоврядування та головним носієм, функцій і повноважень [3]. Без сумніву, органи місцевого самоврядування є суб'єктами адміністративного права, а якщо бути більш точними – суб'єктами публічної адміністрації, оскільки в межах законодавчо визначеної компетенції здійснюють публічні владні повноваження з метою забезпечення реалізації публічного інтересу [4. стр. 69].

Головне завдання передачі органів виконавчої влади на інститут місцевого самоврядування це створення компетентну управлінську діяльність у сферах життя в яких особливо потребують громадяни міст, селищ, громад. За умови розширення повноважень місцевого самоврядуванні у ролі виконання обов'язків територіальних громад перед громадянами сприяє розвитку компетентності вирішення проблем у разі їх виникнення в окремій громаді.

Завдяки проведення реформування місцевого самоврядування сьогодні вже кожне місто України може продемонструвати свої здобутки у всіх сферах, які мають головну мету створення найкомфортнішого життя для містян відповідних міст, громад, селищ. Безперечно, комфорт життя для громадян реалізується в гідній інфраструктурі медицини, освіти, транспорту для задоволення потреб громадян.

#### **СПИСОК ВИКОРИСТАНИХ ДЖЕРЕЛ:**

1. 1. Конституція України від 28 червня 1996 року. *Відомості Верховної Ради України*. 1996. Ст. 140. URL: <https://zakon.rada.gov.ua/laws/show/254%D0%BA/96-%D0%B2%D1%80#Text>

2. Мохова Ю. Л. Співвідношення централізації та децентралізації в структурній організації державного управління. *Державне управління: удосконалення та розвиток № 4*. Дніпро, 2017. URL: <http://www.dy.nauka.com.ua/?op=1&z=1064>

3. Про місцеве самоврядування в Україні: Закон України від 21 травня 1997 року. *Відомості Верховної Ради України*. Ст. 6. URL: <https://zakon.rada.gov.ua/laws/show/280/97-%D0%B2%D1%80#Text>

4. Лісіченко Андрій. Територіальні громади як суб'єкти адміністративного права України. *Національний юридичний журнал: теорія і практика*. Київ, 2019. С. 67-71.

5. Ільков В.В. Сутнісна характеристика джерел права в адміністративного права. *Право і суспільство*. 2017. № 1 .С.154-156.

## ОСОБЛИВОСТІ ВИКОРИСТАННЯ ЕЛЕКТРОННОГО ЛИСТУВАННЯ В ДОКАЗОВІЙ БАЗІ

**Капелька Ольга Андріївна**  
здобувачка вищої освіти II курсу  
Навчально-наукового інституту  
права та інноваційної освіти  
Науковий керівник:  
**Ядловська Ольга Степанівна,**  
доцентка кафедри міжнародних  
відносин та  
соціально-гуманітарних дисциплін,  
к. іст. н., доцентка  
Дніпропетровський державний  
університету внутрішніх справ  
м. Дніпро, Україна

**Анотація.** У статті розглянені особливості використання електронного листування в доказовій базі, їх переваги та недостачі. Звернено увагу на шляхи боротьби з шахрайством та захист персональних даних. Обумовлено створення доказів через електронне листування. Аналізуються шляхи уникнення труднощів у доказуванні своєї сторони.

**Ключові слова:** шахрайство, докази, доказування, документи, правочин, договір, сфера електронного листування.

Ділове листування у будь-якій сфері життя в електронній формі вже давно стало невід'ємною практикою. Це може бути наукова сфера, де люди листуються між собою, наприклад, через питання щодо наукової діяльності, нагородження будь-якою нагородою (за місце у конкурсі) поштою чи, наприклад, в обслуговуючій сфері чи якомусь інтернет-магазин – покупці мають зв'язок з продавцем та можливість обирати будь-яку річ, не виходячи із дому. Письмове електронне спілкування є зручним, особливо у часи пандемії, що відбувалася у 2020 році чи наразі при повномасштабному вторгненні Росії



на суверенну територію України. Але, увесь час треба бути пильним та дуже чітко перевіряти усю надану інформацію, щоб не допустити витік якоїсь особистої конфіденційної інформації або не втратити кошти через свою необачність.

Обрана тема є актуальною через невизначений та іноді специфічний стан розробленості та нормативного врегулювання такої сфери як електронне листування, та як наслідок і використання електронних доказів і наявність у них юридичної сили загалом.

Якщо відбулося шахрайство чи непорозуміння з опонентом і звернення до правоохоронних органів або суду не уникнути, то єдиним правовим доказом вашої правоти у цій ситуації буде електронне листування у телефоні або на будь-якому іншому носії інформації. Поняття «доказова база» немає ні в одному кодексі, але воно активно застосовується в слідчій і судовій практиці. Практикуючі юристи посилаються на докази і процес доказування [5].

У процесуальному законодавстві є положення, що присвячені цим поняттям, а також вимогам, які передбачаються щодо їх отримання та оцінки. Можна лише з'ясувати, чи може річ чи документ бути долученим до матеріалів справи відповідно до положень закону. Докази та доказування є сферою процесуального права. Перш за все, бо відомості, які подають важливі для справи фактичні відомості. По-друге, порядок їх надходження та підтвердження.

Доказами є будь-які фактичні дані, на підставі яких суд встановлює наявність або відсутність обставин (фактів), що обґрунтовують вимоги і заперечення учасників справи, та інших обставин, які мають значення для вирішення справи.

Ці дані встановлюються такими засобами: письмовими, речовими і електронними доказами; висновками експертів; показаннями свідків [3]. Аналізуючи усе надане, можна зробити висновок, що доказова база формується двома способами: відповідно до фактичного стану справи перелік визначається матеріальним правом. Та перелік типових ситуацій, що відбуваються за

процесуальним законодавством. Щодо документів, це – матеріальний об'єкт, що містить у зафіксованому вигляді інформацію, оформлений у зведеному порядку і має відповідно до чинного законодавства юридичну силу [1]. Папери бувають різних видів, це можуть бути щоденники, листи, записки, які були надруковані комп'ютером чи власноруч.

Показання свідків – розповідь про те, що людина бачила або чула, або про що йому стало відомо з інших джерел (показання з чужих слів приймаються, якщо свідок у стані вказати джерело своєї поінформованості) [5].

Аналізуючи ч. 1 ст. 207 ЦКУ, правочин вважається письмовим, якщо зміст правочину зафіксовано в одному або кількох документах (у тому числі це торкається і електронних), листах або телеграмах. Якщо бажання сторін виражено за допомогою телетайпного, електронного або іншого технічного зв'язку, то він вважається письмовим договором.

За правилами ч. 1 ст. 181 ГКУ, господарський договір за загальним правилом викладається у формі єдиного документа, підписаного сторонами. Допускається укладення господарських договорів у спрощений спосіб, тобто шляхом обміну листами, факсограмами, телеграмами, телефонограмами тощо, а також шляхом підтвердження прийняття до виконання замовлень, якщо законом не встановлено спеціальних вимог до форми та порядку укладення такого виду договорів [2].

Отже, укладення договору шляхом обміну документами в електронному вигляді є письмовою формою і його можна вважати правомірним задля укладення господарського договору.

Також і Верховний Суд в одній із своїх позицій від 27.11.2018 констатував, що «обмін сторонами інформацією при виконанні договірних зобов'язань шляхом надіслання електронних листів уже давно став частиною ділових звичаїв в Україні», а також «...здійснення електронної переписки як усталеного звичаю ділового обороту в Україні, що не вимагає договірного врегулювання та визнається цивільним звичаєм за статтею 7 ЦК України». Суд в одній із своїх позицій від 27.11.2018 констатував, що «обмін сторонами

інформацією при виконанні договірних зобов'язань шляхом надіслання електронних листів уже давно став частиною ділових звичаїв в Україні», а також «...здійснення електронної переписки як усталеного звичаю ділового обороту в Україні, що не вимагає договірного врегулювання та визнається цивільним звичаєм за статтею 7 ЦК України» [4].

Проаналізувавши усе вище, можна зробити висновок, що доказування в електронній сфері є правомірним і для того, щоб уникнути труднощів з обґрунтуванням своєї позиції, треба знати декілька правил. Перший варіант - використовувати цифровий підпис при листуванні. Проте, цей варіант не має значної популярності і в господарській діяльності використовується не часто. Другий варіант – в договорі потрібно вказати, що електронна переписка вважається офіційним документом і у випадку розгляду спорів в суді визнається достатніми доказами. Ще одним правилом є те, що треба завжди вказувати електронні адреси (пошти) в договорі, через які ви збираєтесь працювати з людиною в інтернеті. Отже, сфера електронних технологій відкрила для нас багато можливостей, але у той же час не можна забувати про наявність шахраїв, перевіряти інформацію та проводити листування тільки в офіційному порядку. Також зайвим не буде розвиток у цій сфері та розуміння покрокових інструкцій щодо будь-яких непорозумінь, що можуть відбутися у майбутньому. Світ не стоїть на місці, а, отже, треба підлаштовуватися під нові стандарти та перетворювати ці можливості на комфортне та безпечне для себе місце. Гарним додатком до цього буде розповсюджувати нову і невідому інформацію для поліпшення роботи у сфері електронного листування та заради запобігання шахрайству, яке не несе ніякої користі суспільству.

## **СПИСОК ВИКОРИСТАНОЇ ЛІТЕРАТУРИ**

1. Документознавство, що таке документ? URL: <https://sites.google.com/site/dokumentoznavstvanet/home/dokument> (дата звернення: 11.11.22)
2. Канарьова Н. Чи може електронне листування бути договором? URL:

<https://скр.in.ua/articles/20742> (дата звернення: 20.10.22)

3. Поняття доказів та види доказування. URL: <http://mego.info> (дата звернення: 11.11.22)

4. Чи може електронне листування бути доказом у суді? URL: <https://online.dtki.ua/2016/27/53129> (дата звернення 20.10.22)

5. Що таке доказова база? URL: <https://bizreview.com.ua/dokazova-baza-tse-shho-take/> (дата звернення: 20.10.22)

# ВИКОРИСТАННЯ СПЕЦІАЛЬНИХ ЗНАНЬ В РАМКАХ ГАРМОНІЗАЦІЇ ЗАКОНОДАВСТВА УКРАЇНИ В АСПЕКТІ ЄВРОІНТЕГРАЦІЇ НА ПРИКЛАДІ СУДОВО-ПСИХОЛОГІЧНОЇ ЕКСПЕРТИЗИ

**Костенко Марина Володимирівна,  
Чорний Геннадій Олексійович**

к.ю.н, доцент, доцент кафедри криміналістики  
Національний юридичний університет  
імені Ярослава Мудрого  
м. Харків, Україна

**Вступ.** Використання спеціальних знань в рамках судово-психологічної експертизи в цивільному судочинстві встановлює ті особливості психічної діяльності та такі їх прояви в поведінці особи, які мають юридичне значення та викликають певні правові наслідки. Відповідно до цивільного процесуального законодавства України суд призначає експертизу у справі за сукупності таких умов, як з'ясування обставин, що мають значення для справи, при необхідності використання спеціальних знань в іншій сфері, без яких встановити відповідні обставини неможливо, та при умові, що сторонами (стороною) не надані відповідні висновки експертів із цих самих питань, або висновки експертів викликають сумніви щодо їх правильності.

**Мета роботи.** Встановлення та дослідження основних напрямків використання спеціальних знань при призначенні судово-психологічної експертизи в цивільному судочинстві, розгляд психологічних явищ, які встановлюють підстави визнання правочину недійсним, кола питань, що вирішує експерт-психолог, підкріплення наукових положень практичними рішеннями Верховного Суду.

**Матеріали та методи.** Методологічну основу становить комплексний підхід, який передбачає використання загальнонаукових та спеціальних юридичних методів дослідження, серед яких методи емпіричного та теоретичного дослідження, порівняння, абстрагування, класифікації,

системного та структурного підходу, аналізу й синтезу, індукції та дедукції, узагальнення, аналогії та інші. Інформаційну та емпіричну базу склали результати наукових досліджень з даної тематики, законодавчі та нормативні документи України та країн Європейського союзу з питань призначення та проведення судових експертиз, матеріали практики Верховного Суду.

### **Результати та обговорення.**

Аналізуючи законодавство країн ЄС Авдєєва Г. К. в своїй роботі зазначає, що “у світі послідовно реалізуються принципи забезпечення незалежності експерта, орієнтації не на відомчу належність експерта, а на наявність у нього спеціальних знань, необхідних для вирішення завдань правосуддя, забезпечення принципу змагальності експертів, залучених різними сторонами процесу, та інші принципи, які мають вирішальне значення для забезпечення судочинства дійсно незалежною, об’єктивною та кваліфікованою експертизою” [1, С. 637].

Відповідно до п.п. 1 та 2 частини 1 статті 103 ЦПК України, суд призначає експертизу у справі за сукупності таких умов: 1) для з’ясування обставин, що мають значення для справи, необхідні спеціальні знання у сфері іншій, ніж право, без яких встановити відповідні обставини неможливо; 2) сторонами (стороною) не надані відповідні висновки експертів із цих самих питань або висновки експертів викликають сумніви щодо їх правильності, а відповідно до частини 3 статті 103 ЦПК України, при призначенні експертизи судом експерт або експертна установа обирається сторонами за взаємною згодою, а якщо такої згоди не досягнуто у встановлений судом строк, експерта чи експертну установу визначає суд. [2]

Судово-психологічна експертиза розглядається як експертне дослідження, предметом якого є факти, що належать до психічної діяльності людини і мають значення для органів правосуддя. [3, С. 258-261] Психологічна експертиза в цивільному судочинстві встановлює ті особливості психічної діяльності та такі їх прояви в поведінці особи, які мають юридичне значення та викликають певні правові наслідки. Основним завданням психологічної експертизи є визначення

у підекспертної особи: індивідуально-психологічних особливостей, рис характеру, провідних якостей особистості; мотивовірних чинників психічного життя і поведінки; емоційних реакцій та станів; закономірностей перебігу психічних процесів, рівня їхнього розвитку та індивідуальних її властивостей.

Відповідно до частини 1 статті 202 ЦК України, правочином є дія особи, спрямована на набуття, зміну або припинення цивільних прав та обов'язків, а стаття 203 ЦК України передбачає, серед загальних вимог, додержання яких є необхідним для чинності правочину, що волевиявлення учасника правочину має бути вільним і відповідати його внутрішній волі. [4] Воля розглядається як здатність людини досягати поставлених цілей в умовах подолання перешкод. В якості регуляції людиною своїх внутрішніх станів, дій і психічних процесів вона виступає як механізм, через який особистість регулює свої психічні функції.

Вольова дія характеризується декількома необхідними та достатніми критеріями: свідомість і цілеспрямованість дії; відсутність властиво актуальної потреби в даній дії; необхідність при здійсненні дії свідомо переборювати перешкоди на шляху до мети; наявність віддаленого мотиву; незалежність дій від поточних обставин; підпорядкованість дій постійним і стійким мотивам. [5, С. 544-548]. Основними критеріями вольової дії є те, що: вона усвідомлена, цілеспрямована, навмисна, прийнята до здійснення за власним свідомим рішенням; є необхідною за соціальним (зовнішнім), або особистими (внутрішніми) причинами; є дією, якій властивий дефіцит спонукання або гальмування; вихідної сили мотиву недостатньо для того, щоб цю дію почати, підтримати або припинити; це дія, початок, продовження або припинення якої забезпечується додатковим спонуканням за допомогою навмисної зміни (трансформації) її смислу. [6, С. 67].

Правочини, які мають «вади волі» відповідно до частин 1 ст. 215 ЦК України визнаються недійсними. Правочинами з «вадами волі» вважаються вчинені під впливом: помилки (ст. 229 ЦК України); обману (ст. 230 ЦК України); насильства (ст. 231 ЦК України).

Відповідно до ч. 1 ст. 229 ЦК України, якщо особа, яка вчинила правочин, помилилася щодо обставин, які мають істотне значення, такий правочин може бути визнаний судом недійсним. [2] Розглянемо помилку на прикладі Постанови КЦС ВС від 26.10.2022 р. у справі № 947/32485/20. [7, С. 4] Якщо особа, яка вчинила правочин, помилилася щодо обставин, які мають істотне значення, такий правочин може бути визнаний судом недійсним. Істотне значення має помилка щодо природи правочину, прав та обов'язків сторін, таких властивостей і якостей речі, які значно знижують її цінність або можливість використання за цільовим призначенням. Помилка щодо мотивів правочину не має істотного значення, крім випадків, встановлених законом (частина перша статті 229 ЦК України, в редакції, чинній на момент вчинення оспорюваного правочину). Особа на підтвердження своїх вимог про визнання правочину недійсним на підставі статті 229 ЦК України повинна довести, що така помилка дійсно мала місце, а також те, що вона має істотне значення.

Під природою правочину слід розуміти сутність правочину, яка дозволяє відмежувати його від інших правочинів. Причому природа правочину охоплюватиме собою його характеристику з позицій: а) оплатності або безоплатності (наприклад, особа вважала, що укладає договір довічного утримання, а насправді уклала договір дарування); б) правових наслідків його вчинення (наприклад, особа вважала, що укладає договір комісії, а насправді це був договір купівлі-продажу з відстроченням платежу). Помилка, яка істотним чином впливає на формування волі сторони правочину, повинна існувати на момент його вчинення. Схематично вплив обставин, які мають істотне значення можливо відобразити таким чином: «немає істотної помилки - відсутнє вчинення правочину». Незнання закону не включено до переліку помилок, яким надається істотне значення. Це по суті є відображенням ще римського принципу "ignorantia juris nocet" (з лат. - незнання закону шкодить). Поза віднесенням до обставин, які можуть бути розцінені як такі, що мають істотне значення, знаходиться мотив правочину. Мотив правочину - це стимул його вчинення і дозволяє встановити, чому саме особа вчинює правочин. Тому



мотив, за яким вчинено правочин, правового значення не має. Хоча й законодавець і вказує на допустимість надання мотиву правочину значення істотної помилки у випадках, встановлених у законі. Проте таких випадків на рівні норми закону законодавець не передбачив.

Вчинення правочину під впливом помилки може розглядатися в психологічній площині разом з вчиненням правочину під впливом обману якщо помилка виникла внаслідок навмисних дій сторонніх осіб у тому числі з ознаками складу кримінального правопорушення (наприклад, ст. 190 КК України – шахрайство). Під час навмисних дій сторонніх осіб, які схиляють особу до вчинення помилкових дій та/або здійснюють обман, останні використовують психологічний вплив. [8, С. 17] У психології вплив визначаються як передача інформації від одного учасника спілкування до іншого, цілеспрямоване перенесення руху та інформації від одного учасника взаємодії до іншого. [9, С. 51]

У процесі спілкування психологічний вплив може здійснюватися за допомогою засобів мови. У цьому плані залежно від особливостей психологічного впливу розрізняють: інформування (передача інформації); переконання (вплив на контрагента з метою змінити позиції; навіювання (вплив, пов'язаний зі зниженням свідомості й критичності до одержуваної інформації). Навіювання в психології визначається як процес одностороннього, активного й персоніфікованого впливу однієї людини на іншу людину та/або групу людей, вчинений за допомогою мовного повідомлення, й характеризується неусвідомленим сприйняттям того, що навіюється. Розрізняють наступні види навіювання: яке передуює сприйняттю події; здійснюване в ході сприйняття події; спрямоване на подію, що вже відбулась. [5, С. 51]

Відповідно до частини 1 ст. 231 ЦК України, правочин, вчинений особою проти її справжньої волі внаслідок застосування до неї фізичного чи психічного тиску з боку другої сторони або з боку іншої особи, визнається судом недійсним. [2] Психічний тиск розглядається в теорії психології як психічне

насильство, під яким слід розуміти відсутність у особи вільного волевиявлення щодо вчинення певних дій та/або прийнятих рішень. Психічне насильство передбачає прийняття заздальгідь висунутих перед особою варіантів дій поза вольового контролю з її сторони.

**Висновки.** Судово-психологічна експертиза в цивільному судочинстві спрямована на дослідження змісту і структури індивідуальної свідомості та поведінки людей при визнанні правочинів недійсними внаслідок застосування відносно останніх психічного насильства, навіювання, ведення особи в оману тощо. Розглянуто теоретичні питання щодо визнання недійсними правочинів, які були вчинені внаслідок “вадів волі”, серед яких вчинення правочину під впливом помилки, обману та насильства. Приділено увагу таким поняттям як “психологічний вплив” та “навіювання”.

## ЛІТЕРАТУРА

1. Авдєєва Г. К. Проблеми гармонізації законодавства України у галузі судової експертизи із законодавством країн Європейського Союзу // Правова доктрина – основа формування правової системи держави : матеріали Міжнар. наук.-практ. конф., присвяч. 20-річчю НАПрН України та обговоренню п'ятитом. моногр. "Правова доктрина України", Харків, 20-21 листоп. 2013 р. / Нац. акад. прав. наук України. Харків, 2013. С. 634–637. URL: [https://dspace.nlu.edu.ua/bitstream/123456789/7223/1/Avdeeva\\_634.pdf](https://dspace.nlu.edu.ua/bitstream/123456789/7223/1/Avdeeva_634.pdf)
2. Цивільний процесуальний кодекс України від 18.03.2004 р. № 1618 IV. URL: <https://zakon.rada.gov.ua/laws/show/1618-15>
3. Велика українська юридична енциклопедія: у 20 т. / Нац. акад. прав. наук України; Ін-т держави і права ім. В. М. Корецького НАН України; Нац. юрид. ун-т ім. Ярослава Мудрого. Харків: Право, 2018. Т. 20: Криміналістика, судова експертиза, юридична психологія. 952 с.
4. Цивільний кодекс України від 16.01.2003 р. № 435-IV. URL: <https://zakon.rada.gov.ua/laws/show/435-15>
5. Шепітько В. Ю., Коновалова В. О. Юридична психологія:

підручник. 3-тє вид., перероб. і допов. Харків: Право, 2019. 288 с.

6. Юридична психологія // Навчальний контент (конспект або розширений план лекцій) для денної/заочної форми навчання. Дніпро: Дніпропетровський державний університет внутрішніх справ, 2019. 174 с.

7. Постанова КЦС ВС від 26.10.2022 у справі № 947/32485/20. URL: <https://reyestr.court.gov.ua/Review/107050392>

8. Мусієнко О. В. Теоретичні засади розслідування шахрайства в сучасних умовах: монографія; за ред. Проф. Шепітько В. Ю. Х.: Право, 2009. 168 с.

9. Юридическая психология: Терминологический словарь /сост. А. М. Бандурка, В. С. Венедиктов, А. В. Тимченко и др. /Под ред. А. М. Бандурка. Х.: Тимченко, 2005. 348 с.

## ОСОБЛИВОСТІ ТРАНСФОРМАЦІЇ СЕРВІСНОЇ МИТНИЦІ

**Макарова Світлана Олександрівна**

аспірант

Університет митної справи та фінансів

м. Дніпро, Україна

**Анотація** В статті розглянуто проблему трансформації сервісної митниці. А саме, перехід до сервісної митниці при практичному виконанні покладених на неї завдань, в умовах Євроінтеграції та на прикладі зарубіжних країн. Перехід від контролюючих функцій до сервісних. Розглянуто нормативне забезпечення сервісної функції Державної митної служби .

**Ключові слова** : «сервіс» , «послуга», «сервісна митниця», «сервісна функція», «функція», «митні послуги», «навколомитні послуги».

**Актуальність дослідження.** Існування держави без митниці не можливо. Сьогодні сучасна Державна митна служба знаходиться в умовах трансформації. Особливу увагу приділяється досвіду функціонування митниць країн-учасниць ЄС. Україна все більш впевненими кроками прямує до ЄС, а й отже існування якісної митниці, розвитку «єдиного вікна» з країнами–учасницями ЄС, відповідних пільг для учасників ЗЕД – є основним напрямком для трансформації сучасної митниці в сервісну.

**Аналіз останніх досліджень та публікацій.** Науковий інтерес до проблеми «сервісної митниці» спостерігається в працях зарубіжних дослідників таких як : Л. Ашбарнера, А. Петігрю, Л. Фітцджеральда, Е. Ферлі , Г. Букерта, К. Політа. Наразі перехід до сервісної митниці є одних з аспектів розвитку сервісної держави як такої. Дослідженню сутності «сервісної митниці» та «послуг у митній сфері» присвячені роботи й вітчизняних науковців Федотова О. П. , Федотової І. А., Бондаренко І. О., Литвин Н. А., Ренгач Ю. О. та ін.

Більшість з них в теорії наголошують на важливість існування сервісної митниці, проте питання ефективності сервісної митниці залишається відкритим та потребує обговорення.

**Виклад основного матеріалу.** Державна митна служба України (*Держмитслужба*) — утворений у 2019 році центральний орган виконавчої влади України, який реалізує державну митну політику та державну політику у сфері боротьби з правопорушеннями під час застосування законодавства з питань державної митної справи. Основними завданнями Держмитслужби України є:

- 1) внесення пропозицій щодо формування державної політики у сфері державної митної справи;
- 2) реалізація державної політики у сфері державної митної справи;
- 3) забезпечення захисту економічних інтересів України.

Функції, які виконують митні органи, можна класифікувати так: фіскальна; регулятивна; правова; статистична; контролююча у сфері митних відносин; законодавча; контролююча у сфері валютних відносин. Сервісна функція як така не має чіткого визначення. [9]

На наш погляд, необхідно враховувати досвід митних органів Польщі, Німеччини, Румунії, Хорватії, які вже пройшли трансформацію від контролюючих функцій до сервісної.

Сервісна функція насамперед — це взаємозв'язок державних органів та суспільства, у вигляді надання повних послуг. Аналізуючи митне законодавство можемо зазначити, що актуальним питанням залишається спрощення митного контролю та оформлення, надання сприятливих умов для товарообігу, консультування та послуги щодо оформлення документів.

Згадаймо норми Міжнародної Конвенції «Про спрощення та гармонізацію митних процедур» (Кіотської конвенції, 1973 р.) та Рамкові стандарти безпеки та світової торгівлі від 2005 р., які стали основою для реалізації сервісної функції держави, а й отже стали підґрунтям для створення «сервісної держави». [8]

Концепція «сервісної митниці» – це особливий погляд на митну справу, тобто на встановлений порядок і умови переміщення товарів через митний кордон України, їх митний контроль та митне оформлення, застосування механізмів тарифного і нетарифного регулювання зовнішньоекономічної діяльності, справляння митних платежів, ведення митної статистики, обмін митною інформацією, здійснення запобігання та протидії контрабанді, боротьбу з порушеннями митних правил, організацію діяльності органів доходів і зборів, які спрямовані на реалізацію державної політики у сфері державної митної справи . [2]

Практичне впровадження «сервісної митниці» неможливе без організаційно-економічного та правового оформлення основних елементів, якими можна оперувати при описанні її структури.

У сучасних умовах ані митне законодавство, ані праці фахівців не дозволяють зрозуміти специфіку митних послуг, відмежувати реалізацію контрольнаглядових та сервісних функцій митних органів, що призводить до суперечок з цього приводу. [4]

Послуги у сфері митної справи визначаються як діяльність митних органів, а також суб'єктів господарювання, спрямовану на задоволення прав, свобод та законних інтересів суб'єктів, що переміщують через митний кордон товари, предмети, транспортні засоби. Послуги, які безпосередньо пов'язані зі здійсненням митної справи, пропонується називати «митними послугами» . [6]

Послуга у сфері митної справи – це прихований примус держави до виконання певних обов'язків, адже якщо особа бажає здійснювати зовнішньоекономічну діяльність (операції з товарами), то зобов'язана подати до митниці відповідну заяву про облік, і митниця надасть послугу у вигляді такого обліку, якщо особа бажає припинити дію дозволу на відкриття та експлуатацію митного складу за власним бажанням – припинить і т.п.

**Висновки.** Слід зазначити , що «сервісна митниця» це не структурний підрозділ митної служби України з обслуговування платників податків, це комплекс дій і заходів багатьох установ, що мають відношення до митної

справи, у межах виконання своїх функцій та компетенції, спрямованих на забезпечення митної безпеки держави, справлення митних платежів та створення сприятливих умов для полегшення торгівлі та збільшення пасажиропотоку через митний кордон України.

Результатом діяльності «сервісної митниці» повинні бути митні послуги, під якими слід розуміти комплекс дій і заходів у сфері митної справи, спрямованих на задоволення як потреб держави та її органів, так і суб'єктів підприємницької діяльності та громадян.

Крокуючи до ЄС, вважаю за необхідне, запровадити обмін практичним досвідом з сусідніми країнами, працівників митниці та студентів, для успішної трансформації сучасної митниці в сервісну.

### **СПИСОК ВИКОРИСТАНИХ ДЖЕРЕЛ**

1. Service management. Strategy and leadership in Service Business / d. R. Norman. – N.Y., 2000.
2. The New Public Management in Action. / E. Ferlie, L. Ashburner, L. Fitzgerald, A. Pettigrew. – Oxford : Oxford University Press, 1996. – 298 p.
3. Адміністративні послуги: Посібник / В. Тимошук. / Швейцарсько-український проект «Підтримка децентралізації в Україні DESPRO». – К. : ТОВ «Софія-А», 2012. – 104 с.
4. Литвин Н. А. Шляхи удосконалення діяльності митних органів у сфері надання адміністративних послуг / Н. А. Литвин, Ю. О. Ренгач // Дослідження теоретичних аспектів та розробка системи оцінювання ефективності митних процедур: Збірник тез II науково-практичної Інтернет-конференції (м. Хмельницький, 22 травня 2015 року). Хмельницький: Державний науково-дослідний інститут митної справи, 2015. – 65 с.
5. Митний кодекс України: Закон України від 13 березня 2012 р. № 4495-VI [Електронний ресурс]. – Режим доступу: <http://zakon0.rada.gov.ua/laws/show/4495-17>
6. Офіційний сайт Держмитслужби [Електронний ресурс]. – Режим

доступу: <https://customs.gov.ua/administrativni-poslugi-shcho-nadaiutsia-derzhavnoi>

7. Про адміністративні послуги: Закон України від 6 вересня 2012 року №5203-VI // Урядовий кур'єр. – 2012. – № 184.

8. Федотов О. П. Адміністративно-правова концепція організації діяльності митниці ДФС України: сполучення, зв'язок, взаємодія / О. П. Федотов // Адміністративне право і процес. – 2015. – №1(11). – С. 221–233

9. Федотова И. А. Министерство доходов и сборов Украины на пути к сервисной службе: таможенно-правовой аспект / И. А. Федотова // Правовой журнал «Leges et Vita». – 2013. – №12/4. – С. 174– 177.



УДК 342.

## КЕРІВНІ ПРИНЦИ РОЗСЛІДУВАННЯ ПОРУШЕНЬ МІЖНАРОДНОГО ГУМАНІТАРНОГО ПРАВА

**Максимов О. М.,**

Студент навчально-наукового інститут  
права та інноваційної освіти,

**Степаненко К. В.,**

кандидат юридичних наук, доцент,  
доцент кафедри загальноправових дисциплін  
Дніпропетровського державного університету внутрішніх справ  
м. Дніпро, Україна

Стаття присвячена розгляду галузевих принципів міжнародного гуманітарного права. Розглядаються точки зору провідних науковців в цій сфері. На основі аналізу думок фахівців у відношенні переліку принципів міжнародного гуманітарного права виділяються найбільш значущі галузеві принципи.

**Ключові слова:** Міжнародне гуманітарне право, галузеві принципи міжнародного гуманітарного права, принцип гуманності.

Лютий 2022 року, для українців став роком жахливих подій, які виникли внаслідок початку відкритих воєнних дій з боку Російської Федерації проти України та її народу. Порухивши право України визначене у багатьох міжнародно-правових актах, а саме право країни на територіальну цілісність та недоторканність, вже вкотре, за останнє десятиліття.

Категорія «безпека» є насамперед загальнонауковою категорією, яка до цього часу ще не увійшла достатньою мірою в понятійно-категоріальний апарат науки. На сьогодні існує низка досліджень науковців різних галузей гуманітарного та природничого наукового знання поняття (категорії) цього феномена. Наприклад, аналіз наукових праць фахівців з юриспруденції надають підстави стверджувати про наявність таких підходів до визначення категорії

«безпека»:

- 1) як стан захищеності від будь-яких загроз;
- 2) відсутність загроз і небезпек;
- 3) як діяльність (система заходів, спрямованих на створення певних умов);
- 4) дотримання певних параметрів, норм.

Безпека за своєю юридичною природою являє собою стан врегулювання правом суспільних відносин, що виникають з приводу реалізації життєво важливих інтересів особи, суспільства та держави, адекватно чинникам та умовам потенційних і реальних загроз, створених: протиправними діями, шкідливими подіями (явищами) техногенного, природного, соціального характеру, наслідками шкідливих подій (явищ).

Отже, за своїм змістом «безпека» передбачає, з одного боку, відсутність небезпеки, а з іншого – наявність стану захищеності життєво важливих інтересів осіб, суспільства та держави від внутрішніх і зовнішніх загроз, посягань і небезпек.фоменко

Система національної безпеки України пов'язую достеменну кількість підсистем та компонентів, що обумовлені об'єктивними принципами еволюції та вдосконалення людей, суспільства та держави і розглядається як розгорнута та інтенсивна система у комплексі її найголовніших внутрішніх та зовнішніх взаємовідносин. Аналізуючи проблеми, що пов'язані із визначенням конкретних складових підсистем системи національної безпеки, варто зауважити, що через відсутність поміж дослідників одностайної думки стосовно визначення системи національної безпеки з'являються відповідно й питання щодо її головних підсистем. Серед більшої частини вітчизняних та зарубіжних науковців мають місце бути досить різнобічні думки стосовно цих проблем. До того ж, є певна низка дослідників, які взагалі спростовують існування доречності вивчення цих аспектів

Однак, порушення тільки цього права все не закінчилось, і після жахливих подій в різних селах, селищах, містах, областях України,

прослідувала реакція міжнародних установ, які після другої світової війни намагались владнати питання миру, зокрема шляхом укладання різних міжнародно-правових актів підписантами якої є також Російська Федерація, яка після розпаду СРСР стала « правонаступницею » у міжнародних установах, тощо. Тож можна вважати такою, що підписала та ратифікувала міжнародні конвенції.

Засоби масової інформації в тому числі і закордонних неодноразово з перших днів війни повідомляли про жорсткі порушення норм міжнародного гуманітарного права, також до України приїздили і лідери західних партнерів України, які надавали всіляку підтримку. Однак, інституція, яка зобов'язана була це зробити ще з перших днів війни, зокрема за статутом мала обов'язок всіляко запобігти цьому, відправила першу місію тільки з 07 червня 2022 на 4 місяць війни. Про це вони повідомили в тому числі і на своїх засобах розповсюдження інформації 03 червня 2022 року у Женеві[1]. До України було відправлено три комісари Ясмінка Джумхур, Пабло де Грейф на чолі з Еріком Мосе головою комісії з розслідування порушень міжнародного гуманітарного права в Україні, висновки з візиту яких були опубліковані. Взагалом були здійсненні візити до Бучі, Ірпеня, Харкова та Сум, де комісія зустрічалася з представниками місцевої влади, організаціями громадянського суспільства, і також з місцевими жителями, де було вислухано та задокументовано історії з їх вуст. Зокрема була отримана інформація про довільне вбивство цивільних осіб, знищення та розграбування майна, напади на цивільну інфраструктуру, знищення міських територій. [2]

Як зазначили дослідники у матеріалах науковців Женевського університету, термін розслідування використовується для позначення діяльності, спрямованої на встановлення фактів, пов'язаних з інцидентом, де метою є визначити відповідальність окремих осіб та/або держави за можливе порушення міжнародного гуманітарного права. [3, 13 стр.]

В будь-якому розслідуванні треба притримуватися певних принципів в незалежності характеру розслідування для його ефективності, тобто процес

повинен вестися належним чином з використанням усіх можливих засобів для досягнення мети. У положеннях Женевської конвенції про поводження з військовополоненими, йде мова про те, щоб високі договірні сторони забезпечували ефективні кримінальні покарання. В той час як спеціальні кримінальні суди й органи з прав людини виносять рішення або ухвали про розслідування, за якими прослідуює результат. «Недоговірні документи», які були прийняті Генеральною Асамблеєю ООН підтверджують обов'язковість саме ефективних розслідувань.

Щодо цілей керівних принципів з розслідування порушення норм міжнародного гуманітарного права, то вони створенні для того, щоб з його допомогою можна було встановити, чи справді відбулося порушення міжнародного гуманітарного права. Також слід виявити одиничні, та/або системні чинники, що спричинили, або сприяли таким порушенням. Зокрема, міжнародне право виділяє такі як: незалежність, неупередженість, ретельність та прозорість у дещо зміненому вигляді. В тому і числі зазначено, що слід уникати принципової відмінності.

Загалом виділяється до шести керівних принципів при процедурі розслідування, які поділяють на три групи. Тобто, в першу групу керівних принципів відносять документування, ці дії є відокремленими від процесу розслідування, оскільки вони здійснюються незалежно від події. Далі, слід виділити другу групу керівних принципів, яких слід притримуватися одразу з виникнення інциденту, а саме такі як: заходи рекомендовані до дій на місці події, вимоги щодо інформування. В тому числі є група принципів, що описують процес оцінки. [4, стр. 19]

Як зазначалося раніше, документування є найважливішим при веденні будь-якого розслідування, тож і має відбуватися якомога швидше. Звісно, в першу чергу документування інформації охоплює в собі збір, запис та зберігання інформації. До обов'язкових випадків, що мають бути зафіксовані можна віднести такі: незаплановане застосування сили, та/або несподівані чи не небажані наслідки її дії; факти пошкодження та/або руйнування майна;

результати операцій. Особливою практикою документування, є збір даних з пам'яток військовослужбовців, їх керівництва та інших осіб, що беруть участь у процесах прийняття рішень. Слід зазначити, що інформація може бути записана у письмовому, у вигляді фото/відео/аудіо з різними часовими обмеженнями оскільки обстановка може змінюватися швидко, і зберігатися у певних умовах з мінімальним ризиком втрати даних. Також, діяльність зі встановлення фактів має ніяким чином не впливати на майбутнє кримінальне розслідування, мова йде про будь-які види доказів [4].

До наступного принципу розслідування порушень міжнародного гуманітарного права відносять важливість дій на місці інциденту. Цей принцип в роботі визначають, як важливість високопоставленої особи, що присутня на місці інциденту – вжити всіх можливих заходів для забезпечення отримання та збереження відповідної інформації та доказів. Для того, щоб забезпечити перший принцип який має ключове значення – документування, особі яка уповноважена командувати на місці події потрібна забезпечити надання безпеки місця події, документування його шляхом фото/аудіо/відео зйомки, ідентифікація можливих жертв та збір свідчень від осіб, що були на місці подій.

При виникненню певного інциденту командир, за можливості, або за необхідності вжити всіх можливих заходів, доповісти компетентному на це органу про виникнення такого інциденту. Оскільки метою саме доповідання є привернення уваги до інциденту, що у такий спосіб може запустити перші кроки розслідування. До того ж, командири мають зобов'язання повідомляти про порушення міжнародного гуманітарного права компетентному органу. До речі, за зазначенням науковців Женевського університету, що невжиття заходів щодо можливих воєнних злочинів може, стати причиною індивідуальної кримінальної відповідальності командира [5].

Внутрішній процес, може дати змогу особам, що не обіймають певних посад, доповісти про інциденти по внутрішніх каналах у певні органи за їх наявності. Також цей принцип забезпечує доповідання при некомпетентності командира, який працює на місці інциденту. Однак із-за певних структурних

особливостей, процедура доповідання по внутрішніх каналах, може виявитися неефективною в разі незахищеності осіб що доповідають.

Отримання повідомлень зі сторони також є одним із керівних принципів розслідування. Оскільки потрібно передбачити доступні, і що не мало важливо доступні та ефективні процедури отримання повідомлень про інцидент. Тобто, даний принцип забезпечує отримання повідомлень ззовні інциденту, що наприклад звернуть увагу на факти, або надати реальний масштаб наслідків військових дій, що були не помічені при первісному повідомленні з боку компетентних осіб, або прирівняних до них [4,5].

Загалом, після отримання інформації за наведеними вище принципами, тобто отримані від компетентних органів, або по їх внутрішніх каналах, або повідомлень зі сторони – повинні бути передані відповідному органу для оцінки заходів.

Для цього потрібні встановлені норми, що саме повинно бути передано для оцінки. Зазначена дія проводиться для оцінки інциденту, та за результатами компетентний орган відповідно до своїх повноважень відкриває/розпочинає розслідування, або визначити, що для прийняття рішення потрібно більше фактів. Важливою вхідною є те, що орган що приймає рішення по інциденту, не повинен ні яким чином бути причетним до інциденту [4,6].

Згідно наведеного вище матеріалу, можна дійти висновку стосовно керівних принципів розслідування порушень міжнародного гуманітарного права.

Як загальні, міжнародне гуманітарне право виділяє незалежність, неупередженість, ретельність та прозорість у дещо зміненому вигляді. Щодо принципів, яких треба дотримуватись, то після проведеного дослідження слід виділити наступні: документування, дії на місці інциденту, доповідання, доповідання про порушення по внутрішніх каналах, отримання повідомлень зі сторони, оцінка. Маємо надію, що всіх принципів буде компетентно притримано під час розслідування порушень, та винні отримають покарання.

## СПИСОК ВИКОРИСТАНИХ ДЖЕРЕЛ:

1. Комісія з розслідування порушень в Україні здійснить першу місію в країну . Організація Об'єднаних Націй в Україні. 2022. URL : <https://ukraine.un.org/uk/184807-komisiya-z-rozsliduvannya-porushen-v-ukrayini-zdiysnyt-pershu-misiyu-v-krayinu>.
2. Прес-конференція на завершення першого візиту Комісії з розслідування порушень в Україні / Організація Об'єднаних Націй в Україні. 2022.URL: <https://ukraine.un.org/uk/186640-pres-konferentsiya-na-zavershennya-pershoho-vizytu-komisiyi-z-rozsliduvannya-porushen-v>.
3. Наливайко Л. Р., Степаненко К. В. Міжнародно-правові стандарти прав людини: навч. посібник / Л. Р. Наливайко, К. В. Степаненко. Дніпро: ДДУВС,2019. 184 с.
4. Керівні принципи розслідування порушень міжнародного гуманітарного права Ноам Любелл, Єлена Пеїч, Клер Сіммонс; Женева: Geneva Academy, 2019. 74 с.
5. Фоменко А. В. правове регулювання національної безпеки в Україні. Міжнародна та національна безпека: теоретичні і прикладні аспекти Матеріали III Міжнародної науково-практичної конференції (ДДУВС, 15.03.2019) 201. С 15-17.
6. Наливайко Л. Р. Сміронова Д. Д. Конституційні засади системи забезпечення національної безпеки. Збірник матеріалів Всеукраїнської міждисциплінарної науково-практичної конференції «Трансформаційні процеси в умовах війни та післявоєнного періоду» с. 325-327 2022.

## ЗБРОЙНІ СИЛИ УКРАЇНИ ЯК СУБ'ЄКТ ЗАПОБІГАННЯ ЗЛОЧИННОСТІ В УМОВАХ ПОВНОМАСШТАБНОЇ АГРЕСІЇ РФ

**Оболенцев Валерій Федорович**

кандидат юридичних наук  
доцент кафедри кримінально-правової політики  
Національний юридичний університет  
імені Ярослава Мудрого  
м. Харків, Україна

**Анотація:** В умовах повномасштабної агресії рф проти України кратно підвищилась значущість Збройних Сил України як суб'єкта запобігання злочинності. Тож постає питання про удосконалення роботи цього суб'єкта.

**Ключові слова:** Збройні Сили України; суб'єкт запобігання злочинності; повномасштабна агресія рф проти України.

Повномасштабна агресія рф стала суттєвим випробуванням для усієї вітчизняної державної системи запобігання злочинності[1]. За цих умов значно підвищилась значущість Збройних Сил України як суб'єкта запобігання злочинності - злочинів агресії, воєнних злочинів, злочинів проти основ національної безпеки та інших.

Збройні Сили України - це військове формування, на яке відповідно до Конституції України покладаються оборона України, захист її суверенітету, територіальної цілісності і недоторканності [2]. Збройні Сили України забезпечують стримування збройної агресії проти України та відсіч їй, охорону повітряного простору держави та підводного простору у межах територіального моря України у випадках, визначених законом, беруть участь у заходах, спрямованих на боротьбу з тероризмом.

У 2013 році, перед початком війни з рф, Збройні Сили України налічували майже 166 тисяч осіб, а витрати на оборону в країні тоді становили



1% від ВВП. Після вторгнення у Крим та початку бойових дій на Донбасі чисельність ЗСУ збільшилася до 250 тисяч осіб. У 2022-му після початку повномасштабного вторгнення у лавах Збройних Сил було приблизно 700 тисяч осіб (з урахуванням мобілізації). Тож порівняно з 2014 роком чисельність української армії зросла майже втричі [3].

В умовах війни особливого значення набули новітні технології протидії агресії. Серед інших розробок такого роду маємо звернути увагу на автоматизовану систему обробки даних "Griselda (<https://www.griselda.com.ua/>)", яка дозволяє швидко та якісно опрацьовувати великі потоки даних з використанням нейронних мереж. Тут розроблено застосунок "Броня" ("Armour"), у якому потоки інформації з різних джерел перетворюються на чіткі дані про позиції окупантів. Після всіх етапів опрацювання інформація передається військовим в застосунки «Кропива», «Броня» (Armour), «ГісАрта», «Дельта» та інші. Це, зокрема, допомагає виявляти підозрілу/покинуту техніку на деокупованих територіях, додатково перевіряти сумнівну інформацію, збільшувати обізнаність військових про місцевість та ін.

### СПИСОК ЛІТЕРАТУРИ:

1. Системний аналіз та моделювання системи запобігання злочинності в Україні : монографія. Харків : Юрайт, 2021. 192 с. <https://dspace.nlu.edu.ua/jspui/handle/123456789/19459>
2. Про Збройні Сили України: Закон України від 06.12.1991 р. № 1934 XII *Відомості Верховної Ради України*. 1992. № 9. Ст. 108. <https://zakon.rada.gov.ua/laws/show/1934-12#Text>
3. Як змінювалася чисельність Збройних сил України: <https://www.slovoidilo.ua/2022/10/14/infografika/bezpeka/yak-zminyuvalasya-chyselnist-zbrojnyx-syl-ukrayiny>

УДК 341.225.5.

## ПРАВОВИЙ РЕЖИМ ВИКЛЮЧНОЇ (МОРСЬКОЇ) ЕКОНОМІЧНОЇ ЗОНИ

**Пальченко Алла Анатоліївна,**

ст.викладач

**Ільченко Маргарита Андріївна**

студент

Одеський Національний Морський Університет

м. Одеса, Україна

**Анотація:** у статі проаналізовано поняття, правовий режим виключної (морської) економічної зони, з огляду на Конвенцію ООН з морського права від 1982 року. Виявлені групи основних прав та обов'язків держави у зазначеній зоні. Також проаналізовані права держави України у зазначеній зоні та порівняння з правами що містяться у Конвенції ООН з морського права від 1982 року. Проаналізовано заходи, які прибережна держава має право вживати у виключній (морській) економічній зоні.

**Ключові слова:** виключна (морська) економічна зона, суверенні права, обов'язки, прибережна держава, юрисдикція.

Перш за все слід відмітити, що Україна є однією з найбагатших за своїми природними ресурсами країн Європи. Важливість усіх різновидів ресурсів моря дедалі зростатиме, а від ефективності реалізації державної морської політики значною мірою залежать суверенітет і територіальна цілісність України, її економічна та енергетична незалежність, сталий розвиток та інтеграція в євроатлантичний політичний, економічний, правовий і безпековий простір [1].

Тому, питання виключної (морської) економічної зони посіло особливе місце серед юридичних категорій морських просторів. Слід відмітити, що концепція виключної (морської) економічної зони, втілена в національному законодавстві багатьох держав, тому стала характерною рисою сучасного

міжнародного публічного морського права [2, с. 56]. Тому, ми вважаємо, що аналіз правового режиму виключної (морської) економічної зони буде становити актуальність обраного дослідження.

Перш за все, слід відмітити, що під виключною (морською) економічною зоною пропонують розуміти район, який знаходиться за межами територіального моря і прилеглий до нього та підпадає під встановлений особливий правовий режим, згідно з яким права і юрисдикція прибережної держави та права і свободи інших держав регулюються відповідними положеннями Конвенції ООН з морського права від 1982 року та національним законодавством. Ширина такої зони має не перевищувати 200 морських миль, відлічених від вихідних ліній, від яких відмірюється ширина територіального моря [3].

Закон України «Про виключну (морську) економічну зону України» від 16.05.1995 року зазначає, що виключною (морської) економічної зони України є морські райони, зовні прилеглі до територіального моря України, включаючи райони навколо островів, що їй належать, становлять виключну (морську) економічну зону України. Ширина цієї зони становить до 200 морських миль, відлічених від тих самих вихідних ліній, що і територіальне море України [4, ст. 2].

**Якщо проаналізувати положення Конвенції ООН з морського права від 1982 року (далі – Конвенція), можливо виділити наступні права прибережної держави у своїй виключній економічній:**

- суверенні права в цілях розвідки, розробки та збереження природних ресурсів як живих, так і неживих, у водах, що покривають морське дно, на морському дні та в його надрах, а також з метою управління цими ресурсами, і щодо інших видів діяльності по економічній розвідці та розробці зазначеної зони, таких як виробництво енергії шляхом використання води, течій і вітру;

- юрисдикцію щодо: створення та використання штучних островів, установок і споруд; морських наукових досліджень; захисту і збереження морського середовища;

- інші права та обов'язки, передбачені у Конвенції ООН з морського права 1982 р. [5].

Якщо звернутися до Закону України «Про виключну (морську) економічну зону України» від 16.05.1995 року, то крім зазначених у Конвенції прав, закон зазначає, що суверенні права та юрисдикція України щодо морського дна виключної (морської) економічної зони і його надр реалізуються відповідно до законодавства України про континентальний шельф та Кодексу України про надра [4, ст. 4]. За положеннями Конвенції ООН з морського права 1982 р. визнання за прибережною державою суверенних прав на живі ресурси виключної (морської) економічної зони сполучається із правом інших держав на надлишки припустимого улову в порядку, передбаченому в зазначеній Конвенції. Мінеральні ресурси виключної (морської) економічної зони освоюються в порядку, передбаченому для континентального шельфу: їх розробка, включаючи надання допуску третім державам, є виключним правом прибережної держави. На відміну від допуску до живих ресурсів виключної (морської) економічної зони, допуск інших держав до мінеральних ресурсів зони не залежить від ступеня їх розробки прибережною державою [6].

Інші держави, як морські, так і ті, що не мають виходу до моря користуються у виключній економічній зоні свободами судноплавства і польотів, прокладення підводних кабелів і трубопроводів та іншими правомірними з точки зору міжнародного права видами використання моря. Тобто, у виключній й економічній зоні іншими державами реалізуються передбачені Конвенцією свободи відкритого моря, за винятком конкретних, прямо передбачених для виключної економічної зони обмежень [7]. Також, слід відмітити, що держави, що перебувають у географічно несприятливому положенні, мають право брати участь на справедливій основі в експлуатації відповідної частини залишку допустимого вилову живих ресурсів виняткових економічних зон прибережних держав того ж субрегіону або регіону з урахуванням економічних та географічних обставин усіх зацікавлених держав, що мають до цього відношення [8, ст. 70]. Слід наголосити, що прибережна

держава на здійснення своїх суверенних прав на розвідку, експлуатацію, збереження живих ресурсів і управління ними у виключній економічній зоні може вживати таких заходів, включаючи огляд, інспекцію, арешт і судовий розгляд, які можуть бути необхідними для забезпечення дотримання законів і правил, прийнятих нею відповідно до Конвенції [7].

Заарештоване судно і його екіпаж звільняються негайно після надання відповідної застави або іншого забезпечення. Покарання, що накладаються прибережною державою за порушення законів і правил рибальства у виключній (морській) економічній зоні, не можуть включати тюремне ув'язнення, якщо немає угоди зацікавлених держав про інше, або будь-яку іншу форму особистого покарання. У випадку арешту або затримки іноземного судна прибережна держава негайно повідомляє державу прапора через відповідні канали про вжиті заходи та будь-яке покарання, що було застосовано [6].

Відповідно до ч.1 Закону України «Про ратифікацію Конвенції Організації Об'єднаних Націй з морського права 1982 року та Угоди про імплементацію Частини XI Конвенції Організації Об'єднаних Націй з морського права 1982 року» від 03.06.1999 № 728-XIV Україна визнає компетенцію, як це передбачено статтею 292 Конвенції, Міжнародного трибуналу з морського права щодо питань, пов'язаних з негайним звільненням з-під арешту суден або звільненням їх екіпажів [9]. Тобто, на підставі проведеного аналізу, можливо прийти до наступних висновків. Під виключною економічною (морською) зоною слід розуміти район, який знаходиться за межами територіального моря і прилеглий до нього та підпадає під встановлений особливий правовий режим, згідно з яким права і юрисдикція прибережної держави та права і свободи інших держав регулюються відповідними положеннями Конвенції ООН з морського права від 1982 року та національним законодавством. У своїй виключній економічній зоні, відповідно до Конвенції ООН з морського права держава має наступні групи права та обов'язків: суверенні права (розвідки, розробки та збереження природних ресурсів як живих, так і неживих тощо); юрисдикційні права (створення та використання штучних островів, установок і

споруд; морських наукових досліджень; захисту і збереження морського середовища); інші права та обов'язки.

### СПИСОК ЛІТЕРАТУРИ

1. Устименко Б., Устименко Т. Морські кордони як ключовий елемент українського державотворення: основні терміни та визначення. BlackSeaNews. 2021. URL: <https://www.blackseanews.net/read/159953>.

2. Кукшинова О. О., Урум Т. В. Історія становлення і розвитку інституту виключної (морської) економічної зони. Журнал східноєвропейського права. 2008. № 58. С. 55-62. URL: <http://surl.li/dakrq>.

3. Устименко Б., Устименко Т. «Морська безпека України». Стислий довідник. (3) Виключна економічна зона та континентальний шельф. BlackSeaNews. 2021. URL: <https://www.blackseanews.net/read/183464>.

4. Про виключну (морську) економічну зону України: Закон України від 16.05.1995 № 162/95-ВР. Відомості Верховної Ради України. 1995. № 21. Ст. 152.

5. Джуносова Д. Н. Міжнародне морське право. [uport.inf.ua](http://uport.inf.ua). 2012. С. 328. URL: <http://uport.inf.ua/pravovoy-rejim-isklyuchitelnoy-ekonomicheskoy-55295.html>

6. Тимченко Л. Д., Кононенко. Міжнародне право. URL: <http://surl.li/dalus>.

7. Міжнародне морське право. Jure український юридичний портал. 2014. URL: <http://jure.in.ua/tema-12-mizhnarodne-morske-pravo/>.

8. Конвенція по морському праву: Організація Об'єднаних Націй від 10 грудня 1982 р. Ратифікована Законом України від 3 червня 1999 р. № 728 XIV. Відомості Верховної Ради України. 1999. № 31. Ст. 254.

9. Про ратифікацію Конвенції Організації Об'єднаних Націй з морського права 1982 року та Угоди про імплементацію Частини XI Конвенції Організації Об'єднаних Націй з морського права 1982 року: Закон України від 03.06.1999 № 728-XIV. Відомості Верховної Ради України. 1999. N 31. Ст.254.

# ОСОБА ЮРИСТА ЯК СПІЛЬНИЙ ПРЕДМЕТ ДОСЛІДЖЕННЯ ЮРИДИЧНИХ НАУК

**Парімончік Богдан,**  
здобувач освіти 2 курсу  
Навчально-наукового інституту права та інноваційної освіти  
Науковий керівник:  
**Ядловська Ольга Степанівна,**  
дкцентка кафедри міжнародних відносин  
та соціально-гуманітарних дисциплін,  
к.іст.н., доцентка  
Дніпропетровський державний університет внутрішніх справ  
м. Дніпро, Україна

Впровадження міжнародних стандартів у національну правову систему потребує підготовки професіоналів-правників нового покоління, для яких права людини, справедливість, людська гідність і честь є основою їхнього світогляду. Особу юриста, який є носієм професіональних знань, моральних принципів, професійної культури досліджують теоретичні та прикладні юридичні науки, серед яких особливе місце в цьому процесі займають професійна культура, юридична деонтологія та етика.

Значення цінностей, якими керується юрист як суб'єкт правоохоронної, правозастосовної, правозахисної діяльності розкривається в нерозривному зв'язку з нормою закону. Судження юриста мають ураховувати в одно час з основними засобами професійно-правової роботи чинні в суспільстві соціальні норми, які до того ж визначені моральними цінностями, звичаєм, професійною етикою і культурою [7, с. 28].

З еволюцією природно-правового світогляду, уявлень про людську цінність прийшли переосмислення соціальної ролі юристів та потреба у формуванні системи моральних вимог, дотримання яких дозволило б забезпечити високій рівень правових послуг, зупинити зловживання правом та корисливе використання владних повноважень служителями Феміди [2, с. 12].

Схожа з французькою модель юриста, який повинен відповідати таким вимогам, виступає така характеристика: високий інтелектуальний, культурний та духовний рівень; розвинута юридична культура та мислення; знання законодавства та практики його застосування; загальноюридичні практичні навички; загально комунікативні навички; ораторське мистецтво; навички роботи з людьми та знання їхньої психології; здатність до публічних виступів; навички науково-дослідницької роботи; високий моральний рівень, що передбачає дотримання певних етичних принципів, таких як чесність, повага до інших та увага до людей [4, с. 175].

Усе вище викладене потребує знань теоретичних та прикладних юридичних наук, які базуються і тісно зв'язані з юридичною деонтологією, етикою і культурою, в свою чергу, юридична деонтологія, правова етика та юридична культура тісно пов'язані між собою, для цих юридичних наук спільним є предмет дослідження: особа юриста, його професійні дії.

Зміст юридичної деонтології як суспільної науки полягає в тому, що вона показує юриспруденцію насамперед специфічною сферою діяльності людини. Тут проблематика моралі та моральності- загального предмета деонтології - розкривається не через вплив норми закону на життя окремої людини чи суспільства загалом, як може здатися на перший погляд. Передусім юридична деонтологія вивчає цінності, якими керується юрист як суб'єкт правоохоронної, правозастосовної, правозахисної діяльності [7, с. 29]. Міждисциплінарний характер юридичної деонтології полягає в дослідженні етичних, соціальних та моральних аспектів професійної діяльності юриста з використанням методології доктринальних, соціологічних та філософських наук [7, с. 32].

Тільки зв'язавши вимоги, які пред'являються до юристів різних спеціальностей, відповідними сторонами їх типового прояву і надавши їм певну системність, можна створити узагальнений обсяг знань про кодекс професійної поведінки юриста, оптимальному зводі правил, якими він повинен оволодіти і керуватися. Особливість юридичної деонтології полягає в тому, що вона



характеризує юриспруденцію крізь призму юридичної професії та діяльності юриста як особистості. Юридична деонтологія тісно пов'язана з фаховою підготовкою майбутніх юристів, яка передбачає й формування професійної культури та правничої етики, а в їх межах і культури фахового мовлення [3, с. 441].

Таким чином, коли юристу постійно необхідно вирішувати складні проблеми життя, свободи, честі людей, він потребує знань з професійної культури, психології, політики етики, естетики і багато іншого.

Міжнародна асоціація юристів (ІВА) уже давно запровадила етичні засади у професії правника, які були відображені у Загальних принципах для Співтовариства юристів, прийнятих радою Міжнародної асоціації юристів 20 вересня 2006 р. у Чикаго, та які вже довели свою ефективність.

31 жовтня 2012 року Асоціація правників України провела круглий стіл, на якому були представлені етичні правила правника-звід правил поведінки. Нові етичні правила- це адаптований переклад відповідних правил Міжнародної асоціації юристів, членом якої з 2006 року є Асоціація Правників України. Етичні правила правника розроблені з метою сприяння та просування ідеалів юридичної професії у середовищі українських правників [1, с. 144]. Як вказує Геращенко В. В., юридична етика покликана обґрунтувати зміст морального ідеалу юриста-спеціаліста, дослідити причини і форми деформацій морально-професійної свідомості та запропонувати засоби їхнього подолання. Оскільки юрист є головна дійова особа в системі «чоловік-права», правова етика вивчає особливості вияву моральних якостей юриста при виконанні ним своїх професійних повноважень [1, с. 146] .

Юридична етика покликана обґрунтувати зміст морального ідеалу юриста-спеціаліста, дослідити причини і форми деформацій морально-професійної свідомості та запропонувати засоби їх подолання. До її предмета має бути включено також вивчення форм і методів морального виховання юридичних кадрів, шляхів удосконалення їхньої моральної і професійної культури [6, с. 15].

Моральні вимоги що до професії юриста, сьогодні систематизовані, удосконалені регламентовані низкою міжнародних документів та закріплені національними деонтологічними кодексами поведінки адвокатів, прокурорів, нотаріусів.

Підготовки конкурентоспроможних фахівців у галузі права містить один з пріоритетних напрямків – реалізація повноцінного володіння на високому рівні державною мовою, адже умовою консолідації нації та формування національної держави беззаперечно стає саме мова, що репрезентує дану націю, тобто державна мова. І якщо у виборі мови, як правило, спираються на мову титульного етносу, то, по-перше, ця закономірність є сталою для більшості націй та народів світу, по-друге, саме такий підхід одночасно формує та ідентифікує, а також слугує чинником творення національної політики і нації в цілому» [9, с. 250].

Затверджені 16 травня 2001 р. «Основні засади професійної етики юристів України» узагальнюють моральні стандарти поведінки та діяльності юристів Вони записані у Конституції України, сформульовані у Законах « Про прокуратуру», «Про міліцію», « Про оперативно-розшукову діяльність», «Про арбітражний суд», «Про нотаріат», «Про статус суддів», «Про адвокатуру», «Про судоустрій» , «Кодексі професійної етики судді», «Правилах професійної етики нотаріуса», «уПравилах адвокатської етики» та Міжнародних правових актах що до діяльності юристів [5, с. 19].

Для юридичної етики хоча і важлива інтелектуальна діяльність юриста, проте оцінюється вона за його службовими діями, які відображають зовнішні аспекти певних видів культур. Оскільки професійна культура юриста об'єднує всі види культури особи правника, то всі принципи й функції цих видів визначають професійну культуру. У філософсько-юридичній науці існує проблема щодо визначення поняття «професійна культура юриста». Адже професійну культуру часто змішують з культурою професійних дій, юридичною деонтологією чи правничою етикою. На думку Руколянської Н. В., розв'язання цієї проблеми можна вбачати в розмежуванні поняття «професійна

культура юриста» як науки і як професійної властивості юриста [3, с. 443]. Для професійної культури правовий статус є основою, він впливає на професійну дисципліну, поведінку юриста, правове почуття, службові відносини, організацію праці, культуру мовлення [3, с. 444].

Деонтологічні ідеї мають бути дороговказом для всіх професій з високим ступенем відповідальності.

Це також дає змогу визначити критерії і показники для розроблення класифікації, провідною ідеєю якої є виокремлення професій з високим рівнем деонтологічного потенціалу типу «людина – техніка – знаки – людина»: вчитель, психолог, лікар, юрист, державний службовець, вчений. Для таких професій в епоху цифровізації суспільства постає деонтологічне завдання збереження і відтворення професійних цінностей: для юристів - справедливості, істинності, законності, верховенства права, гуманності, добросовісності [8, с. 182].

Сучасність потребує від юриста не тільки високих професійних знань, а і високого рівня професійної культури і моральних принципів. Юридична деонтологія та професійна етика в сукупності і взаємодії з іншими теоретичними і прикладними юридичними науками досліджують і формують моральний ідеал і фаховий кодекс юриста.

## СПИСОК ВИКОРИСТАНОЇ ЛІТЕРАТУРИ

1. Геращенко В. В. Юридична деонтологія та професійна етика як складники професійної підготовки викладачів правознавства. *Український педагогічний журнал №1. 2019.* DOI:<https://doi.org/10.32405/2411-1317-2019-1-143-148>. (дата звернення 03.11.22)
2. Ухач В. З. Юридична деонтологія і професійна етика. Тернопіль: Вектор, 2015. 335 с.
3. Руколяньська Н. В. Особливості деонтологічного підходу до професійної підготовки мабутніх юристів. *Педагогічний журнал №2019.* URL: <https://pedagogi-journal.kru.zp.ua/archive/2012/23/63.pdf>.

4. Святоцька В. О. Етичні (деонтологічні) засади професійної діяльності адвокатів в Україні та країнах ЄС. *Юридичний науковий електронний журнал. № 3 /2016*. URL: [http://www.Isej.org.ua/3\\_2016/53.pdf](http://www.Isej.org.ua/3_2016/53.pdf).

5. Лозовой В. О. Етичний кодекс юриста як моральний імператив його професійної і громадської діяльності. Етика правника: збірка тез доповідей і повідомлень учасників круглого столу (21 листопада 2019)/ за ред. Т. Б. Вільчик, Я. О. Ковальнової. Харків: Нац. юрид. ун-т ім. Ярослава Мудрого, 2019. 307с.

6. Лозовой В. О. Професійна етика юриста. Харків: Право, 2004.-176с.

7. Стецюк Б. Р., Чорнобай О. Л. Місце юридичної деонтології в системі юридичних наук. *Правовий часопис Донбасу №2 (71), 2020*. URL: <https://jd.dnuvs.in/ua/wp-content/uploads/2022/01/3-steczy>.

8. Савіщенко В. Розвиток професійної деонтології в умовах техногенного, цифрового суспільства. *Науковий вісник Дніпропетровського державного університету внутрішніх справ. 2022. № 2. С. 174-187*.

9. Ядловська О. С. Чинники становлення національно-політичної ментальності: український вимір. *Науковий вісник Дніпропетровського державного університету внутрішніх справ. 2022. № 2. С. 244-252*.

## ПОНЯТТЯ ТА ВИДИ ДОЗВІЛЬНИХ АДМІНІСТРАТИВНИХ ПОСЛУГ

**Полішко Олександра Дмитрівна,**

Студентка навчально-наукового інституту  
права та інноваційної освіти,

**Припутень Д. С.,**

д.ю.н., професор, професор кафедри  
загальноправових дисциплін

Дніпропетровського державного університету внутрішніх справ  
м. Дніпро, Україна

**Анотація.** У статті зроблено акцент на правовому статусі центру надання адміністративних послуг, розглянуто Центр надання адміністративних послуг як посередника між суб'єктами надання адміністративних послуг та суб'єктами звернення за наданням такої послуги, здійснено порівняння статусу адміністратора та керівника центру надання адміністративних послуг, визначено проблемні аспекти його правового статусу та перспективи подальших досліджень у цьому напрямку.

**Ключові слова:** адміністративна послуга, центр надання адміністративної послуги, адміністратор, керівник центру надання адміністративної послуги, суб'єкт звернення за наданням адміністративної послуги, суб'єкт надання адміністративної послуги, робочий орган, структурний підрозділ.

У Конституції України в ст. 1 Україна є суверенна і незалежна, демократична, соціальна, правова держава. Правова держава означає, що в усіх суспільних відносинах домінує право, яке виконує регуляторну функцію і охоронювану функцію, визнається і закріплюється законами та на практиці виконують права, свободи людини громадян. Також у ч. 2 ст. 3 Конституції України закріплено, що права і свободи людини та їх гарантії визначають зміст і спрямованість діяльності держави. Держава відповідає перед людиною за

свою діяльність – це її обов'язок в публічному управлінні. Тобто надання якісних адміністративних послуг є ключовим завданням державного управління у сфері надання адміністративних послуг. Але з 1980-х років відбулася переорієнтація відносин між громадянами та владою у англо-американській сім'ї (Велико Британії, Канади, США) та північноєвропейських країнах (Фінляндія, Нідерланди, Швеція), що призвело до широкого використання термінологічного поняття «адміністративна послуга», а у романо-германської сім'ї все ж таки домінує нормативно визначені, суто традиційно розпорядчий підхід через повноваження, завдання, функції адміністративних органів.

Діяльність правоохоронних органів, зокрема у дозвільній сфері була предметом наукових досліджень Ю. Є. Белінського, В. А. Гуменюка, Д. С. Денисюка, О. В. Джафарової, Ю. Ю. Зайця, І. Г. Кириченка, А. В. Корнієць, Є. О. Легези, С. В. Лихачова, Г. Г. Месхи, Д. В. Осінцева, С. Д. Подлінева, О. В. Харитонова та ін. Однак дослідження надання дозвільних адміністративних послуг Національною поліцією України наразі недостатні, що свідчить про актуальність обраної теми публікації. Тому, враховуючи динаміку змін нормативно-правового регулювання надання дозвільних послуг та проведення структурного реформування Міністерства внутрішніх справ України, виникла необхідність у новому дослідженні діяльності органів Національної поліції України, спрямована на реалізацію дозвільних адміністративних послуг громадянам України Доведено, що якість надання адміністративних послуг, ступінь поваги до прав і свобод людини є показником ставлення державних суб'єктів до об'єктів – людей. Метою роботи є визначити поняття «адміністративні послуги» та види цих послуг для загального теоретичного знання та використання для написання робіт [4].

Приділяли увагу правовій природі визначення адміністративних послуг у публічному управлінні такі науковці, як: О. А. Дегтяр, Ю. В. Даньшина, В. М. Князева, А.О. Чечель і т.д..

В Україні постійно проводилися адміністративні реформи починаючи із 1991 р. ХХ ст.. Напрямок нових запроваджень орієнтований на сервісне

державне управління для суспільства. Для запровадження нового підходу виникнула проблема у термінологічній чіткості «адміністративних послуг», оскільки у законодавстві визначені різний рід послуг.

У контексті дослідження тлумачення словосполучення «адміністративна послуга» розглядається як публічна послуга, що надається населенню органами місцевого самоврядування та органами виконавчої влади, іншими уповноваженими особами й надання якої пов'язане із реалізацією владних повноважень. Під змістом терміну «державна послуга» слід розуміти встановлені нормативно-правовими актами вимог до об'єму, якості та умов надання послуги. [1]. Г. Писаренко, у своєму монографічному дослідженні, указує, що адміністративна послуга – це правовідносини, що виникають при реалізації суб'єктивних прав фізичної або юридичної особи (за її заявою) у процесі публічно-владної діяльності адміністративного органу для одержання певного результату [1].

Поняття адміністративна послуга у широкому та вузькому сенсі подають В. Колпаков і О. Кузьменко. У вузькому: юридичне оформлення суб'єктом публічної адміністрації результатів розгляду справи, що сформувався за зверненням фізичної, юридичної або іншої колективної особи щодо реалізації своїх законних інтересів, прав та свобод; у ширшому: результат виконання владних повноважень уповноваженим суб'єктом, що згідно з законом забезпечує юридичне оформлення умов реалізації фізичними та юридичними особами законних інтересів, прав та свобод за їх заявою (видача сертифікатів, дозволів (ліцензій), посвідчень, проведення реєстрації) [1].

Законом України «Про адміністративні послуги» визначається, як результат здійснення владних повноважень суб'єктом надання адміністративних послуг за заявою фізичної або юридичної особи, спрямований на набуття, зміну чи припинення прав та/або здійснення обов'язків такої особи відповідно до закону [2].

Треба зазначити, що сам термін «послуга» в нормативних актах застосовується для врегулювання суспільних відносин та використовується у

словосполученнях «адміністративна, державна, публічна, управлінська» і вибір словосполучення залежить від напряму діяльності суб'єктів публічної влади.

І у свою чергу, «послуга» позитивною процедурою для забезпечення належної реалізації ними своїх прав і охоронюваних законом приватних та юридичних інтересів. Таке розуміння повніше відповідає новій ідеології "служіння держави" людині. «Громадяни є не прохачами, а споживачами адміністративних послуг», як зазначають В. Тимошук та А. Юрмач. Науковці зазначають, що є нагальна потреба в переосмисленні у романо-германській сім'ї адміністративних послуг від суто розпорядницьких до обслуговуючих відносин. Також у процесі роботи універсамів послуг пропонуємо якомога більше застосовувати можливості сучасних інформаційних технологій - електронну систему управління чергою, формування єдиних баз звернень, використання можливостей дистанційного доступу до інформації, відправлення заяви на одержання дозволу або ліцензії за допомогою електронної пошти тощо. Це призведе до зменшення витрат часу на одержання необхідної послуги та в цілому підвищить рівень якості останньої [5]. В контексті реформування Міністерства внутрішніх справ України та діяльності Національної поліції як суб'єкта надання публічних послуг населенню, варто також враховувати зарубіжний досвід у цьому питанні. На сьогодні працівники поліції повинні сприймати громадян не тільки як партнерів, а й як своїх клієнтів. І, відповідно, планувати роботу таким чином, щоб від законослухняних громадян не надходило ніяких дорікань на якість поліцейського обслуговування. Основним завданням поліції на сучасному етапі в Україні повинно бути служіння, у першу чергу, суспільству, громадянам, а потім вже державі й уряду. Також відомий професор І. Голосніченко теж підкреслює цю тезу, що призначення усієї діяльності органів виконавчої влади полягає у забезпеченні права та свободи громадян та інших осіб є послугою. В. Циндря класифікує на види адміністративних послуг. Розглянемо їхню класифікацію:

– за сферою їхнього застосування: інформаційні, медичні, освітні,



туристичні, фінансові, юридичні тощо;

– за суб'єктами надання: державні та муніципальні;

– за критерієм платності: платні й безоплатні;

– за предметом: видавання дозволів, акредитація, атестація, сертифікація;

– за рівнем установлення повноважень: із централізованим регулюванням;

– адміністративні послуги із локальним регулюванням;

– адміністративні послуги із «змішаним» регулюванням [3].

### **СПИСОК ВИКОРИСТАНОЇ ЛІТЕРАТУРИ:**

1. Романченко Я. О. Державне управління у сфері надання адміністративних послуг. 2020.

2. Про адміністративні послуги: Закон України від 06.09.2012. *Відомості Верховної Ради (ВВР)*, 2013, № 32, ст.409.

3. Чечель, А. О. Омельянович Р. А. Державне управління у сфері надання адміністративних послуг: європейський досвід. *Право та державне управління*, 1, 279-284.

4. Фоменко А.Є. Зарубіжний досвід надання адміністративних послуг та можливості його використання в діяльності Національної поліції України. *Науковий вісник Дніпропетровського державного університету внутрішніх справ*. 2019. № 3. С. 6-17

5. Фоменко А. Є. Питання адміністративних послуг Національної поліції з видачі дозволів на придбання і перевезення вогнепальної зброї. *Науковий вісник Дніпропетровського державного університету внутрішніх справ*. 2019. №2 .С. 6-14.

УДК 342.

## ДІЛОВОДСТВО В РОМАНО-ГЕРМАНСЬКІЙ ПРАВОВІЙ СІМ'І В ПЕРІОД КОДИФІКАЦІЇ

**Прудовський Андрій Володимирович,**

Студент навчально-наукового інституту

права та інноваційної освіти,

Науковий керівник:

**Верба І. О.**

кандидат юридичних наук,

доцент кафедри загальноправових дисциплін

Дніпропетровського державного університету

внутрішніх справ

м. Дніпро, Україна

**Анотація.** У статті пропонується обґрунтування поділу романо-германської правової сім'ї на підсім'ї північно-західного, південно-західного та східно-європейського права.

**Ключові слова:** порівняльне правознавство, романо-германська правова сім'я.

У кожної держави є своя правова система яка була сформована саме в даному регіоні, у деякий історичний час і має свою структуру і мету. Доктрина юридичних сімей прагне створити загальні групи, ідентифікуючи подібні юридичні практики, види діяльності та предмет і, таким чином, класифікуючи всю сукупність юридичних угод і дій на «сім'ї» відповідно до певних критеріїв. Термін «правова сім'я» використовується в ряді різних субдисциплін юридичних наук.

Поняття правової системи має суттєве значення для характеристики права тієї чи іншої конкретної країни. Право як частина світової культури неоднакове для держав різних типів, форм, режимів. Для кожної держави сучасного світу характерний той чи інший тип права. Його сутність, зміст

мають вирішальне значення для характеристики правової системи, притаманні цій державі [1, с.11]. Звичайно у даному випадку йдеться про романо-германську правову сім'ю.

Серед існуючих у сучасному світі правових сімей особливе місце займає романо-германська правова сім'я. Формування романо-германської правової системи відбувалося під впливом власне історичних, географічних причин, позначилися римське і канонічне право, варварські звичаї, а також політичні та соціально-економічні передумови. XVIII–XX ст. Відбувається поширення романо-германської правової системи на інших континентах, період повномасштабної кодифікації.

Період кодифікації - це останній період розвитку Романо-германської правової сім'ї, взагалі скасовуються правові інститути, основним джерелом права стає закон, кожна держава прагне стати суверенною і самостійною особливо в XIX столітті Європейські країни приймаються численні кодекси.

Завдяки зумовленій потребами суспільного розвитку кодифікаційній діяльності та притаманній об'єктивному юридичному праву системності створюється юридично цілісний і внутрішньо узгоджений кодифікований акт - кодекс, який виступає зовнішньою формою кодифікації і відображає нормотворчу єдність тієї чи іншої галузі за предметом і методом правового регулювання [4, с.6].

Відбувається процес націоналізації юридичної науки та законодавства, що призводить до появи у XVIII-XIX ст. писаних законів (кодексів). У Франції (1804 р.), в Німеччині (1896 р.), Швейцарії (1881-1907 рр.) з'являються перші цивільні кодекси, а потім кримінальні, кримінально-процесуальні, адміністративні, цивільно-процесуальні, торговельні тощо. Значна увага, приділена в романо-германського сім'ї кодифікаційним процесам, дозволила впорядкувати чинне законодавство, внести зміни та доповнення до застарілих нормативно-правових актів, узгодити наявну множинність права, привести у відповідність багатоманітні звичаї, ліквідувати розрив між теорією та практикою [2, с.18-19].

Відмітна особливість романо-германських систем полягає в тому, що вони використовують коди з коротким текстом, який має тенденцію уникати конкретних фактичних сценаріїв. Статті кодексу стосуються загальних положень і, таким чином, суперечать законодавчим схемам, які часто є дуже довгими та дуже детальними.

Кодифікація законодавства є пріоритетним напрямом нормативно-правового регулювання в Україні та зарубіжних країнах різних правових систем. В якості форми систематизації правових норм, вона спрямована на посилення стабільності законодавства, ліквідацію прогалин і колізій, створення чіткої, заснованої на науковому підґрунті системи нормативних актів [4, с.6].

І найпоширенішою особливістю якої є те, що її основні принципи кодифіковані в системі, на яку можна посилатися, яка служить першоджерело права. Це можна порівняти з системами загального права, інтелектуальна основа яких походить від закону про ухвалення суддею рішень, який надає повноваження президента попереднім судовим рішенням за принципом, що несправедливо розглядати подібні факти по-різному в різних випадках (доктрина судового прецеденту).

Успіх у проведенні кодифікаційних робіт залежав від низки факторів. З одного боку, значна роль у цьому процесі відводилася суверену, який повинен був впроваджувати нові принципи справедливості, свободи індивіда, з іншого боку, потрібно було, щоб компіляційні процеси відбулися у державі, яка б мала значний вплив на інші держави. Прикладом проведення таких робіт була Франція у період наполеонівської експансії. Здійснення кодифікації сприяло тому, що існуючі правові системи національного права були зведені до кількох типів, що сприяло посиленню ролі європейського співтовариства у світі. Кодифікація була однією з передумов поширення романо-германського права як в Європі, так і за її межами [2, с.19].

Ще одна особливість цієї сім'ї в той період полягає в тому, що право розвивалося, перш за все з історичних причин, як суттєво приватне право, як

засіб регулювання приватних відносин між окремими громадянами; інші галузі права були розроблені пізніше, але менш досконало, відповідно до принципів «цивільного права», яке сьогодні все ще залишається основною галуззю правової науки, починаючи з дев'ятнадцятого століття.

Право шляхом кодифікації набуває системності, визначеності і ясності, що полегшує його практичне застосування і є логічним завершенням розуміння правової норми і праворозуміння в цілому, що склалося в континентальній Європі [3, с.50.]

Отже, кодифікація сприяла подоланню роздроблення права, множинності та різноплановості звичаїв, розриву між правовою теорією і практикою. Цей період у розвитку романо-германського права значною мірою підготовлений школою природного права і асоціюється з посиленням розвитком законодавства в європейських державах і його кодифікацією [4, с. 84].

#### ЛІТЕРАТУРА:

1. В. В. Колодяжна В. В Історія формування та сучасний стан романо-германської правової сім'ї. Науковий вісник. №1. 2013.
2. Ткаченко В. Д. Порівняльне правознавство: підручник для студентів юридичних спеціальностей вищих навчальних закладів . Харків: Право, 2003. 274 с.
3. Бершеди Є. Р. Новітні орієнтири кодифікаційної діяльності . Київ : Вид-во «Людмила», 2021. 411 с. (Серія «Бюлетень моніторингу законодавства України». Вип. 9)
4. Тлумачний термінологічний словник з конституційного права (Explanatory Terminological Dictionary on Constitutional law) / Кол. автор; за ред. Л. Р. Наливайко. Київ: Хай-Тек Прес, 2016. 628 с.  
[https://er.dduvs.in.ua/bitstream/123456789/9779/1/SLOVNYK\\_2016\\_ispr.pdf](https://er.dduvs.in.ua/bitstream/123456789/9779/1/SLOVNYK_2016_ispr.pdf)

## СУЧАСНИЙ ЕЛЕКТРОННИЙ ДОКУМЕНТООБІГ В УСТАНОВАХ

**Регада Владислав Євгенович**

студент

Дніпропетровській державний  
університет внутрішніх справ.

юридичний факультет

Здобувач вищої освіти, 1 курс

Надіслати тільки тест доповіді

м. Дніпро

Сучасний електронний

документообіг в установах

**Петрушевська Валентина Костянтинівна**

викладач кафедри

загальноправових дисциплін,

Дніпропетровській державний

університет внутрішніх справ

Основною формою подачі інформації в будь-якому сучасному бізнесі є документ. Незаперечна важливість безпеки та грамотного управління інформаційними ресурсами компанії для технічної, комерційної та фінансової діяльності, успішної діяльності. Уміння приймати правильні рішення та реагувати на ситуацію, гнучко реагуючи на будь-які зміни ринку, не залежить виключно від таланту та досвіду менеджерів. Ефективне корпоративне управління також залежить від того, як воно раціоналізує документообіг. Дійсно, неправильне ведення підсумків, втрата яких може призвести до збитків для всієї компанії.

Адже неотримання інформації чи документа вчасно – це насамперед втрата грошей, часу та можливостей [2].

Отже, рано чи пізно в будь-якій компанії, яка інтенсивно працює з кількома документами, виникає проблема планування, обробки та безпечного зберігання конфіденційної інформації. Сучасна система електронного документообігу [2] відіграє важливу роль в оптимізації діяльності компанії будь-якого розміру та профілю діяльності. В даний час на більшості

підприємств, в більшості організацій, установ різних форм власності корпоративна інформація (договори, прайс-листи, накази, ділове листування, фінансове документація та ін.) зберігається як у паперовому, так і в електронному вигляді (часто невпорядковано на файл-сервері). При цьому практично неминуче виникає дублювання інформації. Крім того, не забезпечується підтримка різних версій документів та безпека їх зберігання. Тобто і при переважанні електронної форми зберігання документів, вони не завжди використовуються ефективно. Потреба ефективного керування електронними документами, що призвела до створення систем електронного документообігу.

Сучасна інтегрована система керування електронними документами має підтримувати механізми автоматизації комплексу таких завдань [5]: аналіз організації бізнес-процесів та супутнього документообігу; збирання, зберігання, пошук та перегляд документів; маршрутизація та обробка документів, управління бізнес-процесами та правилами проходження документів. Складовими частинами системи, що працюють із документами, є: система керування документами; система автоматизації діловодства; архіви документів; системи створення документів та системи опрацювання документів; системи управління вартістю зберігання документів; системи маршрутизації документів; системи комплексної автоматизації та виробничих процесів; системи підтримки прийняття рішень [4].

Практично всі організації, навіть великі прихильники паперового документообігу в офісі, що переходять на новий рівень розвитку комп'ютерних технологій, стали використовувати електронний документообіг. З кожним роком він набуває все більшого розмаху, але, незважаючи на це, все ж таки ще активно використовується паперове діловодство [1].

Впровадження систем електронного документообігу дозволяє знизити витрати на роботу з документами; підвищити якість результату. Співробітники витрачають багато робочого часу на виконання рутинних операцій з паперові документи. Скорочення витрат сприяють зниженню витрат на роботу з

паперовою документацією, прискорення інформаційних потоків та зменшення витрат робочого часу працівників, зміна корпоративної культури. Завдяки впровадженню системи електронного документообігу зникає потреба у змісті численних бюрократичних службовців. Прискорені інформаційні потоки сприяють скорочення часу, що витрачається на виробництво, погодження чи надсилання документів [3].

Використання системи електронного документообігу підвищить якість та оперативність роботи з документами, а також дозволить знизити операційні витрати, пов'язані з організацією комунікацій між співробітниками.

### **СПИСОК ВИКОРИСТАНИХ ДЖЕРЕЛ:**

1. Бабич Н. Д. Культура фахового мовлення: навчальний посібник/ за ред. Н. Д. Бабич. – Чернівці: Книги – XXI, 2006. – 496 с.

2. Барко В. І. Професійний вибір кадрів до органів внутрішніх справ (психологічний аспект): [монографія] / Барко В. І. – К.: Ніка-Центр, 2002. 296 с.

3. Білоножко А. В. Соціально-психологічні чинники становлення комунікативної культури майбутнього юриста в процесі професійної підготовки: автореф. дис. на здобуття наук. ступеня канд. псих. наук: спец. 19.00.05 «Соціальна психологія» / Білоножко А. В. – К., 2008. – 25 с.

4. Взаємодія міліції та громадськості в Україні : навчальний посібник [за заг. ред. А. Дж. Бека, О. Н. Ярмиша]. – Х.: Вид-во Нац. у-ту внутр. справ, 2001. 200 с.

5. Волкотруб Г. Й. Стилїстика ділової мови: навч. посібник / Г. Й. Волкотруб. – К.: МАУП, 2002. – 208 с.



**ПРЕЗУМПЦІЯ НЕВИНУВАТОСТІ ТА ЗАБЕЗПЕЧЕННЯ ДОВЕДЕННЯ  
ВИНИ ЯК ОДНА ІЗ ЗАСАД КРИМІНАЛЬНОГО  
ПРОЦЕСУАЛЬНОГО СУДОЧИНСТВА**

**Солдатенко Олена Анатоліївна**  
кандидат юридичних наук, доцент  
**Дуда Єлизавета Валеріївна**  
слухач вищої освіти  
Дніпропетровський державний  
університет внутрішніх справ

**Анотація.** Стаття присвячена дослідженню основних аспектів презумпції невинуватості та забезпечення доведення вини як засад кримінального процесуального судочинства. З'ясовано поняття презумпції невинуватості і забезпечення доведення вини, а також їх зміст. Проаналізовано взаємозв'язок між презумпцією невинуватості та забезпеченням доведення вини, практику застосування ЄСПЛ, а також випадки порушення Україною презумпції невинуватості.

**Ключові слова:** презумпція невинуватості, доведення вини, вина, засада кримінально-процесуального судочинства, кримінально-процесуальна діяльність.

Презумпція невинуватості особи – одна із найважливіших засад кримінально-процесуального судочинства в Україні та у світі. Вона є елементом справедливого суду, що закріплене в ст. 6 Конвенції про захист прав і основоположних свобод людини.

Також принцип презумпції невинуватості - визнаний і загальноприйнятий принцип, який закріплений у конституціях багатьох країн світу. Проблема дотримання правил презумпції невинуватості та забезпечення доведення вини особи в сучасних умовах є актуальною.

Презумпція невинуватості та забезпечення доведення вини особи закріплюється у п.10 ст.7 Кримінального процесуального кодексу України (далі по тексту - КПК України) як загальна засада кримінально-процесуального судочинства. Під час кримінального провадження виступає і гарантією, і одним із засобів дієвості кримінального провадження.

Зміст презумпції невинуватості та забезпечення доведення вини особи закріплений у ст. 17 КПК України, де зазначається, що особа вважається невинуватою у вчиненні кримінального правопорушення і не може бути піддана кримінальному покаранню, доки її вину не буде доведено у порядку, передбаченому КПК України, і встановлено обвинувальним вироком суду, що набрав законної сили [1].

Безліч наукових праць висвітлюють проблему презумпції невинуватості та забезпечення доведення вини особи, так О. Бунтовська визначає зміст презумпції невинуватості особи як забезпечення швидкого та своєчасного розслідування та судового розгляду, щоб кожний, хто вчинив кримінальне правопорушення, був притягнутий до кримінальної відповідальності відповідно до своєї вини [2, с.327].

Т. Фулей визначає презумпцію невинуватості як один з елементів справедливого судового розгляду [3, с. 47]. Забезпечення доведення вини О. Трохлюк розуміє, що вина особи повинна бути доведена в межах процесуального закону належними доказами [4, с. 89].

У своєму первісному вигляді презумпція невинності формулювалася у вигляді наступної вимоги, закріпленої у статті 9 Декларації прав людини і громадянина Франції 1789: «Оскільки кожна людина вважається невинною, поки її не оголосять (по суду) винною, то в разі необхідності її арешту всяка суворість, яка не є необхідною для забезпечення (за судом) його особистості, має бути суворо караємою законом» [5, с. 12].

Аналізуючи ст.17 КПК України, можна узагальнити ознаки презумпції невинуватості особи:

- 1) дотримання кримінального процесуального судочинства та прийняття

процесуальних рішень;

- 2) функція доведення вини покладається на сторону обвинувачення;
- 3) доведеність вини поза розумним сумнівом;
- 4) встановлення винуватості обвинувальним вироком, що має набрати

законної сили;

5) достатність, належність, допустимість і достовірність доказів [6, с. 102].

Презумпція невинуватості як засада кримінального процесуального судочинства має свої функції:

- гарантійну (закріплює привілейовану позицію підозрюваного/обвинуваченого);
- захисну (сприяння недопущенню помилок у судовому розгляді);
- компенсаційну (реалізація змагальності сторін);
- активізуючу (правильне здійснення кримінально-процесуальної діяльності).

Засада забезпечення доведення вини бере свій початок з часів Давнього Риму. Саме давньоримські вчені визначили цей стан як «onus probandi», що означає «доказування». Існує думка, що сенс доказування полягає у тому, що доказувати повинен той, хто стверджує [7, с. 7].

Також між презумпцією невинуватості та забезпеченням доведення вини прослідковується взаємозв'язок. Сутність забезпечення доведення вини полягає у тому, що повідомлення особі про підозру, ухвалення процесуального рішення щодо неї, прийняття рішення про застосування запобіжних заходів дозволяється лише за умови, що є наявні докази причетності особи до скоєння кримінального правопорушення. Презумпція невинуватості полягає у тому, що особа вважається невинуватою, доки її вину не буде доведено у судовому порядку і обвинувальний вирок не набере законної сили. Тобто, щоб довести вину особи необхідно мати наявні докази причетності особи до вчинення кримінального правопорушення.

Аналізуючи практику Європейського суду з прав людини, можна зробити

висновок, що засаду презумпції невинуватості порушують у випадку:

- 1) оголошенні публічних заяв політиками і прокурорами про винуватість певної особи до закінчення кримінального провадження;
- 2) рішенні суддів, що відображає думку про винуватість особи;
- 3) під час затримання особи і обрання щодо неї запобіжного заходу.

Яскравим прикладом порушення Україною принципу презумпції невинуватості є справа «Грабчук проти України», у якій посадова особа висловила свою думку про винуватість особи до закінчення судового розгляду і винесення процесуального рішення щодо неї відповідно до закону [8, с. 250].

Отже, підсумовуючи вищевказане, можна зробити висновок, що презумпція невинуватості та забезпечення доведення вини є основоположною засадою кримінально-процесуального судочинства в Україні та закріплюється у ст.17 КПК України. Сутність цього принципу полягає у моменті, з якого особа вважається винуватою, межі дії та недопустимості визначення особи винуватої, у порядку не передбаченому законом. Презумпція невинуватості особи діє впродовж усього кримінального провадження. Обов'язок доказування покладається на сторону обвинувачення. Поки особу не визнали винуватою, до неї необхідно ставитися як до невинуватої. Взаємозв'язок презумпції невинуватості та забезпечення доведення вини ґрунтується на твердженні «процес – результат».

### **СПИСОК ЛІТЕРАТУРИ:**

1. Кримінальний процесуальний кодекс України: Закон України від 13.04.2012 року №4651-VI. URL: <https://zakon.rada.gov.ua/laws/show/4651-17#Text> (дата звернення: 03.10.2022)
2. Бунтовська О. А. Діяльність міліції України у процесі забезпечення реалізації конституційного принципу презумпції невинуватості. *Науковий вісник Національної академії внутрішніх справ*. 2013. № 2. С. 326–333.
3. Фулей Т. Презумпція невинуватості: концептуальні підходи. *Слово Національної школи суддів України*. 2012. № 1. С. 39–53.

4. Трохлюк О. П. Принцип презумпції невинуватості та забезпечення доведеності вини. *Наше право*. 2013. № 9. С. 87–90
5. Декларація прав людини і громадянина 1789 // Юридична енциклопедія : [у 6 т.] / ред. кол.: Ю. С. Шемшученко (відп. ред.) [та ін.]. — К. : Українська енциклопедія ім. М. П. Бажана, 1998. — Т. 2 : Д — Й. — 744 с.
6. Громова М. Є. «Розумний сумнів» як критерій застосування презумпції невинуватості. С. 102-104
7. Гончаренко В. Г. Opus probandi в контексті процесуальних функцій і етики спілкування. *Вісник Академії адвокатури України*. 2005. Вип. 4. С. 5–9.
8. Мамка Г. М. Презумпція невинуватості в системі засад сучасного кримінального провадження. *Право і суспільство*, 2017. Вип. №1. С.246-251.

**ЗАБЕЗПЕЧЕННЯ ПРАВ ДИТИНИ ПІД ЧАС  
КРИМІНАЛЬНОГО ПРОВАДЖЕННЯ**

**Солдатенко Олена Анатоліївна,**  
кандидат юридичних наук, доцент  
**Комаров Ярослав Сергійович**  
курсант 4-го курсу ННППФППП  
Дніпропетровський державний  
Університет внутрішніх справ

**Анотація.** У статті розглядається вітчизняне та міжнародне законодавство, що регулює забезпечення прав дитини у кримінальному провадженні, умови та процесуальний порядок залучення захисника, у разі встановлення факту неповноліття особи. Сформульовано основну проблематику застосування та здійснення процесуальних дій за участі дітей. Висунуто шляхи вирішення проблемних питань, що зарадить розвитку розглянутої теми.

**Ключові слова:** права дитини, кримінальне провадження, законодавство, Конвенція ООН, захисник, ювенальна юстиція.

«...дитиною є кожна людська істота до досягнення 18-річного віку, якщо за законом, застосовуваним до даної особи, вона не досягає повноліття раніше», дане визначення закріплено у першій статті Конвенції ООН про права дитини, яка ратифікована у всіх державах світу [1]. Згідно українського законодавства, дитиною вважається особа до 18 років, а у цивільному та сімейному законодавстві України, особа, що не досягла 18 років визначається поняттями «малолітньої» — до досягнення особою чотирнадцяти років та «неповнолітньої» — від чотирнадцяти до вісімнадцяти років відповідно.

За даними Звіту про результати моніторингу судових процесів в Україні 2021 року, у судах першої інстанції перебувало 6 377 кримінальних проваджень

щодо неповнолітніх (близько 3% від загальної кількості кримінальних проваджень), з них: засуджено за тяжкі — 1 038 осіб та особливо тяжкі злочини — 20 осіб. Щодо статистики «діти-потерпілі», упродовж 2020 року понад 5,2 тисячі дітей постраждали від кримінальних правопорушень [2].

Кримінальний процесуальний кодекс України закріплює у своїх положеннях, зокрема, у пунктах 1,2 статті 52 те, що особам, яким не виповнилося 18 років та які підозрюються або обвинувачуються у вчиненні кримінального правопорушення забезпечується обов'язкова участь захисника з моменту встановлення факту неповноліття або виникнення будь-яких сумнівів у тому, що особа є повнолітньою. Таке право відображає гарантію справедливого кримінального провадження за участю дітей та обов'язок сторони обвинувачення у забезпеченні залучення захисника за призначенням відповідно правил надання безоплатної правової допомоги. Додатково зазначені вимоги закріплені у Мінімальних стандартних правилах Організації Об'єднаних Націй, що стосуються здійснення правосуддя щодо неповнолітніх.

Повертаючись до положень Конвенції ООН про права дитини, яка закріплює, що: кожній дитині, яка, як вважається, порушила кримінальне законодавство чи звинувачується в його порушенні, гарантується презумпція невинуватості, поки її вина не буде доведена згідно із законом. Держава повинна забезпечити і сприяти розвитку у дитини, яка вважається, порушила кримінальне законодавство та звинувачується або визнається винною в його вчиненні, почуття гідності і значущості. Право на гідність у відповідності з Керівними принципами Комітету Міністрів Ради Європи щодо правосуддя, дружнього до дітей: діти ні в якому разі не можуть піддаватися катуванням, нелюдському або такому, що принижує гідність; до дітей необхідно ставитися з повагою, обережністю, справедливістю під час будь-якої правової процедури, звертаючи та приділяючи увагу благополуччю, конкретним потребам дитини, а також з повною повагою ставитися до їх фізичної та психологічної недоторканості [3].

Розглядаючи міжнародні стандарти, можна помітити чітку норму: вони

всі покликані мінімізувати контакт дітей із системою правосуддя і таким чином, пом'якшити негативний вплив на дитину внаслідок цього контакту. На прикладі національного законодавства, яке хоча і має певні особливості щодо процедури допиту неповнолітніх, але не обмежує контакт дитини з правоохоронними органами. Міжнародне законодавство вимагає імплементації окремих положень в кримінальне законодавство України, зокрема: застосування методів аудіо-, відеозапису та вважати такі докази допустимими; при проведенні більш ніж одного опитування дитини, здійснювати їх переважно однією особою; за можливості обмежити кількість опитувань; не вважати недійсними заяви та свідчення дітей через їх вік тощо.

Відсутність при здійсненні функції правосуддя в Україні спеціалізованих органів, які здійснювали б кримінальне провадження у справах, в яких беруть участь діти є проблемою українського законодавства, воно одночасно передбачає створення таких підрозділів, але не запроваджується у повному обсязі. В Офісі Генерального прокурора, обласних прокуратурах, судах, підрозділах ювенальної превенції Національної поліції України передбачені спеціалізація посадових осіб, які беруть участь у притягненні дітей до кримінальної або адміністративної відповідальності відповідно. Але, така спеціалізація представників зазначених органів є формальною та ґрунтується лише на тривалості стажу роботи даної особи та не підкріплюється додатковими вимогами щодо зайняття діяльністю такої специфіки [4]. Зацікавленість фахівців, які працюють з дітьми в системі кримінальної юстиції, проведення відповідної підготовки щодо потреб за забезпечення прав дітей різних вікових категорій, проведення різнопланової підготовки є ключовим питанням у роботі осіб, які мають безпосередній контакт з дітьми.

Таким чином, для вирішення даного питання буде доцільним: по перше, розширити ювенальну юстицію та запровадити її у всіх органах та установах, що здійснюють кримінальне судочинство, зокрема розширити спеціалізацію службових осіб цих органів та установ; по-друге, використання методики «Зелена кімната» дасть змогу проводити процесуальні дії в комфортній для



дитини атмосфері; по-третє, передбачити посилений контроль щодо здійснення діяльності адвокатів у справах, в яких беруть участь діти тощо. Розглянуті питання не є вичерпними та потребують подальшого вивчення та дослідження.

## СПИСОК ЛІТЕРАТУРИ

1. Конвенція про права дитини: Міжнародний документ від 20.11.1989. URL: [https://zakon.rada.gov.ua/laws/show/995\\_021#Text](https://zakon.rada.gov.ua/laws/show/995_021#Text) (дата звернення: 02.10.2022).

2. Звіт про результати моніторингу судових процесів в Україні: стандарти правосуддя, дружнього до дитини, та їх втілення в Україні (кримінальний аспект). Координатор проєктів ОБСЄ в Україні, Центр політико-правових реформ, Вектор прав людини. 2021. URL: <https://www.osce.org/files/f/documents/f/9/488050.pdf> (дата звернення: 02.10.2022).

3. Керівні принципи Комітету міністрів Ради Європи щодо правосуддя, дружнього до дітей прийняті Комітетом міністрів Ради Європи 17 листопада 2010 року. Програма Ради Європи «Будуємо Європу для дітей і разом з дітьми». Видавництво Ради Європи. 2013. URL: <https://rm.coe.int/16804c2188#:~:text=%D0%A1%D0%B8%D1%81%D1%82%D0%B5%D0%BC%D0%B0%20%D0%BF%D1%80%D0%B0%D0%B2%D0%BE%D1%81%D1%83%D0%B4%D0%B4%D1%8F%2C%20%D0%B4%D1%80%D1%83%D0%B6%D0%BD%D1%8C%D0%BE%D0%B3%D0%BE%20%D0%B4%D0%BE%20%D0%B4%D1%96%D1%82%D0%B5%D0%B9,%D0%B2%D1%96%D0%B4%20%D0%BF%D1%96%D0%B4%D1%85%D0%BE%D0%B4%D1%83%20%20%D0%AB%D0%B4%D1%96%D1%82%D0%B8%20%D0%BF%D0%B5%D1%80%D0%B5%D0%B4%D1%83%D1%81%D1%96%D0%BC%20%20%20%D0%BB> (дата звернення: 03.10.2022).

4. Барвенко Я. В., Миколенко О. М. Ювенальна юстиція в Україні: проблеми запровадження. 2019. С. 187.

УДК 342.

## АНАЛІЗ МЕХАНІЗМУ НАДАННЯ АДМІНІСТРАТИВНИХ ПОСЛУГ В УКРАЇНІ

**Черепанов Микола Миколайович**

Студент навчально-наукового інституту  
права та інноваційної освіти,

Співавтор:

**Наливайко Олег Іванович**

к. ю. н., доцент,  
старший науковий співробітник секретаріату Вченої ради  
Дніпропетровського державного університету  
внутрішніх справ  
м. Дніпро, Україна

**Анотація.** У статті досліджено політику основні механізми надання адміністративних послуг органами місцевого самоврядування та виконавчими органами влади. Наголошується на тому, що будьяка взаємодія влади з громадськістю може бути віднесена до послуг, а адміністративною послугою є послуга, що надається будь-яким структурним елементом держави на всіх рівнях управління й у всіх сферах життєдіяльності українського суспільства.

**Ключові слова:** механізм; послуга; адміністративні послуги; сервісні центри; публічне управління

Нині в країні відбуваються демократичні зміни, відповідно дедалі більшого практичного значення набуває вдосконалення системи органів адміністративної влади та органів місцевого самоврядування з надання адміністративних послуг. Хоча становлення української системи надання адміністративних послуг розпочалося давно, чинні законодавчі норми, що регулюють механізми надання адміністративних послуг та інші аспекти, пов'язані з цим процесом, за останні роки не були належним чином врегульовані. Посилення розвитку та впровадження інституційного та

нормативного забезпечення: відкриття сучасних центрів надання адміністративних послуг, запровадження системи «єдиного вікна», де можна отримати доступ до широкого спектру послуг з різних напрямків тощо. Водночас український механізм надання адміністративних послуг потребує вдосконалення, оскільки він є непрозорим, нераціональним та часто не враховує інтереси громадян та влади. Створення ефективних механізмів надання адміністративних послуг на державному рівні розпочалося ще у 1990-х роках. Одним із документів, які заклали основу для створення сучасного механізму надання адміністративних послуг в Україні, є концепція адміністративної реформи, затверджена Указом Президента України у 1998 році. Метою реформи є «сформувані національний адміністративний устрій, який наближений до потреб і запитів народу та ставить служіння народу та національним інтересам як головний пріоритет», що є одним із завдань органів державного управління [1]. Досягненням цієї мети буде «запровадження нової ідеології діяльності виконавчої влади» та місцевого самоврядування як діяльності із забезпечення реалізації прав і свобод громадян, надання державних і громадських послуг», тобто. трансформація управлінських відносин між державою і народом, реалізація принципу, що народ є господарем країни - держава звертає увагу на потреби народу, а державний персонал служить народу.

Наступним вагомим документом у процесі розвитку нормативно-правового забезпечення надання адміністративних послуг є Концепція розвитку системи надання адміністративних послуг органам управління, затверджена Указом Президента України у 2006 році. Цей документ визначає принципи надання адміністративних послуг та закладає основи платності та децентралізації адміністративних послуг. Крім того, запроваджено критерії оцінки якості надання адміністративних послуг - результативність, своєчасність [2].

Згодом, у 2007 році, розпорядженням Кабінету Міністрів України було затверджено План заходів щодо реалізації Концепції розвитку системи надання

адміністративних послуг органами виконавчої влади, у тому числі напрямок реалізації концепції, більш детальний поділ за секторами та відповідні терміни [3].

Наступним кроком у розвитку уряду у сфері надання адміністративних послуг стало ухвалення у 2009 році постанови «Про заходи щодо впорядкування надання державним платних послуг», яка стосується перевірки державних підприємств щодо надання публічних послуг. платні послуги підприємств, установ та організацій, що належать до їх сфери управління, аналіз ефективності наданих цим підприємствам, установам та організаціям повноважень щодо видачі документів дозвільного характеру та надання рекомендацій щодо них.

Нарешті, у 2012 році в Україні було прийнято «Закон про адміністративні послуги», який визначає визначення термінів, сферу дії закону, законодавство у сфері надання адміністративних послуг, державну політику у сфері надання адміністративних послуг, основні вимоги до надання адміністративних послуг [4;5]. Нагляд за наданням адміністративної послуги, інформація про адміністративну послугу, вимоги до якості адміністративної послуги, картка інформаційних технологій.

Позитивними рисами закону є: запровадження ідеї обслуговування громадян, стимулювання органів місцевого самоврядування та створення центрів надання адміністративних послуг, закон забороняє вимагати документи та інформацію, що надаються суб'єктами, які надавати адміністративні послуги, які вже є у власності або можуть бути отримані самостійно, передбачивши надання Внутрішнім порядком надання адміністративних послуг забороняється надання інших платних послуг, крім адміністративних (ксерокопіювання, консультування тощо), відповідно до суб'єкта надання адміністративних послуг тощо. Детальний аналіз вищезазначених нормативно-правових актів, а також практики Українського центру надання адміністративних послуг показує, що цей механізм потребує вдосконалення. Для забезпечення ефективності надання адміністративних послуг важливо

встановити стандарти їх якості та стандарти результативності, своєчасності, доступності, зручності.

### ЛІТЕРАТУРА:

1. Про заходи щодо впровадження Концепції адміністративної реформи в Україні: указ Президента України від 22.07.1998 № 810/98. URL: <http://zakon2.rada.gov.ua/laws/show/810/98>

2. Про схвалення Концепції розвитку системи надання адміністративних послуг органами виконавчої влади: розпорядження Кабінету Міністрів України від 15.02.2006 р. № 90-р // База даних «Законодавство України»/ВР України. URL: <http://zakon.rada.gov.ua/laws/show/90-2006-%D1%80>

3. Про затвердження плану заходів щодо реалізації Концепції розвитку системи надання адміністративних послуг органами виконавчої влади: розпорядження Кабінету Міністрів України від 27 червня 2007 р. № 494-р // База даних «Законодавство України»/ВР України. URL: <http://zakon.rada.gov.ua/laws/show>

4. Фоменко А. Є. Зарубіжний досвід надання адміністративних послуг та можливості його використання в діяльності Національної поліції України. *Науковий вісник Дніпропетровського державного університету внутрішніх справ*. 2019. № 3. С. 6-17

5. Фоменко А. Є. Питання адміністративних послуг Національної поліції з видачі дозволів на придбання і перевезення вогнепальної зброї. *Науковий вісник Дніпропетровського державного університету внутрішніх справ*. 2019. №2 .С. 6-14.