

МВС України
Харківський національний університет внутрішніх справ

БОЧАРОВСЬКІ ЧИТАННЯ

Матеріали
науково-практичної конференції,
присвяченої пам'яті професора С. П. Бочарової

(м. Харків, 18 березня 2016 року)

Харків 2016

УДК 159
ББК 88я431
Б86

ОРГКОМІТЕТ КОНФЕРЕНЦІЇ

голова – ректор Харківського національного університету внутрішніх справ Сокурєнко Валерій Васильович;

заступник голови – перший проректор Харківського національного університету внутрішніх справ Головка Олександр Миколайович;

секретар – доцент кафедри соціології та психології факультету № 6 ХНУВС Шиліна Алла Андріївна;

члени оргкомітету:

– декан факультету № 6 ХНУВС Синегубов Олег Васильович;

– завідувач кафедри соціології та психології факультету № 6 ХНУВС Шевченко Лариса Олександрівна;

– доцент кафедри соціології та психології факультету № 6 ХНУВС Єгорова Елеонора Миколаївна;

– начальник відділу організації наукової роботи ХНУВС Мірошніченко Оксана Станіславівна;

– начальник інформаційно-технічного відділу ХНУВС Полховський Олександр Миколайович;

– директор загальної бібліотеки ХНУВС Процких Тамара Олексіївна;

– начальник відділу організації служби ХНУВС Тарасенко Віталій Миколайович;

– начальник відділу зв'язків з громадськістю ХНУВС Щербаківа Ірина Василівна.

Друкється згідно з рішенням оргкомітету за дорученням Харківського національного університету внутрішніх справ від 10.02.2016 № 11.

Бочаровські читання : матеріали наук.-практ. конф. Б86 [з міжнар. участю], присвяч. пам'яті проф. С. П. Бочарової (м. Харків, 18 берез. 2016 р.) / МВС України, Харків. нац. ун-т внутр. справ. – Харків, 2016. – 336 с.

До збірника включено матеріали третьої науково-практичної конференції з міжнародною участю, які пов'язані з науковими інтересами та напрямками досліджень Світлани Петрівни Бочарової, її колег та учнів у таких галузях психології, як загальна психологія, історія психології, юридична психологія та судово-психологічна експертиза, соціальна психологія, соціальна робота, психологія управління, педагогічна та вікова психологія, спеціальна психологія і психологія діяльності в особливих умовах.

Матеріали будуть корисними для викладачів, аспірантів, студентів гуманітарних спеціальностей, практичних психологів, вихователів, соціальних та медичних працівників тощо.

УДК 159
ББК 88я431

Матеріали викладено в авторській редакції з незначними коректорськими правками.

© Харківський національний університет внутрішніх справ, 2016

ЗМІСТ

СЕКЦІЯ 1
ПЕДАГОГІЧНА ТА ВІКОВА ПСИХОЛОГІЯ

АЛЕКСАНДРОВ Ю. В.

ОСОБЛИВОСТІ ЕМОЦІЙНОЇ СФЕРИ В ПІДЛІТКОВОМУ
ТА ЮНАЦЬКОМУ ВІЦІ 13

АФАНАСЬЕВА П. В., ЛАРСКИХ М. И.

ПРИНЦИПЫ РЕАЛИЗАЦИИ ДИСТАНЦИОННЫХ ТЕХНОЛОГИЙ
В ПЕДАГОГИЧЕСКОМ ПРОСТРАНСТВЕ НАЧАЛЬНОЙ ШКОЛЫ
С ЦЕЛЮ СОЦИАЛИЗАЦИИ ДЕТЕЙ
С ОСОБЕННОСТЯМИ РАЗВИТИЯ 15

ГІМАСЬВА Ю. А., ДЕМ'ЯНОВА М. В.

СПРИЙНЯТТЯ СЕБЕ ТА СИСТЕМА ЦІННОСТЕЙ У СТАРШИХ
ПІДЛІТКІВ ЗАЛЕЖНО ВІД СТАВЛЕННЯ З БОКУ МАТЕРІ 21

ДЕНИСЕНКО Я., ЗАЙКА Е. В., ЗУЕВ И. А.

ЛИЧНОСТНЫЕ ОСОБЕННОСТИ СТАРШЕКЛАССНИКОВ,
ПРОШЕДШИХ ЧЕРЕЗ РАЗВИВАЮЩЕЕ ОБУЧЕНИЕ:
СИЛЬНЫЕ И СЛАБЫЕ СТОРОНЫ 24

ЗАЇКА Є. В.

АРИФМЕТИЧНІ ІГРИ ДЛЯ МОЛОДШИХ ТА СЕРЕДНІХ
ШКОЛЯРІВ (ДЛЯ ФОРМУВАННЯ РАХУВАЛЬНИХ НАВИЧОК
ТА ВНУТРІШНЬОГО ПЛАНУ ДІЙ) 27

ЗЕЛЕНІН Г. І.

ДО ПИТАННЯ ПРО ЛІНГВІСТИЧНУ КОМПЕТЕНТНІСТЬ 30

КУЗИКОВА С. Б.

КОНЦЕПТУАЛИЗАЦИЯ ПРОБЛЕМЫ СТАНОВЛЕНИЯ СУБЪЕКТА
САМОРАЗВИТИЯ В ЮНОШЕСКОМ ВОЗРАСТЕ 34

ЛАРСКИХ З. П., МИРОНОВА Э. Л.

ИНФОРМАТИЗАЦИЯ НАЧАЛЬНОЙ ШКОЛЫ КАК УСЛОВИЕ
РЕШЕНИЯ СОЦИАЛЬНО-ПЕДАГОГИЧЕСКИХ ПРОБЛЕМ
ИНКЛЮЗИВНОГО ОБУЧЕНИЯ 36

ЛАРСКИХ З. П., ЛАРИНА И. Б.

ПЕРСПЕКТИВЫ ИНФОРМАЦИОННОГО ОБЕСПЕЧЕНИЯ
ИНКЛЮЗИВНОГО ОБУЧЕНИЯ РУССКОМУ ЯЗЫКУ
В НАЧАЛЬНОЙ ШКОЛЕ 40

МАКАРОВ А. А., ЗАЙКА Е. В.

ПРАВИЛА ПОСТРОЕНИЯ ТРЕНИНГОВ РЕФЛЕКСИВНОСТИ С УЧЕТОМ ЛИЧНОСТНЫХ ОСОБЕННОСТЕЙ СТАРШЕКЛАССНИКОВ	44
---	----

САВЧУК Ю. Р.

ТЕОРЕТИЧНИЙ АНАЛІЗ ХАРАКТЕРИСТИК ІГРОМАНІВ: ВІКОВІЙ АСПЕКТ	47
---	----

ШЕВЦОВА І. І.

СУВЕРЕННІСТЬ ПСИХОЛОГІЧНОГО ПРОСТОРУ ОСОБИСТОСТІ ТА ОСОБЛИВОСТІ МІЖОСОБИСТІСНОЇ ВЗАЄМОДІЇ В ЮНАЦЬКОМУ ВІЦІ	50
--	----

ШЕВЯКОВ О. В., СЛАВСЬКА Я. А.

ВПЛИВ МУЗИКИ НА ПСИХОЛОГІЧНИЙ СТАН УЧНІВ СПОРТИВНОЇ ШКОЛИ	52
--	----

ШТРЫГОЛЬ Д. В., ШАХОВА Е. Г.

ВЛИЯНИЕ КИНЕЗИОЛОГИЧЕСКОЙ ГИМНАСТИКИ НА ПАМЯТЬ И УСПЕВАЕМОСТЬ МЛАДШИХ ШКОЛЬНИКОВ	59
---	----

СЕКЦІЯ 2

**СПЕЦІАЛЬНА ПСИХОЛОГІЯ, ПСИХОЛОГІЯ ДІЯЛЬНОСТІ
В ОСОБЛИВИХ УМОВАХ**

АФАНАСЬЄВА Н. Є.

ПСИХОСОЦІАЛЬНИЙ ПІДХІД У КОНСУЛЬТУВАННІ КЛІЄНТІВ ІЗ СИМПТОМАМИ ПТСР	63
--	----

БОРОВИК Л. В.

ВІОКРЕМЛЕННЯ ЗОВНІШНІХ І ВНУТРІШНІХ ЧИННИКІВ У КОНТЕКСТІ ЗАДАЧІ ГЕНЕРУВАННЯ СТРАТЕГІЇ ФОРМУВАННЯ ПСИХОЛОГІЧНОЇ КОМПЕТЕНТНОСТІ ОФІЦЕРІВ-ПРИКОРДОННИКІВ	66
--	----

БОСНЮК В. Ф.

ПРОБЛЕМА ОЦІНКИ ЕФЕКТИВНОСТІ КОПІНГ-СТРАТЕГІЙ РЯТУВАЛЬНИКІВ	70
--	----

ГУРА С. О., ПОПОВА Т. О.

ВИВЧЕННЯ СТАНУ КОМУНІКАТИВНИХ УМІНЬ КУРСАНТІВ НУЦЗУ: ГЕНДЕРНИЙ АСПЕКТ	73
--	----

ДЕМЧЕНКО Я. А.

СОЦІАЛЬНО-ПСИХОЛОГІЧНІ ОСОБЛИВОСТІ ПРОЦЕСУ
АДАПТАЦІЇ ДО УМОВ ЦИВІЛЬНОГО ЖИТТЯ УЧАСНИКІВ АТО 76

КОВАЛЬОВА І. Б.

ДОСВІД ПСИХОКОРЕКЦІЙНОЇ ТА РЕАБІЛІТАЦІЙНОЇ РОБОТИ
З ВІЙСЬКОВИМИ, ЯКІ ПОВЕРНУЛИСЬ ІЗ ЗОНИ АТО..... 78

КУЧЕРЕНКО Н. С.

КОМПЛЕКСНА ПРОГРАМА ПСИХОЛОГІЧНОГО
СУПРОВОДЖЕННЯ СЛУЖБОВО-БОЙОВОЇ ПІДГОТОВКИ
МАЙБУТНІХ ОФІЦЕРІВ ТЕХНІЧНОГО ПРОФІЛЮ 81

МОЗГОВИЙ В. І.

РЕАЛІЗАЦІЯ КОНЦЕПЦІЇ ЧАСТКОВОЇ ПСИХОЛОГІЧНОЇ
РЕАБІЛІТАЦІЇ УЧАСНИКІВ АТО ТА ЧЛЕНІВ ЇХ СІМЕЙ НА БАЗІ
САНАТОРІЮ «ОСТРЕЧ»..... 83

ПЕРЕЛИГІНА Л. А., БАЛАБАНОВА К. В.

ЖИТТЄСТІЙКІСТЬ ЯК ЧИННИК ПРОФІЛАКТИКИ РОЗВИТКУ
ПРОФЕСІЙНИХ ДЕСТРУКЦІЙ У ФАХІВЦІВ ЕКСТРЕМАЛЬНИХ
ПРОФЕСІЙ..... 87

ПОЛЮК В. С.

ТЕОРЕТИЧНІ ЗАСАДИ ТА ОСОБЛИВОСТІ ФОРМУВАННЯ
МОТИВАЦІЇ ПЕРСОНАЛУ ПРИКОРДОННОГО ВІДОМСТВА 90

ПРИХОДЬКО Ю. О., ПАНОВА В. О.

РОЛЬ ТА МІСЦЕ ПРОФЕСІЙНОЇ ВІДПОВІДАЛЬНОСТІ
В ЕКСТРЕМАЛЬНИХ УМОВАХ ДІЯЛЬНОСТІ..... 93

СЕРГІЄНКО Н. П.

ВПЛИВ ЕКСТРЕМАЛЬНИХ СИТУАЦІЙ НА ЕМОЦІЙНИЙ СТАН
ОСОБИСТОСТІ 95

СОРОКА О. М.

АНАЛІЗ ВИМОГ ДО ФАХІВЦЯ МОРСЬКОГО ТРАНСПОРТУ
ЯК ФАХІВЦЯ ЕКСТРЕМАЛЬНОГО ВИДУ ДІЯЛЬНОСТІ 98

УШАКОВА І. М.

ПРОБЛЕМА ВИГОРАННЯ В ПРАКТИЧНІЙ ДІЯЛЬНОСТІ
ПСИХОЛОГІВ ЕКСТРЕМАЛЬНОГО ПРОФІЛЮ 101

ЧИСТЯКОВ С. А.

ПСИХОЛОГІЧНІ ОСОБЛИВОСТІ АДАПТАЦІЇ МОЛОДИХ
ОФІЦЕРІВ-ПРИКОРДОННИКІВ..... 104

СЕКЦІЯ 3
ПСИХОЛОГІЯ ВИЩОЇ ШКОЛИ

БАЛАБАНОВА Л. М., СКОРОХОДОВА О.

КАТЕГОРІЯ СТАТІ ТА ЇЇ ЗНАЧЕННЯ ДЛЯ РОЗУМІННЯ
ПСИХОЛОГІЧНИХ ОСОБЛИВОСТЕЙ СТУДЕНТОК-ПСИХОЛОГІВ 106

БОРИСЮК А. С.

ВПЛИВ МОТИВАЦІЇ НА УСПІШНІСТЬ ПРОФЕСІЙНОЇ
ПІДГОТОВКИ СТУДЕНТА-МЕДИКА 109

ГАЛАТА О. С.

ВИДИ, ДИНАМІКА ТА ОСОБЛИВОСТІ СТУДЕНТСЬКИХ СТРАХІВ 110

ДЕМ'ЯНЮК К. Д., ШЕВЧУК В. М.

РОЗВИТОК ТЕХНІЧНОГО МИСЛЕННЯ У КУРСАНТІВ-
ПРИКОРДОННИКІВ ЗАСОБАМИ КОМП'ЮТЕРНИХ ТЕХНОЛОГІЙ 117

КОЗУБ Я. В.

СПЕЦИФИКА ОТНОШЕНИЯ К УЧЕНИЮ У УСПЕВАЮЩИХ
И СЛАБОУСПЕВАЮЩИХ СТУДЕНТОВ С РАЗНЫМИ ВИДАМИ
МОТИВАЦИИ УЧЕБНОЙ ДЕЯТЕЛЬНОСТИ 120

КОЛЧИГІНА А. В.

ОСОБЛИВОСТІ РОЛІ ТА ФУНКЦІЇ КОПІНГ-ПОВЕДІНКИ
В КОНТЕКСТІ ДОМІНУЮЧИХ ПСИХІЧНИХ СТАНІВ СТУДЕНТІВ 125

КУЗНЕЦОВА М. М.

ОПТИМИЗМ В СТРУКТУРЕ ЕМОЦІОНАЛЬНО-ВОЛЕВОЇ
САМОРЕГУЛЯЦІЇ УЧЕБНОЇ ДЕЯТЕЛЬНОСТІ СТУДЕНТІВ 128

ПОПОВА Г. В., ШТУЧЕНКО І. Є.

ЗАСТОСУВАННЯ ТРАНСФОРМАЦІЙНИХ ІГОР ДЛЯ КАР'ЄРНОГО
САМОВИЗНАЧЕННЯ У СТУДЕНТІВ ВУЗІВ 135

РЕШЕТНЯК С. Б., РЕШЕТНЯК О. В.

РОЗВИТОК ІНФОРМАЦІЙНОЇ КОМПЕТЕНТНОСТІ СТУДЕНТІВ
У НАВЧАЛЬНОМУ ПРОЦЕСІ ВНЗ 138

САПЄЛЬНИКОВА Т. С., ЛИСЕНКО К. С.

ДОСЛІДЖЕННЯ РІВНЯ РОЗВИТКУ ПРОФЕСІЙНО ВАЖЛИВИХ
ЯКОСТЕЙ МАЙБУТНІХ ПРАКТИЧНИХ ПСИХОЛОГІВ
У ПРОЦЕСІ НАВЧАННЯ 141

СЕЛЮКОВАТ. В.

ОСОБЛИВОСТІ АГРЕСИВНОСТІ ТА КОНФЛІКТНОСТІ У КУРСАНТІВ
НУЦЗУ З РІЗНИМ РІВНЕМ СУБ'ЄКТИВНОГО КОНТРОЛЮ 146

СОЛОХІН О. М.

ОСОБЛИВОСТІ ФОРМУВАННЯ МОТИВАЦІЇ У СТУДЕНТІВ
ЮНАЦЬКОГО ВІКУ ПІД ЧАС ВИКЛАДАННЯ ПСИХОЛОГІЇ
У КОЛЕДЖІ 149

СОЛОХІНА Л. О.

ДЕЯКІ ОСОБЛИВОСТІ ОПАНОВУЮЧОЇ ПОВЕДІНКИ СТУДЕНТІВ
ПЕРШОГО КУРСУ ХНУВС 152

СУПРУН Д. Н.

ПОДГОТОВКА ПСИХОЛОГОВ ПРАВООХРАНИТЕЛЬНЫХ
ОРГАНОВ В КОНТЕКСТЕ ВЗАЙМОДЕЙСТВИЯ
СО СТУДЕНТАМИ-ДЕФЕКТОЛОГАМИ 154

ТЮРІНА В. О.

МОТИВАЦІЯ ЯК ФАКТОР ІНТЕНСИФІКАЦІЇ ПРОЦЕСУ
НАВЧАННЯ КУРСАНТІВ І СТУДЕНТІВ У ВНЗ МВС УКРАЇНИ 157

ХАРЧЕНКО С. В.

ОСОБЛИВОСТІ СОЦІАЛЬНОГО ІНТЕЛЕКТУ КУРСАНТІВ –
МАЙБУТНІХ ПСИХОЛОГІВ У РІЗНІ РОКИ НАВЧАННЯ 159

ШЕВЧЕНКО Н. Ф.

ПРОФЕСІЙНА КОМПЕТЕНТНІСТЬ УЧИТЕЛЯ ЯК АКТУАЛЬНА
ПРОБЛЕМА ВИЩОЇ ОСВІТИ 162

СЕКЦІЯ 4

**ЮРИДИЧНА ПСИХОЛОГІЯ ТА СУДОВО-ПСИХОЛОГІЧНА
ЕКСПЕРТИЗА**

БАНДУРКА О. М.

РОЗВИТОК ТА СУЧАСНИЙ СТАН ЮРИДИЧНОЇ ПСИХОЛОГІЇ 164

ВІДЕНСЬВ І. О.

ОСОБЛИВОСТІ КРИМІНАЛЬНОЇ МОТИВАЦІЇ ЖІНОК,
ЗАСУДЖЕНИХ ДО ПОЗБАВЛЕННЯ ВОЛІ 165

ВОРОБІЙОВА І. В.

ЗАСОБИ ПРОФІЛАКТИКИ НАСЛІДКІВ НЕГАТИВНОГО
ІНФОРМАЦІЙНО-ПСИХОЛОГІЧНОГО ВПЛИВУ
НА ПРАВООХОРОНЦІВ 168

ГЕРАЩЕНКО О. В.

ПСИХОЛОГІЧНІ ЧИННИКИ ПІДЛІТКОВОГО БРОДЯЖНИЦТВА 170

ГРЕНКО С. П.

ПЕРВИННА ПСИХОЛОГІЧНА ПІДГОТОВКА МАЙБУТНІХ
ПРАЦІВНИКІВ ПАТРУЛЬНОЇ ПОЛІЦІЇ..... 172

ДОЦЕНКО В. В.

ТРЕНІНГ ОСОБИСТІСНОГО ЗРОСТАННЯ ЯК ШЛЯХ
ПОДОЛАННЯ СТРЕС-ФАКТОРІВ ЖИТТЄДІЯЛЬНОСТІ..... 174

ЗЕМЛЯНСЬКА О. В.

ПИТАННЯ СУДОВО-ПСИХОЛОГІЧНОЇ ЕКСПЕРТИЗИ..... 177

ЙОСИФОВИЧ Д. І., ПРЯХІНА Н. О.

ПСИХОЛОГІЧНІ ОСОБЛИВОСТІ САМОАКТУАЛІЗАЦІЇ
СТАРШОКЛАСНИКІВ, СХИЛЬНИХ ДО ПРОТИПРАВНОЇ
ПОВЕДІНКИ..... 180

КИСЛИНСЬКА Д. М.

ЦІННІСНІ ОРІЄНТАЦІЇ МАЙБУТНІХ ПРАВООХОРОНЦІВ 183

КОВАЛЬ А. А.

ПСИХОЛОГИЧЕСКИЕ ОСОБЕННОСТИ ФОРМИРОВАНИЯ
ВНУТРЕННЕГО УБЕЖДЕНИЯ СУДЬИ В ПРОЦЕССЕ ЕГО
ПРОФЕССИОНАЛЬНОЙ ДЕЯТЕЛЬНОСТИ 185

LAMASH I. V.

POLICE CULTURE: FOREIGN STUDIES..... 190

ЛІСУН С. Л.

ПСИХОЛОГІЧНІ ОСОБЛИВОСТІ НОРМАТИВНОЇ
РЕГУЛЯЦІЇ ПОВЕДІНКИ СУЧАСНОГО ПРАВООХОРОНЦЯ..... 194

ЛОГАЧЕВ М. Г.

ПСИХІЧНІ АНОМАЛІЇ ТА ЗЛОЧИННІСТЬ 197

МАКАРЕНКО П. В.

ПСИХОЛОГІЧНА НАДІЙНІСТЬ ПЕРСОНАЛУ ОРГАНІВ
ВНУТРІШНІХ СПРАВ: ТЕОРЕТИЧНІ АСПЕКТИ..... 200

МОСКОВЧЕНКО В. В.

ПРОБЛЕМА ВИВЧЕННЯ ДЕВІАНТНИХ ПІДЛІТКІВ
У СУЧАСНІЙ ПСИХОЛОГІЇ 203

НЕЖУТА А. В.

ФАКТОРИ ПРИВАБЛИВОСТІ – НЕПРИВАБЛИВОСТІ ПРОФЕСІЇ
СЛІДЧОГО НА ЕТАПІ ПРОФЕСІЙНОЇ АДАПТАЦІЇ:
ГЕНДЕРНИЙ АСПЕКТ 206

НЕСТЕРЕНКО А. Н.

ПОНЯТИЕ, СТРУКТУРА, СОДЕРЖАНИЕ, ФУНКЦИИ И ПСИХОЛОГИЧЕСКИЕ ОСОБЕННОСТИ ПРОФЕССИОНАЛЬНЫХ УСТАНОВОК В АСПЕКТЕ ПРОФЕССИОНАЛЬНОЙ ДЕЯТЕЛЬНОСТИ СУДЕЙ.....	210
--	-----

ПЕРЕВОЗНА Т. О., ХАРЦІЙ О. М.

КОРЕКЦІЯ ЦІННІСНО-ОРІЄНТАЦІЙНИХ СИСТЕМ ЯК ЧИННИК ПРОФІЛАКТИКИ ПРОТИПРАВНИХ ДІЙ У АНОМАЛЬНИХ ОСОБИСТОСТЕЙ	218
--	-----

ПШУН С. Г.

ПСИХІЧНА ЗАЛЕЖНІСТЬ ЯК УМОВА ЗЛОЧИННОЇ ПОВЕДІНКИ В СОЦІУМІ	221
---	-----

ПОСОХОВА Я. С.

ПРОФЕСІЙНА САМОРЕАЛІЗАЦІЯ МАЙБУТНІХ ПРАЦІВНИКІВ ПАТРУЛЬНОЇ ПОЛІЦІЇ.....	223
--	-----

ПОТАПОВА С. М.

САМОРЕГУЛЯЦІЇ В ПРОФЕСІЙНІЙ ДІЯЛЬНОСТІ ПРАВООХОРОННИХ ОРГАНІВ.....	227
---	-----

СВИРИДЕНКО О. А.

ЮРИДИКО-ПСИХОЛОГІЧНА ХАРАКТЕРИСТИКА МОЛОДІЖНОГО ВІКУ	230
---	-----

СОКУРЕНКО В. В.

ПСИХОЛОГІЧНА НАУКА ТА ЇЇ РОЛЬ У СТАНОВЛЕННІ НАЦІОНАЛЬНОЇ ПОЛІЦІЇ УКРАЇНИ.....	232
--	-----

СУЛТАН К. А.

ПСИХОЛОГО-ПРАВОВІ ПРОБЛЕМИ СТАНОВЛЕННЯ ІНСТИТУТУ ПРИСЯЖНИХ	236
---	-----

ШЕВЧЕНКО Л. О.

ФУНКЦІОНАЛЬНІ ОСОБЛИВОСТІ ВІДПОВІДАЛЬНОСТІ ЖІНОК-ЗЛОЧИННИЦЬ.....	239
---	-----

ЮРЧЕНКО-ШЕХОВЦОВА Т. Ю.

РІВЕНЬ РОЗВИТКУ ПРАВОСВІДОМОСТІ ПРАЦІВНИКІВ НАЦІОНАЛЬНОЇ ПОЛІЦІЇ ЯК УМОВА ПРОФЕСІЙНОЇ КОМПЕТЕНТНОСТІ.....	241
---	-----

СЕКЦІЯ 5
ПСИХОЛОГІЯ ТА СОЦІОЛОГІЯ УПРАВЛІННЯ
(ПРОФЕСІОНАЛІЗМ ТА ЛІДЕРСТВО)

БУТИЛІНА О. В.

УПРАВЛІННЯ ЛЮДСЬКИМИ РЕСУРСАМИ ЯК НАПРЯМОК В УПРАВЛІНСЬКОМУ КОНСУЛЬТУВАННІ	244
---	-----

ГУРА Т. В.

РОЗВИТОК КОГНІТИВНИХ ЯКОСТЕЙ У МАЙБУТНІХ ІНЖЕНЕРІВ-ЛІДЕРІВ	246
---	-----

ЗІМОВІН О. І.

САМОРОЗВИТОК ОСОБИСТОСТІ ЗАЛЕЖНО ВІД ПРОФЕСІЙНОГО СПРЯМУВАННЯ	251
--	-----

КРАВЧЕНКО Г. Ю., МОВМИГА Н. Є.

ДЕЯКІ ПСИХОЛОГО-ПЕДАГОГІЧНІ АСПЕКТИ ПРОФЕСІЙНОГО САМОВИЗНАЧЕННЯ	253
--	-----

КУЧЕРЕНКО С. М.

ПСИХОЛОГІЧНА ГОТОВНІСТЬ ЯК ФАКТОР ПРОФЕСІОНАЛІЗАЦІЇ ОСОБИСТОСТІ	255
--	-----

СЕКЦІЯ 6
ЗАГАЛЬНА ПСИХОЛОГІЯ, ІСТОРІЯ ПСИХОЛОГІЇ

ВАЖИНСЬКИЙ С. Е.

СВІТОСПРИЙНЯТТЯ ЯК РЕГУЛЯТОР СВІДОМОСТІ ТА ПОВЕДІНКИ ЛЮДИНИ	258
--	-----

ГРЕСА Н. В.

ОСОБЛИВОСТІ ПРОАКТИВНИХ КОПІНГІВ У ОСІБ З РІЗНИМ РІВНЕМ ПСИХОЛОГІЧНОГО БЛАГОПОЛУЧЧЯ	260
--	-----

ЕГОРОВА Э. Н.

МЕТОД МОДЕЛИРОВАНИЯ КВАЗИПРОСТРАНСТВА ПСИХИЧЕСКОЙ РЕАЛЬНОСТИ КАК МЕТОДОЛОГИЧЕСКАЯ ОСНОВА РАЗРАБОТКИ ПРАКТИКУМА ПО ФОРМИРОВАНИЮ ПСИХОЛОГИЧЕСКОЙ КУЛЬТУРЫ	264
--	-----

КОБИКОВА Ю. В.

ФОРМИРОВАНИЕ КОНСТРУКТИВНОГО КЛИЕНТСКОГО ЗАПРОСА ПРИ ПОМОЩИ МЕТАФОРИЧЕСКИХ АССОЦИАТИВНЫХ КАРТ (МАК)	269
---	-----

КУЗНЕЦОВ М. А., ЗОТОВА Л. Н.

ЗДОРОВЬЕ В СИСТЕМЕ ПОНЯТИЙ СОВРЕМЕННОЙ
ПСИХОЛОГИЧЕСКОЙ НАУКИ 272

LUKIANOVA O. S.

PSYCHOLOGICAL CORRELATES OF ENVY: GENDER ASPECT 279

ПАВЛИК О. М.

ОСОБЛИВОСТІ ЗАСТОСУВАННЯ ТЕСТУ ЛЮШЕРА
ДЛЯ ВИЯВЛЕННЯ СТАВЛЕННЯ СПОРТСМЕНІВ ДО ШОРТ-ТРЕКУ 282

ТКАЧЕНКО М. А., ЛАРІОНОВ С. О.

ТЕОРЕТИЧНІ АСПЕКТИ ПРОБЛЕМИ ПСИХОЛОГІЧНОЇ
ЯКОСТІ ЖИТТЯ ЛЮДИНИ 284

ШИЛІНА А. А.

ЧАСОВА ПЕРСПЕКТИВА В РОЗВИТКУ ОСОБИСТОСТІ 286

ЯКОВИЦЬКА Л. С.

САМОРЕАЛІЗАЦІЯ У СТРУКТУРІ ПРОФЕСІЙНОЇ ДІЯЛЬНОСТІ
ЗРІЛОЇ ОСОБИСТОСТІ 288

СЕКЦІЯ 7

СОЦІАЛЬНА ПСИХОЛОГІЯ, СОЦІАЛЬНА РОБОТА

ГАРЬКАВЕЦ С. А.

К ПРОБЛЕМЕ КОНФЛИКТА И ПРЕОДОЛЕНИЯ НАРАСТАЮЩЕЙ
ИДИОСИНКРАЗИИ ВО ВЗАИМООТНОШЕНИЯХ УКРАИНЦЕВ
И РОССИЯН 292

ГРИЦЕНКО М. В.

СОЦІАЛЬНО-ПСИХОЛОГІЧНІ ОСОБЛИВОСТІ
ФУТБОЛЬНИХ ФАНАТІВ 295

ЄВДОКІМОВА О. О.

ПРОТИДІЯ СУЧАСНИМ ІНФОРМАЦІЙНО-ПСИХОЛОГІЧНИМ
ВПЛИВАМ 299

КОВЕШНИКОВА А. Е.

СОДЕРЖАНИЕ И ОРГАНИЗАЦИЯ СОЦИАЛЬНОЙ РАБОТЫ
С МОЛОДЕЖЬЮ В СФЕРЕ ДОСУГА 302

КУДЕРМІНА О. І.

ПСИХОЛОГІЧНІ ПЕРЕДУМОВИ ПОЛІТИЧНОЇ
ПОВЕДІНКИ МОЛОДІ 305

ЛАРІОНОВ С. О.

ТЕОРЕТИЧНІ АСПЕКТИ ПРОБЛЕМИ АСОЦІАЛЬНОЇ
ПОВЕДІНКИ ЛЮДИНИ 309

МАЗОРЕНКО М. О.

СПІВВІДНОШЕННЯ ПОНЯТЬ «ІМІДЖ» ТА «САМОПРЕЗЕНТАЦІЯ» 312

МИХАЙЛИШИН У. Б.

СТАНОВЛЕННЯ ТА РОЗВИТОК ЦІННОСТЕЙ ОСОБИСТОСТІ
В КОНТЕКСТІ ВПЛИВУ СИТУАЦІЇ ГЛОБАЛІЗАЦІЇ..... 315

ПОТАПЧУК Н. Д.

ПРИЧИНИ ВИНИКНЕННЯ ТА ПОШИРЕННЯ ЧУТОК
В УМОВАХ НАДЗВИЧАЙНОЇ СИТУАЦІЇ..... 318

САППА М. М.

СОЦІАЛЬНА ПСИХОЛОГІЯ: ПОЯВА НАЗВИ ГАЛУЗІ
ТА ПЕРШІ СИСТЕМНІ ДОСЛІДЖЕННЯ 320

СКЛЯРОВ О. М., ШИЛІНА А. А.

ОКРЕМІ АСПЕКТИ ІНТОЛЕРАНТНОСТІ ОСІБ
ПРОТЕСТАНТСЬКОГО ВІРОСПОВІДАННЯ 324

ХАРЛАМОВ М. І.

ДО ПИТАННЯ ПРО ІСТОРІЮ СТАНОВЛЕННЯ
ВІТЧИЗНЯНОЇ СИСТЕМИ СОЦІАЛЬНОЇ РОБОТИ..... 327

ШЕЛКОШВЕЄВ І. В.

ВОЛОНТЕРСЬКА ДІЯЛЬНІСТЬ У СОЦІАЛЬНІЙ РОБОТІ,
ЇЇ СОЦІАЛЬНІ ФУНКЦІЇ 329

ЯКОВЕНКО С. И., ЯКОВЕНКО А. С.

ПСИХОЛОГІЯ ПРИНЯТТЯ РЕШЕННЯ ПРИ ПОКУПКЕ
В ІНТЕРНЕТ-МАГАЗИНЕ 330

Секція 1 ПЕДАГОГІЧНА ТА ВІКОВА ПСИХОЛОГІЯ

УДК 159.922.7/8

Юрій Васильович АЛЕКСАНДРОВ,

кандидат психологічних наук, доцент,

доцент кафедри соціології та психології факультету № 6 (права та масових комунікацій)
Харківського національного університету внутрішніх справ

ОСОБЛИВОСТІ ЕМОЦІЙНОЇ СФЕРИ В ПІДЛІТКОВОМУ ТА ЮНАЦЬКОМУ ВІЦІ

Розглянуто особливості емоційної сфери в підлітковому і юнацькому віці. Розкрито поняття емпатії, самооцінки емоційних станів. Досліджено здібності до емпатії та співпереживання, специфіка емоцій у підлітковому та юнацькому віці.

Ключові слова: емоційна сфера, емпатія, самооцінка, специфіка емоцій, юнацький та підлітковий вік.

Підлітковий вік – гостроплинний перехід від дитинства до дорослості, в якому опукло переплітаються суперечливі тенденції. Підлітковий вік – період життя людини від дитинства до юності в традиційній класифікації від 11–12 до 14–15 років [1]. Рання юність (від 14–15 до 18 років) – це період завершення фізичного дозрівання організму, завершальний етап початкової соціалізації особистості [1].

У сучасному суспільстві досить гострою залишається проблема формування нормального ставлення до іншої людини, визнання того, що життя людини – це найвища цінність, вміння керувати своїми емоційними станами. Прояв емпатії до іншої людини являється найважливішою умовою гуманізації особистісних зв'язків людини з навколишнім світом, її гармонійних, рівних відносин з оточуючими.

Сьогодні існують різні підходи до вивчення емоційної сфери людини, поняття емпатії. Різні форми емпатії, такі як здатність співчувати, співпереживати, розділяти та інше – полягають у гуманістичному обґрунтуванні міжособистісних відносин: забезпеченні адекватного пізнання, сприйняття та розуміння людини людиною [2; 3], у становленні мотивів альтруїстичної поведінки особистості [4; 5].

В підлітковому та юнацькому віці проявляється більш гостра необхідність у міжособистісному спілкуванні. Спілкування стає самоціллю, в якому підлітки, юнаки та дівчата реалізують свої інтереси, формують уявлення про себе і про навколишній світ. Воно значно впливає на становлення особистості, тому що спілкування – це не тільки обмін інформацією, а, перш за все, взаємодія та взаємовплив. У такому віці рівень комунікативних навичок і якостей у переважній більшості підлітків, юнаків та дівчат досить низький.

На початку ХХ століття в німецькій естетиці виникло поняття «емпатія», яке спочатку позначало схильність спостерігача до ототожнення себе, певною мірою, з піднаглядним предметом, зазвичай, фізичним об'єктом, який є причиною переживання прекрасного. Серед дослідників емпатії спостерігаються значні розбіжності у трактуваннях та інтерпретації даного феномена, що породжує ряд методологічних проблем. феномена в прикладних цілях [6, с. 249].

У ході аналітичного огляду літературних джерел було виявлено, що емпатія розглядається як мотив альтруїстичної поведінки (Л. І. Божович, В. А. Петровський, Л. П. Стрелкова); механізм регуляції міжособистісних відносин (Л. Н. Джрнзаян,

Я. Л. Коломинський, Г. І. Метельський, М. М. Обозов); ефективний засіб розвитку та засвоєння внутрішнього сенсу моральних відносин (А. А. Валантинас, Л. П. Виговська, Т. П. Гаврилова, Л. А. Свицький); важливий фактор розвитку особистості (О. О. Бодальов, В. А. Івасишин, Т. І. Пашукова); властивість особистості психотерапевта (Р. Мей, К. Роджерс); необхідна якість вчителя-фасилітатора (С. Б. Борисенко, О. А. Ічаловская, Г. Ф. Михальченко); найважливіша умова художньої творчості (Є. Я. Басін, Г. Олпорт, В. С. Собкін).

У зарубіжній психології, одним з перших дослідників, що зосередили свою увагу на пізнавальному аспекті вивчення емпатії, був В. Колер. Він вважав, що емпатія є більшою мірою розумінням, ніж поділом емоційного стану.

Визначення емпатії як емоційно-когнітивного процесу представлено в роботах Л. Вісп. Емпатія, за Л. Вісп, – це здійснена свідомою особистістю спроба неоціненого розуміння позитивних і негативних відчуттів іншої особистості [2, с. 148–150]. Це активний, пов'язаний з додатком певних зусиль процес, під час якого спостерігач намагається зрозуміти спостережуваного за допомогою інтенціонального осягнення.

У вітчизняній психології перші фундаментальні дослідження емпатії були проведені Т. П. Гавриловою в 70-ті р. ХХ ст. Автор розглядає емпатію як специфічну здатність людини емоційно відгукуватися на переживання іншої, будь то людина, тварина або антропоморфізований предмет [2, с. 148].

В. А. Лабунська трактує емпатію як процес розуміння переживань іншої людини, осмислення його внутрішнього життя. Вона підкреслює, що емпатія заснована на адекватній інтерпретації виразного поведінки іншого, розумінні його почуттів і психічних станів [7, с. 215].

Об'єктом даного дослідження є емоційна сфера, а предметом – особливості емоційної сфери в підлітковому та юнацькому віці. Метою дослідження є вивчення особливості емоційної сфери в підлітковому та юнацькому віці.

Дослідження проводилися в одній із гімназій м. Харкова і в ньому взяли участь дві групи учнів. Перша група досліджених: 20 учнів 7 класу, віком 13 років (7 хлопчиків і 13 дівчаток). Друга група досліджених: 23 учня 11 класу, віком 17 років (11 хлопців та 12 дівчат).

У дослідженні були використані такі методики:

- 1) методика «Шкала емоційного відгуку» А. Меграбяна і Н. Епштейна;
- 2) методика «Диференціальні шкали емоцій» К. Ізарда;
- 3) методика «Самооцінка психічних станів» Г. Айзенка.

За результатами дослідження можна зробити деякі висновки.

Проведений теоретичний аналіз емоційної сфери свідчить про різні підходи до її вивчення. Незалежно від того, що проблемою емоційної сфери займалося багато вчених, існує велика кількість досліджень, встановлено, що відсутня в повній мірі єдина теоретико-методологічна база вивчення даного явища. Ще відкритими залишається ряд питань подальшого вивчення генезису, видів, форм і механізмів емпатії. Тому необхідно в подальшому експериментальне дослідження даного явища.

В ході дослідження встановлено, що здатність до співпереживання у групі юнаків є чинником успіху у діяльності, особливо за умов коли необхідне розуміння партнера по спілкуванню. У групі підлітків, навпаки, значно більше тих, у кого низький рівень емпатії, що свідчить що підлітки ще не вміють входити в емоційний резонанс з оточуючими, з товаришами. Домінуючою емоцією у групі підлітків став гнів. Зіткнення з перешкодами на шляху досягнення поставленої мети викликає рішучість до нападу. Група юнаків живе з інтересом, а радість супроводжує їх набагато частіше, вона відчувається частіше після творчої або соціально важливої дії.

В обох групах не було виявлено високих показників у самооцінці психічних станів. Переважним емоційним станом для двох груп випробовуваних стала

фрустрованість. Цей факт може говорити про неможливість реалізувати поставлені цілі. Перешкоди стали необхідною рушійною силою, допустимою для життя в цілому у двох груп.

Список використаних джерел

1. Александров Ю. В. Психология развития / Ю. В. Александров. – Харьков : ФОРП Панов, 2015. – 302 с.
2. Гаврилова Т. П. Понятие эмпатии в зарубежной психологии. Исторический обзор и современное состояние проблемы / Т. П. Гаврилова // Вопросы психологии. – 1975. – № 2. – С. 147–156.
3. Стрелкова Л. П. Психологические особенности развития эмпатии у дошкольников : автореф. дис. ... канд. психол. наук : 19.00.07 / Стрелкова Л. П. – М., 1987. – 24 с.
4. Петровский А. В. Проблема развития личности с позиций социальной психологии / А. В. Петровский // Вопросы психологии. – 1984. – № 4. – С. 15–39.
5. Лутошкин А. Н. Как вести за собой. Старшеклассникам об основах организаторской работы / А. Н. Лутошкин. – 2-е изд., перераб. и доп. – М. : Просвещение, 1981. – 208 с.
6. Бодалев А. А. Личность и общение. Избранные труды / А. А. Бодалев. – М. : Педагогика, 1983. – 373 с.
7. Лабунская В. А. Экспрессия человека: общение и межличностное познание : учеб. пособие / В. А. Лабунская. – Ростов н/Д : Феникс, 1999. – 608 с.

Одержано 01.02.2016

В статье рассматриваются особенности эмоциональной сферы в подростковом и юношеском возрасте. Раскрываются понятия эмпатии, самооценки эмоциональных состояний. Исследуются способности к эмпатии и сопереживанию, специфика эмоций в подростковом и юношеском возрасте.

Ключевые слова: эмоциональная сфера, эмпатия, самооценка, специфика эмоций, юношеский и подростковый возраст.

The article discusses the features of the emotional sphere in adolescence and early adulthood. The notion of empathy, self-esteem emotional states. Investigated the capacity for empathy and compassion, specific emotions in adolescence and early adulthood.

Keywords: emotional sphere, empathy, self-esteem, emotional specificity, youth and adolescence.



УДК 376.2

Полина Валерьевна АФАНАСЬЕВА,

кандидат педагогических наук,
методист Воронежского института инновационных систем;

Маргарита Ильинична ЛАРСКИХ,

ассистент Елецкого государственного университета им. И. А. Бунина

ПРИНЦИПЫ РЕАЛИЗАЦИИ ДИСТАНЦИОННЫХ ТЕХНОЛОГИЙ В ПЕДАГОГИЧЕСКОМ ПРОСТРАНСТВЕ НАЧАЛЬНОЙ ШКОЛЫ С ЦЕЛЬЮ СОЦИАЛИЗАЦИИ ДЕТЕЙ С ОСОБЕННОСТЯМИ РАЗВИТИЯ

В статье дана характеристика основных принципов внедрения дистанционных технологий в процесс обучения младших школьников и определены перспективные направления развития теории и практики проектирования интерактивной обучающей среды в рамках адаптивной инновационной парадигмы методики.

Ключевые слова: принципы дистанционного обучения, младшие школьники, инновационные технологии.

В процессе организации дистанционного обучения детей с особенностями развития необходимо опираться не только на традиционные дидактические принципы (наглядности, доступности, сознательности, посильности, индивидуализации, активности), которые приобретают новое содержательное наполнение в условиях информатизации, но и на специфические, позволяющие успешно внедрять современные компьютерные технологии в педагогическое пространство начальной школы.

1. Принцип постановки и решения новых дидактических задач.

Инструментальные возможности компьютерной интерактивной среды являются вспомогательными для реализации традиционно сложившихся приемов и методов, которые не решают насущных проблем, связанных с организацией дифференцированного, проблемного подходов к процессу обучения.

Программные продукты, предназначенные для демонстрации дидактического материала с экрана компьютера и предъявления тестирующих тренажерных модулей с целью осуществления контроля за усвоением учебного материала, делают обучение наглядным, привлекательным и автоматизируют учебный процесс. Однако в условиях компьютерного обучения должны быть найдены пути пересмотра не только способов осуществления контроля за усвоением презентуемой информации, но и организационных форм подачи четко структурированного и адаптированного к потребностям обучающегося содержательного программного базиса.

Отличительной чертой дистанционного обучения является обеспечение непрерывной обратной связи в человеко-машинном диалоге. Педагогически грамотное определение и описание стратегий организации самостоятельной поисковой деятельности обучающихся обуславливает ее эффективность и соответствие рассматриваемому принципу.

2. Принцип системного подхода.

В настоящее время Internet превратился в совокупность многообразных систем, передающих различную информацию, в том числе и систем, предназначенных для предъявления учащимся грамматико-орфографических знаний и формирования умений и навыков.

Родоначальник общей теории систем Л. фон Берталанфи (30-е годы XX века) понимал систему как комплекс взаимодействующих элементов [3]. В 50–60-х годах XX века в США, СССР, Польше, Великобритании, Канаде и др. странах появились различные концепции общей теории систем, которые были тесно связаны с развитием кибернетики.

К настоящему времени понятие «система» стало играть центральную роль практически во всех науках: биологии, физике, кибернетике, философии, логике, социологии, правоведении, педагогике и т. д. Однако поиск решения основных проблем общей теории систем (определение понятия «система»; установление ее структуры; классификация ее видов) еще не завершен. Так, в литературе функционируют сотни определений понятия «система» [7].

В дидактике широкое распространение систем электронных средств обучения приобретает все большее значение. Однако наблюдаются существенные различия в интерпретации дидактического принципа системности, что затрудняет понимание того, какие трактовки помогут в настоящее время эффективно использовать компьютерные инструменты в практике преподавания. Мы руководствуемся, прежде всего, определением Э. Канта, который под системой понимал «единство многообразных знаний, объединенных одной идеей» [5].

Теория систем в рамках передачи учебных грамматико-орфографических знаний в современном информационном пространстве должна базироваться на определенные общие идеи:

- подготовка кадров к использованию дистанционных технологий обучения;
- обеспечение организационного консультирования разработчиков курсов обучения (тьюторов) службой технической и методической поддержки;
- расширение сферы образовательной деятельности, масштабов обучения (территориальной области, численности слушателей) в связи с применением современных технических, электронных, телекоммуникационных средств, инновационных и информационных технологий;
- внедрение дистанционных технологий обучения в программы образовательных учреждений, начиная с начального звена;
- установление норм соответствия образовательным стандартам электронных учебно-методических комплексов (ЭУМК);
- непрерывное совершенствование системы дистанционного обучения при создании адаптивных к индивидуальным особенностям обучающихся дидактических материалов.

Система дистанционного обучения является образовательным полем для развития инновационных технологий.

К числу основных цифровых информационных ресурсов системы дистанционного образования открытого доступа относятся электронные учебно-методические комплексы (ЭУМК). Их создание представляет собой комплексное модульное программно-педагогическое планирование (логическое выстраивание) индивидуальных познавательных маршрутов обучения с учетом того, что деятельность по освоению содержания школьных предметов является, по преимуществу, самостоятельной.

Размещению электронных учебно-методических комплексов в дистанционной системе должны предшествовать следующие этапы системного анализа процесса обучения:

- целеполагание – дидактическое назначение программного (содержательного, организационно-методического и технического) обеспечения с учетом потребностей начальной школы;
- определение критериев функциональности разветвленных (вариативных) рабочих программ и структурной целостности учебного плана, соответствующей реализации поставленных дидактических задач;
- предварительное проектирование и апробация созданных электронных учебно-методических комплексов.

3. Принцип субъективной заинтересованности.

Важно осознание педагогическим коллективом перспектив и преимуществ дистанционного обучения. Формирование информационной культуры основывается на инициативности и заинтересованности в применении инновационных технологий.

4. Принцип минимизации затрат учебного времени.

Оптимизации учебного процесса способствует максимально возможное приближение фактического учебного времени к нормативному.

Рабочая программа, предназначенная для дистанционного обучения, регламентирует не количество аудиторных часов, а трудоемкость и временные рамки самостоятельного изучения тем, разбитых на дидактические единицы в соответствии с учебным планом и Госстандартом.

Иными словами, если курс имеет объем 150 часов, то программный материал необходимо структурировать, представить 15 темами (1 к 10) и прописать оптимальные сроки, отведенные на их изучение и осуществление самоконтроля с помощью контрольно-измерительных заданий (тестов, вопросов для самоконтроля и т. д.).

При хорошем техническом оснащении возможно проведение тематических вебинаров, телеконференций предполагающих контактное on-line взаимодействие педагога и обучающегося.

5. Принцип имитационного моделирования.

Моделирование позволяет пооперационально управлять учебными ситуациями на расстоянии. Содержание ЭУМК должно быть представлено не только текстовыми, но и информационными кадрами (блоками) в виде моделей, представляющих собой логически завершенные дидактические единицы. Модели могут комбинироваться, дополняться, многократно обновляться за счет чего возникает многоаспектность их применения в режимах демонстрации, динамической презентации, когда по мере выполнения предложенных заданий один за одним открываются (появляются) элементы модели, обобщающей и систематизирующей самостоятельно полученное знание.

6. Принцип постоянной «включенности» в учебный процесс.

Это ведущий принцип внедрения дистанционных технологий обучения, поскольку предопределяет мотивированную самостоятельную активность учащегося в удобное для него время.

Ориентировочная основа действий задается посредством заложенного в рабочую программу стратегического плана учебной деятельности.

Итоговый контроль доступен обучающемуся лишь при положительных результатах текущих и промежуточных аттестаций. Это позволяет педагогу оптимальным образом организовать учебный процесс, а обучающемуся освоить программный материал.

Руководство этими принципами выступает в качестве теоретической базы развития e-Learning, и внедрения дистанционных технологий, позволяющих максимально точно, целенаправленно, планомерно, в соответствии с заранее заданными критериями достичь гарантированного результата обучения, обеспечивая пооперациональное управление учебной деятельностью по усвоению лингвистических знаний, умений и навыков.

Основными идеями являются:

- использование активных методов и технологий обучения в соответствии с мировыми тенденциями развития информационной культуры;
- интеграция традиционных методов и инновационных технологий с целью повышения качества обучения;
- удовлетворение потребительского спроса различных категорий населения на качественные образовательные услуги;
- доступность образовательных услуг независимо от территориального местонахождения обучающегося.
- переход к единому образовательному пространству мирового сообщества.

Эти идеи определяют стратегию развития системы дистанционного обучения:

Все более активное использование мультимедиа предполагает комбинирование воздействия на различные органы чувств человека (слух, осязание), но ведущим для восприятия учебной информации при работе с компьютерными средствами является зрительный анализатор. Эта особенность выдвигает требование к организации дистанционного обучения: при выборе методов предъявления дидактического материала на первое место ставить наглядность, причем работа с ней должна активизировать мыслительную деятельность детей.

Как считают ученые (например, И. Б. Ларина, З. П. Ларских и др.), поиск решения проблемы выбора технологий, методов и приемов эффективной трансляции лингвистического учебного материала школьникам в рамках дистанционного обучения неразрывно связан с процессом его адаптации, когда учитываются особенности восприятия, внимания и памяти детей младшего школьного возраста. Они отмечают, что «скорость перехода научных знаний в систему образования

происходит раньше или позже не столько в зависимости от потребностей общества, сколько от того, когда и каким образом они преобразуются в учебные» [2].

Особую роль в случаях внедрения в учебный процесс электронных обучающих ресурсов приобретает принцип наглядности. О пристальном внимании к нему свидетельствуют многочисленные публикации, тем или иным образом затрагивающие вопросы представления учебных знаний на экране монитора компьютера. Термин «визуализация» часто воспринимается как синоним слова «наглядность», однако эти термины следует разводить. В качестве дефиниции наглядности можно принять применение в ходе изложения фрагментов теории определенных зрительных объектов, предназначенных для сопровождения объяснения учебного материала. При этом наглядность подразумевает значительную степень произвольности связи образа и собственно учебного материала, что может привести к негативным последствиям:

- рассеиванию внимания учащегося (благодаря избыточности ее содержания, иногда приводящего к «блокированию» целенаправленной мыслительной деятельности);
- неверному пониманию учащимся сути учебного материала (к которому приводит неаккуратно выбранный или неверно представленный наглядный объект, способный попросту сбить его с толку).

В противовес устоявшимся традициям концепция системы передачи учебных знаний описывает специальные «инструменты» (традиционные и инновационные средства обучения) и «правила игры» (технологические требования к оформлению содержания, полиграфические и дизайнерские приемы исполнения, методические условия применения и т. д.). Решение вопроса о возможности построения процесса обучения в современном информационном пространстве на основе единого метода, о котором писал Ян Каменский, видится в активизации работы зрения, «перевода» его с помощью специальных средств и приемов обучения в умозрительное восприятие. В качестве одного из «правил игры» в такой системе следует принять визуализацию учебного контента, под которой понимается представление, структурирование и оформление учебных знаний при информационном наполнении статических (бумажных) или динамических (мультимедийных) средств обучения. Это наполнение должно быть основано на постоянном взаимодействии трех способов предъявления информации (текст – рисунок – формула), приводящего к формированию целостного учебного образа, позволяющего активизировать визуальное мышление ребенка при изучении школьных предметов различных образовательных областей. На важность последнего обстоятельства указывал американский психолог Р. Арнхейм. «Самые лучшие намерения учителя биологии будут с трудом восприниматься недостаточно подготовленными учащимися, если те же самые принципы не применяет в работе учитель математики» [1].

Таким образом, основой визуализации содержания дидактического материала является сознательное и целенаправленное использование учебных «гештальтов», специально разработанных и особым образом организованных для стимулирования восприятия информации и работы мышления. Такой подход определяет взгляд на мышление (в том числе и визуальное), как на действие, деятельность разума, благодаря которому и становится возможным осмысление связи и характера отношений между изучаемыми объектами в ходе освоения учебного контента в современном информационном пространстве.

Работа с визуальным дидактическим материалом в ходе дистанционного обучения способствует повышению эффективности реализации принципа наглядности, формированию метапредметных умений, то есть социализации детей в образовательном пространстве.

Использование комплекта визуальных дидактических материалов в процессе предметной подготовки ученика начальной школы способствует преодолению фрагментарности образования.

Опора при организации дистанционного обучения на основополагающие принципы способствует социализации детей с особенностями развития в педагогическом пространстве начальной школы. У педагогов при этом появляется возможность использовать преимущества информатизации образовательной среды для обеспечения качества образования младших школьников.

Кроме того, дети с особенностями развития в ходе дистанционного обучения социализируются в области информационной культуры: осваивают средства информационных технологий, у них формируется навыки использования основных способов получения, хранения, переработки информации, готовность работать с компьютером как средством управления информацией.

Список использованных источников

1. Арнхейм Р. В защиту визуального мышления [Электронный ресурс] / Р. Арнхейм // Новые очерки по психологии искусства. Ч. 4. – Режим доступа: http://www.gumer.info/bibliotek_Buks/Psihol/arnh/05.php.

2. Афанасьева П. В. Компьютерное сопровождение обучения в школе и вузе : монография / П. В. Афанасьева, В. Б. Ларина, З. П. Ларских. – Saarbrücken : Lap Lambert Academic Publishing, 2011. – 166 с.

3. Берталанфи Л. Общая теория систем – критический обзор [Электронный ресурс] / Л. фон Берталанфи. – Режим доступа: http://grachev62.narod.ru/bertalanffy/bertalanffy_1.html.L.vonBertalanffy,General.

4. Гольдштейн Г. Я. Стратегические аспекты управления научно-исследовательской работой : монография / Г. Я. Гольдштейн. – Таганрог : ТРТУ, 2012. – 244 с.

5. Кант И. Критика чистого разума [Электронный ресурс] / И. Кант. – Режим доступа: http://modernlib.ru/books/kant_mmanuil/kritika_chistogo_razuma/read/.

6. Резник Н. А. Методические основы обучения в средней школе с использованием средств развития визуального мышления : дис. ... д-ра пед. наук : 13.00.02 / Резник Наталья Александровна. – СПб., 1997. – 350 с.

7. Философский энциклопедический словарь / под ред. Л. Ф. Ильичева, П. Н. Федосеева, С. М. Ковалева, В. Г. Панова. – М. : Сов. энцикл., 1983. – 840 с.

Одержано 11.02.2016

У статті дана характеристика основних принципів впровадження дистанційних технологій в процес навчання молодших школярів. Визначені перспективні напрями розвитку теорії і практики проектування інтерактивного навчального середовища в рамках адаптивної інноваційної парадигми методики.

Ключові слова: *принципи дистанційного навчання, молодші школярі, інноваційні технології.*

The paper presents the characteristics of the basic principles of implementation of distance learning technologies in the younger pupils and perspective directions of development of the theory and practice of designing interactive learning environment within the framework of an innovative paradigm of adaptive techniques.

Keywords: *principles of distance learning, junior high school students, innovative technologies.*



УДК 316.64:[316.362:17.022]

Юлія Азгатівна ГІМАСВА,

кандидат психологічних наук, доцент,

доцент кафедри загальної психології факультету психології

Харківського національного університету імені В. Н. Каразіна;

Марія Вячеславівна ДЕМ'ЯНОВА,

студентка 5 курсу факультету психології

Харківського національного університету імені В. Н. Каразіна

СПРИЙНЯТТЯ СЕБЕ ТА СИСТЕМА ЦІННОСТЕЙ У СТАРШИХ ПІДЛІТКІВ ЗАЛЕЖНО ВІД СТАВЛЕННЯ З БОКУ МАТЕРІ

За результатами дослідження сприйняття себе в старшому підлітковому віці в цілому є позитивним, проте певні власні прояви викликають у підлітків невдоволення та самокритику. Домінуючі цінності у дівчат та юнаків змістовно відрізняються та порізному пов'язані зі ставленням з боку матері.

Ключові слова: сприйняття себе, цінності, ставлення з боку матері, старший підлітковий вік, кореляція.

Підлітковий вік є сензитивним для формування, з одного боку, системи «Я», ставлення до себе, з іншого – системи цінностей. Обидва ці фактори є важливими сходами для утворення спрямованості особистості, подальшого соціального та життєвого самовизначення, розвитку можливостей саморегулювання, подолання екзистенційної тривоги і напруги й взагалі самовиховання

Значну роль у становленні сприйняття себе та певної системи цінностей відіграє найближче оточення підлітка, тобто – сім'я, й ключовою постаттю у процесі виховання змалку виступає мати дитини. Та чи зберігається пріоритет материнського впливу у підлітковому віці? Зрозуміло, що на перше місце за значущістю для підлітка виходять стосунки з ровесниками, проте за необхідності обговорити якісь життєво важливі питання він все ж звертається до батьків.

Таким чином, метою нашого дослідження було вивчення зв'язку між ставленням до себе, цінностями дівчат і хлопців старшого підліткового віку та ставленням з боку матері.

В дослідженні взяли участь 25 дівчат і 25 хлопців, учнів 10 класів ЗОШ № 11 м. Сміла Черкаської області та їх матері (50 жінок).

Були використані наступні емпіричні методи: методика особистісного диференціалу (адаптація НДІ імені В. М. Бехтерева), методика для вивчення цінностей особистості Ш. Шварца, опитувальник батьківських відносин А. Я. Варги й В. В. Століна. Для статистичних обчислень були застосовані U-критерій Манна-Уїтні-Уїлкоксона, коефіцієнт кореляції Пірсона.

Ми отримали дані щодо наступних особливостей ставлення до себе у дівчат та хлопців (див. табл. 1).

Таблиця 1

Показники ставлення до себе за методикою особистісного диференціалу

Фактор	Дівчата		Хлопці		U
	\bar{x}	σ	\bar{x}	σ	
Оцінка	9,2	5,06	8,28	6,33	292.5
Сила	5,12	3,31	3,2	5,41	248
Активність	6,16	4,95	4,56	4,39	239

Так, і дівчата, і хлопці у цілому позитивно ставляться до себе, хоча їм притаманне й певне незадоволення собою, оскільки фактор Оцінки виражений нижче середнього рівня. Фактори Сили й Активності виражені на низькому рівні в обох групах, що означає сприйняття себе і дівчатами, і хлопцями як потребуючих більшого самоконтролю, недостатньо здатних до вольових зусиль, недостатньо комунікабельних і активних. У дівчат всі фактори виражені дещо вище. В цілому така самокритичність відповідає особливостям віку.

Дані щодо пріоритетів цінностей у дівчат та хлопців показані у табл. 2.

Таблиця 2

Середні ранги за видами цінностей за методикою Ш. Шварца

Цінності	Дівчата		Хлопці		U
	\bar{x}	σ	\bar{x}	σ	
Конформність	6,1	0,90	6,5	0,74	249.5
Традиції	6,8	1,06	6,7	0,88	308.5
Доброта	4,2	0,68	6,4	0,92	213*
Універсалізм	4	0,76	6,4	0,71	205*
Самостійність	5,4	0,67	4,4	0,70	264.5
Стимуляція	4	1,02	5	0,89	267
Гедонізм	4,4	1,02	4,2	0,72	287.5
Досягнення	5,9	1,01	5,5	0,70	306.5
Влада	7,2	1,15	7,1	0,70	293
Безпека	5,5	0,73	4,2	0,50	297

Отже, для дівчат найбільш значущими є цінності універсалізму, стимуляції, доброти та гедонізму, які виражені на середньому рівні. Дещо менш значущі – цінності самостійності, безпеки та досягнення, хоча вони й виражені теж на середньому рівні. Малозначущими є цінності конформності й традицій, які виражені нижче середнього рівня. І найменш значуща цінність влади, яка виражена на низькому рівні.

Для хлопців найбільш значущими є цінності гедонізму, безпеки й самостійності (середній рівень). Менш значимі – цінності стимуляції та досягнення (теж середній рівень). Малозначущими є цінності доброти, універсалізму, конформності і традиції (нижче середнього рівня), та найменш значима, як і для дівчат, цінність влади (низький рівень).

Таким чином, спільними для підлітків, хоча й притаманними різною мірою, є прагнення отримання насолоди та чуттєвого задоволення (гедонізм), нових і хвилюючих вражень (стимуляція), безпеки, самостійності та особистого успіху. Навпаки соціально схвалювана поведінка (конформність), підтримка традицій і звичаїв та прагнення домінування й соціального статусу не є привабливими. Проте дівчата, на відміну від хлопців, переважно й значуще більше орієнтовані на гуманістичні цінності (універсалізм) й доброту, з якими пов'язані їх глибокі переживання.

Особливості материнського ставлення до дівчат та хлопців виявилися наступними (див. табл. 3).

Матері й дівчат, й хлопців більш схильні до кооперації. Середньою мірою їм характерні прийняття, симбіоз і контроль. Найменше використовується інфантилізація. Тобто відношення матерів дівчат і хлопців до своїх дітей майже не відрізняється і є доволі сприятливим і збалансованим.

Таблиця 3

Види ставлення матерів до дітей за методикою А. Я. Варги й В. В. Століна

Шкала	Матері дівчат			Матері хлопців			U
	\bar{x}	σ	рівень	\bar{x}	σ	рівень	
Прийняття	11,52	3,68	середній	11,68	3,59	середній	305.5
Кооперація	6,44	1,36	в. серед.	6,32	1,80	в. серед.	307.5
Симбіоз	4,52	1,23	середній	4,6	1,73	середній	278
Контроль	4,28	1,84	середній	4,24	1,88	середній	304
Інфантилізація	2,36	1,11	н. серед.	3	1,80	н. серед.	251

Результати кореляційного аналізу зв'язків між цінностями та стилями материнського ставлення представлені у табл. 4.

Таблиця 4

Значимі кореляції між видами цінностей та ставлення матерів

Стать	Цінності/ставлення	Контроль	Симбіоз	Кооперація
Дівчата	Стимуляція	-0,413*	-0,645**	
	Конформність		0,464*	
Хлопці	Універсалізм	-0,442*		
	Доброта	-0,517**	0,473*	0,420*

Очевидно, що надмірно виражені стилі контролю та симбіозу в стосунках матері з донькою пригнічують прагнення новизни й вражень (стимуляція), тобто дівчина стає дуже боязкою і обережною. Водночас симбіотичні стосунки формують у дівчат орієнтацію на соціально бажану поведінку. У стосунках матері з сином ті ж види ставлення обумовлюють інші наслідки: надмірний контроль обмежує становлення толерантності та здатності турбуватися про інших, діяти в їх інтересах (універсалізм, доброта), проте кооперація та помірно виражений симбіоз – навпаки сприяють укріпленню цінності доброти, тобто готовності опікуватися хоча б добробутом близького оточення.

Висновки.

1. Дівчата й хлопці старшого шкільного віку ставляться до себе в цілому позитивно, але з певною часткою невдоволення й самокритичності, особливо що стосується власних вольових якостей, самоконтролю і активності.

2. Дівчата найбільш орієнтовані на цінності універсалізму, стимуляції, доброти та гедонізму, які виражені на середньому рівні. А хлопці – на цінності гедонізму, безпеки та самостійності. Найменш значимими для всіх підлітків є цінності конформності, традицій та влади.

3. Відношення матерів до дівчат і хлопців є подібними та доволі позитивними: більшою мірою їм притаманний стиль кооперації, середньою мірою – прийняття, симбіоз і контроль. Найменше проявляється стиль інфантилізації.

4. Кореляційний аналіз показав, що у дівчат орієнтація на цінність стимуляції зворотно пов'язана й симбіотичним ставленням з боку матері, а цінність конформності пов'язана з стилем симбіозу прямо. У групі хлопців інакше: з надмірним контролем з боку матері зворотно пов'язані цінності універсалізму і доброти, а ставлення за типом кооперації й симбіозу прямо пов'язані з цінністю доброти.

Таким чином, цінності, які визначають прагнення старшокласників суттєво відрізняються за своєю ієрархією у хлопців та дівчат. В свою чергу стосунки з матір'ю є значущими не тільки для дитини, а залишаються такими навіть у старшому підлітковому віці та виявляються пов'язаними специфічним чином з цінностями, на які орієнтуються дівчата та хлопці.

Одержано 03.02.2016

По результатам исследования восприятие себя в старшем подростковом возрасте, являясь в целом позитивным, отличается оттенками самокритичности и неудовлетворённости. Преобладающие ценности у девушек и юношей содержательно отличаются, а также по-разному связаны с отношением со стороны матери.

***Ключевые слова:** восприятие себя, ценности, материнское отношение, старший подростковый возраст, корреляция.*

The theses contains the research of self-perception, values' hierarchy by girls and youths in connect with mother's bringing up style. It's reveled, the most significant girls' and youths' values are differ. Correlations between values and mother's bringing up styles are peculiar for girls and youths.

***Keywords:** self-perception, values, mother's bringing up style, youth age and correlation.*



УДК 153.953

Яков ДЕНИСЕНКО,

студент факультета психологии

Харьковского национального университета имени В. Н. Каразина;

Евгений Валентинович ЗАЙКА,

кандидат психологических наук, доцент,

профессор кафедры общей психологии

Харьковского национального университета имени В. Н. Каразина;

Игорь Александрович ЗУЕВ,

кандидат психологических наук,

доцент кафедры общей психологии

Харьковского национального университета имени В. Н. Каразина

ЛИЧНОСТНЫЕ ОСОБЕННОСТИ СТАРШЕКЛАССНИКОВ, ПРОШЕДШИХ ЧЕРЕЗ РАЗВИВАЮЩЕЕ ОБУЧЕНИЕ: СИЛЬНЫЕ И СЛАБЫЕ СТОРОНЫ

Представлены результаты исследования особенностей личности старших школьников, которые обучались в разных системах обучения: развивающей и традиционной. Выявлено, что учащиеся развивающего обучения более самореализованы, ответственны и самостоятельны, а учащиеся традиционного обучения лучше воспринимают себя и с более развитым чувством гражданского долга.

***Ключевые слова:** личность, система обучения, зрелость личности, внутренний контроль, самоактуализация.*

Личность современных старшеклассников, прошедших через разные системы обучения все еще недостаточно изучена. Далее представлены результаты изучения у старшеклассников, учившихся в разных системах их личностной зрелости как важного аспекта общего становления личности.

Развитие личности тесно связано со способом обучения. Основываясь на идее Л. С. Выготского о построении системы обучения, опирающейся на личностные интеллектуальные способности ребенка, которые в этом обучении и формируются В. В. Давыдовым, Д. Б. Элькониним, В. В. Репкиным, А. К. Дусавицким в свое время была разработана система обучения младших школьников, направленная на развитие у них не только теоретического мышления, но и формирование качеств личности ученика, как субъекта учебной деятельности. При этом главную роль играют внутренние личностные изменения, происходящие в учениках по ходу осуществления учебной деятельности [2].

А. К. Дусаविцкий пришел к выводу, что в течение школьного обучения в системе развивающего обучения у детей формируются стабильные учебно-познавательные интересы, развивается адекватная самооценка ученика, которая помогает осознать себя как субъекта, постоянно развивающегося и самостоятельно приобретающего знания. Выявлен феномен «группа-лидер» – особая форма группового лидерства (неформальное объединение детей, состоящее из наиболее авторитетных учеников обоих полов, которые задавали классу образцы активности в учебной деятельности и за ее пределами) [2].

Л. П. Чепига обнаружила, что организация учебной деятельности в начальной школе в РО как деятельности коллективно-распределенной при теоретическом обобщении учебного материала выступает важнейшим фактором формирования Я-концепции подростков. Подростки как субъекты учебной деятельности, формируют у себя высокопозитивную когнитивно-ориентированную Я-концепцию или положительно критическую Я-концепцию, отличаются дифференцированным и сложным образом Я [3].

В исследовании Ю.А. Лец обнаружено, что в системе РО в условиях формирования субъекта учебной деятельности происходит развитие готовности к личностному самоопределению [3].

В ряде исследований показано, что развивающее обучение предоставляет в целом более благоприятные условия для развития личности школьников.

В исследованиях были использованы следующие методики: 1) опросник личностной зрелости Ю. З. Гильбуха; 2) «Уровень субъективного контроля»; 3) опросник САМОАЛ.

В эмпирическом исследовании приняли участие школьники 9–11 классов. Все старшеклассники были разделены на две группы: учащиеся, которые в младшей школе обучались по развивающей системе Эльконина-Давыдова (РО), в количестве 33 (среди них 16 мальчиков и 17 девочек), а также 39 школьников (17 мальчиков и 22 девочки), которые проходили обучение в начальных классах по традиционной системе (ТО). Группа учащихся развивающего обучения, начиная с 5 класса и до сравнительного диагностического исследования училась по традиционной системе. Возраст испытуемых старшеклассников – от 15 до 18 лет.

Результаты показали, что по большинству показателей личностной зрелости между двумя группами испытуемых статистически значимых различий нет. Следовательно, далеко не все характеристики личностного развития формируются в зависимости от типа системы обучения: традиционной или развивающей. Много личностных характеристик зависит от воспитания ребенка в семейном кругу, влияния СМИ, окружения и других. Однако тип системы обучения связан с такими личностными характеристиками: отношение к своему Я, чувство гражданского долга, жизненная установка, ориентация во времени, потребность в познании, спонтанность, самопонимание, интернальность в области достижений, интернальность в области межличностных отношений. Именно по этим характеристикам были выявлены значительные различия – по одним из них в сторону большего развития в развивающей системе, по другим – в традиционной.

У старшеклассников развивающего обучения более выражены самореализация и самоактуализация. Это говорит о том, что у этих школьников сформированы личностные качества субъекта, а не объекта обучения. Следует учитывать, что эти качества сформированы развивающей системе 5–6 лет спустя, в младшей школе, а на момент проведения диагностики они обучались по традиционной системе. Система развивающего обучения учит человека действовать самостоятельно и спонтанно, и при этом понимать себя. Это устойчивое новообразование, которое возникает в период младшей школы, и хранится в психике человека долгие годы.

У старшокласників традиційної системи навчання виявлені свої переваги. В них в більшій ступені краще сформована особистісна зрілість по показателям – відношення до свого Я і почуття громадянської відповідальності. Прийняття себе таким, який ти є, і бажання виконувати свій громадянський обов'язок – якості, які сформовані у школярів традиційної системи навчання краще.

В таблиці наведено результати порівняння особистісного розвитку двох груп. Ці дані можна використовувати в організації психологічної допомоги старшокласникам в їх особистій зрілості. В класах розвиваючого навчання необхідно посилити роботу по прийняттю себе, со всіма своїми особистісними недоліками, а також по формуванню громадянської позиції. В класах традиційної системи необхідно працювати над самореалізацією, самоактуалізацією, над формуванням самостійності.

Показатели		общее			мальчики			девочки		
		РО	ТО	различ.	РО	ТО	различ.	РО	ТО	различ.
Личност. зрілість	Відношення до свого Я	8,24	13,46	0,05	9,68	12,11	незн.	6,88	14,50	U=0,05
	Життєва установка	6,87	9,97	незн.	7,18	8,52	незн.	6,58	11,09	U=0,05
Самоактуалізація	Орієнтація в часі	9,59	9,07	незн.	10,8 8	9,09	U=0,05	8,74	9,07	незн.
	Потреба в знанні	8,41	7,88	незн.	7,50	7,68	незн.	9,26	8,05	U=0,05
	Спонтанність	7,57	6,35	0,05	8,38	5,76	U=0,01	6,82	6,36	незн.
	Самоповага	8,18	6,19	0,05	9,47	6,79	U=0,01	7,14	6,68	незн.
Уровень субъект. контроля	Шкала внутрішньої самооцінки в області досягнень (Ид).	15,1	14,2	незн.	17,1 3	13,94	U=0,05	13,12	14,36	незн.
	Шкала внутрішньої самооцінки в області міжособистісних відносин (Им).	6,09	5,51	незн.	7,38	5	U=0,01	4,88	5,90	незн.

Таким чином, кожна система навчання несе як переваги, так і недоліки для особистісного розвитку. В цілому розвиваюче навчання має більшу кількість переваг порівняно з традиційною системою. Тому слід вивчати відповідний досвід роботи в системі виховання для подальшого впровадження.

Список використаних джерел

1. Дусавицький О. К. Розвиток особистості суб'єктів педагогічного процесу в розвивальній освіті / О. К. Дусавицький, Є. В. Зайка, І. О. Зуєв // Вища освіта України у контексті інтеграції до Європейського освітнього простору. – Київ, 2011. – С. 164–180.

2. Дусавицкий А. К. Развитие личности в учебной деятельности / А. К. Дусавицкий. – М. : Дом педагогики, 1996. – 204 с.

3. Развитие личности в развивающем образовании : монография / под ред. А. К. Дусавицкого, Е. В. Заики. – Харьков : ХНУ им. В. Н. Каразина, 2011. – 292 с.

Одержано 19.02.2016

Представлені результати досліджень особистості старших школярів, які навчалися за різними системами: розвивальній та традиційній. Виявлено, що учні розвивального навчання більш самореалізовані, відповідальні та самостійні, а учні традиційного – краще сприймають себе та мають більш розвинуте почуття громадянського обов'язку.

Ключові слова: особистість, система навчання, зрілість особистості, внутрішній контроль, самоактуалізація.

The results of studies of the person of senior pupils who have been trained in different training systems: developing and traditional. It was revealed that students develop more self-actualization training, responsibility and independence, and traditional teaching students better perceive themselves and with a strong sense of civic duty.

Keywords: personality, learning system, the maturity of the individual, internal control, self-actualization.



УДК 159.954

Євгеній Валентинович ЗАЙКА,

кандидат психологічних наук, доцент,
професор кафедри загальної психології

Харківського національного університету імені В. Н. Каразіна

АРИФМЕТИЧНІ ІГРИ ДЛЯ МОЛОДШИХ ТА СЕРЕДНІХ ШКОЛЯРІВ (ДЛЯ ФОРМУВАННЯ РАХУВАЛЬНИХ НАВИЧОК ТА ВНУТРІШНЬОГО ПЛАНУ ДІЙ)

Запропонована розроблена автором система ігрового тренінгу для молодших та середніх школярів, направлена на формування у них: а) арифметичних навичок, тобто легкого, швидкого та безпомилкового виконання арифметичних розрахунків, а також перестановок та перетворень чисел; б) внутрішнього плану дій як здатності виконувати розрахунки «подумки», без опору на зорове сприйняття; в) зменшення навчальної тривожності та підвищення інтересу до математики. Комплекс складається із двох частин: порівняно простих завдань, їх рекомендується застосовувати на початкових етапах тренінгу, і більш складних – для порівняно більш просунутих школярів.

Ключові слова: арифметичні дії, рахункові операції, внутрішній план дій, ігровий тренінг.

Значна кількість школярів початкових та середніх класів потерпають від серйозних труднощів при вивченні арифметики та виконання рахункових операцій. Система ігор, що пропонується, допоможе дітям у колективно-ігровій формі засвоїти найбільш прості арифметичні операції та оволодіти навичками їх виконання. При цьому забезпечується і формування такої важливої для дітей психологічної якості як внутрішній план дії, тобто здатність виконувати рахункові дії, числові перестановки і перетворення виключно «подумки», без будь-якої опори на зорове сприйняття вихідних чисел та будь-які написи на папері [1; 2]. Таким чином, у цих вправах паралельно формуються одразу два важливих для дітей психічних явища: навички рахування та внутрішній план дій. Додатковим новоутворенням є формування позитивного ставлення до арифметичного рахування і зниження тривожності щодо математики як навчальної дисципліни.

Заняття проводяться групою з 4–5 школярів 2–3 рази на тиждень по 45 хв у невимушених ігрових умовах. Завдання пропонуються у вигляді особливих ігор на увагу [1; 2]. Завдання виконуються по черзі; поки один гравець його виконує, проговорюючи вголос, інші уважно стежать за його відповідями й у випадку помилок негайно подають ведучому сигнал. Між гравцями організовуються змагання з врученням жартівливих призів переможцям.

Вправи, що пропонуються, умовно діляться на дві групи. У першу входять порівняно прості, що призначені для найбільш слабких учнів, у другу – більш складні, що орієнтовані на більш просунутих учнів. Ці вправи корисні як для малоуспішних учнів (у них формуються насамперед елементарні операції, завдяки чому вони не випадають із процесу і мають задовільні оцінки), так і для більш сильних (вони отримують легкість та навіть віртуозність в усних арифметичних розрахунках).

Отже, перша група – порівняно прості вправи.

1. *Називання цифр у зворотному порядку.* Зачитується ряд із трьох, чотирьох чи п'яти цифр, наприклад, 8, 6, 5, 2. У відповідь треба назвати ці ж цифри, але в порядку від останньої до першої: 2, 5, 6, 8. В інших варіантах цієї гри можна зачитувати не окремі цифри, а 4–5-значні кількісні чи порядкові числівники, що позначають, наприклад, число яблук на дереві чи число жителів загубленого в океані острова, чи рік якої-небудь історичної події, а гравці у відповідь повинні назвати числівники, «зворотні» стосовно заданих, наприклад, 6179 яблук 9716 яблук; 1978-й рік 8791-й рік. Для підвищення ігрової мотивації дітей можна представити учням, що всі ці події відбуваються у фантастичній країні Навпакиландії.

2. *Називання чисел, збільшених чи зменшених на кілька одиниць.* Зачитується ряд із 3–6 цифр, наприклад: 3756. У відповідь треба назвати інші цифри – на 1 (чи на 2) більші (чи менші): 4867 (чи 5978, чи 2645). Аналогічно попередній грі, такі перетворення можна робити і з кількісними і порядковими числівниками (2563-й рік – 3674-й рік) і представляти, що все це розігрується в країні «На–одиночко–більше» чи щось подібне.

3. *Називання чисел, яких не вистачає до десятка.* Зачитується ряд цифр, наприклад: 3942. У відповідь замість кожної з заданих цифр варто назвати іншу – ту, котра позначає відсутнє до десятка число. Так, замість 3 називається 7, оскільки $3 + 7 = 10$, замість 9 – 1, оскільки $9 + 1 = 10$, і в підсумку виходить: 7168. Такі ж трансформації виконуються і з числівниками і при бажанні обумовлюються казковими сюжетами.

4. *Називання чисел, збільшених чи зменшених удвічі.* Замість кожної цифри заданого ряду називається інша – що позначає удвічі більше чи менше число; у випадку зменшення удвічі непарного числа називається найближче до половини більше ціле число (наприклад: 7 – 4; 9 – 5). Так, вихідний ряд 342 перетвориться при збільшенні кожного числа в 684, а при зменшенні в 221. В усіх випадках вихідний матеріал підбирається так, щоб при перетвореннях не було переходів через десяток.

5. *Називання останньої цифри від множення на два.* Ця гра аналогічна попередній, але тут припустимі переходи через десяток. Так, заданий ряд 8456 перетвориться в такий спосіб: $8 \times 2 = 16$, називається остання цифра 6; $4 \times 2 = 8$, $5 \times 2 = 10$, $6 \times 2 = 12$; у підсумку називаємо: 6802.

6. *Усний рахунок із заданим відхиленням.* Використовуються будь-які традиційні завдання на усний рахунок (на додавання, вирахування, множення, розподіл), але замість правильної відповіді треба давати відповідь, що відхиляється від неї на яке-небудь задалегідь обговорене число, наприклад, більше на 7 (чи менше на 12). Тоді: $17 + 21 = 38$, але треба відповісти 45 (тому що $38 + 7 = 45$) чи 26 (тобто $38 - 12$). Можна представити, що в деякій фантастичній країні всі результати арифметичних обчислень перекручені на цю задану величину, і завдання гравців – опанувати цією особливою арифметикою.

7. *Розташування цифр у зростаючому чи убутному порядку.* Наприклад, замість заданого ряду 72685 варто назвати 25678 (чи 87652); замість 2746-го року 2467-й рік (чи 7642-й). Можна представити, що злий чарівник порушив порядок цифр, і задача граців – швидко його відновити.

Далі описані в цілому більш складні вправи.

1. *Рахунок у двох напрямках.* Називається два числа в межах 100, наприклад, 1 і 25 (чи: 30 і 72; 26 і 69). Необхідно паралельно виконувати про себе два процеси: а) до меншого числа увесь час додавати по 1: 1, 2, 3, 4 ..., б) від більшого числа весь час віднімати по 1: 25, 24, 23, 22... Результати варто називати упереміж: спершу з додатком, потім із відніманням, чітко фіксуючи кожен крок у здійсненні обох процесів. Так повинні називатися числа: 1: 25–2–24–3–23–4–22... (в інших прикладах: 30–72–31–71–32–70...; 26–69–27–68–28–67...).

2. *Рахунок у двох напрямках через одне чи два числа.* Подібно до попереднього, тільки додавати чи віднімати треба не 1, а 2 чи 3, причому в одному напрямку відлік може вестися через одне число, в іншому – через два. Наприклад: уважати уперед від 18 – через два числа і назад від 49 – через три числа. Правильна відповідь: 18–49–20–46–22–43–24–40...

3. *Рахунок у двох напрямках через 5–7 чисел.* Подібно до попереднього, тільки різниці між двома числами одного напрямку повинна дорівнювати 6, 7 чи 8. Наприклад: рахувати уперед від 4 з додаванням семи і назад від 61 із відніманням восьми. Правильна відповідь: 4–61–11–53–18–45–25–37...

4. *Рахунок у двох напрямках з ударами.* У процес виконання раніше описаних завдань вводиться, невелике ускладнення: при визначених, заздалегідь обговорених умовах називане число потрібно супроводжувати плесканням у долоні.

Приклади таких умов: а) супроводжувати плесканням кожне третє називане число (із вправи №1: 1–25–2–(оплеск)–24–3–23–(оплеск)–4–22–5–(оплеск) ...; із вправи № 3: 4–61–11–(оплеск)–53–18–45–(оплеск) ...; б) кожне число, кратне п'яти (1–25–(оплеск)–2–24–3–23–4–22–5–(оплеск)...; 4–61–11–53–18–45 (оплеск)...); в) кожне непарне число, що випливає відразу ж за непарним (1–25–(оплеск)–24–3–23–(оплеск)–4–22–5...; 4–61–11–(оплеск)–53–18–45...); г) кожне двозначне число, у якому різниця між цифрами дорівнює одиниці чи двом (1–25–2–24–(оплеск)–3–23–(оплеск)–4–22–5 ...; 4–61–11–53–(оплеск)–18–45–(оплеск)...); р) кожне число, у якому є цифра три (1–25–2–24–3–(оплеск)–23–(оплеск)–4–22–5...; 4–61–11–53–(оплеск)–18–45).

5. *Рахунок у двох напрямках із забороненими числами.* Подібно до попереднього, тільки особливі, що підпадають під обговорену умову, числа замість супроводу оплесками треба взагалі не називати вголос, пропускати, негайно переходячи до наступного. Так, правильні відповіді за умови «а»: 1–25–мовчання–24–3–мовчання–4–22...; 4–61–мовчання–5–53–18 ..., а за умови «б»: 1–мовчання–2–24–3...; 4–61–11–53–18–мовчання і т. д. При цьому бажано намагатися робити паузу все більш короткою.

Систематичне виконання вправ сприяє формуванню й удосконалюванню ВПД, а також розвиває пам'ять і увагу школярів. Рекомендується шкільним психологам для роботи зі старшокласниками. Досвід нашої багаторічної праці свідчить, що більшість школярів, що пройшли описаний тренінг, у цілому оволодівають системою арифметичних розрахунків, при тому у багатьох вони досягають рівня навички. При цьому у них формується та удосконалюється внутрішній план дій і підвищується інтерес до вивчення математики.

Список використаних джерел

1. Заїка Є. В. Ігровий тренінг пізнавальних процесів учнів. Ігри та вправи : навч. посіб. / Є. В. Заїка. – Харків : ХНУ ім. В. Н. Каразіна, 2013. – 256 с.
2. Заїка Є. В. Шляхи оптимізації пізнавальної діяльності студентів і школярів : навч. посіб. / Є. В. Заїка, І. О. Зувс. – Харків : ХНУ ім. В. Н. Каразіна, 2013. – 184 с.

Одержано 18.02.2016

Предложена разработанная автором система игрового тренинга для младших и средних школьников, направленная на формирование у них: а) арифметических навыков, т. е. лёгкого, быстрого и безошибочного выполнения арифметических вычислений, а также перестановок и преобразований чисел; б) внутреннего плана действий как способности выполнять вычисления «в уме», без опор на зрительное восприятие; в) уменьшение учебной тревожности и повышение интереса к математике. Комплекс состоит из двух частей: сравнительно лёгких заданий, их рекомендуется применять на начальных этапах тренинга, и более сложный – для сравнительно более продвинутых школьников.

Ключевые слова: арифметические действия, вычислительные операции, внутренний план действий, игровой тренинг.

The gaming training developed by the author is meant for junior and middle school students is offered to form: a) arithmetic skills, i.e. easy, fast, error-free execution of arithmetic calculations as well as permutations and transformations of numbers; b) internal action plan as the ability to perform calculations mentally without any support of visual perception; c) in reducing studying anxiety, and increasing interest in math. The complex consists of two parts: a relatively light exercises (recommended in early stages of training) and more sophisticated (for more advanced students).

Keywords: arithmetic operations, calculating operations, internal action plan, gaming training.



УДК 159.9:62

Генадій Іванович ЗЕЛЕНІЙ,

кандидат психологічних наук, доцент,

завідувач кафедри іноземної мови

Української інженерно-педагогічної академії

ДО ПИТАННЯ ПРО ЛІНГВІСТИЧНУ КОМПЕТЕНТНІСТЬ

Стаття присвячена системно-структурному аналізу лінгвістичної компетентності майбутнього спеціаліста, що дозволив визначити її структуру, комплекс певних особистісних якостей. В процесі формування лінгвістичної компетентності студенти вчать техніці спілкування, іноземною мовою, опановують мовний етикет, стратегію і тактику діалогічного і групового ділового спілкування, вирішують різні комунікативні завдання, розвивають лінгвістичне мислення.

Ключові слова: особистість, системно-структурний аналіз, лінгвістична компетентність, лінгвістичне мислення.

Необхідною складовою професіоналізму людини є професійна компетентність. Існують два основних підходу до поняття професійна компетентність: функціональний (оснований на опису завдань і очікуваних результатів); особистісний (фокусується на якостях людини, що забезпечують успіх у праці). У американських дослідників є формула KSAO: Knowledge – знання, Skills – уміння, Abilities – здібності, Other – інші характеристики. З'ясувалося, що KS – знання та уміння легше визначити ніж АО – здібності та інші характеристики, останні більш не визначені, абстрактні. В – А вкладають різні поняття, наприклад, attitudes – відносини, а в О – фізичні стани або особливості поведінки [5].

Проблема професійної компетентності активно вивчається вітчизняними та зарубіжними вченими, найчастіше це поняття вживається інтуїтивно для вираження високого рівня кваліфікації та професіоналізму [1; 4; 5]. Професійна компетентність розглядається як характеристика якості підготовки фахівця, потенціалу ефективності трудової діяльності. Співвідносячи професіоналізм із різними аспектами зрілості

спеціаліста, А. К. Маркова виділяє чотири види професійної компетентності: спеціальну, соціальну, особистісну, індивідуальну [4]. 1. Спеціальна, або діяльнісна професійна компетентність характеризує володіння діяльністю на високому професійному рівні і включає не тільки наявність спеціальних знань, а й уміння застосувати їх на практиці. 2. Соціальна компетентність характеризує володіння способами спільної професійної діяльності та співробітництва, прийнятими в професійному співтоваристві прийомми професійного спілкування. 3. Особистісна компетентність характеризує володіння способами самовираження і саморозвитку, засобами протистояння професійної деформації. 4. Індивідуальна професійна компетентність характеризує володіння прийомми саморегуляції, готовність до професійного росту, неохочість професійному старінню, наявність стійкої професійної мотивації.

Термін «лінгвістична компетентність» виник і отримав своє поширення в середині ХХ ст. Він був введений у кінці 1950-х років американським лінгвістом Н. Хомським. Лінгвістичну компетентність він визначає як «здатність використати мову як усеосяжне знання про мову ідеального, того, хто розмовляє – хто слухає». В той же час, по Хомському, лінгвістична компетентність у людини є природженою і виражається в універсалиях граматичної глибинної структури. Доказом природженості фундаментальних граматичних структур він вважав у швидкості і точності, з якою діти опановують структури мови [6].

Лінгвістична компетентність (це володіння системою відомостей про мову, що вивчається, по її рівнях: фонемному, морфемному, лексичному, синтаксичному. Нині центральною фігурою в розумінні терміну «мовна компетентність» стає не мова, а її носій, причому не ідеальний (абстрактний), а реальний.

О. О. Леонтьєвим лінгвістична (мовна) компетентність розуміється як здатність до програмування, реалізації і контролю висловлювання. Він відмічає, що зміна цих фаз протікає дуже швидко і беззвiтно. Проте при утрудненнях у вираженні думки, розбіжності задуму і реалізації висловлювання її темп сповільнюється і лише тоді мовна діяльність усвідомлюється людиною. У цих випадках людина коригує або пояснює, що мав на увазі [3].

Значення лінгвістичної компетентності визначається соціальними функціями рідної і іноземних мов. Без знання мови неможлива соціалізація особистості, за допомогою мови дитина пізнає навколишній світ. Мова формує її понятійно-категоріальний апарат, розвиває пам'ять, абстрактне мислення, тобто забезпечує інтелектуальний розвиток дитини. За допомогою мови вона пізнає саму себе, опановує засоби самоаналізу і самовираження, формується як особистість. До складу різних видів людської діяльності як необхідний компонент, що забезпечує спілкування, входить мовна діяльність. Рідна і нерідна (іноземна) мова в сучасній школі і вищому навчальному закладі – щось більше, ніж «комунікативний засіб». Швидше вона є засіб організації діалогу культур, засіб пізнання, а також є засобом не лише міжособистісного, але і міжнаціонального, міждержавного, міжнародного спілкування. Мова виконує дві найважливіші функції: спілкування і пізнання.

Нами були проведені емпіричні дослідження, які показали, що успішність оволодіння студентами змістом й структурою іноземних текстів визначається системою об'єктивних і суб'єктивних факторів.

До об'єктивних факторів можна віднести: особливості організації процесу викладання іноземних мов у гуманітарно-технічних вузах; обсяг навчального навантаження по засвоєнню іноземних мов, співвідношення завдань по формуванню теоретичних знань і практичних навичок перекладу й побудови іноземних текстів; відбиття в навчальних текстах професійно значимої інформації; методична й психологічна підготовленість викладацького персоналу до керування процесами засвоєння іноземних мов.

До важливих суб'єктивних факторів варто віднести систему професійно важливих якостей особистості студентів, які є основою формування лінгвістичної компетентності: рівень розвитку когнітивних процесів, характер навчально-професійного досвіду у студентів; професійно-мотиваційні установки студентів, що детермінують їх ставлення до вивчення іноземних мов; особливості професійної цілеспрямованості; сформованість у студентів способів семантичного аналізу й логічної переробки змісту й структури іншомовних текстів, що стимулюють високу ефективність запам'ятовування й збереження цього матеріалу у довгострокової пам'яті, лінгвістичне мислення.

Засвоєння лексичного матеріалу є значно більш ефективним в умовах роботи зі зв'язним текстом, чим при заучуванні окремих одиниць іншомовної лексики в асоціації з відповідними термінами рідної мови, тому що в структурі професійних текстів слова іноземної (наприклад, англійської мови) здобувають різне семантичне значення в різних контекстах [2, с. 15–16].

Формування лінгвістичної компетентності припускає розвиток і вдосконалення у студентів усіх видів мовної діяльності (читання, листування, слухання, мовлення). Відповідно до цього вона повинна містити усі ті мовні факти, закони і правила, які дозволили б вільно, грамотно і виразно спілкуватися. Загальноприйнятим і найбільш поширеним розумінням культури мовлення є наступна точка зору: культура мовлення – володіння нормами усної і письмової літературної мови, правилами вимови, наголосу, слововживання, граматики, стилістики, а також уміння використати виразні засоби мови в різних умовах спілкування відповідно до цілей і змісту мови. У цьому значенні поняття «Культура мовлення» включає два ступені освоєння літературної мови: правильність мови, т. є. дотримання літературної норми, що сприймається такими, що говорять і пишуть в якості «ідеалу» або загальноприйнятого звичаю, зразка, що традиційно охороняється; мовна майстерність, тобто не лише наслідування норм літературної мови, але і уміння вибирати з існуючих варіантів найбільш точний в смислового відношенні, стилістично і ситуативне доречний, виразний зміст висловлювання.

Мовна ситуація, що склалася в даний момент, може бути охарактеризована як неблагополучна. Продовжує загострюватися головне протиріччя між різко збільшеною потребою суспільства в підвищенні рівня володіння іноземною мовою, з одного боку, і системою навчання, що не виправдує себе. Відставання мовної політики від соціального замовлення, що змінилося, особливе помітно при організації навчання студентів вищих навчальних закладів технічного профілю: відсутні спеціальні програми, недостатньо підручників, мало навчальних часів, спеціально розроблених методів, що позначається на ефективності навчання. Назріла об'єктивна необхідність привести лінгвістичну освіту у відповідність з новими економічними і політичними реаліями нашого суспільства. Для цього необхідно здійснювати її на основі певних загальних принципів. Такими, на наш погляд, являються:

Введення курсу «Іноземна мова як компонент культури мовлення» на сучасному етапі розвитку суспільства. Стратегія і тактика лінгвістичної освіти повинні спиратися на визнання того факту, що іноземна мова стала для суспільства свого роду продуктивною силою і чинником, що визначає ділові, виробничі, професійні міжнародні взаємовідносини. Саме тому мовна грамотність повинна стати пріоритетною в суспільстві, тобто усвідомленою громадською цінністю. Першочерговим заходом здійснення мовної політики повинна стати зміна відношення до предмета – «Іноземна мова», зокрема, в технічних вищих навчальних закладів.

Урахування потенційних можливостей іноземної мови як навчального предмета в технічних вищих навчальних закладів.

У національному масштабі має бути сформоване переконання в необхідності володіння іноземною мовою як для суспільства, так і для становлення особистості

кожної людини, розвитку її лінгвістичної компетентності, стимуляції його пізнавальних потреб. Вирішальним чинником в цьому плані є формулювання мети навчання іноземній мові. Такою метою слід вважати засвоєння культури мовлення як одного із засобів розвитку особистості студентів вищих технічних навчальних закладів.

В процесі вивчення курсу «Іноземна мова як компонент культури мовлення» студенти можуть вчитися техніці спілкування, опанувати мовний етикет, стратегію і тактику діалогічного і групового спілкування, вчитися вирішувати різні комунікативні завдання, бути мовними партнерами. Отже, вивчення іноземної мови формування лінгвістичної компетентності у вищому навчальному закладі створює умови для підвищення рівня культури усього суспільства. І для того, щоб вивчення іноземної мови перестало знаходитися на периферії вищої технічної освіти, суспільству необхідно усвідомити її соціальну цінність, а кожній людині реальну особистісну цінність цього предмета.

Список використаних джерел

1. Бандурка А. М. Профессионализм и лидерство / А. М. Бандурка, С. П. Бочарова, Е. В. Землянская. – Харьков : Титул, 2006. – 578 с.
2. Зеленін Г. І. Когнітивні механізми засвоєння іноземних текстів як чинник розвитку професійної компетентності майбутніх інженерів-педагогів : автореф. дис. ... канд. психол. наук : 19.00.03 / Зеленін Геннадій Іванович. – Харків, 2009. – 20 с.
3. Леонтьев А. А. Психолінгвистические единицы и порождение языкового высказывания / А. А. Леонтьев. – М. : Наука, 1969. – 307 с.
4. Маркова А. К. Психология профессионализма / А. К. Маркова. – М. : Педагогика, 1996. – 256 с.
5. Толочек В. А. Современная психология труда / В. А. Толочек. – СПб. : Питер, 2008. – 432 с.
6. Хомский Н. Язык и мышление / Н. Хомский. – М. : Наука, 1972. – 126 с.

Одержано 05.02.2016

Статья посвящена системно-структурному анализу лингвистической компетентности будущего специалиста, который позволил определить ее структуру, комплекс личностных качеств. В процессе формирования лингвистической компетентности студенты обучаются технике общения на иностранном языке, осваивают речевой этикет, стратегию и тактику диалогического и группового делового общения, решают различные коммуникативные задания, развивают лингвистическое мышление

Ключевые слова: личность, системно-структурный анализ, лингвистическая компетентность, лингвистическое мышление.

The article deals with system and structural analysis of the future specialist's linguistic competence; this analysis has allowed to determine its structure and the complex of certain personal qualities. In the process of linguistic competence formation students learn techniques of communication in a foreign language, master the speech etiquette, the strategy and tactics of the dialogical and group business communication, solve different communicative tasks and develop their linguistic thinking.

Keywords: personality, system and structural analysis, linguistic competence, linguistic thinking.



УДК 159.9

Светлана Борисовна КУЗИКОВА,

доктор психологических наук, профессор,
заведующая кафедры практической психологии

Сумского государственного педагогического университета имени А. С. Макаренко

КОНЦЕПТУАЛИЗАЦИЯ ПРОБЛЕМЫ СТАНОВЛЕНИЯ СУБЪЕКТА САМОРАЗВИТИЯ В ЮНОШЕСКОМ ВОЗРАСТЕ

Анализируется проблема становления субъекта саморазвития в юношеском возрасте. Проведено системное теоретико-экспериментальное исследование психологических основ становления субъекта саморазвития в юношеском возрасте.

Ключевые слова: саморазвитие, юношеский возраст, уровни организации саморазвития, модель саморазвития личности.

Усиление внимания к феномену саморазвития объясняется ростом понимания его определяющей роли в жизнедеятельности личности на современном этапе развития общества. Саморазвитие как субъектная деятельность представляется наиболее перспективным аспектом исследования, особенно в период становления личности в юношеском возрасте, поскольку позволяет рассматривать человека как автора и организатора собственной жизнедеятельности и собственного развития. Нами проведено системное теоретико-экспериментальное исследование психологических основ становления субъекта саморазвития в юношеском возрасте, которое позволяет изложить следующие положения.

В современной психологической науке большинство ученых рассматривают человека как субъекта собственной активности и собственного преобразования, а процесс развития преимущественно считают саморазвитием (К. А. Абульханова-Славская, Л. И. Анцыферова, М. И. Борушевский, А. Б. Брушлинский, Г. С. Костюк, С. Л. Рубинштейн). Осознанное и управляемое саморазвитие как функция самосознания личности происходит, как правило, в контексте значимой деятельности (прежде всего профессиональной) благодаря гармоничному взаимодействию составляющих самосознания. Основными детерминантами саморазвития как субъектной деятельности определяем изменение содержательной структуры самосознания и трансформацию смысловых образований. Юношеский возраст является сенситивным для становления личности как субъекта саморазвития.

Содержательный анализ феномена саморазвития подтверждает представление о нем как о неоднозначном, многоплановом процессе личностных изменений, который проявляется в различных формах, измерениях, аспектах, имеет свою динамику, мотивы, способы, субъективные и объективные результаты, а также индивидуальные особенности и уровни организации. Это отражено в разработанной нами концептуальной модели психологического пространства саморазвития личности.

Нами выявлены сущностные категории (параметры) определения уровней организации саморазвития личности (осознанность; рефлексия; произвольность, ответственность за саморазвитие; источник детерминации; наличие цели саморазвития; познавательная активность; творчество; глубина изменения) и на их основании выделены четыре уровня организации саморазвития, отражающие адаптивно-совладающий (ситуативный) и мотивационно-смысловой (прогрессивный) аспекты саморазвития личности и содержательно близкие характеристике уровней становления субъекта саморазвития. Саморазвитие как субъектная деятельность предполагает наличие четко осознанных целей собственного преобразования, целостной Я-концепции и концепции своей жизни (образ мира и индивидуальные способы взаимодействия с ним), а также личностных установок – готовности к

саморозвитку: осознание вектора изменений, динамики образа Я, свободы выбора и ответственности за него.

В теоретической модели саморазвития личности как структурные составляющие рассматриваются: потенциал саморазвития личности (психологическое содержание актуального и ближайшего развития), психологические ресурсы саморазвития (потребность, условия и механизмы его осуществления), мотивационно-волевые регуляторы саморазвития, обеспечивающие перерастание личности в субъекта собственных изменений (мотивы, цели, средства и готовность к саморазвитию). Становление субъекта саморазвития имеет свои закономерности, образованные устойчивыми причинно-следственными связями между внешними и внутренними условиями. Их учет в учебно-воспитательном процессе будет способствовать активизации становления личности как субъекта саморазвития.

Разработанная нами концепция становления субъекта саморазвития дает возможность соотнести измерения психологического пространства саморазвития личности с его ресурсами и критериями, что позволяет целостно анализировать особенности и причины осложнений, а также определять направления активизации и оптимизации саморазвития личности как субъектной деятельности.

Критериями саморазвития как субъектной деятельности нами определены: актуализированность психологических ресурсов саморазвития, ценностная ориентация на саморазвитие, сформированность рефлексивной саморегуляции. Предложенные методические подходы изучения особенностей и факторов становления субъекта саморазвития в юношеском возрасте основаны на исследовании содержательно-действенных, индивидуально-стилевых, функционально-динамических характеристик саморазвития, соответственно его критериям. Исследование показало недостаточный уровень актуализации психологических ресурсов саморазвития у лиц юношеского возраста, слабую дифференцированность представления и низкий уровень осознанности и самоуправления процесса собственных личностных изменений.

Направления коррекционно-развивающей работы в контексте концепции становления субъекта саморазвития предусматривают актуализацию психологических ресурсов саморазвития личности, активизацию его механизмов и учет социально-психологических факторов и закономерностей становления субъекта саморазвития. Психологическое сопровождение саморазвития личности мы рассматриваем как целостную систему обучения средствам саморазвития.

Особое внимание в исследовании уделено проблеме профессионализма специалистов, которые оказывают психокоррекционное воздействие. В нашей работе предложена система подготовки студентов-психологов к психокоррекционной деятельности, в основу которой положена концепция становления субъекта саморазвития. Экспериментально проверена эффективность технологий формирования определенных нами параметров модели специалиста-профессионала – характеристик субъекта саморазвития: 1) способности к осознанному и управляемому саморазвитию, которая предполагает актуализированность его психологических ресурсов; 2) осмысленности собственной жизни и профессиональной деятельности; 3) сформированности профессионально значимых характеристик, присущих субъекту саморазвития, прежде всего таких, как самоактивность и ответственность (интернальность). Соблюдение определенных нами условий, принципов и внедрение технологий организации профессиональной подготовки в форме исследовательски-тренингового обучения обеспечило переход студентов-психологов от объектного к субъектному поведению, т. е. активизировало их становление как субъектов личностного и профессионального саморазвития. Последнее будет способствовать повышению эффективности профессиональной деятельности будущих психологов-практиков и, как результат, становлению личности их будущих клиентов на разных

возрастных этапах развития как субъектов собственной жизнедеятельности и собственного развития.

Одержано 10.02.2016

Аналізується проблема становлення суб'єкта саморозвитку в юнацькому віці. Проведено системне теоретико-експериментальне дослідження психологічних основ становлення суб'єкта саморозвитку в юнацькому віці.

Ключові слова: саморозвиток, юнацький вік, рівні організації саморозвитку, модель саморозвитку особистості.

The problem of the formation of the subject of self-development in adolescence. A system of theoretical and experimental study of the psychological foundations of the subject of self-formation in adolescence.

Keywords: self-development, adolescence, the levels of self-organization, self-development model.



УДК 376.2

Зинаида Петровна ЛАРСКИХ,

доктор педагогических наук, профессор,
профессор кафедры начального образования
Елецкого государственного университета им. И. А. Бунина;

Элина Леонидовна МИРОНОВА,

кандидат педагогических наук, доцент,
доцент кафедры начального образования
Елецкого государственного университета им. И. А. Бунина

ИНФОРМАТИЗАЦИЯ НАЧАЛЬНОЙ ШКОЛЫ КАК УСЛОВИЕ РЕШЕНИЯ СОЦИАЛЬНО-ПЕДАГОГИЧЕСКИХ ПРОБЛЕМ ИНКЛЮЗИВНОГО ОБУЧЕНИЯ

В статье обозначены перспективы исследования, направленного на поиск наиболее оптимальных путей преодоления социально-педагогических проблем в области инклюзивного обучения. В ходе разработки и осуществления проекта на практике авторами было установлено, что одним из важных условий достижения цели обеспечения успешной познавательной деятельности и социализации детей с особыми образовательными потребностями является интеграция системы традиционных и инновационных компьютерных технологий в информационном пространстве начальной школы на основе проектирования и реализации персональных образовательных траекторий.

Ключевые слова: социально-педагогические проблемы, инклюзивное обучение, начальная школа, информатизация, образовательные траектории.

Современный период развития цивилизованного общества характеризуется гуманистическим подходом к развитию и воспитанию подрастающего поколения. Одной из важнейших проблем в рамках данной концепции является реализация инклюзивного обучения. На сегодняшний момент остались в прошлом споры о необходимости и целесообразности такого подхода, и сложился в целом позитивный взгляд на инклюзию как успешное условие коррекции и развития детей с ограниченными возможностями здоровья.

Основной целью инклюзивного образования, как считают многие исследователи (С. В. Алехина, Г. Ф. Мухамидиянова, С. П. Усманова и др.), является введение

«особого» ребенка в социум через специальным образом построенного образования, интегрирующего традиционные и инновационные технологии, в том числе информационно-коммуникационные. При этом особенно актуальным и позитивным моментом социализации следует признать тот факт, что положительный эффект инклюзии распространяется и на «обычных» школьников, которые приобретают необходимый жизненный опыт взаимодействия с «особыми» детьми – опыт взаимопонимания, толерантности, сочувствия и милосердия.

Инклюзивное образование и социально-педагогическая подготовка подрастающего поколения на территории РФ регулируется Конституцией РФ, Федеральным законом «Об образовании», Федеральным законом «О социальной защите инвалидов в РФ», а также Конвенцией о правах ребенка и Протоколом № 1 Европейской конвенции о защите прав человека и основных свобод, Указами Президента Российской Федерации «О мерах по обеспечению государственной поддержки инвалидов» и «О мерах по формированию доступной для инвалидов среды жизнедеятельности».

В 2008 году Россия подписала Конвенцию ООН «О правах инвалидов». В статье 24 Конвенции говорится о том, что государства-участники в целях реализации права на образование должны обеспечить инклюзивное образование на всех уровнях обучения в течение всей жизни человека.

В 2014 году Министерство образования и науки РФ издало приказ № 1598 (от 19.12.2014), которым утвержден Федеральный государственный образовательный стандарт начального общего образования обучающихся с ограниченными возможностями здоровья. Следует признать необходимость и своевременность разработки и принятия специального образовательного стандарта, который позволяет удовлетворить образовательные потребности детей с особыми потребностями. Коррекционная работа с этой категорией школьников в общеобразовательном процессе складывалась в течение длительного времени и оказалась настолько эффективной, что нашла отражение в новых государственных образовательных стандартах.

Таким образом, инклюзивное образование на современном этапе – это данность, закрепленная в нормативных актах.

Проблемы внедрения инклюзивного обучения в образовательное пространство позволяет реализовать главный принцип инклюзивного образования: не ребенок подгоняется под существующие в образовательном учреждении условия и нормы, а наоборот, вся система образования подстраивается под потребности и возможности конкретного ребенка. Именно такой вид подготовки позволяет организовать работу, направленную на гармонизацию взаимодействия здоровых детей и детей с особенностями развития, создание атмосферы эмоционального комфорта и взаимоприятия всех участников инклюзивного образовательного процесса.

ФГОС требует реализовать следующие условия коррекционной работы:

- выявление и учет особых образовательных потребностей детей с особенностями развития;
- осуществление индивидуально-ориентированной психолого-педагогической помощи;
- обеспечение освоения детьми с особенностями развития образовательной программы.

По нашему мнению, механизм реализации коррекционной программы, направленной на решение социально-педагогических проблем инклюзивного обучения в начальной школе, предусматривает:

- многоаспектный анализ личностного и познавательного развития ребенка;
- составление комплексных индивидуальных программ общего социального развития и коррекции отдельных сторон учебно-познавательной, речевой, эмоционально-волевой и личностной сфер ребенка.

Вопрос о том, как эффективно проводить процесс обучения младших школьников, волнует специалистов разных уровней взаимодействия с «особыми» детьми.

Чтобы достичь положительных результатов в социально-педагогической подготовке детей с особенностями развития наряду с учебной, стратегия инклюзивного образования в начальной школе должна строиться на ряде позиций:

- начать специальное обучение ребенка сразу же после выявления первичного нарушения развития;

- ввести в содержание обучения ребенка специальные разделы, не присутствующие в программах образования нормально развивающихся сверстников;

- использовать специальные методы, приемы, средства, технологии обучения (в том числе компьютерные технологии), обеспечивающие реализацию «обходных путей» обучения;

- индивидуализировать обучение в большей степени, чем требуется для нормально развивающихся детей;

- обеспечить особую пространственную и временную организацию образовательной среды;

- максимально раздвинуть образовательное пространство за пределы образовательного учреждения.

Представляется, что основополагающим условием осуществления инклюзивного образования является учет индивидуальных особенностей каждого ребенка с особенностями развития и, соответственно, реализация индивидуального подхода в обучении. Успешному выполнению этого условия, как показал наш многолетний опыт, способствует использование информационно-коммуникационных технологий. Именно информатизация начальной школы в наибольшей степени обеспечивает реализацию индивидуального подхода в обучении младших школьников.

О важности применения информационно-коммуникационных технологий при организации социально-педагогической работы с детьми, имеющими особенности в развитии, свидетельствует тот факт, что модернизация образования в России прочно связывается с информатизацией обучения с помощью компьютеров. При этом предполагается, что информатизация образования, т. е. внедрение информационно-коммуникационных технологий в учебный процесс, позволит обеспечить более высокое качество образования, в том числе и реализовать федеральные стандарты по предметам; выполнить социальный заказ, позволит школе остаться конкурентоспособной на рынке образовательных услуг.

При разработке научно-исследовательского проекта «Информационное обеспечение инклюзивного обучения в начальной школе» мы учли как теоретические разработки ученых (Д. Лич, Д. Митчелл, К. А. Михальченко, Н. М. Назарова и др.), так и практический опыт, накопленный педагогами Липецкой области по организации инклюзивного обучения детей в начальной школе, делая акцент на внедрении информационно-коммуникационных технологий с целью выявления преимуществ их использования в обучении.

Результаты опытно-экспериментальной работы были обсуждены на конференциях, круглых столах и семинарах, например:

- Поддержка региональных программ развития образования в условиях специального перехода на федеральные государственные образовательные стандарты детей с ограниченными возможностями здоровья (27 ноября 2015 г.): Семинар. – Липецк: ОАУ С(К)О «Школа-интернат III – IV вида», 2015;

- Создание компетентностно-деятельностной образовательной модели школы в условиях введения ФГОС нового поколения: Региональный семинар и круглый стол (11 февраля 2015 г.). – Вторые Тербуны, 2015;

– Преемственность технологий обучения в организации образовательного процесса начальной и основной школы в условиях внедрения ФГОС второго поколения (7 мая 2015 г.): Региональный семинар. – Тербуны, 2015.

Актуальность нашего исследования определяется тем, что содержание и существующая система организации инклюзивного обучения в начальной школе не обеспечивает развитие индивидуальных способностей учащихся. В связи с тем, что назрела острая необходимость разрешения этой социально-педагогической проблемы, была определена цель проекта как создание образовательного пространства, позволяющего обеспечить личностный рост обучающегося с учетом его интересов, потребностей, способностей и подготовку к полноценному участию в общественной жизни в условиях информационного общества.

Конкретное воплощение этой цели предполагает создание гибкой системы персональных траекторий обучения с учетом особенностей психологического развития и состояния здоровья детей младшего школьного возраста.

При построении траектории обучения каждый ученик с индивидуальными особенностями развития должен быть поставлен в ситуацию выбора собственного темпа освоения как учебных, так и социальных компетенций в условиях социально-педагогического сопровождения, соответствующего высоким профессиональным требованиям, и активной информатизации пространства начальной школы.

Для того, чтобы достичь поставленной цели, в ходе выполнения научно-исследовательского проекта мы решаем следующие задачи: 1) способствуем реализации на практике персональных образовательных траекторий в экспериментальных школах; 2) работаем над проблемой совершенствования информационного пространства начальной школы; 3) проводим курсы повышения профессиональной компетенции педагогов в области инклюзивного образования.

Исследование еще не завершено, но имеет хорошие перспективы. Так, успешно проводится апробация системы сетевого взаимодействия с целью определения эффективности индивидуальных траекторий обучения, обуславливающих как повышение уровня предметной подготовки, так и уровня социальной адаптации детей с особенностями развития.

Уже можно говорить об определенной дессиминации опыта, который, к сожалению, не может быть развернуто освещен в тезисном формате данной статьи, но который получил свое воплощение в программе проектирования и реализации персональных траекторий обучения в информационном пространстве начальной школы.

Список использованных источников

1. Алехина С. В. Принципы инклюзии в контексте изменений образовательной практики / С. В. Алехина // Психологическая наука и образование. – 2014. – Т. 19, № 1. – С. 5–16.
2. Инклюзивное образование в России: опыт реализации. – М. : Бест-принт ; Детский фонд ООН (ЮНИСЕФ), 2011. – 88 с.
3. Каганов В. Ш. Об инклюзии: школа должна уметь обучать всех [Электронный ресурс] / В. Ш. Каганов. – Режим доступа: <http://gia.ru/adaptation/20150406/1056835472.html>.
4. Лич Д. Прикладной анализ поведения. Методики инклюзии учащихся с РАС / Д. Лич. – М. : Оперант, 2015. – 176 с.
5. Митчелл Д. Эффективные педагогические технологии специального и инклюзивного образования / Д. Митчелл ; под ред. Н. В. Борисовой. – М. : Перспектива, 2011. – 238 с.
6. Михальченко К. А. Инклюзивное образование – проблемы и пути решения / К. А. Михальченко // Теория и практика образования в современном мире : материалы Междунар. науч. конф. – СПб. : Реноме, 2012. – С. 77–79.
7. Мухамидиянова Г. Ф., Усманова С. П. Инклюзивное образование: содержание и практика [Электронный ресурс] / Г. Ф. Мухамидиянова, С. П. Усманова // Мир науки,

культури, образования. – 2015. – № 1(50). – Режим доступа: <http://cyberleninka.ru/article/n/inklyuzivnoe-obrazovanie-soderzhanie-i-praktika>.

8. Назарова Н. М. Теоретические и методологические основы образовательной интеграции / Н. М. Назарова // Инклюзивное образование: методология, практика, технологи : материалы Междунар. науч.-практ. конф. (20–22 июня 2011 г.) / редкол.: С. В. Алексина и др. – М. : МГППУ, 2011. – С. 7–10.

Одержано 04.02.2016

У статті намічені перспективи дослідження, спрямованого на пошук найбільш оптимальних шляхів подолання соціально-педагогічних проблем в області інклюзивного навчання. В ході розробки і здійснення проекту на практиці авторами було встановлено, що однією з важливих умов досягнення мети забезпечення успішної пізнавальної діяльності і соціалізації дітей з особливими освітніми потребами є інтеграція системи традиційних і інноваційних комп'ютерних технологій в інформаційному просторі початкової школи на основі проєктування і реалізації персональних освітніх траєкторій.

Ключові слова: соціально-педагогічні проблеми, інклюзивне навчання, початкова школа, інформатизація, освітні траєкторії.

The article covers the perspectives of research aimed at finding the best ways to overcome the social and pedagogical problems in the field of inclusive education. During the development and implementation of the project in the practice, the authors have found that one of the important conditions for achieving the goal of successful cognitive activity and socialization of the children with special educational needs is to integrate the system of traditional and innovative computer technologies in the information space of the primary school on the basis of the design and implementation of personal education trajectories.

Keywords: social and pedagogical problems, inclusive education, primary school, information, educational trajectories.



УДК 376

Зинаида Петровна ЛАРСКИХ,

доктор педагогических наук, профессор,
профессор кафедры начального образования
Елецкого государственного университета им. И. А. Бунина;

Ирина Борисовна ЛАРИНА,

кандидат педагогических наук, доцент,
доцент кафедры начального образования
Елецкого государственного университета им. И. А. Бунина

ПЕРСПЕКТИВЫ ИНФОРМАЦИОННОГО ОБЕСПЕЧЕНИЯ ИНКЛЮЗИВНОГО ОБУЧЕНИЯ РУССКОМУ ЯЗЫКУ В НАЧАЛЬНОЙ ШКОЛЕ

Инклюзивное образование – это процесс развития общего образования, который обеспечивает доступ к обучению для всех, в том числе и для детей с ограниченными возможностями.

В статье рассматривается проблема создания гибкой системы построения персональных траекторий инклюзивного обучения младших школьников русскому языку в условиях развивающего информационного пространства общеобразовательной школы.

Ключевые слова: инклюзивное образование, русский язык, начальная школа, информационное обеспечение.

ЮНЕСКО дала наиболее универсальное определение инклюзивного образования как целостного феномена, который предполагает одинаковый доступ к качественному

образованию всех детей без исключения. Оно основано на гуманизме, развитии интеллекта и творческих способностей, балансе физиологических, интеллектуальных и эмоциональных компонентов личности.

Инклюзивное образование – это первая инновация в российской образовательной практике, инициированная родителями детей-инвалидов и теми психологами и педагогами, кто верит в ее необходимость не только для детей с ограниченными возможностями, но и для всего образования в целом.

Существующая система организации и содержания инклюзивного обучения русскому языку в начальной школе не обеспечивает развитие индивидуальных способностей учащихся в условиях развивающейся информационной образовательной среды.

В связи с этим видится необходимость в создании гибкой системы построения персональных траекторий инклюзивного обучения младших школьников русскому языку в условиях развивающего информационного пространства общеобразовательной школы. Для осуществления такого подхода нужно решить следующие задачи:

- разработать модель информационного образовательного пространства инклюзивного обучения русскому языку;
- реализовать персональные траектории инклюзивного обучения русскому языку младших школьников;
- усовершенствовать языковое образовательное пространство в условиях инклюзивного обучения с помощью информационных технологий;
- повысить языковую, речевую и коммуникативную компетенции младшего школьника.

Важность исследования по данной проблеме с точки зрения формирования новых и развития существующих направлений в данной предметной области и расширения возможности практического применения научных результатов очевидна.

Система образования в современной России переживает глубокие изменения, при этом на первый план выходят ценности социального включения и интеграции.

Инклюзивное образование – это процесс развития общего образования, который обеспечивает доступ к обучению для всех, в том числе и для учащихся с ограниченными возможностями.

Это направление является самым активно развивающимся в учебно-воспитательной практике и позволяет детям с ограниченными возможностями здоровья получить более качественное образование и комфортнее адаптироваться к социуму.

Основными принципами инклюзивного обучения являются: ценность личности, разнообразие обучения, право на общение, контекст реальных взаимоотношений и другие.

Но существует и ряд трудностей в осуществлении этого направления на практике. Речь идет об информационном обеспечении инклюзивного образования, специфике методик, квалификации педагогических кадров, обеспечении оборудованием, мониторинге численности детей, нуждающихся в обучении.

Информационное обеспечение инклюзивного образования включает характеристики предполагаемых информационных связей участников образовательного процесса и необходимую информационно-методическую базу образования детей с ограниченными возможностями здоровья.

В настоящее время существует комплекс образовательных услуг, которые предоставляются детям-инвалидам с помощью специализированной информационно-образовательной среды, базирующейся на средствах обмена учебной информацией на расстоянии – дистанционное обучение.

Для его осуществления необходима техническая поддержка – мультимедийное оборудование (компьютер, веб-камера и т. д.), с помощью которого будет

поддерживаться связь с ребенком. Кроме того, при инклюзивном образовании особая роль отводится тьютору (от английского tutor), который помогает решать организационные вопросы, контролирует расписание, психологически настраивает ребенка на продуктивную работу.

Инклюзивное образование – это специально организованное взаимодействие педагогов с обычными детьми и детьми с ограниченными возможностями здоровья в пространстве общеобразовательного учреждения (Н. В. Борисова, М. Кинг-Сирс, И. И. Лошакова, Н. Н. Малофеев, Е. Р. Ярская-Смирнова).

В ходе учебного процесса проходит общение преподавателя с ребенком в режиме онлайн, а также выполнение учащимся заданий, присланных ему в электронном виде, с последующей отправкой результатов в центр дистанционного обучения. Все это требует качественного и регулярного взаимодействия специалистов общего и специального образования, специалистов системы сопровождения.

Анализ литературы показывает, что исследователи рассматривают проблему инклюзивного обучения в физиологическом, психологическом, педагогическом, социологическом аспектах. Методический же аспект обучения русскому языку детей с особыми образовательными потребностями в условиях информационной среды остаётся неразработанным, поэтому перед нами (учеными) стоит конкретная задача – создание гибкой системы построения персональных траекторий инклюзивного обучения младших школьников русскому языку в условиях развивающего информационного пространства общеобразовательной школы.

Инклюзивное образование детей с ограниченными возможностями здоровья – это новое перспективное направление образовательной политики, которое в большей степени затрагивает основы образования. Поэтому на этапе инклюзивного обучения русскому языку младших школьников необходимо рассмотреть и оценить все противоречия и ограничения этого процесса, риски и ресурсы, чтобы избежать перекосов и срывов в его реализации.

Так как инклюзивное образование призвано обеспечить равные права в получении общего образования детей с ограниченными возможностями здоровья с учетом их возможностей и ограничений, его реализация на практике предполагает слияние интересов всех участников образовательного процесса, включая детей с ограниченными возможностями здоровья, в единую систему.

Такое слияние интересов участников инклюзивного образования – противоречивый процесс, в основе которого лежат противоречия самого процесса обучения, обостряющиеся в условиях инклюзии. Это противоречия между индивидуальной формой овладения знаниями, социальными навыками и общественным характером образования, между заботой о сохранении и укреплении здоровья и стремлением участников процесса к успеху и достижениям, между индивидуальным оцениванием достижений учащегося по отношению к его возможностям и объективной оценкой результатов освоения учебной программы.

Учащиеся с ограниченными возможностями здоровья нуждаются в изменении способов подачи информации или модификации учебных планов с целью более успешного освоения общеобразовательной программы. Необходимые изменения способов подачи информации должны быть включены в индивидуальный образовательный план учащегося. Эти изменения следует применять так, чтобы они отражали индивидуальные нужды учащихся с особыми потребностями.

Рассматриваемая проблема инклюзивного обучения русскому языку имеет многоаспектный характер. В частности, мы предполагаем моделирование теоретической базы исследования на основе достижений в области инклюзивного обучения русскому языку с использованием информационных технологий и интеграции теоретических положений в практику реального школьного обучения

детей с особыми образовательными потребностями в условиях информационного образовательного пространства.

В ходе рассмотрения данной проблемы учитываются и методологические принципы: системный подход, деятельностный подход, личностный подход, принцип связи теории с практикой, принцип развития, принцип единства внешних воздействий и внутренних условий, принцип индивидуализации и дифференциации педагогического воздействия.

В качестве основы берутся следующие методы, методики, инструментари:

- метод анализа научной литературы;
- метод сбора первичной информации;
- метод наблюдения;
- экспериментальные методы (констатирующий эксперимент, обучающий эксперимент, контрольный эксперимент);
- метод статистической обработки данных;
- опросные методы (анкетирование, беседа);
- инструментари: опросные листы, анкеты, тесты для мониторинга уровня речевой, языковой и коммуникативной компетенций;
- диагностические методики исследования уровней языкового, речевого и коммуникативного развития ребёнка.

Применение данных методов и инструментов позволяет глубоко и всесторонне исследовать проблему, к ожидаемым результатам которой мы можем отнести:

- описание модели информационного образовательного пространства инклюзивного обучения младших школьников русскому языку;
- статистические данные о результатах апробации персональных образовательных траекторий;
- программу инклюзивного обучения русскому языку для начальной школы.

Роль ожидаемых результатов – дессиминация опыта повышения языковой, речевой и коммуникативной компетенций младших школьников в процессе инклюзивного обучения в информационном образовательном пространстве доказывается путем разработки программы инклюзивного обучения младших школьников русскому языку и методической системы обучения, базирующейся на персональных траекториях обучения детей с особыми образовательными потребностями в информационном пространстве школы.

Список использованных источников

1. Инновационный опыт дистанционного обучения детей с ОВЗ / М. Е. Вайндорф-Сысоева, С. С. Хапаева, Т. С. Грязнова, Д. А. Шаверина. – М. : Изд-во ЕАОИ, 2012. – 164 с.
 2. Малофеев Н. Н. Специальное образование в меняющемся мире. Европа : учеб. пособие для студентов пед. вузов / Н. Н. Малофеев. – М. : Просвещение, 2009. – 319 с.
 3. Ярская-Смирнова Е. Р. Понятие инклюзивного образования / Е. Р. Ярская-Смирнова // Образование для всех: пути интеграции. – Саратов : Сарат. гос. тех. ун-т, 2003. – С. 69–78.
- Одержано 16.02.2016*

Інклюзивна освіта – це процес розвитку загальної освіти, який забезпечує доступ до навчання для всіх, у тому числі і для дітей з обмеженими можливостями.

У статті розглядається проблема створення гнучкої системи побудови персональних траєкторій інклюзивного навчання молодших школярів російській мові в умовах розвиваючого інформаційного простору загальноосвітньої школи.

Ключові слова: *інклюзивна освіта, російська мова, початкова школа, інформаційне забезпечення.*

Inclusive education is a process of general education development, which ensures access for education for all, including students with disabilities.

The article deals with the problem of creating a flexible build system of personal trajectories of inclusive teaching younger students quoted in the Russian language in developing information space of the secondary school.

Keywords: *inclusive education, Russian language, junior school, information support.*



УДК 159.922+95

Андрей Александрович МАКАРОВ,

практический психолог;

Евгений Валентинович ЗАЙКА,

кандидат психологических наук, доцент,

профессор кафедры общей психологии

Харьковского национального университета имени В. Н. Каразина

ПРАВИЛА ПОСТРОЕНИЯ ТРЕНИНГОВ РЕФЛЕКСИВНОСТИ С УЧЕТОМ ЛИЧНОСТНЫХ ОСОБЕННОСТЕЙ СТАРШЕКЛАССНИКОВ

Описаны базовые принципы, общие правила и конкретные рекомендации построения и проведения тренингов, направленных на развитие и совершенствования рефлексивности как важной интеллектуальной и личностной черты старших школьников. Эти правила приведены с учетом личностных особенностей старшеклассников: как имеющих индивидуальные предпосылки для легкого и быстрого развития этого качества, так и тех, кто обладают чертами, которые затрудняют такое развитие.

Ключевые слова: *рефлексивность, тренинг рефлексивности, интроверсия, экстраверсия, нейротизм, старшеклассники, развитие.*

Один из основных подходов к пониманию рефлексивности, рассматривает рефлексивность как некое свойство субъекта – компонент структуры личности, «квант» рефлексии как процесса и состояния [4]. То есть рефлексивность – это сама возможность осуществления рефлексии [2]. Рефлексивность позволяет личности осуществлять процессы самоконструирования, самодетерминации, саморазвития, и тренинг рефлексивности позволит старшеклассникам более успешно осваивать новые знания, интегрироваться в социум.

Существует два вида рефлексивности: интрапсихическая (направленная на процесс мышления) и интерпсихическая («встать на место другого» [4]).

Существующие тренинги не принимают во внимание особенностей развития рефлексивности. Рефлексивность не развивается самостоятельно; являясь достаточно поздним образованием, формирующимся в подростковом возрасте [4], она взаимодействует с другими компонентами в структуре личности, который в онтогенетическом плане являются более ранними. Наше исследование показало, что рефлексивность взаимосвязана с такими компонентами: интроверсией-экстраверсией, нейротизмом, ригидностью [5].

Характер взаимосвязей позволяет сделать вывод о существовании двух типов становления рефлексивности:

– легком, или способствующем, в котором высокие показатели рефлексивности обусловлены низкой ригидностью, склонностью к интроверсии, высоким нейротизмом у юношей;

– трудном, или затрудняющем, имеющем следующие характеристики: высокая ригидность, склонность к экстраверсии, низкий нейротизм у юношей [5].

Общие правила и конкретные рекомендации к построению тренингов рефлексивности с учетом личностных особенностей:

– предварительный этап тренинга заключается в диагностике участников для выявления условий развития рефлексивности, разделении участников на группы с легким и затрудненным типами становления рефлексивности; для предварительного этапа мы рекомендуем использовать такие методы диагностики: методика диагностики уровня развития рефлексивности А. В. Карпова, методика «Личностный опросник Г. Ю. Айзенка», методика «Томский опросник ригидности Г. В. Залевского»;

– первый этап направлен на знакомство участников между собой, создание атмосферы доверия в группе; для этого мы предлагаем упражнения, направленные одновременно на самопознание и самораскрытие, такими упражнениями являются «самопрезентация» и «семь Я»; первое упражнение нацелено на то, чтобы участники ответили на вопросы о том, кто они, какие их положительные качества, о мотивах участия в тренинге, а затем презентовали эти ответы в группе; второе упражнение сходно, но оно выполняется на бумаге – люди 7 раз отвечают на вопрос «кто Я?», а затем обмениваются ответами, а потом другие участники задают дополнительные вопросы, исходя из полученных записей;

– содержание второго этапа зависит от типа становления рефлексивности; для легкого типа этот этап должен содержать лишь методы и техники, направленные на развитие самой рефлексивности, для затрудненного типа – методы и техники, направленные на преодоление факторов, затрудняющих развитию рефлексивности, а именно: недостаточной ориентации в содержании психики, низком уровне реакции нервной системы, высокой ригидности; здесь мы предлагаем использовать медитативные упражнения для развития ориентации в содержании психики, которые направлены на эмоции (что я чувствую?), мысли (о чем я думаю?), переживания («что меня беспокоит?», «к чему меня тянет?» и т. д.); для развития скорости и силы реакции – методики парных и свободных ассоциаций, когда ведущий предлагает участникам максимально быстро выдавать ассоциацию на заданное слово, или выдавать первые приходящие в голову ассоциации; для развития эмоциональной восприимчивости – технику усиления чувств, когда участникам необходимо усилить переживаемую эмоцию; для преодоления ригидности – упражнения, направленные на спонтанность, к примеру, «Шляпа», в котором участникам раздают шляпы с широкими полями, затем их разбивают на пары, в которых им предстоит изящно снять шляпу с партнера; для преодоления психомоторной ригидности – модификацию упражнения «Напряжение по заказу», которое мы назвали «Движение по заказу», суть данного упражнения заключается в том, что ведущий определяет движения (к примеру, взять ручку, хлопнуть в ладоши, наклониться) кодирует определенным сигналом, которые при его предъявлении должны выполняться участниками; в этом упражнении участники должны адаптироваться, проявить гибкость, также задание можно усложнить изменив последовательность предъявлений сигналов; для преодоления сенситивной ригидности – упражнение «Вспоминания», в котором участникам необходимо вспоминать различные события из своей жизни, которые вызвали различные эмоции, а затем им предлагается попытаться по отношению, к примеру, к радостному воспоминанию испытать грусть, или обеспокоенность и т. д., также это нужно сделать с максимальной скоростью переключения между эмоциональными состояниями; для преодоления установочной ригидности мы предлагаем упражнение «Рассмотрите предметы», направленное на поиск необычного в обычных предметах;

– третий этап необходим лишь для участников с затрудненным типом становления рефлексивности, который ориентирован на развитие собственно рефлексивности; для развития интрапсихической рефлексивности идеально подходит упражнение «Автопортрет», в которой участникам предлагается описать себя максимально подробно и детально; еще одно упражнение для развития интрапсихической рефлексивности – это техника «Рефлексия здесь и теперь», где

участники анализируют свое состояние здесь и теперь, говоря о том, о чем они думают, что чувствуют и т. д.; для интерпсихической рефлексивности можно применить упражнение «Биография попутчика», здесь участников удобно разбить на пары, предложить им представить, что они попутчики в поезде, дать им время на наблюдение за напарником (вопросы задавать друг другу запрещено), а затем попросить рассказать биографию своего партнера, после чего партнер подтверждает те моменты, которые были верно «угаданы»;

– завершающий этап направлен на фиксацию результатов тренинга, содержание которого также зависит от тренинговой группы, так как тренинговым группам с затрудненным типом становления необходима фиксация их опыта в преодолении факторов, затрудняющих развитие рефлексивности; здесь подойдут упражнения: «Какой был тренинг» (участники придумывают максимальное количество прилагательных, которые описывают тренинг) и «Изменения» (участники говорят о изменениях, произошедших с ними в ходе тренинга, и отмечают где эти изменения будут реализовываться); также в начале завершающего этапа ведущим необходимо подчеркнуть те результаты и изменение, произошедшие с группой с учетом особенностей группы (с легким или трудным типом становления рефлексивности);

– каждый этап должен сопровождать рядом вопросов, которые в основном будут направлены на личность участников, на те изменения, которые происходят с участниками в ходе тренинга.

Список использованных источников

1. Гипиус С. В. Тренинг развития креативности. Гимнастика чувств / С. В. Гипиус. – СПб. : Речь, 2001. – 352 с.
2. Зімовін О. І. Рефлексивність та рефлексія / О. І. Зімовін, Є. В. Заїка // Вісник Національного педагогічного університету ім. Г. С. Сковороди. Серія «Психологія» – 2014. – № 47. – С. 50–58.
3. Зиник И. Н. Психологический тренинг как средство развития рефлексивности [Электронный ресурс] / И. Н. Зиник. – Режим доступа: http://www.rusnauka.com/13_NPT_2008/Psihologia/31352.doc.htm.
4. Карпов А. В. Психология рефлексии / А. В. Карпов, И. М. Скитаева. – М. : Ин-т психологии РАН, 2002. – 220 с.
5. Макаров А. А. Гендерные особенности развития рефлексивности в старшем школьном возрасте / А. А. Макаров, Е. В. Заика // Освітні інновації: філософія, психологія, педагогіка : матеріали II Міжнар. наук.-практ. конф. – Суми : ВВП Мрія, 2015. – С. 200–203.

Одержано 04.02.2016

Описані базові принципи, загальні правила та конкретні рекомендації побудови та проведення тренінгів, які спрямовані на розвиток та вдосконалення рефлексивності як важливої інтелектуальної та особистісної риси старшокласників. Ці правила приведені з урахуванням особистісних особливостей старшокласників: котрі мають індивідуальні передумови для легкого та швидкого розвитку цієї якості, так і тих, хто володіють рисами, які ускладнюють такий розвиток.

Ключові слова: рефлексивність, тренінг рефлексивності, інтроверсія, екстраверсія, нейротизм, розвиток.

Described the basic principles, general rules and concrete recommendations of construction trainings aimed at development and improvement of reflexivity as an important intellectual and personality traits of high school students. These rules are based on personal features of high school students who have individual preconditions for swift development of this trait, as well as those who have traits that hinder this development.

Keywords: reflexivity, training of reflexivity, introversion, extraversion, neuroticism, high school students, development.

УДК 159.9

Юлія Романівна САВЧУК,

курсант 3 курсу факультету № 3 (підрозділів поліції превентивної діяльності)

Харківського національного університету внутрішніх справ

ТЕОРЕТИЧНИЙ АНАЛІЗ ХАРАКТЕРИСТИК ІГРОМАНІВ: ВІКОВИЙ АСПЕКТ

На думку автора, найбільше значення залежність від комп'ютерних ігор набуває в підлітковому та юнацькому віці. Охарактеризована людина з залежністю від комп'ютерних ігор. Наведена класифікація комп'ютерних ігор. Описані механізми утворення залежності від комп'ютерних ігор в підлітковому та юнацькому віці.

Ключові слова: ігроманія, комп'ютерні ігри, залежність від комп'ютерних ігор.

Останнім часом проблема залежної поведінки людини є дуже актуальною для українського суспільства і активно досліджується в широкому контексті. Невдоволення реальним життям і бажання відійти від нього є однією з найскладніших проблем сучасної людини. Форми і способи відходу надзвичайно різноманітні та нерідко приймають патологічний характер. Список об'єктів залежності досить широкий: різні речовини, ігри, джерела інформації та естетичної насолоди, люди, робота, їжа. Деякі з залежностей схвалюються суспільством (так званий працеголізм часто схвалюється і стимулюється компаніями, які зацікавлені у максимальній відвідуваності високої продуктивності роботи своїх підлеглих), інші становлять особистісну проблему людини, але не є соціально небезпечними, треті мають статус соціально небезпечних [3].

Відомо, що ігроманія призводить до важких особистісних та поведінкових розладів, стає причиною адміністративних порушень і карних злочинів, небажання відвідувати освітні установи, бродяжництва тощо (М. М. Амосов, В. Г. Григоренко; М. В. Коваленко; R. V. Davis, R. L. Hartnoll, H. Spode та інші). У випадку з залежністю від комп'ютерних ігор маємо справу з психічною залежністю, яка характеризується наступним:

- ігроманом оволодіває бажання або незборимий потяг до гри;
- прослідковується тенденція до збільшення кількості часу, проведеного за грою, для досягнення бажаного ефекту;
- підйом настрою в передчутті ігрового сеансу;
- тривала перерва у грі викликає психічний дискомфорт, відчуття пригніченості і тривоги [2].

Психічний потяг змінює соціальну орієнтацію людини і перебудовує міжособистісні стосунки [1]. Механізм ухилення від реальності виглядає наступним чином: обраний людиною спосіб подій, сподобався і зафіксувався у свідомості як нарешті знайдений дієвий спосіб досягнення психологічного комфорту. Надалі вирішення життєвих труднощів, які вимагають інтелектуального та фізичного напруження, автоматично замінюється приємним відходом від реальності, від проблеми з перенесенням її рішення «на потім». Поступово вольові зусилля зникають, оскільки адиктивні реалізації послаблюють вольові функції, сприяючи вибору тактики найменшого опору. Зниження переносимості труднощів, відхід від їх подолання призводить до накопичення невирішених проблем [2]. Втеча у віртуальну реальність означає психологічний комфорт, оскільки побудова міжособистісних стосунків у віртуальному просторі надзвичайно простіша за таку в реальному житті, легшими є й самоствердження та досягнення високої оцінки діяльності.

Термін «інтернет-залежність» був запропонований І. Голдбергом для опису непереборного бажання користуватися Інтернетом. Останнім часом також набув

популярності термін «патологічне використання комп'ютера», який вживається для ідентифікації ситуацій, де комп'ютер використовується для отримання інформації, далеко виходить за межі професійних інтересів, а термін «інтернет-залежність» позначає патологічне використання комп'ютера для залучення в соціальні взаємодії.

Необхідно зазначити одну важливу відмінність комп'ютерних ігор від реальних (вона в основному відноситься до сюжетно-рольових ігор). В реальній грі учасники самі придумують умови гри, взаємодіють один з одним, можуть змінювати свою поведінку в процесі гри, що дозволяє мислити більш гнучко, розвиваються комунікативні навички. Віртуальні ігри в певній мірі знижують ці можливості, оскільки гра зазвичай має розробника, закладає в неї певний алгоритм, який в процесі гри кардинально не змінюється.

На думку М. С. Іванова, всі комп'ютерні ігри можна умовно розділити на рольові і нерольові. Такий поділ має принципове значення, оскільки природа і механізм утворення психологічної залежності від рольових комп'ютерних ігор мають істотні відмінності від механізмів утворення залежності від нерольових комп'ютерних ігор [4, с. 94–95].

В психологічному сенсі під рольовими комп'ютерними іграми ми розуміємо ігри, в яких гравець приймає на себе роль комп'ютерного персонажа, тобто сама гра зобов'язує граючого виступати в ролі конкретного або уявного комп'ютерного героя.

Виділення рольових комп'ютерних ігор зі всього різноманіття ігор робиться тому, що тільки при грі в рольові комп'ютерні ігри ми можемо спостерігати процес «входження» людини в гру, процес свого роду інтеграції людини з комп'ютером, а в клінічних випадках – процес втрати індивідуальності й отождолення себе з комп'ютерним персонажем.

Рольові комп'ютерні ігри породжують якісно новий рівень психологічної залежності від комп'ютера, ніж нерольові комп'ютерні ігри або будь-які види неігрової комп'ютерної діяльності.

Рольові комп'ютерні ігри найбільшою мірою дозволяють людині «увійти» в віртуальність, відмовитися (мінімум на час гри) від реальності і потрапити у віртуальний світ. Внаслідок цього рольові комп'ютерні ігри впливають на особистість людини: вирішуючи проблеми «порятунку людства» у віртуальному світі, людина відходить від проблем у реальному житті.

Шанувальниками електронних ігор в основному є підлітки та юнацтво. Діти молодшого шкільного віку, як правило, не страждають на ігроманію. Ймовірно, ця «хвороба» молодшатиме з плином часу, вже сьогодні молодші школярі є часто не менш активними «геймерами», ніж підлітки. Однак поки що у цьому віці ігрова залежність розвивається рідко. Щоб бути ігроманом, потрібно щонайменше: мати вільний і тривалий доступ до комп'ютера; мати певний рівень навичок користування ПК; мати змогу купувати CD з відеоіграми самостійно чи з допомоги дорослих. Ці мінімальні «технічні» передумови виникнення залежності від комп'ютерних ігор частіш за все не виконуються у молодшому шкільному віці. Тому, хоча діти 6–9 років і грають в комп'ютерні ігри, залежність у них, як правило, не формується.

Підлітки намагаються продемонструвати, що неуспіх в якійсь одній галузі, вони можуть компенсувати успіхами в іншій – в такій, де здатні реалізувати свої внутрішні можливості [5]. За ряду невдач у самореалізації в реальному світі підліток дуже швидко переорієнтовується на світ віртуальний. Відтак, спочатку він захоплено розповідь дає одноліткам, друзям, а подеколи й дорослим про свої досягнення у подоланні комп'ютерних монстрів, освоєння найвищого ступеня складності в тій чи іншій грі тощо. Такі розмови свідчать про намагання все ще ствердитися в очах оточуючих і отримати позитивну оцінку, яка в цьому віці є вкрай важливою. З часом, коли захоплення грою набуває патологічного характеру, гравець уникає контактів з

оточуючими, оскільки усі його очікування на визнання переносяться у віртуальний світ і на віртуальних персонажів.

Якщо ще у підлітковому віці молода людина не «знайшла» себе в якійсь реальній справі, захопленні, якщо не було досягнуто порозуміння з батьками і референтною групою людей в цілому за приводу оцінки її діяльності, визнання її досягнень у реальному житті, проблема ігроманії постає ще гостріше. У випадку, коли ця пристрасть заволоділа людиною ще в підлітковому віці, проблема поглиблюється і така людина потребує кваліфікованої психологічної допомоги. Однак існують ситуації, коли через ті чи інші причини ігроманія не розвинулася в підлітковому віці, хоча для того були всі передумови. У такому разі, якщо чинники, які штовхають до втечі у віртуальний світ, не зникають з часом, то молода людина закономірно «зривається» у певний момент і об'єктивна реальність втрачає для неї сенс. Спрацьовує свого роду психологічний захист від перенавантаження відповідальністю, проблемами, які не вдається подолати, напруженими стосунками з людьми, які належать до референтної групи молодої людини. На думку А. Касапчука, найбільшу небезпеку становлять «стрілялки», які характеризуються дуже примітивним сюжетом, який базується на насильстві. Такі ігри можуть негативно позначитися на психіці дитини і стати причиною надмірної агресивності.

У більшості випадків комп'ютерна залежність у підлітковому або юнацькому віці виникає на тлі психологічного зриву або явної незадоволеності навколишнім світом і неможливості самовираження, при страху бути незрозумілим.

Механізм формування ігрової залежності заснований на частково неусвідомлюваних прагненнях, потребах: відхід від реальності і прийняття ролі. Ці механізми працюють незалежно від свідомості людини і характеру мотивації ігрової діяльності, включаючись відразу після знайомства людини з рольовими комп'ютерними іграми і більш-менш регулярної гри в них. Тобто незалежно від того, чим керується людина і що нею рухає, коли вона перший час починає грати в комп'ютерні ігри, включаються механізми формування залежності, і в подальшому та потреба, на якій заснований превалюючий механізм, набуває першочергового значення в мотивації ігрової діяльності

Список використаних джерел

1. Вермсер Л. Комппульсивности и конфликт. Разница между описанием и объяснением при лечении аддиктивного поведения / Л. Вермсер // Психология и лечение зависимого поведения. – М. : Класс, 2000. – 240 с.
2. Гоголева А. В. Аддиктивное поведение и его профилактика/ А. В. Гоголева. – М. : МПСИ, 2002. – 240 с. – (Б-ка психолога).
3. Змановский Е. В. Девиантология. Психология отклонений : учеб. пособ. для студентов вузов. – 2-е изд., испр. и доп. – М. : Академия, 2004. – 288 с.
4. Иванов М. С. Психологические аспекты негативного влияния игровой компьютерной зависимости на личность человека / М. С. Иванов // Психологический журнал. – 1999. – Т. 20, № 1. – С. 94–102.
5. Короленко Ц. П. Аддиктивное поведение. Общая характеристика и закономерности развития / Ц. П. Короленко // Обзор психиатрии и медицинской психологии шимени В. М. Бехтерева. – 1991. – № 1. – С. 8–15.

Одержано 19.02.2016

По мнению автора, наибольшее значение зависимость от компьютерных игр приобретает в подростковом и юношеском возрасте. Охарактеризован зависимый от компьютерных игр. Приведена классификация компьютерных игр. Описаны механизмы образования зависимости от компьютерных игр в подростковом и юношеском возрасте.

Ключевые слова: *игромания, компьютерные игры, зависимость от компьютерных игр.*

Most value dependence on computer games acquires juvenile and youth age for persons. The described man is with dependence on computer games. The brought classification over of computer games. The described mechanisms of formation of dependence are on computer games in juvenile and youth age.

Keywords: *compulsive gambling, computer games, dependence on computer games.*



УДК 159.9

Ірина Ігорівна ШЕВЦОВА,

курсант 2 курсу факультету № 3 (підрозділів поліції превентивної діяльності)

Харківського національного університету внутрішніх справ

СУВЕРЕННІСТЬ ПСИХОЛОГІЧНОГО ПРОСТОРУ ОСОБИСТОСТІ ТА ОСОБЛИВОСТІ МІЖОСОБИСТІСНОЇ ВЗАЄМОДІЇ В ЮНАЦЬКОМУ ВІЦІ

Суверенність психологічного простору особистості формується в процесі активної взаємодії з соціальним оточенням. Суверенність психологічного простору певним чином впливає на характер взаємодії суб'єкта. Деривація суверенності психологічного простору особистості пов'язана з вразливістю, нетерпимістю до думок інших, негативною формою агресивності, високим рівнем емпатії.

Ключові слова: *суверенність психологічного простору особистості, взаємодія, емпатія, агресія, конфліктність.*

В сучасній психології однією з найактуальніших проблем стає пошук причин деструктивної поведінки: підвищеної конфліктності, схильності до маніпулювання, тощо. Реальна або передбачувана зміна границь індивідуальної території служить сигналом для специфічної поведінки особи: або захисту за допомогою агресивно-оборонної поведінки, або втечі до місця більшої безпеки. При цьому зоною особливої психологічної напруженості є границя особистої та чужої території. Недостатньо дослідженим залишаються й передумови формуванню соціально сприятливих відношень. Найбільш поширеною є думка, що причини просоціальної або антисоціальної поведінки треба шукати у дитинстві суб'єкта.

Як відбито в літературі, випадки агресивного поведінки, вандалізму, домашнього та шкільного злочинства дітей і підлітків нерідко спостерігалися в ситуаціях, коли потреба дитини в особистому життєвому просторі виявлялася защемленою (депривованою) із самого початку її життя або в результаті стресових для нього подій, наприклад, появи в родині вітчима [3]. Відзначеною, що чим сильніше ставало вторгнення дорослих у приватне життя дитини (читання щоденників, усупільнення іграшок, невизнання особистої власності на речі), тим більше різкої була відповідна реакція (злочинство, утеча з будинку, тощо). Асоціальні тенденції дітей, які почали своє життя в дитячому будинку, дуже стійкі і не цілком коректуються навіть у випадку усиновлення і переходу в сімейний будинок. Примітно, що ментальне і фізичне при цьому як би мають здатність переходити друг у друга: мірою любові може бути кількість подарунків, а мірою певненості в собі – площа суверенної, недоступний контролю з боку дорослі території.

Психологічний простір особистості може бути визначене як суб'єктивно значимий фрагмент буття, тобто істотний, виділюваний із усього багатства прояві світу і визначальний актуальну діяльність і стратегію життя людини. Психологічний простір включає комплекс фізичних, соціальних і чисто психологічних явищ, з якими людина ототожнює себе (територія, предмети, прихильності, установки) [2]. Вони

стають значимими для суб'єкта, коли набувають особистісного сенсу, і тому границі психологічного простору охороняються фізичними і психологічними засобами.

Психологічний простір, що людина відчуває як свій, дозволяє їй відокремитися, відграничитися від світу предметів, соціальних і психологічних зв'язків, що представляють тло, середовище його життєдіяльності. У залежності від того, чи сприймається навколишній світ як далекий чи родинний, будеться і власна діяльність людини в ньому, приймаючи агресивне або кооперативне фарбування. Границі простору визначають відношення до малого і великого соціуму – родині і друзям, соціальній групі, етносу, людству. Емпірично виділяють шість вимірів психологічного простору особистості: фізичне тіло, територія, особисті речі, звички, друзі (соціальні зв'язки) та смаки (цінності) [1].

Мета дослідження – вивчити взаємозв'язок характеру міжособистісних стосунків та особливостей суверенності психологічного простору особистості в юнацькому віці.

У дослідженні були застосовані такі методи: опитувальник «Суверенність психологічного простору» [1], методика діагностики рівня емпатичних здібностей Бойко В. В., методика «Особистісна агресивність та конфліктність» Ільїна Є. П., Ковальова П. А., а також методи математичного і статистичного аналізу (r_s – критерій рангової кореляції Спірмена). Дослідження проводилося на базі Харківського національного університету внутрішніх справ, були обстежені курсанти молодших курсів у кількості 40 осіб (22 дівчини та 18 юнаків).

Дані емпіричного дослідження показали, що більш високий рівень суверенності психологічного простору особистості відповідає більш високому рівню запальності. При цьому, чим вище депривованість суверенності психологічного простору особистості, тим вище в обстежених випробуваних рівень вразливості, нетерпимості до думок інших та негативної агресивності. На формування вразливості найбільшою мірою впливає депривованість суверенності фізичного тіла, суверенності речей, соціальних зв'язків та цінностей. На формування нетерпимості до думки інших найбільшою мірою впливає депривованість суверенності фізичного тіла, суверенності території, речей та цінностей. Суверенність фізичного тіла, речей та цінностей значно впливає на рівень негативної агресивності.

На формування найбільш деструктивних проявів у спілкуванні в обстеженій вибірці найбільшою мірою впливає суверенність фізичного тіла та суверенність території. Найменший вплив суверенність психологічного простору робить на формування безкомпромісності та мстивості, ймовірно більш зв'язаними з формуванням світогляду випробуваних. Слід зазначити, що на рівень запальності та конфліктності учасників дослідження найбільший вплив робить суверенність звичок.

У найменшій мері впливає на прояви емпатії в спілкуванні суверенність звичок і соціальних зв'язків. Найбільш негативний вплив на прояви емпатії в спілкуванні робить суверенність фізичного тіла, звичок і світу речей.

Результати дослідження свідчать, що чим вище суверенність психологічного простору, тим менш розвинена спрямованість уваги, сприйняття і мислення того, хто епатує, на сутність іншої людини – на її стан, проблеми, поведінку, здатність респондента бачити поведінку партнерів, діяти в умовах дефіциту вихідної інформації про них, спираючись на підсвідомий досвід і загальний рівень емпатії.

Таким чином, суверенність психологічного простору певним чином впливає на прояв як деструктивних (конфліктність і агресивність), так і соціально бажаних (емпатія) особливостей спілкування учасників дослідження.

Найбільшою мірою депривованість суверенності психологічного простору особистості пов'язана з проявом у спілкуванні вразливості, нетерпимістю до думки інших та негативної агресивності. Більшість деструктивних проявів у спілкуванні в обстеженій вибірці взаємозалежні з депривацією суверенності фізичного тіла та

суверенності території. Суверенність звичок виявилася позитивно зв'язаною із запальністю та конфліктність учасників дослідження.

Чим вище суверенність психологічного простору, тим менш розвинена емпатія в обстежених юнаків і дівчат, менш виражена спрямованість уваги, сприйняття і мислення емпатуючого на сутність іншої людини – на її стан, проблеми, поведінку, здатність респондента діяти в умовах дефіциту вихідної інформації про них, спираючись на підсвідомий досвід та загальний рівень емпатії.

Список використаних джерел

1. Нартова-Бочавер С. К. Опросник «Суверенность психологического пространства» – новый метод диагностики личности / С. К. Нартова-Бочавер // Психологический журнал. – 2004. – № 5. – С. 77–89.
2. Нартова-Бочавер С. К. Теория приватности как направление в зарубежной психологии / С. К. Нартова-Бочавер // Психологический журнал. – 2006. – Т. 27, № 5. – С. 28–39.
3. Нартова-Бочавер С. К. Человек суверенный: психологическое исследование субъекта в его бытии / С. К. Нартова-Бочавер. – СПб. : Питер, 2008. – 400 с.

Одержано 05.02.2016

Суверенность психологического пространства личности формируется в процессе активного взаимодействия с социальным окружением. Суверенность психологического пространства определенным образом влияет на характер взаимодействия субъекта. Дери́ватива суверенности психологического пространства личности связана с обидчивостью, нетерпимостью к мнению других, негативной формой агрессивности, высоким уровнем эмпатии.

Ключевые слова: суверенность психологического пространства личности, взаимодействие, эмпатия, агрессия, конфликтность.

The sovereignty of psychological space of personality is formed in the process of the active co-operating of man with social surroundings. The sovereignty of psychological space definitely influences on character of co-operation of subject. The derivate of sovereignty of psychological space of personality is related to vulnerability, by an intolerance to the ideas other, by the negative form of aggressiveness, high level of empathy.

Keywords: sovereignty of psychological space of personality, co-operation, empathy, aggression, conflict.



УДК 159.9

Олексій Володимирович ШЕВЯКОВ,

доктор психологічних наук, професор,

завідувач кафедри психології

Дніпропетровського гуманітарного університету;

Яніна Анатоліївна СЛАВСЬКА,

кандидат педагогічних наук,

доцент кафедри соціально-гуманітарних дисциплін

Дніпропетровського гуманітарного університету

ВПЛИВ МУЗИКИ НА ПСИХОЛОГІЧНИЙ СТАН УЧНІВ СПОРТИВНОЇ ШКОЛИ

У статті розглянуто проблему впливу музики деяких композиторів на психологічне здоров'я учнів, що навчаються в умовах спеціалізованої спортивної школи. Схарактеризовано особливості умов навчання. Висвітлено характер впливу музики, створеної композиторами різних історичних епох на психофізіологічний стан учнів.

Розглянуто можливість використання музики як на заняттях фізичної культури, так і під час проведення змагань, виставок та інших шкільних заходів. Встановлено обмеження стосовно використання окремих музичних творів.

Ключові слова: спеціалізована спортивна школа, педагогічні умови навчання, функціональна музика, психофізіологічний стан, музичний вплив.

Постановка проблеми та її зв'язок з важливими науковими завданнями.

Музика впливає на психофізіологічний стан людини, є засобом формування та підтримання необхідного рівня працездатності, але конкретний вплив музичних творів композиторів різних епох на функціональний стан людини досліджений недостатньо.

Аналіз останніх досліджень та публікацій.

Дослідженням сприйняття музики займалися різні вчені. О. М. Леонтьєв досліджував сприйняття мистецтва, його психологічні механізми, чинники і процеси; в Ю. Б. Гиппенрейтер є праці, присвячені аналізу сприйняття звуків музики; у В. П. Морозова – роботи, присвячені виділенню емоційно значимого забарвлення музичних звуків; Б. А. Яворський присвятив свої праці пошуку загальних закономірностей музичних і мовних інтонацій. Але далеко не всі компоненти впливу музики на психофізіологічний стан людини є досить вивченими, що складає окрему психологічну проблему [1–3].

В умовах однієї з спортивних шкіл м. Дніпропетровська було проведено дослідження, метою якого є з'ясування характеру впливу музики, створеної композиторами різних історичних епох на психофізіологічний стан учнів.

Виклад основного матеріалу. Для реалізації поставленої мети нами було досліджено психологічне здоров'я учнів спортивної школи (СШ). Під спостереженням знаходилися 363 підлітки середнього шкільного віку (11–13 років).

У спортивній школі учні молодших і старших класів знаходяться в різних соціальних умовах: учні молодших класів (вік учнів від 6 до 9–10 років) мають постійну класну кімнату, переважно по всіх предметах, одного викладача, обов'язкові, сплановані відвідини ідальні. Учні середніх і старших класів (вік учнів від 10 до 17–18 років) вчать в різних класних кімнатах, які відповідають певним дисциплінам, є велика кількість викладачів, перебування в школі супроводжується більшою динамікою, включаючи кількість переміщень по школі відповідно до розкладу занять, швидкість цих пересувань, загальна кількість людей, з якими учні середніх і старших класів стикаються протягом всього учбового дня. В цілому, всі учні спортивної школи знаходяться в атмосфері динаміки, великого скупчення людей різних вікових груп (враховуючи вік як учнів, так і викладачів), швидкої зміни учбових предметів всілякої спрямованості, а, отже, повинні володіти високою швидкістю реагування, перемикання всіх психічних процесів (сприйняття, уваги, мислення, пам'яті, уяви і ін.). Характер спілкування різний, з одного боку, тому що в спортивній школі знаходяться представники багатьох вікових груп, а з іншого боку, характер спілкування досить специфічний. Ця специфіка виражається, в першу чергу, у взаєминах «учень – вчитель». У цих стосунках присутні правила субординації, характер стосунків діловий, наповнений обов'язками, шкільними дисциплінарними правилами. При опиті як учнів, так і викладачів спортивної школи, з обох сторін пролунав опис відчуттів недовір'я, недовомовленості, нещирості, напруженості в спілкуванні викладачів і учнів. У взаєминах «учень – учень» спостерігається повноцінніше спілкування серед ровесників. Випадки повноцінного спілкування учнів між різними віковими групами присутні в малій мірі, хоча в умовах спортивної школи є всі можливості для такого спілкування (перерви і присутність різних вікових груп дітей). Необхідно відзначити різну спрямованість інтересів і захоплень учнів спортивної школи, що само по собі утрудняє процес спілкування, роблячи його

формальним. Що стосується естетичного, художнього оформлення спортивної школи, то необхідно відзначити, що всі учні знаходяться в досить просторах, світлих приміщеннях, в яких, в більшості випадків, присутні кімнатні квіти, які, безумовно, надають затишок і теплоту атмосфері класу. Але при цьому потрібно відзначити достатню одноманітність оформлення, яке останнім часом все частіше відповідає «евростандарту». До найяскравіших прикладів художнього оздоблення можна віднести лише наочне приладдя з географії, історії, біології, англійської мови. І, нарешті, ми можемо відзначити, що всі перерви між заняттями в спортивній школі проходять на тлі загального дуже сильного шуму, який створюють самі ж учні. Звичайно, з одного боку, функціональним завданням перерви є розрядка, яка супроводжується відсутністю розумових операцій і наявністю фізичної активності. Але, з іншого боку, велика кількість дітей, що знаходяться в стані «розрядки», складає загрозу перетворитися на некеровану масу, в натовп, що часто і відбуваються в школі, наводячи дітей до фізичних і психологічних травм.

Вивчаючи особливості процесу навчання в середній спортивній школі, ми можемо констатувати наступне. Міра інформаційного навантаження в спортивній школі відповідає нормі, розрахованій на середній рівень розвитку дитини з врахуванням особливостей віку. Це стандартний набір учбових дисциплін, індивідуальний для кожного класу середньої школи. До нього додається, на розсуд школи, невелика кількість факультативних занять і секцій. Кількість учнів в класі коливається від 25 до 38. Таке кількісне наповнення класів не сприяє виконанню таких важливих умов психологічного здоров'я, як робота з врахуванням індивідуально-психологічних особливостей учнів, індивідуальна допомога в соціально-психологічній адаптації і розвиток потенціалу кожного учня. Якісне наповнення класів, відповідно до успішності учнів, присутнє, але вираженої якісної відмінності між класами, нами не спостерігалось. Структура уроку, відповідно до плану роботи, допускає: пояснення нового матеріалу, перевірку домашнього завдання, проведення опиту, закріплення старого матеріалу, проведення самостійних і контрольних робіт. Можливе використання під час уроку всіляких художніх матеріалів (фільми, слайди, картини) і наочних посібників. Використання таких матеріалів підвищує зацікавленість, допитливість до теми, що вивчається, увагу і якість запам'ятовування нового матеріалу, діє за принципом контрасту. Емоційна напруга в процесі навчання в спортивній школі має неспостійний характер. Під час звичайного робочого процесу емоційна напруга підвищується лише у тих учнів, які викликані вчителем до дошки, а також в тих, які чекають цього.

Матеріали і методи дослідження.

Для проведення дослідження були використані наступні методики: на першому етапі досліджувани виконували методику «Вільний малюнок» [1], на другому етапі був використаний метод вільних описів (модифікована нами методика САН [2]) – досліджуваним було запропоновано діагностувати себе по критеріях тесту САН: настрої, самопочуття, активність. Необхідно було описати свій стан, які дії зараз хочеться вчиняти, які виникають образи, які бажання – і все це необхідно було записати. Далі пропонувалося прослухати невеликий уривок музики (2–3 хвилини) і потім знову повторити діагностику.

Для прослухування досліджуваним було запропоновано п'ять музичних фрагментів:

- І.С. Бах. «Арія»;
- В. А. Моцарт. Концерт для фортепіано з оркестром № 14, III ч.;
- Ф. Шопен. «Вальс» № 9;
- С. Прокоф'єв. Концерт для фортепіано з оркестром № 4, I ч.;
- А. Шнітке. «Тема Паганіні» для скрипки.

Вибір композиторів був обумовлений типовістю епохи, а вибір творів допускав низьку впізнанність у невідготовленого слухача і одночасно, найбільшу співвіднесеність до стилю даного композитора.

Результати досліджень та їх обговорення.

На підставі отриманих результатів і усереднювання даних, були виявлені наступні тенденції:

– музика І. С. Баха викликає позитивні емоції, але в 45 % досліджуваних – з відчуттям настороженості, в 35 % вона викликала змішані відчуття – від розслаблення, стану спокою, повної пасивності до напруги, з відчуттям тривоги. В 68 % досліджуваних вона знижувала активність, але при цьому в 62 % покращувала самопочуття;

– музика В. А. Моцарта 85 % досліджуваних наводила в урівноважений, гармонійний, здоровий стан, в 70 % покращувала настрій, знижувала відчуття тривожності, в 64 % виникали прагнення до активності, оптимізм, підвищене відчуття свободи і упевненості в собі;

– музика Ф. Шопена в 70 % досліджуваних покращувала настрої і самопочуття, вводила їх в стан внутрішньої, душевної гармонії, давала позитивні емоції, гарний настрій, в 55 % – вводила в стан спокою, рівноваги, відпочинку, викликала значне ($p < 0,05$) зниження рівня тривожності;

– музика С. Прокоф'єва 90 % досліджуваних вводила в стан підвищеної активності, викликаючи відчуття бадьорості, сміливості, упевненості в собі, бажання діяти, робочий настрій;

– музика А. Шнітке в 86 % досліджуваних викликала негативні емоції (навіть підсвідомо), відчуття тривоги, пригніченості, страху, агресії, значно ($p < 0,05$) погіршувала настрій і самопочуття, але одночасно, в 66 % підвищувала активність.



Рис. 1. Динаміка самопочуття



Рис. 2. Динаміка активності

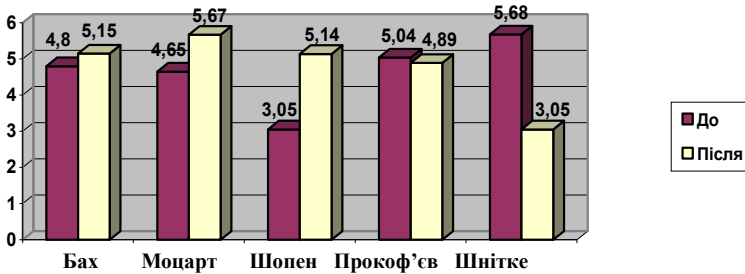

Рис. 3. Динаміка настрою

Обробка отриманих даних дозволила визначити середні бали по кожному з досліджуваних параметрів (самопочуття, активність і настрої) та достовірну за критерієм Стьюдента динаміку змін ($p < 0,05$) функціонального стану. Динаміка змін, викликаних дією музики, представлена на рис. 1–3.

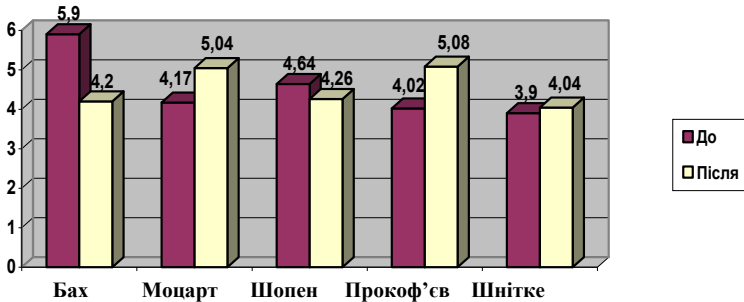
Результати, отримані після проведення експерименту по методиці «Вільний малюнок» виявили наступні тенденції.

Музика І. С. Баха.

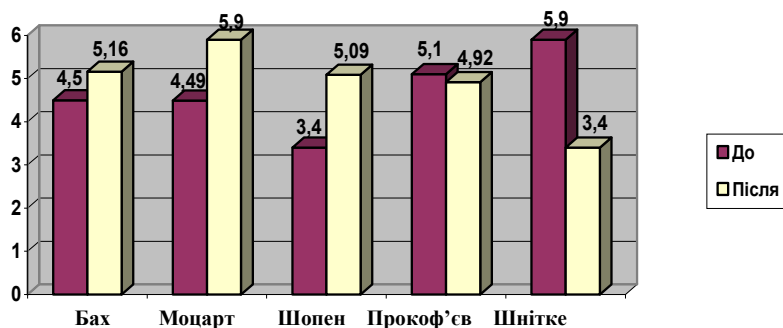
У виборі кольорів для малюнка на дану музику можна відмітити їх велику різноманітність – від чорного до білого, від ніжних, пастельних до похмурих зловісних тонів. Зустрічається як повне заповнення простору аркуша, так і його заповнення на 20–30 %. Фоном служить як білий колір (натуральний колір аркуша паперу) – 40 % малюнків, як світлі відтінки – 25 %, так і темні тони – 35% малюнків. Така розбіжність явно відображає характер і тематику музики І. С. Баха, підкреслюючи її конфліктний характер, дух боротьби добра і зла.

Таким чином, в малюнках присутні, з одного боку образи, які відображають спокій, благодать, тишу – спокійне море, безвітряні пейзажі з гарною погодою: світанок, місячна, ясна ніч, сонячний день. Для таких малюнків були використані ніжні кольори – від білого до яскраво-зеленого, який був самим темним, а найяскравіший використаний колір – жовтий. Таких малюнків 50 %. З них в 70 % наголошується присутність конкретних, перерахованих вище образів, а в 30 % малюнків присутнє змішування фарб, які належать до однієї палітри і гармонійно переходять одна в іншу. На всіх малюнках цієї тематики виявлена повна відсутність чітких ліній і різких штрихів. Це говорить про стан спокою, повну пасивність.

А малюнків з прямо протилежною тематикою – відповідно 45 %. На цих малюнках конкретні образи зустрічаються в 30 % малюнків. Це хрести, ворони, хмари, дерева, які гнуться, смерч; у 20 % зустрічається образ жінки, без промальовування рис обличчя, змалюваного на повний зріст, в довгому платті і з волоссям, яке розвівається, намальовані чорним або фіолетовим кольором. У 70 % випадків малюнки позаобразні, безсюжетні, хоча в них наголошується чітке штрихування, обкресленість змальовуваних фігур, немає розмитості, плавних переходів, контрастності. Найсвітлішим тоном, не рахуючи білого фону паперу, був брудно-жовтий, найтемнішим – густо-чорний. Вибір колірної гамми і характеру листа говорить про виниклий страх, пригніченість, здобуття негативних емоцій, виникнення відчуття тривожності і агресії, як засобу захисту.

Музика В. А. Моцарта.

Відзначаємо колірну яскравість і різноманітність, що властиві самій музиці Моцарта, якого вже в дитинстві називали «сонячним хлопчиком». Вибрані кольори переважно світлі і насичені – найтемніший бузковий, а найсвітліший – білий. Фоном для малюнків у 80 % випадків був вибраний білий (натуральний колір аркуша паперу), в інших 20 % – це яскраві світлі тони – жовтий, салатний, синьо-блакитний. Вибір такої колірної гамми говорить про позитивне сприйняття даної музики, про гарний, радісний настрій. У всіх малюнках наголошується гармонійне використання кольорів, тобто в одному малюнку використовується колірна палітра фарб, які належать до одного колірного напрямку (червоно – жовто-зелена; зелено-синьо-фіолетова і т. п.), а це говорить про внутрішню гармонію і рівновагу.

Наявність образності спостерігається у 80 % малюнків. Це і образи природи – пейзажі лугов, моря, квітучого саду; цікаво відзначити, що на 60 % малюнків присутнє зображення сонця, також зустрічаються зображення свята, люди, які веселяться, сцени балу, прогулянок і розваг. На малюнках, які залишилися, і які не несуть чіткого відображення образу, використовувалися рослинні елементи. У малюнках спостерігається явна потреба в русі – якщо море, то колишеться, якщо рослина, то в'ється або проростає, якщо люди, то в русі, тобто дуже мало статичних образів, всього в 10% малюнків. Це говорить про те, що дана музика викликає відчуття активності за відсутності відчуття напруженості, викликає радість, бажання, захват, рухливість.

Всі зображення адекватні, пропорційні, розташовані рівномірно або симетрично, що говорить про упевненість, адекватне сприйняття дійсності. Можна розглядати чітку спрямованість ліній в 50 % малюнків, що можна розглядати як упевненість у виборі, а в інших 50 % є доповнення, прикрашання образів дрібними деталями – завитки, крапки, штрихи, що говорить в деякій мірі про збудження, яке може давати легку напругу, але під впливом позитивних емоцій немає причин для виникнення тривожності. Це швидше говорить про напругу, яка пов'язана з відчуттям захвату, а також легкістю і безпосередністю.

У малюнках не спостерігається густого заповнення простору аркуша :

- 60% – заповнено 60 % аркуша;
- 30% – заповнено 25–40 % аркуша;
- 10% – заповнено 80 % аркуша;
- 0% – заповнено 100 % аркуша.

На нашу думку, це, у поєднанні з достовірною позитивною динамікою, говорить про відчуття свободи, як можливість відкриття нових перспектив.

Музика Ф. Шопена.

У цій частині малюнків спостерігається перевага використання світлих фарб – найтемнішим є матово-зелений, найяскравішим (зустрічається лише в 10 % малюнків) – червоний, а найсвітлішим – білий. Цікаво, що в 60 % фоном для зображення був вибраний білий колір (тобто незмінений колір аркуша), в 25% фон обрано зі світлих і нижніх тонів (рожевий, жовтий, салатний), а в 15 % – темніші кольори і їх відтінки. Це говорить про позитивні емоції, гарний настрій, стан спокою, рівноваги, відпочинку. Такі емоції були відмінною рисою мистецтва в епоху романтизму – риси мрійня і кохання. Частіше в малюнках зустрічаються розмиті образи, ніж добре промальовані. Образність присутня в 60 % малюнків – це образи природи в з'єднанні з гарною погодою, це квіти, веселка, птахи, сонце, дерева, блакитне піднебесся зі світлими хмарами. Всі перераховані предмети намальовані адекватними по співвідношенню розмірів, і правильними за формою. З цього можна зробити наступний висновок – музика вводить досліджуваних в стан внутрішньої, щирої гармонії.

Останні 40 % – позаобразні малюнки. В них спостерігається присутність ажурних, витончених, довгих, тонких ліній, також використання рослинних елементів.

Повне заповнення аркуша фарбою спостерігається в 30 % малюнків.

У 35 % малюнків можна спостерігати доповнення основних образів дрібними деталями – завитки, крапки, бризки, невеликі штрихи. Це говорить про певну міру збудження, яке може давати легку напругу, але під впливом позитивних емоційних переживань, при цьому немає причин для виникнення тривожності. Це швидше говорить про можливий прояв активності, але спрямованої не на роботу.

Музика С. Прокоф'єва.

Колірна насиченість малюнків свідчить про позитивний емоційний стан, який збігається із завданням, поставленим мистецтву за радянських часів. У малюнках часто використовувалися кольори яскравих, насичених, соковитих тонів – червоний, яскраво-червоний, жовтий, яскраво-зелений, помаранчевий і тому подібні. Наголошується сміливе змішування фарб. Це говорить про стан активності, сміливості, впевненості в собі. Наголошується адекватне, гармонійне розташування образів, штрихів і деталей на малюнку. У 90 % малюнків аркуш повністю заповнений. Явного промальовування, чіткості ліній в малюнках не спостерігається, що також говорить про відсутність тривожності, спокійний, оптимістичний настрій. У 80 % малюнків не відмічено явних, конкретних образів. В основному це різні рослинні елементи, а також передача відчуття вогню, вітру, відчуття руху, динаміки.

У 20 % малюнків відмічена наявність образів – представлені всі види рослин (дерева, чагарники, квіти, палісади), коні, які скачуть, зустрічаються образи людей – наїзники, лицарі, діти, які грають в доганялки, катаються на гоїдалках). Все перераховане говорить про заряд позитивно налагодженої активності, прагнення діяти, бадьорість і сміливість.

Музика А. Шнітке.

Переважно використовувалися темні кольори і відтінки – самим темним був насичено чорний, а світлим – світло-коричневий і темно-жовтий. Наголошується явна присутність на розмитому фоні чітких ліній, різних штрихів. Це говорить про негативні емоції, про підвищену тривожність і тенденцію до виникнення агресії.

Висновки. Таким чином, для поліпшення емоційно-функціонального стану учнів в спортивній школі рекомендується використовувати звучання музики як фону. На розсуд адміністрації і педагогів, це можуть бути перерви, час перед початком занять, коли учні збираються в холі, коридорах, класах. Також можливо використовувати звучання музики як фону на заняттях з фізичного виховання, під час проведення суботників, змагань, виставок і інших шкільних заходів.

Під час перерв гармонізуючий вплив зробить музика В. А. Моцарта – вона підвищує і активність, і самопочуття, і особливо, настрої. Перед початком занять слід використовувати музику В. А. Моцарта і С. Прокоф'єва, тому що вона значно підвищує активність, дає бадьорість і бажання діяти, при цьому нейтрально впливаючи на самопочуття і настрої. У такому поєднанні і послідовності буде здійснена ефективніша підготовка організму до занять, що включає і гарний настрій, і активність, і самопочуття.

Під час обідньої перерви ідеально підійде музика Ф. Шопена, який прекрасно відновить, поліпшить самопочуття, підніме настрої, знизить тривожність, отриману під час вже минулих занять, при цьому знизивши активність, дасть організму розслабитися, поновитися. Під час занять фізкультурою можна скористатися музикою В. А. Моцарта і С. Прокоф'єва, враховуючи зростання активності при її слуханні, а під час занять працюю, дівчаткам добре підійде музика В. А. Моцарта і Ф. Шопена, а хлопчикам – В. А. Моцарта і С. Прокоф'єва. Під час проведення активних, діяльних шкільних заходів, таких як суботники і різні змагання, краще використовувати музику В. А. Моцарта і С. Прокоф'єва. А під час проведення заходів, які повинні сприяти відпочинку, приємному, веселому проведенню часу, краще використовувати музику В. А. Моцарта і Ф. Шопена.

Музику І. С. Баха не рекомендується використовувати протягом робочого дня, тому що в 45% досліджуваних вона викликала відчуття тривожності, яке може негативно відбитися на самопочутті учнів, а музику А. Шнітке, як і інших композиторів авангардного стилю, враховуючи результати досліджень, рекомендується слухати в індивідуальному порядку, або на концертах, тому що на них приходить слухач, підготовлений і налаштований на стиль даної музики.

Перспективи подальших досліджень вбачаються у вивченні поєданого впливу різних видів мистецтва на психологічне здоров'я учнівської молоді.

Список використаних джерел

1. Венгер А. Л. Психологическое консультирование и диагностика. Ч. 1 / А. Л. Венгер. – М., 2014. – 154 с.

2. Леонтьев Д. А. Введение в психологию искусства / Д. А. Леонтьев. – М., 2008. – 111 с.

Одержано 03.02.2016

В статье рассмотрена проблема влияния музыки некоторых композиторов на психологическое здоровье учеников, которые обучаются в условиях специализированной спортивной школы. Охарактеризованы особенности условий обучения. Освещен характер влияния музыки, созданной композиторами разных исторических эпох на психофизиологическое состояние учеников. Рассмотрена возможность использования музыки как на занятиях по физической культуре, так и во время проведения соревнований, выставок и других школьных мероприятий. Установлены ограничения относительно использования отдельных музыкальных произведений.

Ключевые слова: специализированная спортивная школа, педагогические условия обучения, функциональная музыка, психофизиологическое состояние, музыкальное влияние.

In the article the problem of influence of music of some composers is considered on the psychological health of students which studies in the specialized sporting school. The features of the teaching are described. Character of influence of music, created by the composers of different historical epochs on the psychophysiological state of students is lighted up. Possibility of music is considered both on employments on a physical culture and during the leadthrough of competitions, exhibitions and other school measures. Set limitation in relation to the use of separate pieces of music.

Keywords: specialized sporting school, pedagogical terms of teaching, functional music, psychophysiological state, musical influence.



УДК 159.953.4

Диана Вячеславовна ШТРЫГОЛЬ,

кандидат медицинских наук, доцент,
доцент кафедры социологии и психологии факультета № 6 (права и массовых коммуникаций) Харьковского национального университета внутренних дел;

Елена Григорьевна ШАХОВА,

кандидат биологических наук,
старший преподаватель кафедры социологии и психологии факультета № 6 (права и массовых коммуникаций) Харьковского национального университета внутренних дел

ВЛИЯНИЕ КИНЕЗИОЛОГИЧЕСКОЙ ГИМНАСТИКИ НА ПАМЯТЬ И УСПЕВАЕМОСТЬ МЛАДШИХ ШКОЛЬНИКОВ

В работе представлены результаты исследования влияния кинезиологической гимнастики на память и успеваемость младших школьников. Установлено, что регулярное выполнение упражнений кинезиологической гимнастики сопровождается повышением эффективности слухового, зрительного, моторно-слухового и комбинированного способов

запоминания. Эти результаты позволяют рекомендовать кинезиологическую гимнастику для развития познавательных процессов младших школьников и повышения их обучаемости.

Ключевые слова: кинезиологическая гимнастика, память, успеваемость, младшие школьники.

Научные исследования, проводимые в психологии и нейрофизиологии, выявили, что определенные физические движения оказывают влияние на развитие интеллекта человека. На основании полученных данных возникла новая система – Образовательная Кинезиология, направленная на оптимизацию деятельности мозга через физические движения. На теоретической базе образовательной кинезиологии американскими психологами Полом и Гейлом Деннисон была разработана программа нейрогимнастики – «Гимнастика мозга» [4; 5]. В результате выполнения специально подобранных упражнений происходит координация работы правого и левого полушарий головного мозга, активизация и интеграция моторной коры лобных долей мозга, базального ганглия и мозжечка [6, с. 16]. Указанные эффекты сопровождаются улучшением психоэмоционального состояния и повышением обучаемости детей, что особенно важно в условиях повышения общей информационной и психологической нагрузки на современных школьников.

Ранее нами было установлено, что кинезиологическая гимнастика повышает устойчивость, избирательность, объем внимания и умственную работоспособность младших школьников [7, с. 57]. В данной работе приводятся результаты изучения влияния кинезиологической гимнастики на память и успеваемость младших школьников.

В исследовании принимали участие учащиеся второго класса одной из общеобразовательной школы г. Харькова. С ними в течение месяца ежедневно в первую половину дня проводились пятнадцатиминутные занятия кинезиологической гимнастикой, которые включали 3 упражнения – «перекрестные шаги», «ленивые восьмерки» и «крюки» [6, с. 17–19].

Тестировались слуховая, зрительная, моторно-слуховая и комбинированная память [2], а также оценивалась динамика запоминания (тест на запоминание 10 слов) [3].

Исследования в экспериментальной группе проводились до, во время (через 2 недели после начала эксперимента) и после кинезиологической коррекции (через два месяца после начала эксперимента), а в контрольной группе в начале эксперимента и через 2 месяца.

Для статистической обработки полученных результатов применялся критерий Стюдента и критерий Вилкоксона.

Сравнение контрольной и экспериментальной групп не выявило существенных различий показателей слуховой, зрительной, моторно-слуховой и комбинированной памяти до начала коррекции.

В экспериментальной группе после двух недель тренинга статистически значимо улучшилась зрительная (средний показатель коэффициента памяти увеличился с 0,39 до 0,53; $p < 0,001$), моторно-слуховая (с 0,39 до 0,51; $p < 0,01$) и комбинированная память (с 0,38 до 0,50; $p < 0,01$), а через два месяца и слуховая память (с 0,36 до 0,49; $p < 0,01$). В контрольной группе при повторном тестировании через два месяца также произошло улучшение слуховой памяти.

Улучшение процессов запоминания может быть связано с активизацией лобных долей головного мозга, возникающей при регулярном выполнении упражнений кинезиологической гимнастики. Лобные доли головного мозга вовлечены в процесс программирования, регуляции и контроля за протеканием психической деятельности. По-видимому, регулярная активизация премоторных областей (в процессе выполнения

кинезиологических упражнений) способствует улучшению организации произвольной деятельности вообще и процессов запоминания в частности.

Следует отметить, что ни в течение первых 2 недель, ни в последующем не зарегистрировано статистически значимых изменений результатов выполнения пробы на запоминание 10 слов. То есть, не установлено влияния кинезиологической гимнастики на динамику мнестической деятельности.

Улучшение памяти, а также внимания и умственной работоспособности (о чем сообщалось ранее [7, с. 57]), наблюдавшееся у школьников под влиянием кинезиологической гимнастики, сопровождалось повышением их школьной успеваемости по математике и русскому языку. В то время как в контрольной группе не произошло существенных изменений успеваемости по математике и русскому языку, в экспериментальной группе оценки по математике выросли с 8,95 в первом полугодии до 9,21 во втором, и по русскому языку с 8,57 до 9,19, соответственно ($p=0,004$). Рост успеваемости школьников может быть связан с позитивным влиянием кинезиологических упражнений на их познавательные процессы, и, в частности, на память.

Интересно, что успеваемость по чтению в экспериментальной группе не изменилась, а в контрольной – существенно повысилась – с 8,99 до 9,32. Возможно, мы наблюдаем «оборотную сторону медали». Известно, что упражнения кинезиологического тренинга вызывают образование и миелинизацию в мозолистом теле большого количества нервных путей, что приводит к интеграции правого и левого полушария головного мозга. В результате тормозится формирование «левополушарной стратегии чтения» [1], что может приводить к снижению скорости чтения. Однако, это объяснение нуждается в дальнейшей проверке.

Выводы:

1. Кинезиологическая гимнастика повышает эффективность слухового, зрительного, моторно-слухового и комбинированного способов запоминания, но не влияет на динамику мнестической деятельности.

2. Полученные результаты позволяют рекомендовать использование кинезиологической гимнастики для развития познавательных процессов младших школьников, повышения их обучаемости.

Список использованных источников

1. Баккер Д. Дж. Дислексия: нейропсихологическая классификация и лечение / Д. Дж. Баккер // Журнал неврологии и психиатрии им. С. С. Корсакова. – 1996. – № 2. – С. 72–78.
2. Пашукова Т. И. Практикум по общей психологии [Электронный ресурс] / Т. И. Пашукова, А. И. Допира, Г. В. Дьяконов. – Режим доступа: <http://psylib.ukrweb.net/books/pasht01/index.htm>.
3. Практикум по общей экспериментальной и прикладной психологии / Под общ. ред. А. А. Крылова, С. А. Маничева. – 2-е изд., перер. и доп. – СПб. : Питер, 2000. – 560 с.
4. Сиротюк А. Л. Обучение детей с учетом психофизиологии / А. Л. Сиротюк. – М. : Сфера, 2001. – 128 с.
5. Ханнафорд К. Мудрое движение. Мы учимся не только головой / Карла Ханнафорд. – М. : Восхождение, 1999. – 238 с.
6. Шанина Г. Е. Кинезиологические методы коррекции нарушений межполушарного взаимодействия и функция обучения / Г. Е. Шанина // Вестник психосоциальной и коррекционно-реабилитационной работы. – 2002. – № 3. – С. 10–28.
7. Штрыголь Д. В. Влияние латеральной терапии на внимание младших школьников / Д. В. Штрыголь, О. А. Федорченко // Практична психологія та соціальна робота. – 2014. – № 9 (186). – С. 54–58.

Одержано 10.02.2016

У роботі наведено дослідження впливу кінезіологічної гімнастики на пам'ять і успішність молодших школярів. Встановлено, що регулярне виконання вправ кінезіологічної гімнастики супроводжується підвищенням ефективності слухового, зорового, моторно-слухового і комбінованого способів запам'ятовування. Ці результати дозволяють рекомендувати кінезіологічну гімнастику для розвитку пізнавальних процесів молодших школярів та підвищення їх здатності до навчання.

Ключові слова: кінезіологічна гімнастика, пам'ять, успішність, молодші школярі.

The paper presents the results of investigation of kinesiology exercises influence on memory and progress of the elementary school students. It was found that regular kinesiology exercises accompanied by increased efficiency of auditory, visual, motor and combined methods of memorization. These results allow us to recommend kinesiology exercises for the development of cognitive processes of students of the elementary school and improvement of their educability.

Keywords: kinesiology exercises, memory, progress, the elementary school students.



Секція 2 СПЕЦІАЛЬНА ПСИХОЛОГІЯ, ПСИХОЛОГІЯ ДІЯЛЬНОСТІ В ОСОБЛИВИХ УМОВАХ

УДК 159.96

Наталія Євгенівна АФНАСЬЄВА,

кандидат психологічних наук, доцент,

доцент кафедри психології діяльності в особливих умовах

Національного університету цивільного захисту України

ПСИХОСОЦІАЛЬНИЙ ПІДХІД У КОНСУЛЬТУВАННІ КЛІЄНТІВ ІЗ СИМПТОМАМИ ПТСР

У статті проаналізовані особливості психосоціального підходу при консультуванні осіб, які мають симптоми ПТСР. Його сутність полягає у тому, що при роботі з клієнтами даної категорії необхідно застосовувати ресурси, які знаходяться у найближчому оточенні людини, у першу чергу, соціальну підтримку. Крім того, потрібно змістити акцент на позитивні наслідки травматизації, які полягають в особистісному зростанні та самоактуалізації.

Ключові слова: психологічне консультування, травма, ПТСР, соціальний ресурс, особистісне зростання.

Посттравматичний стресовий розлад (ПТСР) – психологічний стан, який виникає як результат психотравмуючих ситуацій, що виходять за межі звичайного людського досвіду, і загрозливих фізичних цілісності суб'єкта або інших людей. Відрізняється пролонгованою дією, має латентний період, і виявляється в період від шести місяців до десяти років і більше після перенесення одноразової або повторно діючої психологічної травми [3].

Істотний науковий внесок до дослідження протікання і механізмів посттравматичного стресового розладу внесли такі видатні психологи як В. А. Бодров, І. В. Ващенко, А. Г. Караяні, М. С. Корольчук, В. А. Моляко, О. О. Лазебна, М. Є. Зеленова, І. Г. Малкіна-Пих, Я. В. Подоляк, Н. В. Тарабріна, Б. Бадмаєв, А. Столяренко, І. М. Слюсар, Х. І. Турецька і багато інших, роботи яких свідчать про наявність у більшості працівників, що мають досвід діяльності в екстремальних умовах ознак психосоматичних захворювань і прикордонних нервово-психічних розладів.

Деадаптації, викликані ПТСР, виявляються у поведінці, діяльності, спілкуванні пожежних-рятувальників. Крім того, що вони самі страждають від проявів цього розладу, мають труднощі й негативні переживання і близькі їм люди, друзі, колектив. Також значно частіше спостерігається аутоагресивна поведінка у вигляді самоушкоджень і суїцидальних спроб. Один з критеріїв, який доповнює картину постстресового стану, полягає в тому, що цей розлад порушує соціальну, професійну й іншу значущу діяльність.

Таким чином, ПТСР є комплексом реакцій людини на травму, де травма визначається як переживання, потрясіння, яке у більшості людей викликає страх, жах, безпорадність. Порушення, що розвиваються у пожежних-рятувальників після пережитої травми, зачіпають всі рівні людського функціонування і можуть виявлятися у вигляді тривожності, агресивності, зривів професійної діяльності, міжособистісних і сімейних конфліктів, зловживання алкоголем, призводять до стійких змін особистості.

Наслідки психічної травми можуть з'явитися відразу після перебування у травматичній ситуації, а можуть виникнути після багатьох років. Причому ці наслідки можуть не зникнути з часом, а стати причиною стійкої дезадаптивної поведінки. Посттравматичні реакції виводять людину з ладу, позбавляють її можливості продуктивного спілкування з іншими людьми, порушують соціальну, професійну або іншу значущу діяльність. Подібні явища пов'язують з порушенням психологічної адаптації, професійної працездатності, погіршенням якості життєдіяльності у цілому.

У числі найбільш значущих питань, що вимагають відповіді у зв'язку зі значними методологічними утрудненнями, постає проблема відбиття параметрів психотравмуючої ситуації у внутрішньому, суб'єктивному світі особистості в аспекті надання психологічної допомоги.

Для дослідження рівня вираженості симптомів ПТСР у пожежних-рятувальників нами використовувалася «Шкала клінічної діагностики ПТСР», отримані результати представлені в табл. 1.

Таблиця 1

Показники вираженості симптомів ПТСР у пожежних-рятувальників (у балах)

Показники	F (інтенсивність симптомів)	I (частота симптомів)	T (загальний бал)
M±σ	19,35±6,7	22,0±6,5	34,8±8,3

На підставі отриманих результатів ми розділили досліджуваних на дві групи: до першої увійшли пожежні-рятувальники, що мають виражені симптоми ПТСР, в кількості 21 особи; у другу – ті, хто не мають симптомів ПТСР, тобто «норма», в кількості 43 осіб. По групах результати розподілилися таким чином (табл. 2).

Таблиця 2

Середні значення показників CAPS у пожежних-рятувальників (у балах)

Показники	1 група	2 група	t	p
F	27,4±5,2	11,3±8,3	4,1	0,001
I	29,8±7,7	14,2±5,6	3,9	0,001
T	46,9±9,1	22,7±7,4	7,7	0,001

Таким чином, ми виділили групу пожежних-рятувальників з явно вираженими симптомами ПТСР та саме з ними проводили психологічне консультування з метою зменшення негативних наслідків травматизації.

Перебіг ПТСР у цій групі досліджуваних проявляється відтворенням у свідомості психотравмуючої події, що повторюється і є нав'язливим. При цьому пережитий стрес перевищує той, який вони відчували у момент власно травмуючої події, і часто є надзвичайно інтенсивним переживанням, що викликає думки про суїцид з метою припинити напад. Також характерні кошмарні сни, що повторюються, і флешбеки. При цьому вони посилено уникають думок, відчуттів або розмов, пов'язаних з травмою, а також дій, місць або людей, які ініціюють ці спогади. Спостерігається характерна психогенна амнезія, коли людина не здатна відтворити в пам'яті психотравмуючу подію в подробицях. Має місце також постійна пильність і стан постійного очікування загрози. Стан так само ускладнюється соматичними розладами і захворюваннями – в основному з боку нервової, серцево-судинної, травної і ендокринної систем. Прояви посттравматичного стресового розладу у край різноманітні і з часом можуть змінюватися.

Дослідження виявили, що існує тісний зв'язок між способами подолання ПТСР і успішністю подальшої адаптації. Було встановлено, що найбільш ефективними є дві

сукупні (застосовувані комплексно) стратегії боротьби з ПТСР: 1) цілеспрямоване повернення до спогадів про травмуючу подію з метою її аналізу та повного усвідомлення всіх обставин травматизації; 2) усвідомлення носієм травматичного досвіду оборотного значення травматичної події для подальшого життя, реадaptaція потерпілого і вироблення навичок самопомоги [2].

Згідно психосоціального підходу, модель реагування на травму є багатофакторною, і необхідно враховувати вагу кожного фактору у розвитку реакції на стрес, а також фактори навколишнього середовища: соціальну підтримку, релігійні вірування, демографічні чинники, культурні особливості, наявність або відсутність додаткових стресів тощо.

На наш погляд, розгляд ідеалу «вдалого» переживання травматичного досвіду в контексті ліквідації симптоматики стресових порушень, підвищення адаптивних можливостей людини істотно збіднює уявлення про наслідки психічної травми. За рідкісним винятком (Л. І. Анциферова, Ф. Є. Василюк, М. Ш. Магомед-Емінов, В. Франкл, S. R. Maddi) в рахунок не приймається ймовірність позитивного придбання в процесі переживання, такого, наприклад, як можливість особистісного росту, пов'язаного з переживанням вищих цінностей, знаходження сенсу життя. Ф. Є. Василюк неодноразово підкреслює, що поза залежністю від того, що є результатом кризи – відновлення життя, перерваного кризою, або його переродження, людина так чи інакше вирішує проблему самоутворення, самобудівництва, що є, по суті справи, творчим процесом, який лежить в основі самоактуалізації особистості [1].

Психологічне консультування даної категорії клієнтів здійснювалося за наступною схемою, яка є класичною:

- Психодіагностика: визначення проблеми та наявності розладів; наявність травм в анамнезі; оцінка тяжкості депресії і тривоги.
- Виявлення основних тем, які слід опрацювати. Для цього клієнта просять подумки повернутися до події і спробувати визначити, які найважчі моменти в тому, що сталося. Спогади, пов'язані з найсильнішим дискомфортом, як правило, вони супроводжуються сильними емоційними реакціями, саме ці моменти підлягають подальшій роботі.
- Визначення яким змістом наділяє клієнт ці події, чи існують у нього образи, що виникають мимоволі. Аналізується модальність провідних емоційних переживань.
- Виявлення наслідків травми: зміна емоційного і фізичного стану, зміна в поведінці, психосоматичні розлади.
- Подальша робота по переробці травми – поживлення травматичних спогадів і їх переструктурування.

Таким чином, основним завданням психологічного консультування в переробці травматичного досвіду є не тільки значеннєва переробка події, що травмує, але і її адекватне включення в значеннєвий контекст із формуванням ціннісного відношення, спрямованого на особистісне зростання.

Список використаних джерел

1. Василюк Ф. Е. Психология переживания (анализ преодоления критических ситуаций) / Ф. Е. Василюк. – М. : Изд-во Моск. ун-та, 1984. – 200 с.
2. Малкина-Пых И. Г. Психологическая помощь в кризисных ситуациях / И. Г. Малкина-Пых. – М. : Эксмо, 2008. – 928 с.
3. Посттравматический стресс (ПТС) и некоторые способы его преодоления / [сост. Ю. В. Гуров, В. В. Деларю, Д. Ю. Гуров]. – Волгоград : ВГУ, 2004. – 186 с.

Одержано 01.02.2016

В статтє проаналізовані особенності психосоціального підходу при консьултрованні лиц, імеючих симптоми ПТСР. Его суцність заклочаеться в том, что при работе с клиентами данной категории необходимо использовать ресурсы, которые

находятся в ближайшем окружении человека, в первую очередь, социальную поддержку. Кроме того, нужно сместить акцент на положительные последствия травматизации, которые заключаются в личностном росте и самоактуализации.

Ключевые слова: психологическое консультирование, травма, ПТСР, социальный ресурс, личностный рост.

The article analyzes the features of the psychosocial approach in counseling of persons with PTSD symptoms. Its essence lies in the fact that the customer in this category should be used resources that are in the immediate environment of man, primarily, social support. In addition, the need to shift the focus on the positive effects of trauma that are as personal growth and self-actualization.

Keywords: psychological counseling, trauma, PTSD, social life, personal growth.



УДК 159.98:159.9.018

Людмила Володимирівна БОРОВИК,

кандидат психологічних наук, доцент,
професор кафедри загальнонаукових та інженерних дисциплін
Національної академії Державної прикордонної служби України
імені Богдана Хмельницького

ВИОКРЕМЛЕННЯ ЗОВНІШНІХ І ВНУТРІШНІХ ЧИННИКІВ У КОНТЕКСТІ ЗАДАЧІ ГЕНЕРУВАННЯ СТРАТЕГІЇ ФОРМУВАННЯ ПСИХОЛОГІЧНОЇ КОМПЕТЕНТНОСТІ ОФІЦЕРІВ-ПРИКОРДОННИКІВ

В статті розглядаються виокремлені значущі зовнішні та внутрішні чинники формування психологічної компетентності офіцерів-прикордонників, які виступають вихідними даними для такого аналітичного методу як SWOT-аналіз, котрий дозволить провести їх систематизацію і комплексне врахування.

Ключові слова: психологічна компетентність, офіцери-прикордонники, зовнішні та внутрішні чинники, SWOT-аналіз.

Актуальним питанням сьогодення для Державної прикордонної служби України (ДПСУ) є вдосконалення кадрового забезпечення. Підтвердженням цього є опрацювання Адміністрацією ДПСУ нових моделей фахової підготовки та кадрового забезпечення [1, с. 31–36], запровадження яких знаходить втілення на сьогодні в оперативно-службовій діяльності ДПСУ і пов'язане з рядом труднощів. Особливе місце серед останніх займає формування високопрофесійного офіцерського корпусу ДПСУ.

Професіоналізм офіцера-прикордонника є вищою мірою розвитку його професійної компетентності, однією з важливих складових якої є психологічна компетентність. Остання являє собою сукупність знань, умінь й особистісних якостей, необхідних для успішного науково обґрунтованого здійснення взаємодії, впливу та спілкування офіцера-прикордонника з особовим складом.

Аналіз змісту, структури, функцій та особливостей психологічної компетентності офіцерів-прикордонників було проведено у роботі [2, с. 32–41]. Однак і на сьогодні залишається не опрацьованим питання технології встановлення можливих стратегій формування психологічної компетентності і технологій їх реалізації. Оскільки структура стратегій значною мірою визначається чинниками, які залежать як від особистісних характеристик (внутрішніх), так і незалежних від них (зовнішніх), то для вирішення задачі їх встановлення автору вбачається за доцільне в якості інструментального засобу застосувати одну з найуспішніших системних методологій, які дозволяють проводити комплексне врахування подібних чинників, SWOT-аналіз [3, с. 105–107]. Короткий опис особливостей застосування вказаного методу для вирішення подібних задач представлений у статті [4, с. 103–107].

Оскільки встановленню стратегій формування психологічної компетентності передує синтез сукупності визначальних чинників, то **метою** даної роботи є виокремлення зовнішніх (можливостей і загроз) та внутрішніх (сильних і слабких сторін) чинників формування психологічної компетентності офіцерів-прикордонників у контексті дослідження задачі генерування можливих стратегій цього процесу і пошуку механізмів їх реалізації.

Результати дослідження.

Суть **SWOT**-аналізу полягає у виокремленні чотирьох категорій: Strengths – сильних сторін; Weaknesses – слабких сторін; Opportunities – можливостей; Threats – загроз.

Аналіз правил здійснення **SWOT**-аналізу [3, с. 105–107], дозволяє зробити висновок про те, що **SWOT**-аналіз, як системна інформаційна методологія, може бути використаний для розв'язування задачі планування процесу формування психологічної компетентності офіцерів-прикордонників.

Внутрішні та зовнішні чинники, які впливають на ефективність процесу формування психологічної компетентності офіцерів ДПСУ, є достатньо складними та інтегративними. У ролі таких чинників найбільш повно можуть виступати складові структури, особливості професійної діяльності та об'єктивні і суб'єктивні чинники формування психологічної компетентності.

Внутрішні (зовнішні) чинники у даному дослідженні являли собою особливі характеристики – умови, показники, фактори, особливості тощо, – що визначають реальні (потенційні) можливості формування психологічної компетентності прикордонних фахівців. При цьому, якщо внутрішні чинники притаманні особистості і можуть нею змінюватись, то зовнішні від неї не залежать і впливати на них особистість практично не може.

З метою виявлення зовнішніх і внутрішніх чинників було застосовано низку методів, зокрема аналіз наукових джерел з даного питання, опитування та анкетування досвідчених офіцерів ДПСУ різної ієрархії та посад, аналіз досвіду та особливостей професійної діяльності прикордонників, аналіз програм психологічної підготовки майбутніх офіцерів-прикордонників та їх опитування, анкетування та опитування педагогів, практичних психологів, а також метод експертних оцінок.

За результатами застосування цих методів автору вважається за доцільне внутрішні та зовнішні фактори впливу на процес формування психологічної компетентності представити у вигляді, що може бути оцінений з (табл. 1, табл. 2).

Таблиця 1

Зовнішні чинники

Можливості (+)	Загрози (-)
1. Наявність психологічних дисциплін у навчально-виховному процесі підготовки офіцерів.	1. Невелика частка психологічних дисциплін у навчально-виховному процесі підготовки офіцерів.
2. Наявність теоретичного й практичного аспектів підготовки.	2. Відсутність єдності і взаємозв'язку теоретичного й практичного аспектів підготовки.
3. Певна професійна спрямованість психологічної підготовки офіцерів-прикордонників.	3. Недостатня професійна спрямованість психологічної підготовки офіцерів-прикордонників.
4. Особливості професійної діяльності.	4. Екстремальний характер професійної діяльності.
5. Наявність психологічно компетентного наставника.	5. Відсутність позитивного прикладу.
6. Позитивний психологічний клімат в колективі.	6. Негативний психологічний клімат в колективі.

Внутрішні чинники

Слабкі сторони (-)	Сильні сторони (+)
<ol style="list-style-type: none"> 1. Відсутність позитивної професійної мотивації. 2. Несформованість належних ціннісних орієнтацій офіцера-прикордонника та недотримання моральних норм поведінки. 3. Несформованість психологічної готовності до відданого виконання службових обов'язків та небажання її формувати у підлеглих. 4. Безвідповідальність під час виконання службових обов'язків та байдужість. 5. Відсутність мотивації до формування психологічної компетентності. 6. Недостатній рівень психологічних знань. 7. Невміння та небажання застосовувати набуті психологічні знання на практиці. 8. Відсутність досвіду. 9. Небажання самореалізації та саморозвитку, самоорганізації та самовдосконалення. 10. Особливості психічних процесів (низька пам'ять, увага, мислення). 11. Особливості темпераменту (інертність, ригідність, інтроверсія). 12. Низький рівень самосвідомості та рефлексії. 13. Низький рівень інтелекту. 14. Завищена або занижена самооцінка; невінність адекватно оцінити поведінку та вчинки підлеглих. 15. Невміння здійснювати самоконтроль та саморегуляцію в повсякденній діяльності та в особливих умовах, невінність здійснювати самоаналіз та самокорекцію. 16. Безініціативність у прийнятті рішень у випадку виникнення стандартних та нестандартних ситуацій у ході виконання службових обов'язків. 17. Недостатній ступінь розвитку професійних комунікативних якостей та навичок, відсутність управлінських вмінь. 	<ol style="list-style-type: none"> 1. Розвиток мотивації офіцера-прикордонника до професійної діяльності. 2. Наявність належних ціннісних орієнтацій офіцера-прикордонника та дотримання моральних норм поведінки. 3. Вміння формувати і підтримувати у себе та підлеглих психологічну готовність і позитивну мотивацію до відданого виконання службових обов'язків. 4. Відповідальність під час виконання службових обов'язків, потреба в отриманні позитивних результатів у професійній діяльності. 5. Переконавання у необхідності формування психологічної компетентності у прикордонних фахівців. 6. Рівень психологічних знань (із загальної, військової та практичної психології, закономірностей спілкування, основ конфліктології), прагнення до опанування нових знань з психології. 7. Вміння застосовувати набуті психологічні знання на практиці. 8. Досвід виконання посадових обов'язків. 9. Самореалізація, самовдосконалення, самоорганізація та саморозвиток. 10. Особливості психічних процесів (достатня пам'ять, увага, мислення). 11. Особливості темпераменту (активність, пластичність, екстраверсія). 12. Достатній рівень самосвідомості та рефлексії. 13. Достатній рівень інтелектуальних здібностей. 14. Адекватна самооцінка, здатність до адекватної оцінки поведінки та вчинків підлеглих. 15. Самоконтроль та саморегуляція в повсякденній діяльності та в особливих умовах, вміння здійснювати самоаналіз та самокорекцію.

<p>18. Емоційно-вольова нестійкість та нестабільність.</p> <p>19. Конфліктність, висока агресивність, невміння знаходити спільну мову з оточуючими.</p> <p>20. Низьке психологічне здоров'я.</p> <p>21. Низькі перцептивні здібності, відсутність емпатії.</p>	<p>16. Рішучість у прийнятті рішень у випадку виникнення стандартних та нестандартних ситуацій у ході виконання службових обов'язків.</p> <p>17. Високий ступінь розвитку професійних комунікативних якостей і навичок та управлінських вмінь.</p> <p>18. Ступінь сформованості емоційно-вольових якостей офіцера-прикордонника.</p> <p>19. Здатність до подолання вольової та емоційної напруги при виконанні оперативного-службових обов'язків.</p> <p>20. Вміння знаходити спільну мову з колегами та підлеглими, безконфліктність.</p> <p>21. Психологічне здоров'я.</p> <p>22. Достатні перцептивні здібності, наявність емпатії.</p>
--	--

Висновки. Наведена сукупність чинників дозволяє безпосередньо перейти до застосування SWOT-аналізу для встановлення стратегій формування психологічної компетентності офіцерів-прикордонників. Зважаючи на те, що застосування SWOT-аналізу пов'язане з опрацюванням великої кількості різномірної інформації, урахуванням різноманітних факторів, чинників, умов тощо, цей процес вбачається за доцільне автоматизувати, тобто створити відповідне програмне забезпечення, застосування якого дозволило б спростити генерування стратегій формування психологічної компетентності і вибрати механізми для їх реалізації.

Список використаних джерел

1. Іщенко Д. В. Деякі аспекти удосконалення кадрового забезпечення охорони державного кордону у 2005 році / Д. В. Іщенко // Науковий вісник № 2. – Хмельницький : НАДПСУ, 2005. – С. 31–36.
2. Боровик Л. В. Зміст психологічної компетентності офіцера-прикордонника / Л. В. Боровик // Збірник наукових праць Інституту психології ім. Г. С. Костюка АПН України. – Т. IX, ч. 5. – Київ, 2007. – С. 32–41.
3. Стратегічне планування: вирішення проблем національної безпеки : монографія / В. П. Горбулін, А. Б. Качинський. – Київ : НІСД, 2010. – 288 с.
4. Боровик Л. В. SWOT-аналіз як інструмент вироблення підходів щодо формування психологічної компетентності офіцерів-прикордонників / Л. В. Боровик // Сучасна педагогіка та психологія: вимоги сьогодення : матеріали Міжнар. наук.-практ. конф. (м. Київ, Україна, 6 жовт. 2012 р.). – Київ : ГО «Київ. наук. орг. педагогіки та психології», 2012. – 116 с.

Одержано 03.02.2016

В статтє выделены значимые внешние и внутренние факторы формирования психологической компетентности офицеров-пограничников, которые выступают исходными данными для такого аналитического метода как SWOT-анализ, который позволит провести их систематизацию и комплексный учет.

Ключевые слова: *психологическая компетентность, офицеры-пограничники, внешние и внутренние факторы, SWOT-анализ.*

In the article singled out significant internal and external factors of the formation of psychological competencies of border officers that serve raw data to allow for their systematization and comprehensive analytical method such as SWOT-analysis.

Keywords: *psychological competence, officers, border guards, external and internal factors, SWOT-analysis.*



УДК 159.9

Валерій Федорович БОСНЮК,

кандидат психологічних наук,

старший викладач кафедри психології діяльності в особливих умовах

соціально-психологічного факультету

Національного університету цивільного захисту України

ПРОБЛЕМА ОЦІНКИ ЕФЕКТИВНОСТІ КОПІНГ-СТРАТЕГІЙ РЯТУВАЛЬНИКІВ

Розглянуто основні теоретичні підходи до проблеми класифікації копінг-поведінки. Здійснено оцінку ефективності основних копінг-стратегій. Представлено дані про особливості використання копінг-поведінки рятувальниками та проаналізовано їх ефективність.

Ключові слова: *копінг-поведінка, копінг-стратегії, ефективність, рятувальник.*

Стрімкий ріст досліджень копінг-поведінки спричинив різке збільшення найменувань способів стрес-долання, і проблема класифікації та виділення критеріїв їх ефективності стала дуже актуальною [1; 7]. Багатомірність копінг-стратегій є їх важливою характеристикою, що дозволяє виконувати різні функції: вирішувати проблеми і попереджувати їх появу, контролювати власні емоції, включатися у взаємодію зі стресом чи уникати його, змінювати себе, ситуацію або пристосовуватися до неї.

Багато дослідників пропонують розглядати конструктивний і неконструктивний копінг [3–5]. Конструктивні копінг-стратегії передбачають досягнення мети власними силами, зверненням за допомогою до інших людей, які включені в цю ситуацію або мають досвід вирішення подібних проблем, ретельне обдумування проблеми й різноманітних шляхів її розвитку або вирішення, переосмислення проблемної ситуації. До неконструктивних відносять різноманітні способи психологічного захисту, пасивність, уникнення, імпульсивну поведінку (емоційні зриви, екстравагантні вчинки, агресивні реакції).

У той же час неможливо заздалегідь визначити, які копінг-стратегії конструктивні або неконструктивні, адаптивні або дезадаптивні, оскільки для кожної людини в кожній ситуації існують свої найбільш вдалі варіанти подолання стресу. І як результат, на жаль, на сьогодні не існує загальноновизнаної класифікації. Більшість з них побудовані навколо двох запропонованих Р. Лазарусом і С. Фолкманом модусів психологічного подолання спрямованих на вирішення проблеми та зміну власних установок щодо ситуації [8].

Проблемно-орієнтований копінг пов'язаний з раціональним аналізом проблеми, з побудовою плану вирішення складної ситуації і проявляється в самостійному аналізі події, що трапилася, у зверненні за допомогою до інших, у пошуку додаткової інформації. Суб'єктно-орієнтований модус психологічного подолання стосується емоційного реагування на ситуацію, він не супроводжується конкретними діями, оскільки людина намагається не думати про проблему, забути її у сні, відвернутися від негативних емоцій, вживаючи алкоголь або їжу, прагне залучити інших у свої переживання.

Зараз у науці активно розвивається напрям досліджень продуктивних копінг-стратегій в застосуванні до конкретних проблем і у спеціалістів різноманітних професій – прикладна галузь. Наприклад, Н. Узлов досліджував копінг-стратегії у людей з ішемією серця. І. Шагарова вивчала копінг-поведінку в ситуації втрати роботи. Г. Коритова досліджувала особливості стратегій поведінки педагогів на стресові події у професійній діяльності. В. Лук'янова цікавила копінг-поведінка в лікарів та її вплив на ефективність лікування хворих тощо.

Особливу значущість ці проблеми мають для фахівців екстремального профілю професійної діяльності (рятувальників, космонавтів, льотчиків, військовослужбовців, особового складу спецпідрозділів силових структур та ін.). Професійна діяльність цих спеціалістів протікає в особливих умовах, що вимагає від них вмінь застосувати ефективний копінг у стресових ситуаціях для успішного виконання своїх професійних обов'язків.

На нашу думку, не можна інтерпретувати копінг-стратегії, як продуктивні або непродуктивні. Правильніше було б сказати, що в кожній копінг-стратегії одночасно наведені і продуктивна, і непродуктивна складова. Так, в проблемно-орієнтованих стратегіях у якості продуктивної виступає підтримка відчуття самоефективності, у якості непродуктивної – «ілюзія контролю», коли рятувальник недооцінює складність тяжкої ситуації й переоцінює свої можливості в її подоланні, а також ефект виснаження ресурсів; в емоційних – можливість емоційної розрядки або емоційна фіксація аж до психосоматичних розладів відповідно; у соціальних – опора на підтримку інших людей, одержання додаткової інформації або втрата психологічної автономії відповідно. Окрім того, протиставлення емоційно-сфокусованих стратегій проблемно-сфокусованим, на наш погляд, не зовсім вірне, оскільки зміна емоційного стану виникає при використанні будь-якого копіngu. Тим більше, що конструктивно емоція змінюється тільки під час вирішення проблеми, а не під час зміни ставлення до неї або її уникнення.

З цієї точки зору можна пояснити відсутність у досвідчених рятувальників [6] схильності обирати копінг-стратегію «планування вирішення проблем». Вона у своєму буквальному значенні далеко не завжди буває ефективною, при цьому її реалізація може супроводжуватися надмірними психічними затратами. Також зрозуміло, чому ці особи віддають перевагу стратегіям «дистанціювання» та «самоконтроль», які можуть виявитися досить ефективними, оскільки дозволяють «зробити паузу», що виражається в тенденції відходу від оточення й концентрації на мобілізацію своїх внутрішніх ресурсів.

Щодо такої копінг-стратегії, як «пошук соціальної підтримки», то цю форму активної соціальної взаємодії можна віднести до продуктивного типу, тому що потреба в тісних взаєминах з іншими людьми може здійснювати релаксаційний ефект та надає можливості одержання додаткової інформації про ситуацію. Як зазначає І. Камініна, соціальна підтримка в екстремальних умовах є не інструментальною, а смисловою, оскільки має за мету посилення внутрішніх ресурсів особистості, а не вирішення її проблем за рахунок інших людей [2].

Досвідчені рятувальники також не мають тенденції використовувати копінг-стратегію «уникнення». Вона є однією з найменш ефективних, що працює за принципами механізмів психологічного захисту. Хоча і ця стратегія може бути ефективною в ситуаціях, якщо виникає необхідність відсторонитися від міжособистісного конфлікту або «перечекати» проблему в силу неможливості її вирішення «тут і зараз».

Можливо, більш високі показники емоційних і соціальних стратегій копінг-поведінки в досвідчених рятувальників може бути пояснене й тим, що вони через свою зрілість «не бояться» демонструвати відносно непродуктивні копінг-стратегії.

Можливо, часте використання рятувальниками соціально- і емоційно-спрямованого копінгу можна об'яснити їх специфікою професійної діяльності. Цю діяльність можна розділити на два види, які різко між собою відрізняються. Перший займає більшу частину бойового чергування та характеризується режимом очікування сигналу на виїзд, тобто значно зниженою активністю, але в той же час постійною готовністю до дії. Цей період можна назвати режимом тривожного очікування, що є істотною характеристикою професійної діяльності й не може не відбитися на особливостях копінг-поведінки фахівця. Перебуваючи постійно у стані оперативного спокою, рятувальник повинен зберігати готовність до екстрених дій. Це є однією з форм монотонії, що призводить до швидкого стомлення. У деяких рятувальниках хвилювання, викликане очікуванням пожежі, супроводжується реакцією, яка може перевершувати реакцію, що виникає в період бойових дій [6]. І звичайно в такий період використання проблемно-орієнтованого копінгу буде малопродуктивним і недоречним, тому що він виснажує енергетичні ресурси. Застосування емоційного й соціального копінгу в цей період діяльності буде більш ефективним.

Другий режим діяльності рятувальників характеризується безпосередніми діями щодо ліквідації надзвичайної ситуації. Саме тут використання проблемно-орієнтованого копінгу буде продуктивним і невиправданим механізмом психологічного захисту, адже рятувальник відповідає не тільки за себе, але й за життя інших, збереження матеріальних цінностей.

Таким чином, процес подолання стрес-чинників може бути ефективним в одній проблемній ситуації, але в іншій, коли ступінь її контрольованості індивідом незначний, використання аналогічних комбінацій копінг-стратегій може не забезпечити бажаного результату. Відповідно, ефективна захисно-копінгова поведінка передбачає здатність використовувати всі стилі копінгу з врахуванням в першу чергу продуктивної складової, орієнтуючись на вимоги ситуації, тобто слід говорити про такі якості поведінки стрес-доляння, як мобільність і варіативність, реалізація яких обмежує дію механізмів психологічного захисту.

Список використаних джерел

1. Александрова Л. А. Стратегии совладания: попытка системной характеристики / Л. А. Александрова, А. А. Лебедева, Д. А. Леонтьев // Психология стресса и совладающего поведения в современном российском обществе : материалы II Междунар. науч.-практ. конф. Т. 2. – Кострома, 2010. – С. 176–177.
2. Камынина И. В. Копинг-стратегии личности в экстремальных условиях : автореф. дис. ... канд. психол. наук : 19.00.01 / Камынина Ирина Владимировна. – Хабаровск, 2008. – 25 с.
3. Крюкова Т. Л. Психология совладающего поведения : монография / Т. Л. Крюкова. – Кострома : Авантитул, 2004. – 344 с.
4. Крюкова Т. Л. Человек как субъект совладающего поведения / Т. Л. Крюкова // Совладающее поведение: современное состояние и перспективы / под ред. А. Л. Журавлева, Т. Л. Крюковой, Е. А. Сергиенко. – М. : Ин-т психологии РАН, 2008. – С. 55–67.
5. Малкина-Пых И. Г. Стратегии поведения при стрессе / И. Г. Малкина-Пых // Московский психологический журнал. – 2007. – № 12. – С. 15–25.
6. Склень О. І. Психологічні особливості поведінкових стратегій подолання стресу в професійній діяльності працівників пожежно-рятувальних підрозділів МНС України : дис. ... канд. психол. наук : 19.00.09 / Склень Олексій Іванович. – Харків, 2008. – 198 с.
7. Ялтонский В. М. Многомерность способов совладания и современные подходы к их классификации / В. М. Ялтонский // Психология стресса и совладающего поведения в современном российском обществе : материалы II Междунар. науч.-практ. конф. Т. 1. – Кострома, 2010. – С. 69–71.
8. Lazarus R. S. Coping and adaptation / R. S. Lazarus, S. Folkman // II The handbook of behavioral medicine; II W. D. Gentry (Eds.). – 1984. – N.Y. : Guilford. – P. 282–325.

Одержано 10.02.2016

Рассмотрены основные теоретические подходы к проблеме классификации копинг-поведения. Осуществлена оценка эффективности основных копинг-стратегий. Представлены данные об особенностях использования копинг-поведения спасателями и проанализирована их эффективность.

Ключевые слова: копинг-поведение, копинг-стратегии, эффективность, спасатель.

The main theoretical approaches to the classification of coping behavior. The estimation of efficiency of basic coping strategies. The data about the peculiarities of using coping behavior rescuers are given and their effectiveness is analyzed.

Keywords: coping behavior, coping strategies, efficiency, rescuer.



УДК159.9.07.

Світлана Олександрівна ГУРА,

кандидат педагогічних наук,
викладач кафедри психології діяльності в особливих умовах
Національного університету цивільного захисту України;

Тетяна Олександрівна ПОПОВА,

студентка соціально-психологічного факультету
Національного університету цивільного захисту України

ВИВЧЕННЯ СТАНУ КОМУНІКАТИВНИХ УМІНЬ КУРСАНТІВ НУЦЗУ: ГЕНДЕРНИЙ АСПЕКТ

У будь-якій життєвій справі людям доводиться спілкуватися, обмінюватися інформацією, домовлятися, знаходити виходи зі складних ситуацій, тощо. Тому дослідження спілкування, практичне засвоєння правил спілкування – вкрай важливе для будь-якої людини. Сьогодні наука не заперечує існування деяких особливостей, властивих переважно чоловікам чи переважно жінкам у рамках чітко окресленої ситуації спілкування. При цьому вважається, що вони виникають під впливом як соціокультурних, так і біологічних, і гормональних факторів. Курсантське середовище уявляє собою особливу соціальну групу, оскільки вона пред'являє однакові вимоги до кожної людини. Тому доцільно дослідити гендерні особливості комунікативних умінь курсантів окремо.

Ключові слова: гендер, комунікація, комунікативні вміння, курсанти.

Сучасні тенденції модернізації системи освіти і об'єктивна потреба в висококваліфікованих фахівцях висувають на перший план проблему виявлення факторів успішної комунікації.

Національна доктрина розвитку освіти України у XXI столітті передбачає реформування змісту професійної підготовки, зокрема формування світоглядної, правової, моральної, політичної культури майбутніх працівників ДСНС.

Підвищення престижу професії працівника ДСНС залежить від належного рівня комунікативної культури. Мовна підготовленість працівника ДСНС набуває сьогодні чи не найважливішого значення.

За цих обставин належне науково-методичне та інформаційне забезпечення діяльності ДСНС потребує докорінного покращання і насамперед у напрямку поліпшення системи підготовки кадрів. У контексті цього на особливу увагу заслуговує проблема формування комунікативних умінь у курсантів закладів освіти ДСНС.

До проблеми формування умінь зверталось багато вчених. Так, у роботах низки вчених (Ашмарин Б., Бойко Е., Гур'янов Е., Мілерян Е., Петровський А., Пуні А., Рудик П.) розроблено теоретичні положення щодо психологічного аспекту цього питання. Встановлено, що вміння – це спроможність виконувати складні комплексні

дії відповідно до засвоєних знань, навичок і практичного досвіду; обґрунтовано співвідношення умінь і навичок; класифіковано вміння; окреслено шляхи практичного вирішення проблеми.

Аналіз психологічної літератури дозволив виокремити різні підходи до класифікації комунікативних умінь. З-поміж них: уміння швидко й правильно орієнтуватись у мінливих умовах спілкування; правильно планувати та здійснювати систему комунікації, зокрема її найважливішу ланку – мовленнєвий вплив; швидко й точно знаходити адекватно змісту акту спілкування комунікативні засоби, що відповідають водночас і творчій індивідуальності, і ситуації мовлення, а також індивідуальним особливостям об'єкта впливу (співрозмовника); постійно відчувати і підтримувати зворотний зв'язок у спілкуванні; вміння чітко й емоційно виражати свої думки й почуття.

Отже, працівник ДСНС повинен мати добре розвинену комунікативну компетентність, під якою ми розуміємо здатність використовувати мову в спілкуванні з різними верствами населення, здатність творчо, цілеспрямовано, доречно встановлювати та підтримувати необхідні контакти з іншими людьми засобами української мови з урахуванням конкретної службової ситуації та комунікативної спрямованості. Комунікативна компетентність має складну структуру і визначається певною системою наукових знань і практичних умінь.

Професійна діяльність працівників ДСНС вимагає з-поміж різних професійних умінь наявності в них і комунікативних умінь, що формуються під впливом навчально-виховного процесу у вищому відомчому навчальному закладі. Саме комунікативні вміння є запорукою якісного виконання своїх службових обов'язків під час різноманітних контактів із населенням.

Службова діяльність курсанта є основним складником у системі формування комунікативних умінь майбутнього працівника ДСНС. Виконання службових обов'язків закріплює навички взаємного спілкування між начальниками і підлеглими, старшими і молодшими, вимагає дотримуватися субординації. Кожен курсант, перебуваючи в різних видах нарядів, по черзі виконує ролі то начальника, то підлеглого, то старшого, то молодшого. У них формуються вміння здійснювати нормативно фіксовані форми службового спілкування, розпоряджатися підлеглими, організовувати спільну діяльність, здійснювати чіткі та лаконічні доповіді. Водночас стереотипність заходів, їх циклічна повторюваність, сувора регламентація наказами і законами життєдіяльності, жорсткий розпорядок дня, постійний часовий дефіцит спричиняють стан психологічної напруженості та емоційні стреси, які не завжди позитивно розв'язуються у сфері взаємного спілкування.

Комунікативна компетентність виступає як одна з найбільш важливих характеристик майбутнього офіцера, а розвиток цієї компетентності – як першочергове завдання вищої освіти.

Найбільш перспективним і обґрунтованим напрямком вивчення чоловічої і жіночої мови у даний час вважається вивчення стратегій і тактик мовної поведінки чоловіків і жінок у різних комунікативних ситуаціях з обов'язковим урахуванням культурної традиції даного суспільства.

Комунікативна компетентність – це вміння встановлювати та підтримувати необхідні контакти з іншими людьми, певну сукупність знань, умінь і навичок, що забезпечують ефективне спілкування [1, с. 68]. Вона передбачає уміння змінювати глибину та коло спілкування, розуміти та бути зрозумілим для партнера по спілкуванню. Комунікативна компетентність формується в умовах безпосередньої взаємодії, тому є результатом досвіду спілкування між людьми. У процесі опанування комунікативної сфери людина запозичає з культурного середовища засоби аналізу комунікативних ситуацій у вигляді словесних і візуальних форм [3, с. 121].

Окремо треба зауважити, що проблема комунікативних навичок набула нового сенсу, оскільки освіту отримують курсанти не тільки чоловічої, а і жіночої статі. Головні відмінності у комунікативній поведінці пов'язані не стільки зі статевими відмінностями, а й з соціальними характеристиками гендеру. Найбільш достовірні відмінності виявлені у побудові комунікативної стратегії чоловіків і жінок і використанні мовних засобі, щодо комунікативної активності та «зрозумілості» (логіки) дані досить суперечливі [2, с. 89]. Однак на сучасному етапі виникла необхідність більш глибоко з використанням якісних методів вивчати особливості комунікацій у різних соціальних ситуаціях і різних за статтю партнерів, оскільки дотримання традиційних гендерних стереотипів призводить до конфліктного, неефективного спілкування [4, с. 56], особливо враховуючи специфіку роботи ДСНС України [5, с. 14]. Важливо виявити універсальні якості з чоловічих та жіночих моделей комунікації успішного спілкування.

Для цього було проведено дослідження на базі Національного університету цивільного захисту України серед курсантів різних курсів та факультетів. Нами використовувалися наступні методики: опитувальник С. Бем, тест комунікативних вмінь Міхельсона. У дослідженні взяло участь 42 чоловіки та 39 жінок.

Аналіз результатів методики С. Бем вказав, що андрогінний гендер має 93 % чоловіків та 82 % жінок. Фемінний – 18 % жінок, маскулінний – 7 % чоловіків. Це вказує нам на стирання кордонів гендерних характеристик, оскільки соціум вимагає від кожної людини різних стратегій поведінки в незалежності від того чоловік ти чи жінка.

Результати тесту комунікативних вмінь Міхельсона вказали нам на те, що більшість досліджуваних обирають компетентний спосіб спілкування. Щоб підтвердити, або спростувати результати було вирішено застосувати методи математичної статистики, а саме t-критерій Стьюдента для незалежних вибірок. Потім ми розподілили нашу вибірку на 2 групи в залежності від статі (фізіологічної).

Провівши розрахунки нами не було виявлено значущої різниці між групами респондентів (рівень значущості $p > 0,1$). Це означає, що різниці між способами спілкування серед чоловіків та жінок не знайдено.

На нашу думку комунікативна діяльність працівників ДСНС – це складна, багатопланова діяльність щодо встановлення та розвитку контактів із представниками різних вікових, професійних, культурних, етнічних груп, а також з особами, психічний стан яких непередбачуваний (потерпілі, свідки ЧС), що відбувається за несприятливих умов та обставин, породжена виконанням службового обов'язку містить обмін інформацією, вироблення єдиної стратегії взаємодії, сприйняття та розуміння іншої людини. Вважаємо, за потрібне, досліджувати її формування під час опанування професійними знаннями у ВНЗ, із урахуванням гендерного аспекту комунікації.

Список використаних джерел

1. Беляева А. В. Психологическое исследование общения / А. В. Беляева, Б. Ф. Ломова, В. Н. Носуленко. – М. : Наука, 1985. – 276 с.
2. Берн Ш. Гендерная психология / Ш. Берн. – СПб. : Прайм-Еврознак, 2001. – 320 с.
3. Вердербер К. Общение / К. Вербер, Р. Вердербер. – СПб. : Прайм-Еврознак, 2003. – 349 с.
4. Ильин Е. П. Пол и гендер / Е. П. Ильин. – СПб. : Питер, 2009. – 183 с.
5. Основи психологічного забезпечення діяльності МНС : підручник / за заг. ред. В. П. Садкового. – Харків : УЦЗУ, 2009. – 244 с.

Одержано 17.02.2016

В любой жизненной ситуации людям приходится общаться, обмениваться информацией, договариваться, находить выходы из сложных ситуаций, и тому подобное. Поэтому исследования общения, практическое освоение правил общения – крайне важное

для любого человека. Сегодня наука не отрицает существования некоторых особенностей, присущих преимущественно мужчинам или преимущественно женщинам в рамках четко очерченной ситуации общения. При этом считается, что они возникают под влиянием как социокультурных, так и биологических, и гормональных факторов. Курсантская среда представляет собой особую социальную группу, поскольку она предъявляет одинаковые требования к каждому человеку. Поэтому целесообразно исследовать гендерные особенности коммуникативных умений курсантов отдельно.

Ключевые слова: гендер, коммуникация, коммуникативные умения, курсанты.

In any case people have to communicate, share information, make arrangements, find exits from difficult situations, and so on. Therefore, the study of communication, practical mastering rules of communication – is extremely important for any person. Today science does not deny the existence of certain features inherent mostly men or mostly women within clearly defined communication situation. It is assumed that they occur under the influence of sociocultural as well as biological and hormonal factors. Cadet's environment presents a particular social group because it imposes the same requirements for each individual. So that's why advisable to explore gender features of communicative skills of cadets individually.

Keywords: gender, communication, communication skills, cadets.



УДК 159.9

Яна Анатоліївна ДЕМЧЕНКО,

аспірант кафедри психології діяльності в особливих умовах
Національного університету цивільного захисту України

СОЦІАЛЬНО-ПСИХОЛОГІЧНІ ОСОБЛИВОСТІ ПРОЦЕСУ АДАПТАЦІЇ ДО УМОВ ЦИВІЛЬНОГО ЖИТТЯ УЧАСНИКІВ АТО

Стаття присвячена особливостям процесу адаптації учасників АТО до умов цивільного життя. Показано, що більшість учасників АТО мають низький адаптаційний потенціал, тобто у них дестабілізовані глибинні структури особистості. Чинниками, що впливають на ефективність адаптації учасників АТО до умов цивільного життя, є відновлення їхнього соціально-трудового статусу, підвищений рівень особистісної тривожності та умови навколишнього середовища.

Ключові слова: соціально-психологічна адаптація, учасники АТО.

Соціально-психологічна адаптація осіб, які побували в екстремальних умовах діяльності, що включає оцінку ймовірності збереження їхнього здоров'я й працездатності після впливу екстремальних факторів, стає на сучасному етапі особливо актуальною в нашій країні. Значно збільшилося число жертв воєнних дій, кількість учасників антитерористичної операції (АТО) і бойових дій за рубежом. Маючи свій унікальний життєвий досвід, вони являють собою таку категорію населення, що має потребу в особливому підході.

На перший план виходить питання про необхідність їхньої адаптації до нових умов, про перебудову психіки на мирний лад. Дослідження, проведені в цій області, показують, що в людей, що побували в екстремальних ситуаціях, виникають так називані посттравматичні стресові розлади. За результатами досліджень, у структурі психічної патології серед військовослужбовців термінової служби, що приймали участь у бойових діях під час локальних війн в Афганістані, Карабасі, Абхазії, Таджикистані, Чечні, психогенні розлади досягають 70 %, в офіцерів і прапорщиків цей показник трохи менше [1]. В 15–20 % військовослужбовців, що пройшли через збройні конфлікти, є хронічні посттравматичні стани, викликані стресом [2]. Однак набагато серйозніше зміяжені й відстрочені наслідки війни, що впливають не тільки

на психофізичне здоров'я військовослужбовців, але й на їхню психологічну врівноваженість, світогляд, стабільність ціннісних орієнтацій. Порушення, що розвиваються після пережитої психологічної травми, зачіпають всі рівні людського функціонування (фізіологічний, особистісний, рівень міжособистісної й соціальної взаємодії) і приводять до стійких особистісних змін не тільки в людей, що безпосередньо пережили стрес, але й у членів їхніх родин, а також очевидців. Перебування в екстремальних умовах характеризується впливом на психіку людини стрес-факторів підвищеної інтенсивності. Тривалість їхнього впливу, а також психотравмуючий характер найчастіше сприяють виникненню змін у психічній діяльності, що знижують ефективність життєдіяльності вже в мирних умовах [3].

Руйнівна дія війни продовжує впливати на все життя учасника бойових дій, позбавляючи його одних з найважливіших почуттів, що визначають поведінку людини – почуттів безпеки й самоконтролю, що викликає сильну, часом нестерпну напругу. Людина, що прийшла з війни, яка у мирному житті сприймається як безглузда аномалія, відчуває почуття відчуження від суспільства, у яке вона повернулася. Перед індивідом встає завдання «переосмислення» життя у зв'язку з необхідністю подолання наслідків екстремальної ситуації. Таким чином, війна ще довго впливає на учасників бойових дій [4]. Тому актуальним є необхідність проведення психосоціальної роботи з учасниками бойових дій. Медико-психологічна реабілітація й соціальна підтримка повинні бути основними напрямками роботи з даною категорією населення для їхньої успішної адаптації до умов мирного життя.

В даній роботі вивчалася ефективність життєдіяльності учасників АТО, інтегральним показником якої є адаптаційний потенціал (АП). АП характеризує ступінь гармонічного стану людини, як балансу її внутрішніх станів – фізіологічного й психічного, на пропонувані вимоги навколишнього середовища, показник готовності виконання своїх життєдіяльних функцій. Чим вище АП, тим вище готовність виконання своїх життєдіяльних функцій, тим гармонійніше структури особистості. Чим нижче показник АП, тим більше дестабілізовані глибинні структури особистості.

Для контингенту досліджуваних виявлені наступні показники: високий показник АП в 21 % респондентів, середній – в 43 % і низький – в 36 %. Людині с зниженим адаптаційним потенціалом виконання своїх функцій життєдіяльності вкрай утруднене або можливо за рахунок розтрат резерву енергетичних ресурсів, необхідних їй для підтримки життєдіяльності організму. Для дорослих низький АП є показником схильності до підвищеного рівня особистісної тривожності при сприйнятті факторів навколишнього середовища.

Невід'ємною частиною соціально-психологічної адаптації учасників АТО є відновлення їхнього соціально-трудового статусу, у якості якого взяті показники їхньої трудової забезпеченості. Показано, що серед респондентів, які мають постійну роботу, високий показник АП був в 72,7 %, низький – в 7,3 %. Серед непрацюючих учасників АТО 68,3 % мали низький АП і тільки в 12 % цей показник був високий.

Крім того, виявилось, що умови навколишнього середовища, зокрема, проживання в містах або сільській місцевості впливає на показники адаптаційного потенціалу, тобто на ефективність життєдіяльності учасників АТО убик його зниження в міських жителів, не залежно від наявності трудової забезпеченості. Ці результати дають нам можливість для подальшого розширення наукових пошуків всіх складових характеристик, що впливають на ефективність життєдіяльності учасників АТО при їхній адаптації до умов цивільного життя.

Список використаних джерел

1. Маклаков А. Г. Личностный адаптационный потенциал, его мобилизация и прогнозирование в экстремальных условиях / А. Г. Маклаков // Психологический журнал. – 2001. – Т. 22, № 1. – С. 34–41.

2. Маклаков А. Г. Проблема прогнозирования психологических последствий локальных военных конфликтов / А. Г. Маклаков, С. В. Черемянин, Е. Б. Шустов // Психологический журнал. – 1998. – Т. 19, № 2. – С. 46–52.

3. Пушкарев А. Л. Посттравматическое стрессовое расстройство / А. Л. Пушкарев. – М. : Наука, 2000. – 243 с.

4. Соловьев И. В. Жизнь после войны / И. В. Соловьев. – Пермь : Из-во Перм. ун-та, 2000. – 176 с.

Одержано 19.02.2016

Статья посвящена особенностям процесса адаптации участников АТО к условиям гражданской жизни. Показано, что большинство участников АТО имеют низкий адаптационный потенциал, т. е. у них дестабилизированные глубинные структуры личности. Факторами, которые влияют на эффективность адаптации участников АТО к условиям гражданской жизни, являются восстановление их социально-трудового статуса, повышенный уровень личностной тревожности и условия окружающей среды.

Ключевые слова: *социально-психологическая адаптация, участники АТО.*

The article is devoted to the peculiarities of the process of adaptation to the conditions of the participants anti-terrorist operation civilian life. It is shown that most of the participants anti-terrorist operation have low adaptive capacity, i.e. It has destabilized the underlying personality structure. Factors that influence the effectiveness of adaptation to the conditions of the participants anti-terrorist operation civilian life, are to restore their social and labor status, a higher level of personal anxiety and environmental conditions.

Keywords: *social and psychological adaptation of the participants АТО.*



УДК 159.923

Ірина Борисівна КОВАЛЬОВА,

кандидат психологічних наук,

старший викладач кафедри соціології та психології факультету № 6 (права та масових комунікацій) Харківського національного університету внутрішніх справ

ДОСВІД ПСИХОКОРЕКЦІЙНОЇ ТА РЕАБІЛІТАЦІЙНОЇ РОБОТИ З ВІЙСЬКОВИМИ, ЯКІ ПОВЕРНУЛИСЬ ІЗ ЗОНИ АТО

Стаття присвячена психологічній реабілітації військовослужбовців, які приймали участь у антитерористичній операції (АТО) на Сході України. Визначено поняття посттравматичного розладу та нарративного підходу в психотерапії ПТСР, представлена схема роботи психолога. Тезисне наведені загальні рекомендації взаємодії з військовослужбовцями, що пережили психічну травму.

Ключові слова: *психокорекція, реабілітація, посттравматичний розлад, наратив, екстерналізація.*

В результаті бойових дій на Сході України все більша кількість людей потребує психологічної допомоги для подолання негативних впливів на психіку. Зростання ролі людського чинника в сучасних умовах визначає необхідність широкого використання прогресивних методів і засобів в забезпеченні соціальної адаптації, професійної працездатності, зміцнення здоров'я та підтримання здорового способу життя тощо. Істотне місце у вирішенні цих задач займає діяльність корекційно-реабілітаційних центрів та санаторно-лікувальних закладів України.

Серед вітчизняних та зарубіжних дослідників питання, що пов'язані з різними аспектами реабілітації військовослужбовців, розглядали: В. О. Пономаренко, Н. В. Тарабріна, С. І. С'єдін, Р. А. Абдурахманов, О. А. Білінов, А. І. Єна, В. Ю. Шанін,

Ю. С. Лях, І. Г. Корнюшко, В. О. Лесков; В. С. Березовець, С. В. Захарик, В. В. Знаков, Т. П. Пароянц, В. Є. Попов, П. І. Сідоров, В. В. Стасюк (наслідки бойових психічних травм під час воєнних конфліктів) та інші.

Проведення психологічної реабілітаційної програми «Подолання: від травми до ресурсу» можемо розглянути на прикладі досвіду роботи фахівців санаторію «Остреч» м. Мени Чернігівської області. Функції цього закладу спрямовані на проведення лікувально-профілактичного та реабілітаційного комплексу заходів із застосуванням фізіотерапії, лікувальної фізкультури, масажу, водних процедур, природних і фізичних чинників тощо для забезпечення реабілітації військових, які певний час перебували в зоні бойових дій АТО. Приймання військових на психологічну реабілітацію до санаторію здійснюється за наявності довідки медичної комісії через соціальні служби міст України за підтримкою Міністерства соціальної політики.

Психологічне обстеження демобілізованого бійця проводиться психологом-спеціалістом у галузі антикризової терапії з метою розробки раціональної та ефективної індивідуальної корекційно-реабілітаційної програми. Ця робота проводиться в чотири етапи: первісна групова зустріч, діагностика (тестування) на наявність психосоматичних, емоційних та інших проблем, індивідуальна консультативна робота та робота в групах. До психологічної реабілітаційної програми «Подолання: від травми до ресурсу» входить терапія посттравматичного стресу та навчання аутотренінгу з управління травматичним стресом. Якщо військовослужбовець приїжджав на реабілітацію з дружиною, велася окремо індивідуальна та групова робота з жінками, формувалися «групи підтримки».

В роботі з демобілізованими військовими використовувався накопичений значний досвід роботи з людьми, що мали стани психічної дезадаптації, які розвивалися після пережитих надмірних емоційних стресорів і проявлялися у вигляді специфічних порушень – гострого і посттравматичного стресового розладу.

Посттравматичний розлад (ПТРП) – це синдром, який формується в результаті переживання психотравмуючих подій, що виходять за межі життєвого досвіду. Ознаками посттравматичного розладу є нав'язливі переживання травматичної події в сновидіннях, спогади, уникнення всього, що може нагадати про неї, генералізована тривога, порушення сну, емоційні розлади з прагненням до ізоляції і обмеження контактів із зовнішнім світом [4]. За результатами психодіагностичних методик SCL-90-R, Шкали депресивності Бека, Анкети ПТРП Дженей Уайтхол, проективного тесту Люшера перелічені ознаки спостерігалися у 64 % військовослужбовців, що приймали участь в бойових діях та приїздили на психологічну реабілітацію до санаторію «Остреч».

У 80 % осіб чітко простежуються рентні установки і відсутність прагнення мати активну життєву та соціальну позицію: бажання отримати групу інвалідності, пільги й таке інше, що підкріплюється активністю щодо захисту групових інтересів воїнів-ветеранів. В емоційному статусі майже у 100 % осіб виникають різні за періодичністю спалахи немотивованої люті, дисфорії, а 62 % мають ознаки саморуйнівної поведінки і відсутність психологічного бар'єру перед небезпекою [2].

Більшість «атошників» рекомендацію відвідати психолога сприймають як слабкість, кажучи «сам впораюся зі своїми проблемами», тому тримають проблеми в собі, заглушаючи душевний біль алкоголем, наркотиками, а часом просто проявляючи фізичну та вербальну агресію, зриваючись на оточуючих і близьких. Для них життя розділилося на дві частини: до та після війни. Наше спокійне життя для більшості з них виглядає як нереальне, а реальне – там, де залишилися побратимі, з ким пліч о пліч були під мінометними обстрілами та «Градами», переживали важкі моменти буття. «Там кожна людина як на долоні. Все зрозуміло, кому можна довіряти, а кому ні», – кажуть бійці. Приблизно третина військовослужбовців, що приїжджали на

реабілітацію – це люди, котрі зловживають алкоголем. В роботі з такою категорією бійців психологу важливо зрозуміти коли людина почала зловживати спиртними напоями до початку служби в АТО або під час служби. Ці фактори враховуються при проведенні індивідуальної та групової психологічної роботи з бійцями. Самі ж військовослужбовці не вважають п'яниць, їх стороняться та називають «Аватарами». Число таких людей у зв'язку з ситуацією на Сході України зростає і тому до реабілітаційної роботи бажано долучати вузькопрофільних фахівців: фізіологів, наркологів та інших. На думку вітчизняних вчених «...доцільно інтенсивно застосовувати заходи і методи комплексної медико-психологічної (психофізіологічної) реабілітації з усіма її формами: превентивною, клінічною, функціональною, психологічною» [2].

Активно в психологічній корекційно-реабілітаційній практиці з військовослужбовцями використовуються групові форми роботи. Психологічний вплив засобами тренінгу здійснюється на рівні психофізіологічних функцій психічних станів та психологічних утворень, детермінуючих та регулюючих процес поведінки та діяльності людини. Наративні ідеї і методики застосовуються в індивідуальному консультуванні та у груповій роботі.

Наративна терапія – (від англ. *narrative* – історія, розповідь) ґрунтується на ідеї про те, що ідентичність людини (уявлення про те, ким я є) конструється у формі історій (наративів). Щоб уникнути почуття безпорадності і зупинити процес саморуйнування, психолог зазвичай пропонує клієнту персоніфікувати проблему, зробити її видимою, дати їй ім'я і поговорити про те, як вона впливає на його життя. Відділення людини від проблеми, екстерналізація створює простір, вільний від проблем, дозволяє подивитися на ситуацію з боку, проявитися знанням, умінням і здібностям людини [3]. В ході роботи з психологом військовослужбовці звільняються від паралізуючого впливу сорому і провини, і можуть взяти на себе відповідальність за свої вчинки. Прояснюються смисли, цінності, наміри, мрії і можливості, простежується історія їх виникнення та розвитку. В результаті у багатьох бійців формується «безпечна територія ідентичності», що дозволяє подивитися на життя з ресурсної позиції, дистанціюватися від безпосередньо пережитого травмуючого досвіду і здійснювати усвідомлений вибір, щоб змінити своє життя на краще.

Вибір подій, з яких конструється історія життя і їх осмислення, ніколи не відбувається поза контекстів навколишнього світу і підвладний впливу соціальних (культурних, економічних, політичних) чинників [1].

Досить часто дружини та матері не знають як знайти підхід до рідної людини після того, як вона повернулася з зони бойових дій, маючи у своєму «багажі» багато горя та людського страждання. Тому загальні рекомендації психологів у взаємодії з військовослужбовцями, що пережили психічну травму виглядають наступним чином:

- «І для рідних, і для психологів правило номер один – не лізти в душу, не просити поділитися своїми почуттями, не ставте солдатку діагнозів. І не нав'язуйте йому проблеми мирного життя», – Френк Пьюселік [5].

- Ні в якому разі не можна занурювати людину в стан, який нагадував би їй про війну. Вона і так отримала сильне стресове навантаження, і їй потрібен час, щоб інтегрувати пережите на війні у цивільне мирне життя.

- Говоріть на максимально відсторонені теми, не пов'язані з війною. Якщо він захоче щось розповісти, він сам з вами поділиться. Нічого не випитуйте.

- Покажіть йому, що він вам потрібен. Попросіть у нього допомоги по господарству, подивіться цікаві фільми, погуляйте з дітьми.

- Створіть в родині тепло і затишну атмосферу, щоб йому було комфортно і він знав, що його чекають вдома.

Список використаних джерел

1. Брокмейер Й., Харре Р. Нарратив: проблемы и обещания одной альтернативной парадигмы / Й. Брокмейер, Р. Харре // Вопросы философии. – 2000. – № 3 – С. 29–42.
2. Єна А. І. Актуальність і організаційні засади медико-психологічної реабілітації учасників антитерористичної операції / А. І. Єна, В. В. Маслюк, А. В.Сергієнко // Науковий журнал МОЗ України. – 2014. – № 1 (5). – С. 5–16.
3. Кутузова Д. Введение в нарративную практику / Д. Кутузова // Практический психолог. – 2011. – № 2. – С. 23–41.
4. Малкина-Пых И. Г. Экстремальные ситуации / И. Г. Малкина-Пых. – М. : Эксмо, 2005. – 960 с. – (Справочник практического психолога).
5. Пьюселик Ф. Правило номер один – не лезть солдату в душу, не просить поделиться своими чувствами [Електронний ресурс] / Ф. Пьюселик. – Режим доступу: <http://fakty.ua/201633>.

Одержано 22.02.2016

Статья посвящена психологической реабилитации военнослужащих, принимавших участие в антитеррористической операции (АТО) на Востоке Украины. Определено понятие посттравматического расстройства и нарративного подхода в психотерапии ПТСР, представлена схема работы психолога. Тезисно изложены общие рекомендации взаимодействия с военнослужащими, которые пережили психическую травму.

Ключевые слова: психокоррекция, реабилитация, посттравматическое расстройство, нарратив, екстерналізація.

The article is dedicated to the psychological rehabilitation of the military personnel who has taken part in the anti-terrorist operation (ATO) in the East of Ukraine. The concept of post-traumatic disorder and narrative approach in PTSD psychotherapy is defined, the scheme of the psychologist's work is displayed. The general recommendations of interaction with the military personnel who has endured a mental trauma are briefly stated.

Keywords: psychocorrection, rehabilitation, post-traumatic disorder, narrative, екsternalization.



УДК 159.9

Наталія Сергіївна КУЧЕРЕНКО,

асистент Української інженерно-педагогічної академії

КОМПЛЕКСНА ПРОГРАМА ПСИХОЛОГІЧНОГО СУПРОВОДЖЕННЯ СЛУЖБОВО-БОЙОВОЇ ПІДГОТОВКИ МАЙБУТНІХ ОФІЦЕРІВ ТЕХНІЧНОГО ПРОФІЛЮ

В тезах розкриті деякі особливості психологічного супроводження службово-бойової підготовки майбутніх офіцерів технічного профілю, які виконують професійну діяльність в особливих та екстремальних умовах. Визначається необхідність комплексного підходу до вирішення цієї проблеми з урахуванням повноцінного професійного становлення особистості, мотиваційної, емоційно-вольової сфер, інтелектуального потенціалу курсантів.

Ключові слова: службово- бойова підготовка, психологічне супроводження, екстремальні умови діяльності, професійна діяльність, професійне становлення особистості.

Різноманітні підходи до психологічного забезпечення професійної підготовки майбутніх офіцерів технічного профілю обумовлені складністю психологічної структури діяльності і різноманітними теоретичними підходами дослідників. Проведені численні дослідження показали, що психологічна підготовка до діяльності в

особливих умовах виражає сукупність інтелектуальних, емоційних, мотиваційних і вольових сторін психіки людини в їх співвідношенні з зовнішніми умовами та вирішуваними завданнями.

Психологічне супроводження службово-бойової підготовки майбутніх офіцерів технічного профілю – включає комплексну розробку спеціальних психологічних тренінгових програм розвитку необхідного рівня професійно важливих якостей майбутніх офіцерів технічного профілю в процесі професійного навчання та при необхідності їх корекцію в процесі професійної підготовки для подальшого успішного виконання ними професійної діяльності в звичайних, особливих і екстремальних умовах, інтелекту.

Психологічний супровід професійної підготовки це створення умов для повноцінного професійного становлення особистості, надання своєчасної допомоги і підтримки, а при необхідності здійснення корекції професійного розвитку.

Завдання психологічного супроводу полягають у розвитку:

- професійної свідомості й інтелекту, емоційно-вольової сфери, позитивного ставлення до світу і до себе, самостійності, автономності та впевненості в собі, професійно важливих якостей і аутокомпетентності; проведення контролю за динамікою психічних станів курсантів;

- виявлення факторів, що негативно впливають на психічний стан курсантів, вживання заходів відносно їхнього усунення и профілактики;

- надання психологічної підтримки и проведення психокорекційних заходів.

Вирішення цих завдань психологічного супроводу здійснюється на декількох етапах професійного навчання.

Адаптації – коли курсанти пристосовуються до нових умов і змісту освітнього процесу, освоюють нову соціальну роль, налагоджують взаємини між собою і з викладачами.

Психологічний супровід полягає в наданні першокурсникам допомоги в адаптації до нових умов життєдіяльності. До технологій психологічного супроводу відносяться:

- діагностика готовності до навчально-пізнавальної діяльності, мотивів навчання, ціннісних орієнтацій, соціально-психологічних установок;

- допомога в розвитку навчальних умінь і регуляції своєї життєдіяльності;

- психологічна підтримка першокурсників в подоланні труднощів самостійного життя і встановленні комфортних взаємин з однокурсниками і викладачами;

- консультування першокурсників, які розчарувалися в обраній спеціальності;

- корекція професійного самовизначення.

Психологічними критеріями успішного проходження цього етапу є адаптація до навчально-пізнавального середовища, особистісне самовизначення і вироблення нового стилю життєдіяльності.

На етапі інтенсифікації відбувається розвиток загальних і спеціальних здібностей курсантів, інтелекту, емоційно-вольової регуляції, відповідальності за своє становлення, самостійності.

Психологічний супровід полягає:

- у діагностиці особистісного та інтелектуального розвитку

- наданні допомоги, підтримки у вирішенні проблем взаємин з однолітками і викладачами,

- до технологій супроводу відносяться розвиваюча діагностика, психологічне консультування, корекція особистісного і інтелектуального профілю.

Психологічними критеріями успішності цього етапу становлення курсантів є інтенсивний особистісний і інтелектуальний розвиток, соціальна ідентичність, самоосвіта, оптимістична соціальна позиція.

На етапі ідентифікації – важливого значення набуває формування професійної ідентичності, готовності до майбутньої службово-бойової діяльності. З'являються

нові, що стають все більш актуальними цінності, пов'язані з матеріальним і сімейним станом, працевлаштуванням

Психологічний супровід полягає в фінішній діагностиці професійних здібностей, допомоги в знаходженні професійного поля для реалізації себе, підтримки в знаходженні сенсу майбутньої життєдіяльності, консультуванні

Психологічні критерії успішного проходження цього етапу – отожднення себе з майбутньою професією, формування готовності до неї, розвинена здатність до професійної самопрезентації.

Список використаних джерел

1. Автоматизований психодіагностичний комплекс визначення професійної придатності кандидатів на військову службу у внутрішні війська МВС України і навчання у вищих військових навчальних закладах МВС України : монографія / І. В. Воробійова, І. І. Приходько, С. Т. Полторак та ін. – Харків : Акад. внутр. військ МВС України, 2012. – 297 с.

2. Корольчук М. С. Соціально-психологічне забезпечення діяльності в звичайних та екстремальних умовах : навч. посіб. для студентів ВНЗ / М. С. Корольчук, В. М. Крайнюк. – Київ : Ніка-Центр, 2006. – 580 с.

3. Ягупов В. Військова психологія : підручник / В. Ягупов. – Київ : Тандем, 2004. – 656 с.

Одержано 26.02.2016

В тезисах раскрыты некоторые особенности психологического сопровождения служебно-боевой подготовки будущих офицеров технического профиля, выполняющих профессиональную деятельность в особых и экстремальных условиях. Определяется необходимость комплексного подхода к решению этой проблемы с учетом полноценного профессионального становления личности, мотивационной, эмоционально-волевой сфер, интеллектуального потенциала курсантов.

Ключевые слова: *служебно-боевая подготовка, психологическое сопровождение, экстремальные условия деятельности, профессиональная деятельность, профессиональное становление личности.*

The theses revealed some features of psychological support service-combat training of future technical profile officers who perform professional activities in special and extreme conditions. It determines the need for a comprehensive approach to the problem taking into account the full professional development of personality, motivational, emotional and volitional, intellectual potential of students.

Keywords: *service-combat combat training, psychological support, extreme conditions of activity, professional activity, professional development of the individual.*



УДК 159.09.07

Віктор Іванович МОЗГОВИЙ,

кандидат психологічних наук,

доцент кафедри психології

Академії Державної пенітенціарної служби

РЕАЛІЗАЦІЯ КОНЦЕПЦІЇ ЧАСТКОВОЇ ПСИХОЛОГІЧНОЇ РЕАБІЛІТАЦІЇ УЧАСНИКІВ АТО ТА ЧЛЕНІВ ЇХ СІМЕЙ НА БАЗІ САНАТОРІЮ «ОСТРЕЧ»

У статті розглянуто реалізацію концепції часткової психологічної реабілітації учасників АТО та членів їх сімей на базі санаторію «Остреч». Зроблено висновки щодо вдосконалення заходів направлених на проведення психологічної реабілітації військовослужбовців.

Ключові слова: *психологічна реабілітація, медико-психологічна реабілітація, посттравматичний стресовий розлад, фізіотерапія, психотерапія, психоедукація.*

На сьогоднішній день бойові дії на Сході України у зоні АТО призвели не тільки до фізичних, але і до тяжких психологічних людських втрат, як серед цивільного населення, так і серед військовослужбовців, які безпосередньо приймали участь у бойових діях. Згідно отриманих польових даних у липні–жовтні 2014 р. ПТСР (посттравматичний стресовий розлад) був виявлений у 45–60 % військовослужбовців, які безпосередньо приймали участь у бойових діях (Луганський, Донецький аеропорти та ін.). Неякісно проведена ротация особового складу – відсутність відновлюваного карантину, зміни харчування, проходження психофізіологічного інтенсивного курсу на відновлення психоемоційного і морального стану, отримання військовослужбовцями подвійного психоемоційного навантаження під час зустрічі з рідними і близькими призвели до нових переживань ними стресу та появи певних ознак психічної інвалідизації. Зафіксовані непоодинокі випадки летального суїциду, порушення психіки, девіантної поведінки, страху повернення на передову дезертирства військовослужбовців. За офіційною статистикою з початку бойових дій більш ніж 3000 військових отримали психологічні травми різної важкості.

Відсутність системної психологічної реабілітації військовослужбовців направленої на відновлення психоемоційної сфери, їх бойової та трудової працеспроможності може привести до серйозних економічних втрат вже починаючи з 2015 р. По-перше, дефіциту трудових ресурсів у агропромисловій сфері пов'язаних із втратою працеспроможного населення чоловічої статі, по-друге, проблеми у демографічній сфері, пов'язані із природним зростанням населення регіону, третє, зростання податкового навантаження у зв'язку із невиправданими соціальними витратами.

Проведення часткової психологічної реабілітації демобілізованих учасників АТО та військовослужбовців, які продовжують службу сприятиме їх максимальній адаптації до життєдіяльності в умовах мирного цивільного життя, зокрема профілактиці суїцидів, делінквентної поведінки, що дасть змогу відновити трудові ресурси області та покращити психологічне середовище регіону.

Запропонована концепція часткової психологічної реабілітації обумовлена перш за все, коротким терміном курсу психологічної реабілітації визначеної державою. Тому вона може бути направлена тільки на стабілізацію психоемоційного стану і задіяння певних особистісних ресурсних механізмів для його відновлення. У разі виявлення ураження психоемоційно-вольової сфери військовослужбовця середнього або важкого ступеню важкості психологічна реабілітація повинна бути довгостроковою і проходити у відповідному медичному закладі.

Юридичною підставою для проходження психологічної реабілітації військовослужбовців у запасі та членів їх сімей стало ухвалення 3 листопада 2015 р. Верховною Радою України закону «Про внесення зміни до статті 11 закону України «Про соціальний і правовий захист військовослужбовців та членів їх сімей» [1].

В листопаді–грудні 2015 р. на базі санаторію «Остреч» місті Мена у рамках організованого фахівцями «Асоціації Психодрами» проекту «Подолання: від травм до ресурсу» та Чернігівської міської асоціації «Конкордія» була проведена психологічна реабілітація 285 учасників АТО та членів їх сімей. До реалізації проекту було залучено потужну групу сертифікованих фахівців-психологів. Всього у проекті прийняло участь 14 психологів з міст Чернігова, Ніжина, Києва, Харкова. З них 5 доцентів, 6 кандидатів наук з Харківського національного університету внутрішніх справ, Харківського національного медичного університету, Ніжинського державного педагогічного університету, Чернігівського кооперативного технікуму та компанії «Персонал-Рост».

Специфікою роботи сталося надання особливої ролі у системі реабілітації впливу ефективних психокорекційних та психотерапевтичних процедур, групової та індивідуальної терапії, зокрема тілесно-м'язової терапії, гештальт- та психодрама-терапії, наративної терапії, направлених на задіяння особистісного ресурсу військовослужбовців. Практично всі учасники АТО отримали також різні фізіотерапевтичні процедури, які було надано згідно запропонованої програми медико-психологічної реабілітації [2], погодженої з медичним персоналом санаторію, що дозволило зменшити супутню соматичну симптоматику, яка поглиблювала психічну астенізацію. Передбачалось, системне використання запропонованих заходів сприятиме покращенню адаптації учасників АТО до життєдіяльності в умовах мирного цивільного життя за рахунок вибудови адекватної концепції майбутнього життя в сучасних умовах сучасного соціального середовища.

Реалізація часткової психологічної реабілітації проходила у чотири етапи: підготовчий, діагностичний, реабілітаційний та заключний.

1. *Підготовчий етап* – включав в себе проведення психоедукації персоналу санаторію, направленої на психологічне прийняття військовослужбовців, та навичок реагування в ситуаціях проявлення специфічної поведінки травмованої людини.

Окремо проводилась психоедукація з військовослужбовцями, що прибули на психологічну реабілітацію. Учасникам АТО та членам їх сімей доводилось, що уявляє собою психологічна реабілітація, як впливають травмуючі події на психіку людини та пропонувались заходи на базі санаторію, направлені на подолання травми і задіяння особистісного ресурсу людини для повернення її у повноцінне цивільне життя.

2. На *діагностичному* етапі психологи визначали психоемоційний стан особистості та наслідки впливу бойової травми, зокрема наявність ПТСР (посттравматичного стресового синдрому). Медперсонал санаторію проводив діагностику соматичного та психофізіологічного стану військовослужбовця. Результатом психодіагностики було визначення, разом із медиками, індивідуальної схеми реабілітації демобілізованого.

3. *Реабілітаційний* етап проходив на основі визначеної схеми індивідуальної реабілітації і передбачав органічне поєднання деяких фізіотерапевтичних процедур з ефективними психологічними реабілітаційними заходами. Так, поєднання фізіотерапевтичних процедур (масаж, сауна, лікувальна фізкультура) з психоедукацією щодо збереження фізичного та психічного здоров'я та шляхів вирішення деяких соціальних питань, та з проведенням групової та індивідуальної терапії, тілесно-м'язової терапії, когнітивно-поведінкової, гештальт- та психодрама-терапії, сімейної терапії, арттерапії мали певний позитивний ефект.

Психологам вдалося також організувати спільні заходи із священником православної церкви, зокрема для бажаючих військовослужбовців молебень за здоров'я, сповідь, причастя, соборування, паніхиду за загиблими.

Окремо працівником санаторію по організації культурного дозвілля був підготовлений план культурних заходів узгоджений з психологами та реалізований спільними зусиллями. Так, були спеціально підібрані кінофільми для масового перегляду, організовано змагання з тенісу, шахів і шахмат, концерт художньої самодіяльності, новорічна вистава, «Різдвяні вечорниці» та мастер-клас «Різдвяний оберіг» з залученням атовців та членів їх сімей, відвідування місцевого музею та екскурсія до Менського зоопарку.

4. *Заключний етап* проводився в кінці реабілітаційного курсу. За день-два до від'їзду для визначення ефективності проведених психологічних реабілітаційних заходів проводилося анкетування реабілітованих військовослужбовців.

Незважаючи на багатий досвід зарубіжних країн у психологічній реабілітації своїх ветеранів, ніде в світі не існує єдиної, універсальної, повністю ефективної схеми

реабілітації. АТО в Україні має ряд особливостей, що впливають на процес реінтеграції бійців в мирне життя. На нашу думку, нам вдалося реалізувати концепцію часткової психологічної реабілітації виходячи із реалій нашого сучасного життя.

За результатами роботи можна зробити наступні **висновки**:

1. 14 днів визначені для психологічної реабілітації учасників АТО недостатньо, тому процес реабілітації може бути спрямований тільки на стабілізацію їх емоційного стану та активізацію певних особистісних ресурсів. Формування навичок для відновлення психіки травмованого військовослужбовця потребує мінімум 21–28 днів щонайменше два рази на рік.

2. Некомплексне використання психологічних послуг без поєднання їх з лікувальними процедурами, заходами культурного та духовного спрямування у відриві від єдиної системи психофізіотерапевтичного, психологічного та духовного відновлення може привести до прямо протилежного ефекту, емоційного зриву та спровокованої алкоголізації.

3. На жаль, до вартості послуг путівки з психологічної реабілітації не входять організація культурно масових заходів та санаторно-лікувальні процедури, що робить реабілітацію несистемною.

4. Відсутність попереднього медичного огляду психіатра, нарколога, який мав би здійснюватися під час надання санаторно-курортної путівки за місцем проживання, відсутність діагностичних даних призводить до того, що у санаторний заклад потрапляють особи із алкогольною залежністю, психосоматичними захворюваннями, важким рівнем проявів ПТСР та комплексною психологічною травмою, яка передбачає тривалу психотерапію і не може бути реалізована в рамках двотижневої реабілітації. Доцільним було б введення в штат мультидисциплінарної бригади, яка здійснює психологічну реабілітацію лікаря психіатра та нарколога.

5. Особи, які відвідували групові заняття, легше і більш охоче йдуть на контакт з психологом в індивідуальній роботі. Засоби тілесно-орієнтованої психотерапії у поєднанні із засобами фізіотерапії дають відмінний результат як засіб зняття хронічних м'язових напружень і як наслідок відновлення психіки.

6. Кількість фахівців задіяних у процесі психологічної реабілітації повинна визначатися із розрахунку – один фахівець на 10–12 осіб, які потребують психологічного відновлення. Для психологічної реабілітації потрібно залучати фахівців із психотерапевтичною освітою та відповідним досвідом роботи. За європейськими вимогами (євростандарт) для реабілітації двох людей призначається один фахівець.

7. Понад 50 % учасників АТО, що проходили психологічну реабілітацію, потребують надання довгострокової психотерапевтичної допомоги для психологічного відновлення.

8. За результатами проведених психодіагностичних процедур виявлено, що практично всі особи, яким надавалась психологічна реабілітація вперше проходили фахову психодіагностику. Так, у 64 % демобілізованих виявлено різний рівень ПТСР від часткового до наявного, у 56 % депресивні стани різного рівню. Доцільним було б проведення первинної діагностики лікарем-психологом на базі районних лікарень або за місцем проживання (у містах).

9. Доцільно виділяти сімейні путівки. Перебування в санаторії учасників АТО разом з дружинами та дітьми є позитивним терапевтичним ресурсом для їх психологічного відновлення і своєрідною групою психологічної підтримки.

Список використаних джерел

1. Про внесення зміни до статті 11 закону України «Про соціальний і правовий захист військовослужбовців та членів їх сімей»: закон України від 3 листоп. 2015 р. [Електронний ресурс]. – Режим доступу: www.rada.gov.ua/archive/2015/11/03.

2. Програма медико-психологічної реабілітації (для постраждалого населення, осіб, які залучалися до виконання аварійно-рятувальних робіт при виникненні надзвичайних ситуацій техногенного або природного характеру, і рятувальників) // Методичні вказівки. Випуск 2, стереотипне. – Київ : МОЗ України, 2012. – 31 с.

Одержано 12.02.2016

В статье рассмотрена реализация концепции частичной психологической реабилитации участников АТО и членов их семей на базе санатория «Остреч». Сделаны выводы по совершенствованию мероприятий, направленных на проведение психологической реабилитации военнослужащих.

Ключевые слова: психологическая реабилитация, медико-психологическая реабилитация, посттравматическое стрессовое расстройство, физиотерапия, психотерапия, психоэдукация.

The article describes the implementation of the concept of partial psychological rehabilitation of participants ATO and their families on the basis of sanatorium «Ostrech». Conclusions on the improvement of measures aimed at conducting psychological rehabilitation of servicemen.

Keywords: psychological rehabilitation, medical and psychological rehabilitation, post-traumatic stress disorder, physiotherapy, psychotherapy, psychoeducation.



УДК 159.9

Ліна Анатоліївна ПЕРЕЛИГІНА,

доктор біологічних наук, професор,
начальник кафедри психології діяльності в особливих умовах
Національного університету цивільного захисту України;

Ксенія Вікторівна БАЛАБАНОВА,

ад'юнкту кафедри психології діяльності в особливих умовах
Національного університету цивільного захисту України

ЖИТТЕСТІЙКІСТЬ ЯК ЧИННИК ПРОФІЛАКТИКИ РОЗВИТКУ ПРОФЕСІЙНИХ ДЕСТРУКЦІЙ У ФАХІВЦІВ ЕКСТРЕМАЛЬНИХ ПРОФЕСІЙ

У статті феномен життєстійкості розглядається як індикатор психологічного здоров'я й професійного доволіття фахівців екстремального профілю. Показано, що рятувальники мають високий рівень виразності життєстійкості та її елементів, також доведена наявність зворотної кореляційної залежності між життєстійкістю й професійною деформацією. Ці дані можна розглядати як основу для розробки системи психологічного консультування й психопрофілактики розвитку професійних деструкцій і формування оптимального рівня життєстійкості в умовах екстремальної професійної діяльності.

Ключові слова: життєстійкість, професійні деструкції, екстремальні умови діяльності.

Дослідження життєстійкості представників екстремальних професій має величезне практичне значення. Це пов'язано, у першу чергу, з тим, що сучасні умови й зміст їхньої професійної діяльності приводять до формування різних видів професійних деструкцій особистості (психічного вигорання, професійної деформації, виученій безпорадності й т. д.). А життєстійкість є особистісною якістю, що створює основу для повноцінного фізичного, психічного й психологічного здоров'я фахівців ризиконебезпечних професій.

Один із психологічних конструктів, що запропонував американський психолог Сальвадоре Мадді й за допомогою якого вчені пояснюють здатність фахівців переборювати складні професійні ситуації, одержав назву «hardiness» [4]. У вітчизняній психології немає поняття, повністю ідентичного поняттю «життєстійкість» С. Мадді. Так, у вітчизняній літературі це слово перекладається як «стійкість», «міцність» та ін., однак найбільш визнаним став переклад «життєстійкість». На думку С. Мадді, життєстійкість як внутрішній ресурс має у своїй структурі установки й навички, що дозволяють перетворювати стресові ситуації в нові можливості особистісного розвитку. У цю структуру входять установки включеності (участі в соціальній взаємодії, постійного контакту з оточуючими, що задає позицію співробітництва), контролю (прагнення впливати на життєві події на противагу відчуттю безпорадності, що задає цінність надійності) і виклику (прийняття життєвого ризику на противагу безпеки й зниженню напруг, що породжує цінність творчості). С. Мадді підкреслював значимість виразності всіх трьох елементів для збереження оптимального рівня праездатності й активності в стресових й екстремальних умовах.

На думку Д. О. Леонтьєва, життєстійкість характеризує міру здатності особистості витримувати стресову ситуацію, зберігаючи внутрішню збалансованість і не знижуючи успішність діяльності [3]. Він визначає життєстійкість людини як її інтегральну характеристику, життєтворчість, що дозволяє опиратися негативним впливам середовища, ефективно переборюючи життєві труднощі, трансформуючи їх у ситуації розвитку. Життєстійкість як інтегративна особистісна якість, що забезпечує перетворення стресових подій у нові можливості й, що включає в себе також три елементи: залученість, контроль і прийняття ризику або «виклик».

Феномен життєстійкості може бути представлений як інтегральна характеристика індивідуальності людини, що складається зі значимих елементів: психофізіологічного, індивідуально-значеннєвого й соціально-психологічного рівнів, які в певних стресових ситуаціях проявляються як єдиний комплекс, що сприяє успішному їхньому подоланню. У зарубіжних дослідженнях життєстійкість представлена більшою мірою з погляду її зв'язку з адаптацією до стресу, психічного й психологічного здоров'я. С. Ханг, розглядаючи взаємозв'язок життєстійкості й стресу, прийшов до висновку про те, що люди з високим ступенем виразності якостей життєстійкості мають більшу ймовірність залишитися здоровими й сприймати життєві зміни як позитивні [1].

Зарубіжні психологи В. Флоріан, М. Мікулінчер й О. Таубман у своєму дослідженні виявили, що високий рівень життєстійкості сприяє збереженню психічного здоров'я в напруженій ситуації, що можна розглядати як умову попередження розвитку професійних деструкцій [2].

Таким чином, проведений теоретичний аналіз наукової літератури довів актуальність дослідження життєстійкості і її елементів у пожежних-рятувальників, специфіка професійної діяльності яких характеризується неординарністю й непередбачуваністю розвитку професійних ситуацій при суворій регламентації службових обов'язків, підвищеним рівнем відповідальності за життя інших людей, необхідністю прийняття самостійних і своєчасних рішень в екстремальних умовах.

Метою нашого дослідження було вивчення рівня життєстійкості і її взаємозв'язок із професійною деформацією пожежних-рятувальників.

Аналіз середніх значень показників життєстійкості пожежних-рятувальників, отриманих за допомогою опитувальника життєстійкості (С. Мадді) в адаптації Д. О. Леонтьєва, свідчить про високий рівень виразності життєстійкості та її елементів: залученості, контролю й прийняття ризику. Дослідження взаємозв'язків життєстійкості й професійної деформації свідчить про наявність зворотної кореляційної залежності між життєстійкістю й професійною деформацією.

Проаналізовані в даній роботі результати підтверджуються рядом емпіричних досліджень, як вітчизняних, так і зарубіжних авторів, які життєстійкість розглядають як індикатор психологічного здоров'я й професійного довголіття фахівців екстремального профілю. Ці дані можна розглядати як основу для розробки системи психологічного консультування й психопрофілактики розвитку професійних деструкцій і формування оптимального рівня життєстійкості в умовах екстремальної професійної діяльності.

Список використаних джерел

1. Агапитова Е. С. Психологические ресурсы жизнестойкости и проблема предупреждения эмоционального выгорания у сотрудников МЧС / Е. С. Агапитова, Н. А. Левина // Социально-экономические явления и процессы. – 2012. – № 7–8 (41–42). – С. 238–243.
2. Агапитова Е. С. Жизнестойкость как внутренний ресурс, препятствующий возникновению эмоционального выгорания у сотрудников МЧС / Е. С. Агапитова // Материалы Междунар. молодеж. науч. форума «ЛЮМОНОСОВ – 2012» / отв. ред. А. И. Андреев [и др.]. – М., 2012. – С. 1–2.
3. Леонтьев Д. А. Тест жизнестойкости / Д. А. Леонтьев, Е. И. Расказова. – М. : Смысл, 2006. – 63 с.
4. Мадди С. Теории личности: сравнительный анализ / С. Мадди ; пер. с англ. И. Авидона, А. Батустина, П. Румянцевой. – СПб. : Речь, 2002. – 539 с.

Одержано 24.02.2016

В статье феномен жизнестойкости рассматривается как индикатор психологического здоровья и профессионального долголетия специалистов экстремального профиля. Показано, что спасатели имеют высокий уровень жизнестойкости и ее элементов, также доказано наличие обратной корреляционной зависимости между жизнестойкостью и профессиональной деформацией. Эти данные можно рассматривать как основу для разработки системы психологического консультирования и психопрофилактики развития профессиональных деструкций и формирование оптимального уровня жизнестойкости в условиях экстремальной профессиональной деятельности.

Ключевые слова: жизнестойкость, профессиональные деструкции, экстремальные условия деятельности.

In the article the phenomenon of resilience is seen as an indicator of mental health and extreme longevity professional profile of experts. It is shown that rescuers have a high level of resilience and its elements, as shown an inverse correlation between viability and professional deformation. These data can be regarded as the basis for the development of the system of counseling and psycho-development of professional destruction and the formation of an optimum level of resilience in extreme conditions of professional activity.

Keywords: resilience, professional degradation, extreme conditions of activity.

УДК 303.01:159.947.5:355.23:351.746.1

Віктор Степанович ПОЛЮК,

кандидат педагогічних наук, доцент,
начальник кафедри транспортних засобів та спеціальної техніки
Національної академії Державної прикордонної служби України
імені Богдана Хмельницького

ТЕОРЕТИЧНІ ЗАСАДИ ТА ОСОБЛИВОСТІ ФОРМУВАННЯ МОТИВАЦІЇ ПЕРСОНАЛУ ПРИКОРДОННОГО ВІДОМСТВА

Розглянуто теоретичні принципи і особливості формування мотивації персоналу пограничного відомства. Проаналізовано основні мотиви, що спонукають молодь до вступу у вищий навчальний заклад прикордонного відомства. Виявлено основні шляхи ефективного формування мотивації.

Ключові слова: мотивація, мотивування, прикордонне відомство, ефективне формування мотивації.

Незважаючи на велику кількість напрацювань у мотиваційній сфері перебіг часу постійно вносить корективи в питання формування мотивації особистості до діяльності. Особливо це стосується сфери службової діяльності персоналу правоохоронних органів і прикордонного відомства зокрема, тому що їхня службова діяльність відбувається в особливих умовах, а на сьогодні навіть в екстремальних, бойових.

Як показує практика та аналіз психолого-педагогічної літератури на сьогодні існують три чинники, які об'єктивно впливають на формування мотивації індивіда, а саме: держава зі своїм соціально-економічним та політичним станом; соціум зі своїми суспільними відносинами (економічними, політичними, правовими, моральними, релігійними тощо); професійна діяльність зі своїми потенційними можливостями самореалізації, досягнення конкретної мети та реалізація особистих домагань. З урахуванням специфіки службової діяльності персоналу прикордонного відомства, яка полягає в тому, що вона характеризується: суворим єдиноначальністю і регламентацією усіх сфер діяльності; необхідністю жорсткої економії часу; конкретністю планування діяльності підлеглих; суворим дозуванням необхідного обсягу інформації про обстановку, завдання і шляхи їх реалізації; беззаперечного виконання наказів і розпоряджень командира з ініціативою і творчістю, що межує з готовністю йти на певний ризик, можна відзначити, що сам процес формування мотивації є найбільш керованим у процесі саме професійної діяльності [1].

Мотивування – це процес стимулювання окремого виконавця або групи людей до діяльності, спрямований на досягнення цілей організації до продуктивного виконання прийнятих рішень або намічених робіт. Це визначення показує тісний взаємозв'язок управлінського і індивідуально-психологічного змісту мотивації, заснований на тому, що управління соціальною системою і людиною, на відміну від управління технічними системами, містить в собі необхідний елемент узгодження ланцюгів об'єкту і суб'єкта управління. Результатом його буде трудова поведінка об'єктом управління і, зрештою, певний результат трудової діяльності [2].

Мотивація до навчально-пізнавальної діяльності – це довготривала дія на суб'єкта навчально-виховного процесу з метою зміни по заданих критеріях прикордонного відомства ціннісних орієнтацій і інтересів, формування мотиваційного ядра, і, тим самим, розвитку професійного його потенціалу. Ця дія може бути реалізована за допомогою певного механізму формування мотивації, який теж має враховувати специфіку майбутньої професійної діяльності суб'єкта. Під механізмом формування мотивації розуміється сукупність закономірних зв'язків і стосунків, що обумовлюють процес засвоєння соціальних цінностей, норм, правил поведінки, вироблення

специфічних для індивіда ціннісних орієнтацій і установок у сфері професійної діяльності.

На відміну від мотивування у цивільній трудовій діяльності, у службовій діяльності прикордонного відомства вектор її формування дещо має інше спрямування і свою скалярну величину. Якщо для цивільної трудової діяльності зростає роль матеріального стимулювання і мотиви отримання винагороди за якісно виконану роботу є найважливішим каталізатором, здатним суттєво підвищити трудову активність, то для державних службовців, якими є прикордонники, цей фактор менш значущий із-за сталого матеріального забезпечення. Тому слід шукати інші шляхи процесу ефективного формування мотивації.

Дослідники феномену формування мотивації, яка сприятиме певної поведінки виокремлюють низку вагомих та впливових мотивів з урахуванням специфіки службової діяльності персоналу правоохоронних структур та військовослужбовців: широкі суспільні мотиви, мотиви прямої військово-професійної діяльності, мотиви особистісної відповідальності, мотиви – стимули (негативні), мотиви – стимули (позитивні), мотиви особистісного самоствердження, мотиви наслідування та мотиви військово-професійного самовиховання [3].

З метою з'ясування мотиву, який спонукав молодь до вступу у вищий навчальний заклад прикордонного відомства, було проведено анкетування курсантів першого курсу, які тільки отримали статус курсанта. Їм було запропоновано розташувати за рейтингом 9 причин, які на їхню думку спонукали їх обрати саме професію прикордонника (табл. 1).

Результати показали (рис. 1), що саме особистісні та соціальні мотиви приваблюють до військової служби (6, 7).

Взагалі науковці виокремлюють три способи формування мотивації [4]: нормативна, примусова та мотивація стимулювання.

Нормативна мотивація – спонукання людини до певної поведінки за допомогою ідейно-психологічного впливу: переконання, уселяння, інформування, психологічного зараження і т. п.

Таблиця 1

Перелік причин, що сприяли обранню професії прикордонника

1.	Я завжди мріяв бути військовим
2.	Мені подобається військова форма
3.	Мені порадили друзі
4.	Мені порадили батьки
5.	Просто була можливість потрапити до військового вишу
6.	У військового нормальна зарплата і соціальні гарантії
7.	Чітко регламентований кар'єрний зріст
8.	Це у нас сімейна традиція
9.	Я не хотів потрапити на строкову службу

Примусова мотивація ґрунтується на використанні влади і погрозі погіршення задоволення потреб працівника у випадку невиконання їм відповідних вимог;

Стимулювання – вплив не безпосередньо на особистість, а на зовнішні обставини за допомогою стимулів, що спонукують працівника до певної поведінки.

Перші два способи мотивації є прямими, тому що припускають безпосередній вплив на людину, третій спосіб – стимулювання – непрямий, оскільки в його основі лежить вплив зовнішніх факторів – стимулів.

Для прикордонного відомства на етапі професійної підготовки майбутніх офіцерів-прикордонників та у процесі їхньої службової діяльності використовуються

всі з перелічених способів. Але найбільш активно застосовуються нематеріальні способи мотивування. Це пов'язано з сформованою системою управління усього відомства.



Рис. 1. Результати опитування курсантів першого курсу на етапі їхнього вступу до вищого навчального закладу

Саме примусова мотивація набуває вагомого значення як спосіб мотивування до ефективного виконання службових обов'язків на етапі безпосереднього виконання обов'язків у процесі службової діяльності на сьогодні є найбільш ефективним способом мотивування майбутніх офіцерів-прикордонників. Основними засобами реалізації цього способу є чітка регламентація професійної діяльності (нормативні документи, інструкції, директивні вимоги, відповідальність начальника за дії підлеглих тощо).

Таким чином, з урахуванням специфіки діяльності персоналу прикордонного відомства основним шляхом ефективного формування мотивації є: на етапі професійної підготовки у навчальному закладі, ефективна виховна робота з майбутніми офіцерами-прикордонниками; на етапі поточної професійної підготовки під час виконання службових обов'язків, примусова мотивація засобами регламентації службової діяльності.

Список використаних джерел

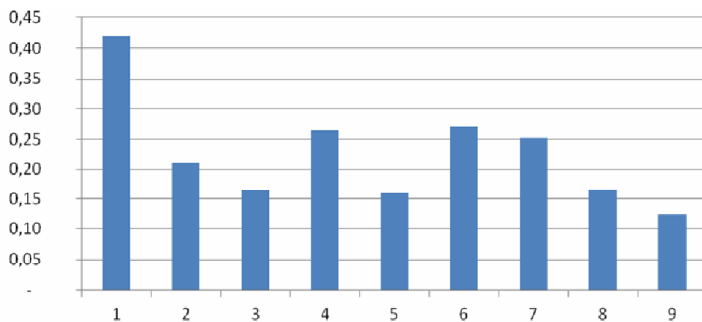
1. Будник С. М. Формування професійної готовності офіцерів-прикордонників до творчого вирішення завдань управлінської діяльності : дис. ... канд. психол. наук : 19.00.07 / Будник Сергій Михайлович. – Хмельницький, 2006. – 227 с.
2. Тургужанова А. Г. Мотивация с точки зрения социологии / А. Г. Тургужанова, З. Р. Какимжанов // Вестник КАСУ № 4. Выпуск: Социально-экономические проблемы образования и общества. – 2005. – С. 49–55.
3. Афанасьев А. О. Психологічні основи становлення військово-професійної відповідальності у курсантів НАПВУ : автореф. дис. ... канд. психол. наук: 20.02.02 / Афанасьев Анатолий Александрович. – Хмельницький, 2000. – 19 с.
4. Баранцева С. М. Нематеріальна мотивація персоналу підприємства / С. М. Баранцева, В. В. Моспан, О. С. Зікєєва // Збірник наукових праць № 2 / голов. ред. Комарницький І. М. – Хмельницький : Аспект, 2011. – С. 26–31.

Одержано 05.02.2016

Рассмотрены теоретические принципы и особенности формирования мотивации персонала пограничного ведомства. Проанализированы основные мотивы, побуждающие молодежь к поступлению в высшее учебное заведение пограничного ведомства. Выявлены основные пути эффективного формирования мотивации.

Ключевые слова: *мотивация, мотивирование, пограничное ведомство, эффективное формирование мотивации.*

The theoretical principles and features of formation of motivation of border agency staff have been observed. The main reasons motivate young people to enter a higher educational institution of the border agency have been analyzed. The basic way of formation of effective motivation have been identified.

Keywords: *motivation, border agency, the formation of effective motivation.*



УДК 159.9

Юрій Олександрович ПРИХОДЬКО,

кандидат психологічних наук,
доцент кафедри психології діяльності в особливих умовах
Національного університету цивільного захисту України;

Вілена Олегівна ПАНОВА,

здобувач кафедри психології діяльності в особливих умовах
Національного університету цивільного захисту України.

РОЛЬ ТА МІСЦЕ ПРОФЕСІЙНОЇ ВІДПОВІДАЛЬНОСТІ В ЕКСТРЕМАЛЬНИХ УМОВАХ ДІЯЛЬНОСТІ

У статті показано інтегральний характер відповідальності, що забезпечує її широкий вплив на ефективність і конструктивність поведінки особистості в різноманітних життєвих ситуаціях й успішність життєдіяльності. Перспективною при рішенні завдань відбору, атестації й розміщення кадрів у силових структурах представляється категорія професійної відповідальності.

Ключові слова: *професійна відповідальність, екстремальні умови діяльності.*

Нормативне регулювання і охорона суспільних відносин передбачає існування контрольних механізмів, за допомогою яких визначається відповідність поведінки людини існуючим правовим нормам, стимулюється позитивна, корисна для суспільства діяльність та попереджається і карається негативна, шкідлива. Ці завдання виконує професійна відповідальність.

Прийняття людиною на себе відповідальності є невід'ємною частиною її життя, а також умовою для особистісного росту, самоактуалізації й автентичного існування. Дана тема актуальна, насамперед, для психології діяльності в особливих умовах, тому, що розвинене почуття професійної відповідальності, багато в чому визначає надійність та ефективність діяльності в екстремальних ситуаціях.

Що ж у психології розуміють під відповідальністю? Ж.-П. Сартр вказує на те, що «ми самі вибираємо наше буття» й «дійсність буде такою, якою її визначить сама людина». У цьому випадку під відповідальністю розуміється в першу чергу визнання людиною власного авторства власного життя. Кожним своїм вибором людина творить себе й навколишній мир [3].

Е. Фромм при розгляді трьох типів втечі від волі говорить про відповідальність у контексті ухвалення рішення. Особливу увагу при цьому Е. Фромм приділяє ясному усвідомленню ситуації як вирішальному факторові при ухваленні рішення на користь кращого, а не гіршого [3].

Р. Мей розглядає відповідальність, опираючись на поняття сили й безвинності. Сила в його концепції має на увазі узяття на себе відповідальності, а безвинність – прагнення втекти від наслідків чинених дій. У понятті відповідальності, таким чином, особливе значення Р. Мей надає прийняттю на себе наслідків зробленого вибору [3].

Таким чином, різні автори наголошують на різних сторонах відповідальності, й найчастіше, не дають вичерпного опису поняття й структури відповідальності. Тому в результаті аналізу різних наукових поглядів були виділені наступні елементи відповідальності: 1) визнання себе автором свого життя; 2) усвідомлення ситуації вибору; 3) усвідомлення того, що я роблю вибір; 4) прогноз наслідків вибору; 5) прийняття як позитивних, так і негативних наслідків цього вибору.

Також ми сформулювали наступне визначення: відповідальність – це здатність усвідомлювати здійснення собою вибору, передбачати й приймати наслідки цього вибору.

Крім того, одним зі структурних елементів відповідальності є здатність бачити ресурси себе й ситуації. При цьому, під ресурсами себе, розуміється наявність здатностей і можливостей у власній особистості керувати своїм життям; а під ресурсами ситуації – ті можливості (альтернативи), між якими необхідно зробити вибір. Відповідальність у даному контексті розглядається як суб'єктивне явище в тому плані, що існування відповідальності неможливо без існування людини, оскільки людина відповідальна за себе й перед собою.

Відповідальність тісно пов'язана з такими поняттями як активність, самоконтроль, самооцінка, воля. Відповідальність є інтеграцією всіх психічних функцій і відбивається в характері, почуттях, сприйнятті, світогляді. Відповідальність проявляється в стратегіях поведінки, обраних людиною у важких життєвих ситуаціях. Важка життєва ситуація – це ситуація, що у сприйнятті людини представляє психологічні труднощі, проблему, що вимагає свого вирішення або подолання.

У зв'язку з новими соціальними запитами й необхідністю формування цивільного суспільства особливу значимість набувають дослідження детермінант відповідальності, у тому числі факторів становлення початкових форм і подальший розвиток відповідальності особистості в процесі життєвого шляху.

У ході досліджень різних авторів (С. П. Бочарова, В. П. Зінченко, С. П. Іванов, В. В. Ільїн, К. К. Платонов й ін.) був установлений інтегральний характер відповідальності, що забезпечує її широкий вплив на ефективність і конструктивність поведінки особистості в різноманітних життєвих ситуаціях й успішність життєдіяльності [2]. Все це дає нам підставу віднести відповідальність до ресурсних характеристик особистості.

Для розуміння механізмів відповідальності були встановлені її взаємозв'язки з іншими особистісними характеристиками, такими як самостійність, упевненість, мотивація, адекватна самооцінка, локус-контроль, прокрастинація.

Особистість із низьким рівнем прокрастинації, має більш високий рівень відповідальності, досить легко справляється з важкими життєвими ситуаціями, пов'язаними з тимчасовим фактором. Людина з високим рівнем прокрастинації зазнає труднощів у рішенні проблем, пов'язаних з тимчасовим фактором, а також у реалізації відповідальної поведінки. Високий або низький рівень прокрастинації не є вирішальним чинником відповідальної поведінки, але він дуже впливає на формування й подальший розвиток відповідальності.

Перспективною при рішенні широкого кола прикладних завдань психології діяльності в особливих умовах представляється категорія професійної відповідальності, у тому числі й тих завдань, які пов'язані з відбором, атестацією й розміщенням кадрів в правоохоронних органах [1]. Питанням вивчення сутності, структури професійної відповідальності, її ролі й впливу на професійну діяльність в екстремальних умовах будуть присвячені наші подальші дослідження.

Список використаних джерел

1. Бодров В. А. Профессиональная ответственность как психологическая категория субъекта деятельности / В. А. Бодров, А. Г. Луценко // Психологические исследования

проблеми формування личности професіонала. – М. : Ин-т психологии АН СССР, 1991. – С. 157–167.

2. Дементий Л. И. Типология ответственности и личностные условия ее реализации : дис. ... канд. психол. наук / Дементий Людмила Ивановна. – М., 1990. – 190 с.

3. Муздыбаев К. Психология ответственности / К. Муздыбаев. – СПб. : Либроком, 2010. – 248 с.

Одержано 17.02.2016

В статье показан интегральный характер ответственности, которая обеспечивает ее широкое влияние на эффективность и конструктивность поведения личности в разнообразных жизненных ситуациях и успешность жизнедеятельности. Перспективной при решении задач отбора, аттестации и размещения кадров в силовых структурах представляется категория профессиональной ответственности.

Ключевые слова: профессиональная ответственность, экстремальные условия деятельности.

Article sets the integral nature of the liability, which provides its broad impact on the effective and constructive behavior of the individual in various situations of life and success. Promising in solving problems of selection, evaluation and placement of personnel in law enforcement agencies appear to the category of professional responsibility.

Keywords: professional liability, extreme conditions of activity.



УДК 159.95

Надія Павлівна СЕРГІЄНКО,

кандидат психологічних наук, доцент,

доцент кафедри психології діяльності в особливих умовах

Національного університету цивільного захисту України

ВПЛИВ ЕКСТРЕМАЛЬНИХ СИТУАЦІЙ НА ЕМОЦІЙНИЙ СТАН ОСОБИСТОСТІ

В статті представлені матеріали з вивчення впливу екстремальних ситуацій на емоційний стан працівників ДСНСУ.

Ключові слова: екстремальні ситуації, емоційний стан, особистість.

Актуальність дослідження. Екстремальні умови (лат. екстремум – крайні точки, критичного стану) – це вкрай жорсткі максимальні та мінімальні умови, які ведуть до появи функціональних станів, які визначаються як динамічні розлади і обумовлюють необхідність перебудови систем гомеостатичного регулювання за рахунок максимальної мобілізації резервів організму. Ступінь напруги адаптаційного процесу, ознаки часткової або повної дезадаптації є мірою екстремальності [4].

Екстремальність різних впливів на людину визначається не тільки їх силою, тривалістю, але і також новизною, несподіванкою, незвичністю проявів. Інакше кажучи, це фактори, до яких людина ще не адаптована, і не готова діяти в їх умовах.

Поняття екстремальних, кризових і надзвичайних ситуацій ще не отримали вичерпного визначення. Вважається, що недостатньо розглядати їх лише з точки зору об'єктивних особливостей, не беручи до уваги психологічні складові, такі, як, наприклад, сприйняття, розуміння, реагування і поведінка людей в таких ситуаціях. Людина, так чи інакше, психологічно залучена в екстремальну ситуацію (як її ініціатор, або як жертва, або як свідок) [2]. Опинившись в екстремальній ситуації люди проходять у своїх психологічних станах ряд етапів. Спочатку виникає гострий

емоційний шок, який характеризується загальною психічною напругою з переважним почуттям відчаю і страху при загостренні сприйняття.

Потім настає психофізіологічна демобілізація, істотне погіршення самопочуття та психоемоційного стану з переважанням почуття розгубленості, панічних реакцій, зниженням моральних норм поведінки, зменшенням рівня ефективності діяльності і мотивації до неї, депресивними тенденціями. На цьому другому етапі, ступінь і характер психогенних порушень багато в чому залежать не тільки від самої екстремальної ситуації, її інтенсивності, раптовості виникнення, тривалості дії, але і від особливостей особистості потерпілих, а також від збереження безпеки і від нових стресових впливів.

На третьому етапі у людини, яка пережила екстремальний стрес, відбувається складна емоційна і когнітивна переробка ситуації, оцінка власних переживань і відчуттів. При цьому актуальності набувають також травмуючі психіку фактори, пов'язані зі зміною життєвого стереотипу. Стаючи хронічними, ці фактори сприяють формуванню стійких психогенних розладів. Їх особливістю є наявність вираженої тривожної напруги, страху, різних вегетативних дисфункцій, що породжують згодом психосоматичні порушення. У осіб які пережили екстремальну ситуацію значно знижується працездатність, а також критичне ставлення до своїх можливостей [1].

Проведений аналіз наукових джерел дозволив зробити висновок, що діяльність рятувальників характеризується специфічною сукупністю умов здійснення пошуково-рятувальних робіт, що утрудняють досягнення професійних цілей. Аналіз даних літератури показав, що діяльність протікає, насамперед, в умовах впливу різномірних шкідливих і небезпечних факторів.

Наявність стрес-факторів створює труднощі в роботі пожежних, погіршує їх фізичний і психічний стан, впливає на ефективність роботи. Негативний вплив стрес-факторів значно знижується, якщо працівники вчасно психологічно підготовлені до роботи у складних умовах і організм їх адаптований до цих умов. Більше того, постійна робота в умовах стресу утворює особливу властивість особистості – схильність до ризику.

На відміну від ряду інших професій, у пожежників екстремальні умови праці, високий рівень ризику втратити здоров'я або отримати травму виникають спонтанно, аперіодично; небезпечні та шкідливі фактори при цьому можуть перевищувати нормативні рівні, знизити їх практично неможливо. Екстремальний характер професії об'єктивно відбивається у високому рівні травматизму, захворюваності, інвалідності та у смертності в групі фахівців, допущених до виконання службових обов'язків за станом здоров'я та рівнем профпідготовки [1; 3].

Мета: вивчити вплив екстремальних ситуацій на емоційний стан працівників ДСНСУ.

Для вирішення поставлених завдань своє дослідження ми проводили на базі ДПРЧ-1 Комсомольського районного відділу у ДСНСУ в Херсонській області. У дослідженні брали участь досліджувані – працівники ДСНСУ в кількості 29 осіб.

У зв'язку з тим, що екстремальним чинником для працівників ДСНСУ є надзвичайні ситуації (виїзд на пожежу, рятування людей і т. п.), своє дослідження ми проводили в два етапи:

- до виїзду на пожежу (до екстремальних ситуацій);
- після виїзду на пожежу (після екстремальних ситуацій).

При вивченні впливу екстремальних ситуацій на емоційний стан працівників ДСНСУ ми використовували методики: експрес – діагностика некерованого емоційного збудження (В. В. Бойко), методика і діагностика самопочуття, активності та настрою (САН).

Результати аналізу методики «Діагностика некерованого емоційного збудження» (В.В. Бойко) вказують на те, що не спостерігаються достовірні відмінності у працівників ДСНСУ до та після виїзду на пожежу, ні за жодним рівнем імпульсивності.

Але розглядаючи наші показники ми можемо стверджувати що показники змінені саме після надзвичайних ситуацій. Так рівні імпульсивності – «є ознаки імпульсивності», показник якого збільшився і це може вказувати на те, що надзвичайна ситуація впливає на імпульсивність працівників ДСНСУ.

Розглядаючи показники рівня імпульсивності «не імпульсивні» до та після виїзду на пожежу ми можемо свідчити про те, що у наших досліджуваних середні показники за цим рівнем імпульсивності зменшилися (з 1,72 до 1,6).

Таким чином отримані дані свідчать про те, що стресові ситуації, а в даному випадку стресова, надзвичайна ситуація – це виїзд на пожежі впливає на рівні імпульсивності працівників ДСНСУ. Це може свідчити про те, що рятувальники після надзвичайних ситуацій більш схильні до зовнішньо немотивованих, частіше агресивних вчинків і дій, які протікають короткочасно, виникають і призупиняються раптово, але вони можуть контролювати імпульсивність, вони цілеспрямовані, мають ясні ціннісні орієнтації.

Обробивши дані методики САН ми отримали результати, які вказують на те, що спостерігаються достовірні відмінності в наших досліджуваних за показниками психоемоційного стану активності, ($p=0,05$). Ці дані свідчать про те, що у працівників ДСНСУ до надзвичайної ситуації психоемоційний стан краще, вони організують, координують та приймають участь в різних видах діяльності, а після стресових ситуацій у них знижується стан активності.

Розглядаючи докладніше отримані результати ми спостерігаємо зниження середніх показників психоемоційних станів самопочуття та настрою після надзвичайної ситуації, хоча за цими даним не спостерігається достовірних розбіжностей.

Таким чином ми можемо зробити висновок, що стресові ситуації, а в даному випадку стресова, надзвичайна ситуація – це виїзд на пожежі впливає на психоемоційні стани не дивлячись на те, що достовірно вплив надзвичайної ситуації спостерігається тільки за показником активності працівників ДСНСУ, що підтверджує зниження показників емоційних станів саме після надзвичайної ситуації.

Висновки. Проведений аналіз наукових джерел дозволив зробити висновки, що діяльність рятувальників протікає, насамперед, в умовах впливу різнорідних шкідливих і небезпечних факторів. Наявність стрес-факторів створює труднощі в роботі пожежних, погіршує їх фізичний і психічний стан, впливає на ефективність роботи.

При дослідженні особливостей емоційних станів ми отримали результати, які вказують на те, що стресові ситуації, а в даному випадку стресова, надзвичайна ситуація – це виїзд на пожежі впливають на емоційний стан працівників ДСНСУ. Це може свідчити про те, що рятувальники після надзвичайних ситуацій більш схильні до зовнішньо немотивованих, частіше агресивних вчинків і дій, які протікають короткочасно, виникають і призупиняються раптово, але вони можуть контролювати імпульсивність, вони цілеспрямовані, мають ясні ціннісні орієнтації.

Список використаних джерел

1. Коробейников М. П. Психология человека в экстремальных условиях / М. П. Коробейников. – М. : Наука, 1978. – С. 9–84.
2. Лебедев В. И. Личность в экстремальных условиях / В. И. Лебедев. – М. : Политиздат, 1999. – 303 с.
3. Леонтьев А. Н. Потребности, мотивы, эмоции / А. Н. Леонтьев. – М. : Питер, 2005. – 431 с.

4. Малкина-Пых И. Г. Экстремальные ситуации / И. Г. Малкина-Пых. – М. : Эксмо, 2005. – 960 с.

Одержано 19.02.2016

В статье представлены материалы по изучению влияния экстремальных ситуаций на эмоциональное состояние работников Государственной службы Украины по чрезвычайным ситуациям.

Ключевые слова: экстремальные ситуации, эмоциональное состояние, личность.

The article presents the materials of studying the influence of extreme situations on the emotional state of employees of the State Emergency Service of Ukraine.

Keywords: extreme situation, emotional state, personality.



УДК 331.44:656.612

Олена Михайлівна СОРОКА,

старший викладач кафедри гуманітарних дисциплін

Дунайського інституту Національного університету «Одеська морська академія»

АНАЛІЗ ВИМОГ ДО ФАХІВЦЯ МОРСЬКОГО ТРАНСПОРТУ ЯК ФАХІВЦЯ ЕКСТРЕМАЛЬНОГО ВИДУ ДІЯЛЬНОСТІ

У статті за результатами аналізу екстремального характеру професійної діяльності фахівців морського транспорту та вимог до особистості моряка визначається базовий комплекс професійно важливих психологічних якостей фахівця морського транспорту.

Ключові слова: фахівець морського транспорту, екстремальні умови діяльності, екстремальні фактори, професійно-психологічні вимоги, професійно важливі якості.

У процесі професійного судноплавства фахівці морського транспорту часто працюють в умовах підвищеного ризику і загрози для життя. Їхня діяльність потенційно насичена екстремальними чинниками морської праці. Це висуває високі вимоги до них як спеціалістів екстремального профілю.

За оцінками спеціалістів міжнародних морських організацій та національних морських відомств, причинами близько 80 % усіх аварій, катастроф та небезпечних ситуацій на морі є неправильні дії екіпажів суден, що вказує на визначальну роль людського чинника у судноплавстві. В будь-якій екстремальній ситуації мореплавання остаточне рішення завжди залишається за людиною – морським спеціалістом. І часто від його професійно-особистісних якостей, вірних і своєчасних дій залежить життя екіпажу, збереження судна, уникнення значних матеріальних втрат та шкоди довкіллю [1].

Професійна діяльність фахівців морського транспорту відбувається в екстремальних умовах за наявності динамічних процесів розвитку екстремальних ситуацій морської професійної діяльності під впливом екстремальних чинників [1–3; 7–9].

Характеристикою екстремальних умов діяльності морських фахівців виступає підвищений рівень складності та відповідальності виконуваних завдань на судні, емоційного або фізичного напруження при цьому, втоми, стресу. Вплив екстремальних чинників професійної діяльності зумовлює також порушення в психічних процесах і станах людини, що й визначає зниження рівня ефективності та надійності цієї діяльності [1].

Вітчизняний науковець І. Підпала [5], дослідження якого спрямовано на визначення оптимальних умов морської професійної діяльності та досягнення раціонального співвідношення між професійно важливими якостями спеціалістів (фахівців морського транспорту) та машини (технічно замкненої системи) як

елементів загальної системи судноплавства, сформував концепцію функціонального комфорту щодо створення такого робочого стану моряка («оптимального стану»), при якому досягається оптимальне співвідношення засобів і умов праці з однієї сторони, та можливостей і індивідуально-психологічних особливостей людини (людини-оператора) – з іншої. Це зумовлює не тільки адекватну мобілізацію її здібностей до особливих (екстремальних) умов діяльності, але й суттєве зменшення помилок у робочому процесі. Як зазначається в дослідженнях вченого, практично всі сучасні професії, які обумовлені потребами судноплавства, пов'язані з особливими (екстремальними) умовами праці моряка, що пояснюється впливом екстремальних соціально-психологічних, технічних, природних та біологічних чинників. Вплив цих чинників й визначає підвищені вимоги до особистісних якостей моряка, які забезпечують сформованість на цій основі професійних знань, умінь і навичок та готовності до ефективних дій в умовах екстремальних ситуацій професійної діяльності [5, с. 108–109].

Водночас зустрічаються й інші підходи щодо визначення характеристики фахівця морського транспорту як спеціаліста екстремального профілю. Так, на думку П. Криворучко [3], забезпечення ефективної працездатності морських фахівців обумовлюється комплексом особистісних професійно важливих якостей (ПВЯ), що характеризують підвищену адаптивність, стресостійкість, самоефективну мотивацію професійної діяльності, здатність до налагодження конструктивних соціально-комунікативних зв'язків всередині екіпажу, здатність до саморегуляції та вольового самоконтролю в екстремальних умовах тривалого плавання.

Особливого значення в умовах тривалого плавання та у випадку мультикультурності екіпажу судна набувають комунікативні якості моряка, які в екстремальних умовах морської діяльності відіграють важливу роль у налагодженні взаємодії на основі соціокультурної толерантності. Як відзначає А. Побідаш [6], «явище мультикультурності» (мультинаціональності) на міжнародних рейсах проявляється в проблемі сумісності екіпажів, коли гостро постає питання ефективної взаємодії членів команди судна, які мають суттєві культурні, етнічні, ментальні та релігійні відмінності. Нерідко на цьому ґрунті виникають конфлікти та суперечки.

В якості професійно-обумовлених екстремальних чинників впливу на діяльність фахівців морського транспорту як спеціалістів екстремального профілю дослідниками розглядаються:

1) чинники природних умов (зміна часових поясів, кліматичних і погодних умов, качка судна тощо; в умовах аварії судна – екстремальні природні умови виживання на воді);

2) виробничі умови (обмеженість простору судна, його шуми та вібрація, хімічні забруднення повітря, електромагнітні випромінювання, технічні характеристики механізмів та обладнання судна);

3) соціально-психологічні чинники, що обумовлюються типом судна (вантажне, пасажирське та ін.) та складом екіпажу (постійна готовність до виконання професійних обов'язків членів екіпажу, єдність зони відпочинку та праці, зниження рухової активності, необхідність приймати рішення в умовах гострого дефіциту часу, соціальна депривація, самотність, наявність в екіпажі людей інших культур, загроза піратського полону, терористичного акту тощо) [3; 4; 9].

В умовах складної операторської діяльності, що виступає сутнісною характеристикою праці сучасних фахівців морського транспорту, великого значення набувають професійно-особистісні якості працівника, які визначають його здатність до психічної саморегуляції. Розвиненість цих якостей в умовах підвищених професійних навантажень позитивно впливає на психофізіологічний стан спеціаліста, сприяє мобілізації його сил та внутрішніх ресурсів в стресових ситуаціях, контролю над емоційним збудженням, виробленню оптимальних алгоритмів функціонування

психіки в подоланні екстремальних факторів складної праці людини-оператора. Вплив екстремальних чинників морської праці підвищує також психологічне напруження членів екіпажу, що часто стає причиною виникнення в них стресів і психічних зривів. В умовах професійної діяльності моряка екстремальні ситуації можуть мати вибуховий, стрімкий, швидкоплинний або помірний, плавний характер. Як правило, дія екстремальних чинників та їх екстремальні впливи мають комплексний характер, але наслідки цих впливів проявляються по-різному [1; 7].

Слід зазначити, що важливими якостями фахівця морського транспорту є також самостійність і нестандартність мислення, цілеспрямованість, ініціативність, енергійність, здатність до вирішення нестандартних ситуацій. Дослідники звертають увагу на те, що професійна діяльність моряка потребує великого самовладання, здатності не втратити самоконтролю в нештатних (екстремальних) ситуаціях; співвідносити свою роботу і поведінку із суспільними та правовими нормами тощо [7].

В якості характеристики вимог до особистості фахівця морського транспорту як спеціаліста екстремального профілю може бути визначений базовий комплекс професійно важливих психологічних якостей. Цей комплекс включає в себе: достатній (фахово-обумовлений) рівень розвитку показників уваги, мислення, оперативної пам'яті; професійно-нормативний рівень тривожності; підвищений рівень показників емоційної стійкості та стресостійкості; розвинену здатність до психічної саморегуляції; базовий рівень показників соціокультурної толерантності та соціально-комунікативних якостей.

Список використаних джерел

1. Дулин В. Н. Развитие профессионального опыта морских специалистов в учебно-тренажерных центрах : дис. ... канд. пед. наук : 13.00.08 / Дулин Владимир Николаевич. – Калининград, 2006. – 110 с.
2. Корольчук М. С. Психофізіологія працездатності корабельних спеціалістів в екстремальних умовах : дис. ... д-ра психол. наук : 19.00.02 / Корольчук Микола Степанович. – Київ, 1996. – 343 с.
3. Криворучко П. П. Психологічне забезпечення професійної діяльності корабельних спеціалістів у тривалому плаванні : автореф. дис. ... канд. психол. наук : 20.02.02 / Криворучко Петро Петрович. – Київ, 2006. – 16 с.
4. Крутецкий В. А. Психология способностей моряков / В. А. Крутецкий. – М. : Просвещение, 2003. – 352 с.
5. Підпала І. В. Поняття та загальна характеристика моряка як суб'єкта морського екіпажу / І. В. Підпала // Вісник Запорізького національного університету. – 2012. – № 2. – Ч. 1. – С. 106–115.
6. Побідаш А. Ю. Психологічні особливості життєвої стійкості моряків-жертв піратського полому : дис. ... канд. психол. наук : 19.00.09 / Побідаш Андрій Юрійович. – Харків, 2012. – 299 с.
7. Онищук В. М. Професійне становлення моряків в системі освітнього процесу [Електронний ресурс] / В. М. Онищук. – [6] с. – Режим доступу: http://kgmtu.ru:8085/jspui/bitstream/123456789/2242/1/Онищук_uk.PDF.
8. Рыбников В. Ю. Психологическое прогнозирование надежности деятельности и коррекция дезадаптивных нервно-психических состояний специалистов экстремального профиля / В. Ю. Рыбников. – СПб. : С.-Петербург. ун-т, 2000. – 205 с.
9. Страхов А. П. Адаптация моряков в длительных океанических плаваниях / А. П. Страхов. – М. : Медицина, 2006. – 380 с.

Одержано 17.02.2016

В статті по результатам аналізу екстремального характеру професійної діяльності спеціалістів морського транспорту і вимог до особистості моряка визначається базовий комплекс професійно важливих психологічних якостей спеціаліста морського транспорту.

Ключевые слова: *специалист морского транспорта, экстремальные условия деятельности, экстремальные факторы, профессионально-психологические требования, профессионально важные качества.*

It was defined a basic set of professionally important psychological qualities of a specialist of sea transport according to the analysis of the extreme nature of the professional activity of specialists of sea transport and the requirements for the seafarer's identity.

Keywords: *specialist of sea transport, extreme conditions, extreme factors of professional psychological requirements, professionally important qualities.*



УДК 159.99

Ірина Михайлівна УШАКОВА,

кандидат психологічних наук, доцент,

доцент кафедри психології діяльності в особливих умовах
Національного університету цивільного захисту України

ПРОБЛЕМА ВИГОРАННЯ В ПРАКТИЧНІЙ ДІЯЛЬНОСТІ ПСИХОЛОГІВ ЕКСТРЕМАЛЬНОГО ПРОФІЛЮ

В статті розглянуто феномен вигорання та виділені основні причини його виникнення у психологів, в тому числі і екстремального профілю. Названі основні засоби профілактики та реабілітації осіб, які близькі або вже демонструють ознаки вигорання. особлива увага зосереджена на роботі балітзовської групи як одного з ефективних засобів і профілактики вигорання, і реабілітації психологів з синдромом вигорання.

Ключові слова: *вигорання, психолог ДСНС, профілактика, реабілітація, балітзовська група.*

Синдром емоційного вигорання – поєднання фізичних, емоційних і пізнавальних симптомів, які відчуває професіонал, не здатний ефективно долати стрес. Він виникає в життєдіяльності і професійної діяльності і цим відрізняється від інших форм емоційної ригідності.

В. В. Бойко визначає вигорання як вироблений особистістю механізм психологічного захисту у формі повного або часткового виключення емоцій (зниження їх енергетики) у відповідь на психотравмуючі впливи. Для нього це стереотип емоційної, частіше за все професійної поведінки, функціональний стереотип, який дозволяє людині дозувати і економно витрачати енергетичні ресурси. Таким чином, власне вигорання В. В. Бойко вважає конструктивним, а дисфункціональними – його наслідки, коли вигорання негативно відображається на виконанні професійної діяльності та відносинах з партнерами. Також емоційне вигорання призводить до професійної деформації особистості [1, с. 267].

З синдромом вигорання стикаються фахівці різних професій. Особливо актуальна ця проблема для фахівців так званих «допомагаючих» професій, в тому числі і для психологів.

Практичний психолог допомагає клієнту в саморозкритті, самореалізації, вирішенні життєвих проблем, отриманні певних комунікативних навичок, необхідних як у повсякденному житті, так і при виникненні кризових ситуацій. Крім того, одним з найважливіших напрямків діяльності психолога-практика є допомога в подоланні психоемоційних навантажень. При цьому проблема таких навантажень є однаково значущою як для клієнта, так і для самого психолога.

Можна скільки завгодно стверджувати, що психолог-професіонал ніколи не переймається проблемами клієнта, не «пропускає їх через себе», а розглядає їх

відсторонено, але факти свідчать, що практичний психолог, який постійно стикається з проблемами, горем, стресовими станами і емоційними навантаженнями (а це звичайні для психологів, які працюють в екстремальних ситуаціях моменти) не може не переживати їх разом з клієнтом. Але правда полягає в тому, що «професіонал у сфері душевного здоров'я», яким вважається психолог, не може допомагати іншим людям у вирішенні їх проблем, якщо він сам переповнений тими ж проблемами. Яким би комплексом методик і прийомів він не володів, в першу чергу він повинен бути прикладом психологічного здоров'я і зрілості для своїх клієнтів. Тому особистісне зростання психолога і профілактика емоційного вигорання є запорукою його психологічного, морального і духовного здоров'я і, в кінцевому підсумку, його професійної успішності, яка проявляється в ефективній допомозі клієнтам.

Письмове анонімне опитування, проведене нами серед психологів різних підрозділів системи ДСНС України показало, що 39 % з них відчують втому і спустошеність, особливо після виїздів на екстремальні ситуації і після надання допомоги переселенцям та іншим особам, що прибули з зони АТО; багато (42 %) відчують розгубленість і безсилля в ситуаціях необхідності надання ними професійної допомоги постраждалим або їх родичам; близько 75 % вказують, що «місцем емоційного розвантаження» для них є сім'я або компанія друзів, причому способи для цього вибираються не завжди конструктивні – сварки (19 %), алкоголь (22 %), перегляд телепередач (63 %). Майже всі опитані (93 %) наголошують на необхідності посилення роботи щодо профілактики вигорання і реабілітації після складних випадків у професійній діяльності.

Сучасній психологія знає багато методів, методик і прийомів, що сприяють попередженню і подоланню емоційного вигорання. Дії, спрямовані на подолання синдрому вигорання, припускають як самодопомогу, так і надання зовнішньої професійної допомоги. У першому випадку фахівцям, близьким до «вигорання», необхідно усвідомлювати симптоми психологічного стресу, керувати ним, опанувати широким спектром прийомів саморегуляції та подолання перших симптомів стресу на роботі. До таких засобів можна віднести різні форми і методи самоорганізації і саморегуляції: релаксація, формули самонавіювання, аутотренінг, медитація, гіпноз, дихальні і ідеомоторні вправи. Крім того, різними авторами розроблено безліч рекомендацій, які можуть допомогти людям, що схильні до дистресу і вигорання (бути терплячим, робити тільки одну справу одночасно, переключатися, відпочивати, використовувати власне почуття гумору, сублімувати енергію тощо) [2, с. 35–40]. Якщо ж така самодопомога не буде достатньою, потрібно професійна – для профілактики і подолання синдрому вигорання. До таких засобів можна віднести тренінги (спрямовані на розвиток особистісних якостей, психологічної культури, підвищення рівня психічного здоров'я і психологічної стійкості тощо) і різні форми супервізії, в тому числі і балінтовські групи [3, с. 23–33].

Розглянемо докладніше останню форму роботи, оскільки вона, на наш погляд, незаслужено забута сучасними психологами екстремального профілю.

До складу групи можуть входити практичні психологи, які працюють (працювали) в одній ситуації (наприклад, ліквідація надзвичайної ситуації) або в одній організації. При цьому небажаним є поєднання в одній групі фахівців, пов'язаних службово-ієрархічними відносинами. Вікових і статевих обмежень при формуванні балінтовської групи не існує. До групи входить від 6 до 15 осіб, оптимальна кількість – 8–10. Основним принципом формування групи є добровільність об'єднання професіоналів, їх готовність до перегляду стереотипів і власних установок і зацікавленість в колегіальній взаємодопомозі.

Класичні балінтовські групи зустрічаються 1–2 рази на місяць при організації групи, яка розрахована на спільну роботу протягом 2–3 років. Для психологів

екстремального профілю більш доцільним, на наш погляд, буде інтенсивна сесія. Тривалість заняття – 1–1,5 години з 10-хвилинною перервою перед заключними кроками.

Керівник групи обирається учасниками або спеціально запрошується для цієї роботи. Він повинен бути досвідченим фахівцем і знати технологію балінтовської групи. І тут виникає проблема підготовки таких фахівців.

Заняття балінтовської групи детально структуровані і проводяться в кілька етапів, які описані фахівцями [4].

Робота балінтовської групи спрямована на дослідження емоційної і несвідомої частини роботи психолога, її усвідомлення а також на безпеку роботи психолога (відновлення, захист, попередження стресу і вигорання). Об'єктами роботи такої групи виступають комунікація, емоції і почуття, ірраціональні ідеї і установки, психологічні захисти, переноси і контрпереноси, очікування та смисли. Інструментами роботи в балінтовській групі є асоціації, фантазії, аналогії, аналіз захистів і переносів та емоційна підтримка. Тут вітається поліфонія точок зору та обговорення, яке спрямоване на пошук нових смислів у відносинах, нових поглядів на комунікацію [4].

Всі зазначені особливості роблять таку форму організації профілактики та реабілітації психологів, які близькі або демонструють симптоми емоційного вигорання важливим інструментом в їх професійному зростанні.

Таким чином, як свідчать наші дані, проблема професійного вигорання серед психологів ДСНС України стоїть дуже гостро. Тому зараз робота повинна бути спрямована на побудову системи ефективної профілактики такого явища, а також реабілітації, особливо після складних випадків. Ми вважаємо організацію балінтовських груп одним з ефективних засобів в цьому випадку.

Список використаних джерел

1. Бойко В. В. Энергия эмоций в общении: взгляд на себя и на других / В. В. Бойко. – М. : Прогресс, 1996. – 469 с.
2. Елдышова О. А. Проблема «выгорания» в профессиональной деятельности психолога и способы профилактики / О. А. Елдышова. // Работа переживания и психологическая помощь детям : сб. ст. и тез. выступлений II Междунар. конф. Телефонное Доверия (Москва, 25–27 окт. 2007 г.). – М. : Нац. фонд защиты детей от жестоких обращений, 2007. – С. 35–40
3. Кулаков С. А. Практикум по супервизии в консультировании и психотерапии / С. А. Кулаков. – СПб. : Речь, 2002. – С. 23–33.
4. Salinsky J. Balint Groups: History, Aims and Methods [Електронний ресурс] / John Salinsky. – Режим доступу: <http://familymed.musc.edu/balint/overview.html>.

Одержано 18.02.2016

В статье рассмотрен феномен выгорания и выделены основные причины его возникновения у психологов, в том числе и экстремального профиля. Названы основные средства профилактики и реабилитации лиц, которые близки или уже демонстрируют признаки выгорания. Особое внимание уделено работе балинтовской группы как одного из эффективных средств и профилактики выгорания, и реабилитации психологов с синдромом выгорания.

Ключевые слова: выгорание, психолог ГСЧС, профилактика, реабилитация, балинтовская группа.

This article describes the phenomenon of burnout and highlights the main reasons for its occurrence among psychologists, including the extreme profile. Named the main means of prevention and rehabilitation of persons who are close to or already showing signs of burnout. Particular attention is paid to the work balint group as one of the most effective drugs and prevention of burnout and psychological rehabilitation of the burnout syndrome.

Keywords: burnout, a psychologist at the civil service emergencies of Ukraine, prevention, rehabilitation, balint group.

УДК 159.9:316.35

Сергій Аркадійович ЧИСТЯКОВ,

кандидат психологічних наук, доцент,

начальник кафедри психології та морально-психологічного забезпечення

Національної академії Державної прикордонної служби імені Богдана Хмельницького

ПСИХОЛОГІЧНІ ОСОБЛИВОСТІ АДАПТАЦІЇ МОЛОДИХ ОФІЦЕРІВ-ПРИКОРДОННИКІВ

У представленій публікації здійснено аналіз соціально-психологічного явища «адаптація». Проведено аналіз наукової педагогічної, психологічної та соціологічної літератури із зазначеної проблеми.

Досліджено явище «адаптації» у військових колективах прикордонного відомства. Виокремлено та обґрунтовано соціально-психологічні особливості адаптації молодих офіцерів-прикордонників. Анонсовано напрямки подальших перспективних досліджень.

Ключові слова: адаптація, соціально-психологічні особливості, офіцери-прикордонники, військовий колектив.

Трансформаційні процеси становлення української державності, інтеграція у світову спільноту, побудова громадянського суспільства передбачають акцентування орієнтирів на особистість, визначення пріоритетних напрямків культури, науки та освіти.

Як показує аналіз наукової літератури адаптація є складним та багатоплановим явищем. Відмінності в уявленнях дослідників про сутність адаптації зводяться до того, що виділяють різні види, форми та механізми. У літературі відсутнє єдине тлумачення адаптації. Основні дослідження із представленої проблеми присвячені таким питанням: класифікаційні моделі адаптації (С. Штак); механізм фізіологічної, психічної та соціальної адаптації (О. Маклаков); функціональні рівні адаптації (О. Морозов); психологічну адаптацію (Д. Дубровін); взаємопов'язані види психологічної адаптації (М. Сандомірський) тощо.

Відсутність єдності у трактуванні пов'язана не тільки зі складністю самої проблеми, але і з методологічною позицією дослідників, які виокремлюють у своїх працях адаптацію людини із контексту середовища і використання її як певного самостійного «утворення» різного ступеня складності.

У соціології та психології поняття «адаптації» асоціюється з процесом та результатом встановлення певних взаємовідносин між особистістю та соціальним середовищем. Таким чином, «в цілому поняття адаптації відображає основні закономірності забезпечує існування внутрішніх та зовнішніх умов їх існування». Загальновизнано, що адаптація виконує двояку функцію. По-перше, забезпечує необхідне для життя у мінливих умовах збереження динамічної рівноваги системи через протидію внутрішніх та зовнішніх факторів, що порушують цю рівновагу. Таким чином, забезпечується життєдіяльність організму у будь-яких умовах, на які він здатний адекватно реагувати. По-друге, завдяки адаптації зберігається динамічна рівновага у системі «людина – середовище».

На особливу увагу заслуговує проблема адаптації молодих офіцерських кадрів у військових колективах, зокрема молодих офіцерів-прикордонників. Значення адаптації для згаданих офіцерів зростає у зв'язку із особливостями професійної діяльності. Суть цієї особливості полягає в тому, що усі випускники академії розпочинають свою діяльність у прикордонній службі із посад старших інспекторів прикордонної служби/контролю; начальника відділення інспекторів (молодших, дільничних) прикордонної служби/контролю. Прикордонний відділ являє собою організацію середнього масштабу, у якій може бути кілька керівників середньої ланки. До такої

середньої ланки і належать випускники Національної академії Державної прикордонної служби України. Вони насамперед координують роботу молодших начальників.

Психологічні особливості адаптації молодих офіцерів-прикордонників є такими:

– це цілісний системний процес, що характеризується взаємодією молодого офіцера-прикордонника із військовим колективом. З метою наукового аналізу та опису цього явища;

– діалектична суперечність між інтересами представників різних рівнів ієрархії військового колективу прикордонного відомства є механізмом, що визначає рівень розвитку процесу адаптації згаданого офіцера;

– системоутворюючим фактором, що регулюють та організують процес адаптації молодого офіцера-прикордонника є мета, пов'язана з його провідними потребами (соціальними, духовними, фізіологічними);

– психологічні якості особистості офіцера-прикордонника (рівень його особистісного розвитку) визначають особливості процесу його адаптації;

– основними критеріями адаптації офіцера-прикордонника є загальний рівень здоров'я, здатність розвиватись у відповідності зі своїм життєвим потенціалом;

– адаптація молодого офіцера-прикордонника має тимчасову динаміку, етапи якої пов'язані з відповідними психологічними змінами.

Таким чином, коли мова йде про аналіз адаптації молодого офіцера-прикордонника до умов військового колективу та професійної діяльності, то виявляються, що методологічні та теоретичні основи, що існують у психологічній науці є недостатніми для вивчення зазначеної проблеми.

Одержано 11.02.2016

В представленной публикации осуществлен анализ социально-психологического явления «адаптация». Проведен анализ научной педагогической, психологической и социологической литературы по данной проблеме. Исследовано явление «адаптации» в воинских коллективах пограничного ведомства. Выделены и обоснованы социально-психологические особенности адаптации молодых офицеров-пограничников. Анонсирован направления дальнейших перспективных исследований.

Ключевые слова: *адаптация, социально-психологические особенности, офицеры-пограничники, военный коллектив.*

Analysis of the «adaptation» of socio-psychological phenomena taking place in the presented publication. The analysis of the scientific pedagogical, psychological and sociological literature on this issue. The phenomenon of «adaptation» to the military units of the border agency. Isolated and justified social and psychological features of adaptation of young border guard officers. Announced promising directions for further research.

Keywords: *adaptation, social and psychological characteristics, officers, border guards, a military band.*



Секція 3 ПСИХОЛОГІЯ ВИЩОЇ ШКОЛИ

УДК 159.922.1

Любов Матвіївна БАЛАБАНОВА,

доктор психологічних наук, професор,

професор кафедри соціології та психології факультет № 6 (права та масових комунікацій)
Харківського національного університету внутрішніх справ;

Ольга СКОРОХОДОВА,

студентка магістратури факультету № 6 (права та масових комунікацій)

Харківського національного університету внутрішніх справ

КАТЕГОРІЯ СТАТІ ТА ЇЇ ЗНАЧЕННЯ ДЛЯ РОЗУМІННЯ ПСИХОЛОГІЧНИХ ОСОБЛИВОСТЕЙ СТУДЕНТОК-ПСИХОЛОГІВ

В статті розглядаються питання визначення рівня поло-рольової ідентифікації студенток, що вибрали професію психолога. Показано, що питання усвідомлення поло-рольової ідентифікації індивіда, її співвіднесення з обраним видом діяльності – це проблема, яка повинна вирішуватись в умовах сучасної системи освіти, в тому числі і у вищій школі.

Ключові слова: *категорія статі, гендерні стереотипи, поло-рольова ідентифікація, студентки психологи, професійна успішність.*

Аналіз динаміки гендерних процесів в сучасному соціумі приводить психологів і соціологів до необхідності концептуального обґрунтування категорії статі, яка носить комплексний характер [1]. З одного боку, стать (sex – gender) визначається як модель соціальних відносин між чоловіками і жінками, яка не тільки визначає їх міжособистісне спілкування, але і їх соціальну взаємодію. І з точки зору цієї моделі чоловіків і жінок слід сприймати як дещо зовсім різне. З іншого боку – стать розглядається з точки зору гендерного статусу індивіда як частини суспільної структури. На думку S. Burn, специфічні особливості індивіда необхідно шукати в існуючих соціальних нормах, адаптаційній поведінці, відповідних настановленнях, інтересах, тощо [2]. Частина цих соціальних норм вводиться у свідомість людини через засоби масової інформації, ряд інших норм і настановлень людина отримує через безпосереднє соціальне оточення. Саме ці соціально сконструйовані і засвоєні норми поведінки та очікування, які пов'язуються в конкретному соціумі з уявленнями про жінок і чоловіків, прийнято називати гендером.

Численні публікації та експериментальні дослідження показують важливість вивчення питань статевої соціалізації індивіда. До недавнього часу проблематика статі була представлена досить невивражено в спеціальній психологічній літературі. І тільки в останні роки ситуація стала змінюватись: з'явився цілий ряд публікацій в яких проводиться аналіз особливостей поло-рольової соціалізації та успішність її функціонування в соціумі. З'явилися статті про гендерну рівність, захищаються дисертації на зазначену тему. Разом з тим, в повсякденному житті ми постійно в тій чи іншій формі стикаємось з статевими відмінностями, які є відображенням імпліцитного договору відносно прояву тих чи інших якостей. В максимально узагальненій формі вони представлені гендерними стереотипами фемінності і маскулітності. Чоловік стереотипно сприймається як незалежний, сильний, активний, орієнтований на досягнення. Жінка – як залежна, пасивна, емоційна, орієтована на інших. Відмічається такий своєрідний ефект подвійних стандартів, з одного боку

декларується гендерна рівність, а з іншого – труднощі її реалізації в професійному та соціальному середовищі.

Тому питання вивчення поло-рольової соціалізації жінок студентського віку і її впливу на самореалізацію особистості є сьогодні досить актуальними і потребують подальшого дослідження.

Метою нашого дослідження є вивчення особистісних особливостей студенток, що вибрали професію психолога для визначення рівня їх поло-рольової ідентифікації.

В дослідженні взяли участь студентки четвертого курсу, що навчаються в університеті за фахом психологія. Прояв чоловічих та жіночих рис у них визначалися за допомогою методики стандартизованого багатофакторного дослідження особистості (ММРІ). В сучасній модифікації методика дозволяє досліджувати різні аспекти особистості, актуальний психічний стан людини та виявляє особливості психічної сфери, які виникають в процесі інтрапсихічної адаптації до умов оточення. Рівень прояву чоловічих та жіночих рис особистості оцінюють по п'ятій шкалі профілю ММРІ, яка містить 59 тверджень, що стосуються таких сфер, як культурні потреби, інтереси, відношення до різних видів професійної діяльності, тощо. Рівень профілю по цій шкалі відображає, як для чоловіків, так і для жінок, ступінь ідентифікації з традиційними гендерними стереотипами, що існують в тому чи іншому культурно-соціальному середовищі. Виразне підвищення профілю по п'ятій шкалі відображає зниження або відсутність такої ідентифікації, а явне зниження профілю за цією шкалою свідчить про її високий рівень. Головним чином ідентифікація відображається в характеристиках життєвого досвіду, естетичних та культурних інтересах, професійній спрямованості.

Отримані нами результати показали, що у 27 % студенток спостерігається підвищення профілю по п'ятій шкалі вище 60 Т-балів, що свідчить про наявність таких рис характеру як рішучість, впевненість в собі, домінантність, знижену сенситивність до різних відтінків емоцій та відносин, мрійливість та емоційність. Серед них, у 13 % осіб пік по п'ятій шкалі супроводжується підвищенням профілю по шостій шкалі, що може свідчити про ригідність існуючих настановлень та стереотипів. В той же час, особи такого типу честолюбні і в груповій діяльності мають устремління до лідерства, але їх поведінка, в багатьох випадках, характеризується афективною ригідністю, особливо коли дії інших осіб сприймаються як такі, що ущемляють їх власні інтереси, що провокує вірогідність розвитку міжособистісних конфліктів. При опитуванні цих студенток, виявилось, що вони активно займаються спортом.

У 33,4 % студенток спостерігалось зниження профілю по п'ятій шкалі на рівні 30 Т-балів і нижче, що відображає наявність у них таких особистісних рис як підвищену сенситивність до різних відтінків емоцій та відносин, мрійливість та емоційність. Особи з таким зниженням профілю ММРІ відрізняються м'якістю, сердечністю, стремлінням до захищеності, дякою пасивністю, схильністю підкорятись керівництву, стриманістю поведінки. Серед них у 15,7 % осіб зниження профілю по п'ятій шкалі супроводжувалось підвищенням профілю по четвертій шкалі – шкалі імпульсивності, що може свідчити про наявність протилежних тенденцій. З одного боку, такі особи сприймають культурно обумовленні фемінні ролі, а з іншого – протестують проти існуючих соціальних норм. У решті респонденток відхилення профілю ММРІ шкалі фемінності-маскуліності не було проявлено, що може свідчити про їх андрогінну поло-рольову ідентифікацію.

Узагальнюючи сказане, відмітимо, що питання усвідомлення поло-рольової ідентифікації індивіда, її співвіднесення з обраним видом діяльності – це проблема, яка повинна вирішуватись в умовах фахової підготовки. Для того, щоб визначитись в вибраній професії, необхідні не тільки уявлення про неї, але і активність індивіда в напрямку усвідомлення своєї особистісної позиції як професіонала, розуміння своїх

особистісних особливостей, у відповідності до яких будуть розгоратись програми розвитку особистості в тій чи іншій сфері як успішного фахівця. Однак сучасна система освіти, в тому числі і вища, не вирішує завдання гендерного самовизначення особистості і формування необхідних професійно важливих якостей. Виявлений нами, у майже у третини студенток, високий рівень фемінності може свідчити про формування у них гендерних стереотипів, які можуть стати на перешкоді їх професійної успішності.

Дійсно, рід занять і сім'я – це основні соціальні інститути, які практично повністю пронизані усвідомленням гендерних розбіжностей. Професійна діяльність і характер роботи традиційно розділяються на чоловічі та жіночі без будь якого раціонального обґрунтування. Деякі професії настільки пронизані приналежністю до статі – медичні сестри, вчителі, психологи, вихователі, що коли межі статі порушуються, то необхідні іноді спеціальні пояснення, коли мова йде, наприклад, про поліцейських, рятувальників, членів Верховного суду, тощо.

На думку багатьох зарубіжних авторів особистісні властивості жінок повинні бути продовженням традиційних фемінних рис, особливо вибір жінками професій, де є можливість надавати допомогу іншим і проявляти себе в професії в традиційних фемінних ролях. В той же час на думку Альшиної Ю., Волович А., ринок праці практично не дає можливості для реалізації ні жінкам, ні чоловіками статевої ідентичності, орієнтуючи занятих в виробництві людей на деякий безстатевий тип працівника. В умовах різких соціально-економічних змін висуваються нові вимоги до особистості і можливостей її реалізації в професії і процес підготовки майбутніх психологів повинен бути орієнтованим на формування здатності до самоаналізу, усвідомлення свого гендерного «Я» і його співвідношення з обраною професією. Запобігання формуванню гендерних стереотипів в процесі оволодіння професійними знаннями та навичками буде сприяти більш гармонійному розвитку особистості, здатної до власної життєтворчості в умовах трансформації сучасного суспільства.

Список використаних джерел

1. Лорбер Дж. Пол как социальная категория / Дж. Лорбер // Thesis. – 1994. – Вып. 6. – С. 127.
2. Кабалевская А. И. Представления о гендерных стереотипах в современной социальной психологии / А. И. Кабалевская // Психологические исследования № 2. – Вып. 4. – С. 23.
3. Кашкарьова Л. Р. Вплив гендерних відмінностей на формування «Я-образу» сучасних підлітків / Л. Р. Кашкарьова // Зб. наук. матеріалів між нар. наук.-практ. конф. «Психологічні особливості особистості в умовах трансформації суспільства», Макіївка. – 2012. – С. 85.

Одержано 15.02.2016

В статье рассматриваются вопросы определения поло-ролевой идентификации студенток, избравших профессию психолога. Показано, что вопросы осознания поло-ролевой идентификации индивида, ее соотношение с выбранным видом деятельности – это проблема, которая должна решаться в условиях системы современного образования, в том числе и в высшей школе.

Ключевые слова: категория пола, гендерные стереотипы, поло-ролевая идентификация, студентки психологи, профессиональная успешность.

The article deals with the questions of determination of a gender authentication of students, choosing the profession of psychologist. It is shown that questions of realization of gender authentication of individual, their correlation with the chosen type of activity is a problem that must decide in the conditions of the system of modern education, including at higher school.

Keywords: category of sex, gender stereotypes, gender authentication, students psychologists, professional success.



УДК 159.9

Алла Степанівна БОРИСЮК,

доктор психологічних наук, професор,

завідувач кафедри психології та соціології

Буковинського державного медичного університету

ВПЛИВ МОТИВАЦІЇ НА УСПІШНІСТЬ ПРОФЕСІЙНОЇ ПІДГОТОВКИ СТУДЕНТА-МЕДИКА

У статті розглянуто мотиваційні компоненти пізнавальної активності студентів-медиків. Обґрунтовано вплив різних видів мотивів на успішність професійної підготовки студента-медика. Показано значимість врахування мотиваційної сфери студента при застосуванні методів навчання з метою реалізації цілісного підходу до професійної підготовки майбутніх фахівців.

Ключові слова: професійна підготовка, професійне становлення, майбутній лікар, професіоналізм.

Загальновідомо, що успішність професійної діяльності спеціаліста значною мірою залежить від рівня професійної компетентності, сформованості професійно значущих якостей, прагнення до самовдосконалення тощо. Пріоритетним завданням навчального закладу є формування творчої, активної особистості, яка здатна до самореалізації. У процесі навчання у медичному навчальному закладі відбувається інтенсивний цілеспрямований розвиток особистості майбутнього лікаря, формування його професійно значущих якостей, професійної ідентичності тощо.

Мотивація навчання є одним із факторів впливу на ступінь навчально-пізнавальної активності майбутніх спеціалістів. Навчальний процес як форма студентської діяльності у медичному навчальному закладі – це професійна освіта, розвиток пізнавальних процесів, емоційно-вольових якостей, умінь самостійно приймати рішення, формування і виховання особистості загалом та професіонала медичної галузі зокрема. Адже здатність розрізняти індивідуальні особливості психічних процесів, діагностувати емоційні стани і властивості особистості, розрізняти вікові психологічні властивості особистості, регулювати професійне спілкування в системі «лікар-пацієнт» з урахуванням вікових та індивідуально-психологічних особливостей допоможе майбутньому лікарю краще пізнати себе та в майбутньому здійснювати ефективний психологічний вплив на особистість пацієнта в межах професійного спілкування.

Рівень та якість засвоєння знань, умінь і практичних навичок студентами залежать значною мірою від того, наскільки навчання, як процес здобуття фаху та особистого самовдосконалення є особистісно значущим, підкріпленим внутрішніми позитивними мотивами. Навчально-виховний процес у вищій школі повинен бути зорієнтований не лише на засвоєння знань, а й на розвиток особистості й передовсім на дослідження та врахування її мотиваційної сфери. Спрямованість особистості і наявність потужної позитивної мотивації можуть розглядатись як чинники підсилення вагомості та значущості професійно значущих якостей. Адже сам факт володіння ними не забезпечує особистості їх повної реалізації. Лише за умови відповідності діяльності мотивам та потребам особистості, її професійно важливі якості «розкриваються» у цій діяльності, підвищуючи її ефективність, успішність і забезпечують саморозкриття та самореалізацію.

На формування пізнавальної активності студентів значною мірою впливає мотивація вибору професії. Від правильного вибору майбутньої професії залежить комфортність особистості в професійній діяльності, продуктивність її праці. Свідомий вибір професії можливий при одночасному поєднанні таких факторів, як об'єктивні

потреби суспільства у спеціалістах, активні мотиви особистості, наявні здібності та інтерес до професії. Виділяють зовнішню і внутрішню мотивацію до навчання. При цьому під зовнішньою розуміють формальне виконання всіх нормативів; її вистачає для завершення навчання на середньому рівні, що відповідає мінімальним вимогам. Внутрішня є спонуканням до якнайкращого оволодіння певними знаннями і навиками, а не отримання формальних підтверджень навчання (таких як диплом чи сертифікат).

Основними детермінантами становлення майбутнього професіонала у медичному навчальному закладі виступають концептуальна єдність і наступність змісту, форм і методів навчання; проблемно-орієнтований, розвивальний характер викладання, зв'язок між теорією та практикою; відкритість освітнього процесу до інновацій; індивідуалізація та диференціація навчального процесу. Задоволення від процесу навчання відіграє важливу роль у мотивації до навчання. Врахування мотиваційних особливостей пізнавальної активності студентів-медиків у навчально-виховному процесі сприятиме ефективній реалізації цілісного підходу до підготовки конкурентоспроможного лікаря.

Надзвичайно важливо підтримувати позитивну мотивацію студентської молоді. Вона може знижуватись на будь-якому етапі навчання через конфлікти з викладачами, однокурсниками, труднощі у навчанні тощо. Для відновлення мотивації варто проводити моніторинг психологічного настрою студентів та залучати їх до психологічного тренінгу, де саме і проводилося б поновлення мотивації.

Одержано 24.02.2016

В статье рассматриваются мотивационные компоненты познавательной активности студентов. Показано, что их нужно учитывать при подборе методов обучения студентов с целью реализации целостного подхода к профессиональной подготовке будущих специалистов.

Ключевые слова: профессиональная подготовка, профессиональное становление, будущий врач, профессионализм.

It is stated that conceptual unity of the following constituents: contents, forms and methods of instruction are main determinants for future professional's advancement; problem-solving oriented character of teaching; interrelation between theory and practice; innovational openness of the educative space; individual and differentiated approach to instruction. The state of being pleased in the process of learning is an important part in motivating students for learning. The author states that it is important to consider motivational peculiarities of medicine students, so that their professional training might be more effective and integrated.

Keywords: professional training, future general practitioner, professionalism.



УДК 159.942

Оксана Станіславівна ГАЛАТА,

студент магістратури факультету психології і соціології

Харківського національного педагогічного університету ім. Г. С. Сковороди

ВИДИ, ДИНАМІКА ТА ОСОБЛИВОСТІ СТУДЕНТСЬКИХ СТРАХІВ

У статті здійснений теоретичний аналіз проблеми страху. Обґрунтована необхідність дослідження страхів у студентів. Представлені результати емпіричного дослідження видів студентських страхів. Виявлені страхи, які проявляються під час усього навчання у ВНЗ. Описана структура студентських страхів на різних курсах навчання.

Ключові слова: страх, студентські страхи, види студентських страхів, структура студентських страхів, кластерний аналіз.

Постановка проблеми. Сучасна людина кожного дня зіштовхується з великою кількістю негативних ситуацій, які мають вплив на її фізичне та психічне здоров'я, викликаючи інколи почуття страху та тривоги. Навчання у вищому навчальному закладі також може визвати у студентів певний дискомфорт, що приводить до різного роду емоційних переживань, як позитивних, так і негативних [2, с. 34]. Актуальність теми дослідження визначена необхідністю запобігання розвитку страхів у студентів, що дасть можливість розвивати їх пізнавальний інтерес у процесі навчання, збільшити ефективність навчальної та дослідної діяльності, зменшити напругу в колективі та сприятиме кращій адаптації в новому середовищі.

Аналіз останніх досліджень і публікацій. В історії становлення розуміння емоції страху та його сучасних трактувань зустрічаються спроби визначення страху як почуття, емоції, афекту, пристрасті, фрустрації.

Вагомий внесок в розробку вивчення страхів зробили Л. С. Виготський, О. Кондаш, О. І. Захаров, А. М. Прихожан та ін. Також велика кількість інформації міститься у роботах З. Фрейда, Р. Мея, К. Ізарда, К. Хорні, Е. Фрома та ін. Таким чином, варто відмітити великий інтерес дослідників до проблематики страху [3, с. 9].

На сучасному етапі феномен страху вивчається з декількох позицій:

- філософське розуміння страху, було розвинуто завдяки таким філософам як, Г. Гегель, М. Хайдеггер, К. Ясперс, Ж.-П. Сартр, Р. Декарт, С. К'єркегор та інші. Вони дійшли висновку, що страх – це щось значно глибше, ніж просте переживання, викликане зовнішніми подражниками [4, с. 76].

- психофізіологічний підхід до розуміння страх, основу якого заклали І. Павлов, Ч. Дарвін, та ін. Наприклад, І. П. Павлов вважає страх проявом природного рефлексу, пасивно-захисною реакцією з легким гальмування кори великих півкуль.

- психологічне розуміння феномену страху; так, З. Фрейд першим підійшов до детального психологічного дослідження тривоги та страхів [1, с. 47]. Під поняттям «страх», він розумів суб'єктивний стан, який часто називають афектом. Роботи по вивченню страхів у студентів були присвячені страху перед екзаменом, страхам, які виникають під час навчальної діяльності зокрема, та найбільш розробленою виявилась проблема соціальних страхів студентів. Професор Ю. Щербатих займався вивченням даної теми, зокрема присвятив свою дисертаційну роботу екзаменаційному стресу. Дослідник говорить, що сама ситуація екзамену посилює емоційне напруження до максимального значення, що супроводжується гормональною та вегетативною бурею, тобто негативно впливає на всі системи організму [5, с. 51].

В зв'язку з вищезазначеним, низькою розробкою, різними поглядами на природу емоцій, подолання страхів, які виникають в студентський період життя, стає соціально-психологічною проблемою.

Мета даної статті виявити особливості прояву, види та структуру студентських страхів.

Виклад основного матеріалу.

Страх – це невід'ємне емоційне проявлення нашого психічного життя, яке з'являється і закріплюється ще в дитячому віці. Дослідження страхів, що виникають в умовах навчальної діяльності є однією з актуальних наукових проблем. Відповідно до цього, ми припускаємо, що виникнення страхів у студентів зумовлюється індивідуально-особистісними особливостями кожного студента, специфікою навчально-виховного процесу під час навчання у ВНЗ, ставленням самого студента до виконання певної діяльності та низькою соціальних факторів. І таким чином формування страхів у студентів має розглядатись в контексті взаємодетермінації психологічного та соціального.

Нами була поставлена задача дослідити структуру та види студентських страхів, для цього досліджуванам була запропонована методика «Список студентських страхів» М. А. Кузнецова, В. С. Шаповалової.

Для досягнення поставленої мети, а саме виявити об'єднання страхів в логічно обгрунтовані групи, ми використали метод кластерного аналізу, який був реалізований за допомогою програми Statistica 6.0. Для виділення груп страхів використовувався ієрархічний агломеративний метод (метод деревовидної класифікації). Кластеризація була реалізована за методом Уорда. Кількість виділених кластерів визначалася за критерієм «значимого скачка коефіцієнта злиття». Кількість об'єктів перед процедурою кластеризації було зменшено: із обробки виключились показники страхів, на які вказувало менше 7 досліджуваних. Тому для загальної групи було опрацьовано 49 змінних, для групи 1 та 2 курсу – 53 змінні та для групи 4–5 курсу – 55 змінних.

На рис. 1 зображена дендрограма студентських страхів першого та другого курсу. У даній дендрограмі 3 кластери: I – «іспиту – бути відрахованим», II – «невірного вибору спеціальності – позбутися стипендії», III – «що викличуть до ректора, декану – що відносини в групі не складуться».



Рис. 1. Кластерна структура страхів студентів 1 та 2 курсу навчання

Кластер I має досить однорідну структуру, його можна назвати «Страхи пов'язані з професійним майбутнім та страх перед випробуванням». Тут об'єднуються страхи «іспиту – бути відрахованим». Даний кластер показує нам, що тривога та страхи під час навчання в університеті багато в чому залежить від успішності студента, здачі сесії та іспитів.

Кластер II виділяється досить неоднорідною структурою. У його складі ми можемо виділити 3 підкластери. Перший підкластер можна умовно назвати «Невпевненість студента на заняттях та щодо вибору спеціальності». Сюди входять страхи «невірного вибору спеціальності – коли викладач вирішує яку оцінку ставити». Таке різноманіття даного підкластеру пояснюється тим, що студенти на перших курсах навчання все ще невпевнені в правильності вибору спеціальності, їм важко правильно організувати власний час для виконання завдань, тому на фоні цього виникають відповідні страхи. Але у даному кластері присутній страх відсутності підтримки близьких, але поясненням присутності даного страху в цьому кластері може бути те, що даний страх тісно переплітається з описаними раніше, та може формувати невпевненість в собі загалом. Другий підкластер II кластеру можна назвати «Власні недоліки та якості студента». Тут об'єднуються «страх що пропаде інтерес до навчання-що не реалізую свої здібності». Даний підкластер схожий на попередній, тим, що виражає деякий сумнів студента щодо навчання та своїх сил. Третій підкластер II кластеру можна умовно назвати «Помилки безпосередньо на заняттях», «страх не встигати конспектувати – позбутися стипендії». Ці страхи безпосередньо пов'язані з процесом перебування в навчальному закладі і особливо на занятті. Це підтверджує той факт, що першокурсники лише нещодавно перейшли від шкільного життя і їм дуже важливо не втратити лиця перед батьками, викладачами та перед самими собою.

До складу III кластеру увійшли 3 підкластери. В першому підкластері III кластеру можна виділити групу, яка об'єднує страх перед особистістю викладача, це такі страхи, як сперечатися з викладачем, коли викладач вирішує, хто буде відповідати. Також у цьому ж під кластері виділяється група страхів які вказують на дисциплінарні помилки, а саме страх «що знайдуть шпаргалки – запізнитися на пару». Другий підкластер не має чіткої структури, його зміст можна описати, як невпевненість у собі та страх майбутнього. Третій підкластер III кластеру має чітку структуру та має назву «Соціальні страхи та страхи соціального неприйняття». Сюди увійшли страхи «публічних виступів, -що відносини в групі не складуться». Аналізуючи дану інформацію, можна сказати, що студенти побоюються втратити гарні взаємини з одногрупниками, такі страхи формуються під впливом невпевненості в собі, страху виражати власну точку зору, та страху публічних виступів. До всіх причин, а саме невпевненості в собі, не знання навчального матеріалу додається і причина отримання незадовільної оцінки, почуття сорому перед одногрупниками та викладачем.

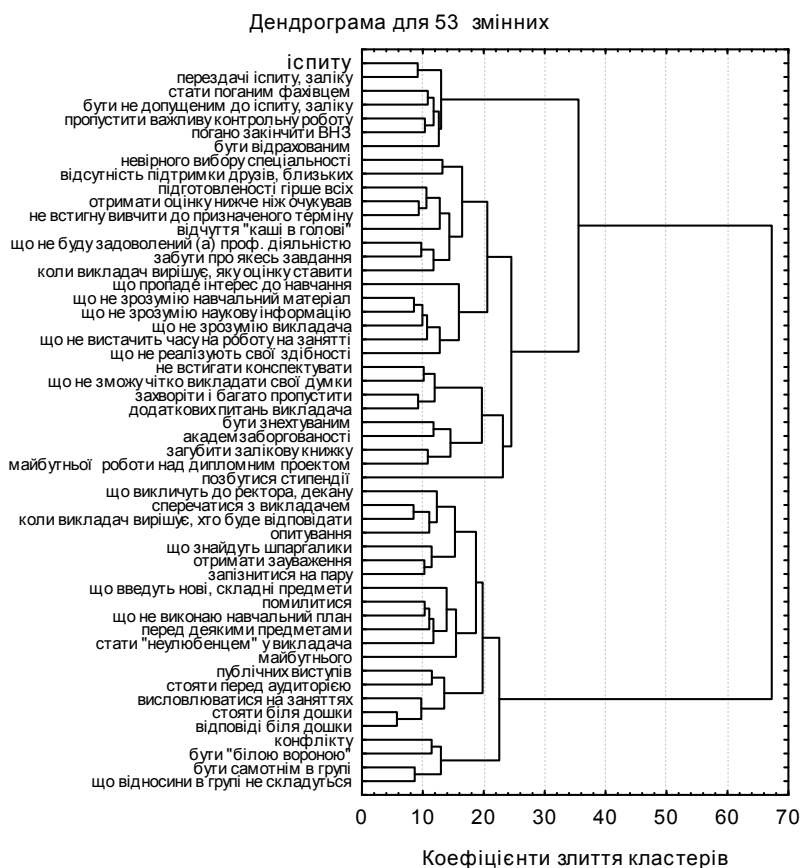
На рис. 2 зображена дендрограма страхів студентів четвертого та п'ятого курсів, якій присутні свої структурні особливості. Вона розділяється на три кластери: I – «іспиту – відсутність підтримки близьких друзів», II – «що викличуть до ректора, декану – майбутньої роботи над дипломним проектом», III – «підготовленості гірше інших – опитування».

Перш за все варто відмітити що майже всі страхи студентів 4 та 5 курсу у порівнянні з першим курсом не зникають, та навіть з'являються такі, які не були присутні у дендрограмі страхів на перших курсах. А саме страх «критики в свою адресу», та страх «приймати участь в організації заходів». Дані страхи свідчать про зростання почуття відповідальності у випускників, оскільки студенти 4 та 5 курсу часто допомагають проводити різноманітні заходи, самі беруть на себе відповідальність за організацію суспільного та наукового життя університету, це і

обумовлює появу відповідного страху. А причина появи страху критики в свою адресу може пояснюватись тим, що студенти старших курсів вже закінчують навчання та набувають професіоналізму, тому вони досить тяжко реагують на зауваження, з боку своїх товаришів та викладачів загалом.



Рис. 2. Кластерна структура страхів студентів 4 та 5 курсу навчання

Перший кластер дендрограми четвертого та п'ятого курсів розбивається на три підкластери. Перший підкластер пов'язаний з випробуванням, та має назву «Ситуація оцінювання знань». Включає страх «іспиту – бути не допущеним до іспиту, заліку». Значимість іспиту викликана тим, що його результати впливають на соціальний статус студента, його самооцінку, матеріальний стан (стипендія), на подальші перспективи навчання в вищій школі і на подальшу професійну кар'єру. Тому дані страхи з

переходом до старших курсів курс не зменшують свою роль, та існують у свідомості студентів. Другий підкластер умовно називається «Власні помилки студента». Сюди відносяться страх «бути знехтуваним – позбутися стипендії». Згрупування даних страхів в одному підкластері пояснюється тим, що для випускників успішність залишається важливим критерієм, а власні помилки пов'язані з навчанням посилює описані помилки. Третій підкластер першого кластеру грає найбільш важливу роль у житті студентів старших курсів, та має назву «Страхи перед майбутнім», сюди ввійшли страхи невірною вибору спеціальності, майбутнього, стати поганим фахівцем та ін. Ці страхи є зрозумілими, оскільки студенти закінчують навчання у ВНЗ, починають самостверджуватись як професіонали та боятися не відповідати очікуванням викладачів, батьків, близьких.

Другий кластер розділяється на три під кластери. Перший підкластер можна назвати «Недостатня самоорганізація» студентів. Сюди входять страх, «що виключить до ректора, декану – що не вистачить часу на роботу на занятті». Таким чином, студентам необхідно оволодіти не лише способами ефективного засвоєння знань, але і методами психоемоційної саморегуляції, створення діяльнісного настрою та навичками самоконтролю. Другий підкластер має назву «Помилки під час навчання», який включає страх «помилитися – загубити залікову книжку». Дані страхи іноді виражаються у неефективності, нездатності налаштуватися на роботу в емоційному плані, невідповідності до сприймання нового матеріалу на заняттях.

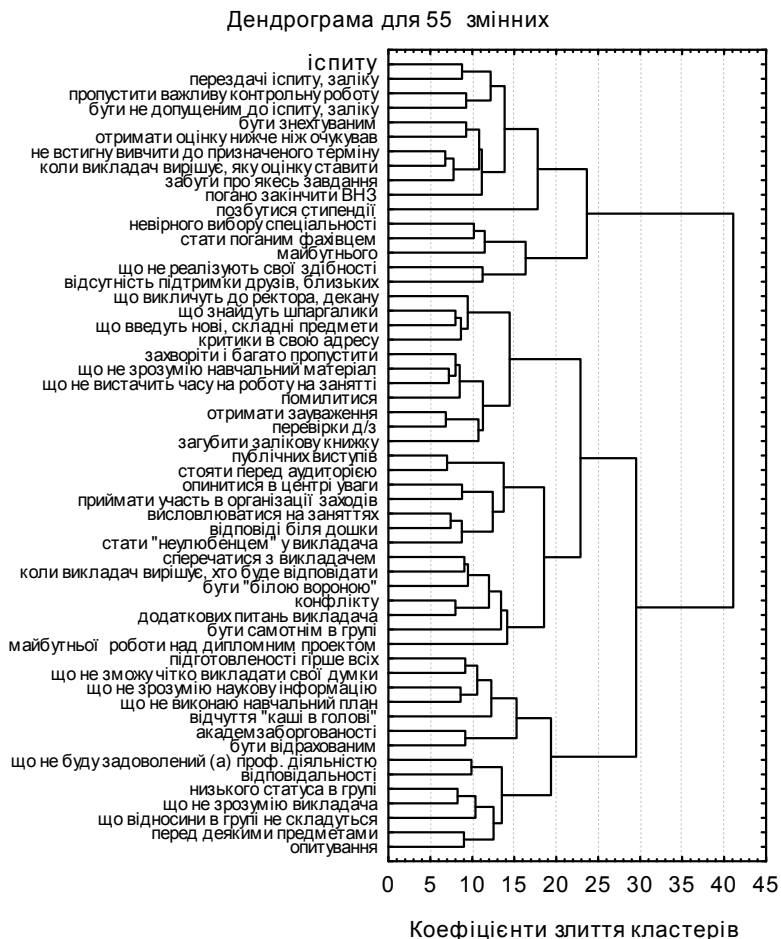
Третій підкластер II кластеру дендрограми випускників сконцентрував в собі, перш за все, соціальні страхи студентів, починаючи від публічних виступів та закінчуючи бути самотнім в групі, але в ньому також можна виділити групу страхів, які пов'язані з особистістю викладача, наприклад стати «не улюбленим» у викладача, сперечатися з викладачем, додаткових питань викладача. Страх перед публічним виступом, як відомо, стоїть на другому місці в дослідженнях соціологічних і психологічних інститутів. Третій кластер ділиться на два підкластера, один з яких виявився надзвичайно однорідним і однаковим по тематиці. Це – перший підкластер, який називається «Особистісні недоліки студентів». Сюди ввійшли страхи «підготовленості гірше всіх – бути відрахованим». Оскільки, основним змістом освіти в університеті є вдосконалення наявних у студента знань, умінь і навичок з метою досягнення бажаного рівня професійної компетенції, описані вище страхи уособлюють в собі ті негативні якості та недоліки студенти, які перешкоджають успішному навчанні у ВНЗ. Другий підкластер III кластеру не має чіткої структури, він відображає такі страхи студентів, як соціальні страхи, відповідальності та страхи, які виникають безпосередньо на занятті.

Результати кластерного аналізу дозволяють стверджувати, що в структурі студентських страхів між студентами початкових та старших курсів існують певні відмінності. Вони виявляються як у різній кількості кластерів, на які розподілилися страхи, так і в якісно різному складі кожного кластеру. Виявлено, що такі страхи як: екзамену, публічних виступів присутні у студентів постійно під час навчання у ВНЗ. Серед студентів перших курсів найбільш поширені соціальні страхи, страхи екзамену та опитування. Дендрограма страхів студентів 4 та 5 курсу навчання є більш структурована, та включає страхи випробування, перед майбутнім, страхи власних помилок, та все менше проявляються в структурі соціальні страхи. Велику роль в даній групі страхів займають побоювання, зумовлені неясністю перспектив майбутньої професійної діяльності.

Висновки. Проведене емпіричне дослідження дозволило виявити структуру студентських страхів за допомогою кластерного аналізу. В даній структурі було виявлено, що різноманітні страхи студентів мають тенденцію до об'єднання у логічно обґрунтовані групи. На початкових курсах навчання це 3 кластери: I – «іспиту – бути

відрахованим», II – «невірного вибору спеціальності – позбутися стипендії», III – «що викличуть до ректора, декану – що відносини в групі не складуться». На 4 та 5 курсах навчання у дендрограмі також виділяється 3 кластери: I – «іспиту – відсутність підтримки близьких, друзів», II – «що викличуть до ректора, декану – майбутньої роботи над дипломним проектом», III – «підготовленості гірше інших – опитування». Можна наголосити, що студенти перших курсів навчання більше за все хвилюються за отримані оцінки, невдачі на заняттях, невірного вибору спеціальності та через соціальне неприйняття, студенти на 4 та 5 курсах навчання більше приймають до уваги страх перед майбутнім, екзаменом, та власними помилками. Відповідно до цього виділимо такі страхи студентів: страх екзамену, страх перед викладачем, деканом, ректором; страх виступати публічно; страх приймати рішення; страхи пов'язані з особистісними якостями студента та страх перед новим. Також сюди віднесемо страх перед провалом, критикою, успіхом та відповідальністю.

Проведене дослідження не висчерпує всіх питань вивчення проблеми студентських страхів. Перспективу подальшого дослідження складе виявлення особливостей взаємозв'язку між страхами студентів та академічною прокрастинацією, особистісними якостями та самоорганізацією діяльності студентів.

Список використаних джерел

1. Дружинин В. Е. Психология эмоций, чувств, воли / В. Е. Дружинин. – М. : Сфера, 2003. – 96 с.
2. Костюк Г. С. Вікова психологія / Г. С. Костюк. – Київ : Рад. шк., 1976. – 270 с.
3. Кузнецов М. А. Шкільні страхи: види, умови прояву та шляхи подолання / М. А. Кузнецов, І. В. Бабарикіна. – Харків : ХНПУ, 2012. – 227 с.
4. Філософія : підручник / О. П. Сидоренко, С. С. Корлюк, М. С. Філяпіп ; за ред. О. П. Сидоренка. – Київ : Знання, 2010. – 414 с.
5. Щербатых Ю. Психология страха: популярная энциклопедия / Ю. Щербатых. – М. : Эксмо, 2004. – 512 с.

Одержано 22.02.2016

В статье осуществлен теоретический анализ проблемы страха. Обоснована необходимость исследования страхов у студентов. Представлены результаты эмпирического исследования видов студенческих страхов. Обнаруженные страхи, которые проявляются во время всего обучения в вузе. Описана структура студенческих страхов на разных курсах обучения.

Ключевые слова: *страх, студенческие страхи, виды студенческих страхов, структура студенческих страхов, кластерный анализ.*

The article deals with a theoretical analysis of the problem of fear. The necessity of research the students fear has been substantiated. The results of empirical investigation of the student types of fears have been given. Identified the fears students with are expressed during the entire study at university. We describe the structure of students' fears in various courses of study.

Keywords: *fear, student fears, types of student fears, structure student fears, cluster analysis.*



УДК 159.95:355.518

Катерина Дмитрівна ДЕМ'ЯНЮК,кандидат психологічних наук, доцент,
доцент кафедри загальнонаукових та інженерних дисциплін
Національної академії Державної прикордонної служби України
імені Богдана Хмельницького;**Вікторія Миколаївна ШЕВЧУК,**кандидат педагогічних наук, доцент,
старший викладач кафедри загальнонаукових та інженерних дисциплін
Національної академії Державної прикордонної служби України
імені Богдана Хмельницького

РОЗВИТОК ТЕХНІЧНОГО МИСЛЕННЯ У КУРСАНТІВ- ПРИКОРДОННИКІВ ЗАСОБАМИ КОМП'ЮТЕРНИХ ТЕХНОЛОГІЙ

В роботі автори розкривають роль технічного мислення у професійній підготовці курсантів-прикордонників. Виокремлюють образну компоненту розвитку мислення у курсантів під час вивчення загальнотехнічних дисциплін засобами комп'ютерних технологій.

***Ключові слова:** технічне мислення, образна компонента мислення, комп'ютерні технології, загальнотехнічна підготовка.*

Складна соціально-економічна та військово-політична обстановка, що має місце в державі на даний час, обумовлює необхідність корегування змісту військової освіти, загалом, і прикордонної, зокрема. Досвід оперативно-службової і оперативно-бойової діяльності, що набутий Державною прикордонною службою України (ДПСУ) на південному сході країни, вказує на необхідність перегляду насамперед змісту інженерної і технічної підготовки випускника Національної академії ДПСУ. Останнє підтверджується і тим, що одним з основних чинників надійності охорони кордону завжди був і залишається рівень його інженерного та технічного забезпечення. Крім цього, на це вказує і проведений аналіз стану відповідної підготовки курсантів НАДПСУ. Зокрема, констатуються недостатній рівень знань з будови основних зразків бойових машин, принципів роботи їх механізмів, положень експлуатації транспортних засобів і технічних засобів охорони кордону, недостатній рівень сформованості вмінь щодо узагальнення та систематизації знань про різні об'єкти озброєння та військової техніки, невміння оцінювати ефективність та надійність транспортних засобів і технічних засобів охорони кордону, параметрів та ефективності стрільби тощо. Зазначене обумовлене насамперед недостатнім рівнем загальнотехнічної підготовки курсантів-прикордонників.

Загальнотехнічна підготовка майбутнього офіцера-прикордонника передбачає у свою чергу розвиток технічного мислення. Особливості технічного мислення показані в роботах С. Л. Рубінштейна [7], Т. В. Кудрявцева [1], І. С. Якіманської [2]. Дані, отримані авторами, дозволяють визначити технічне мислення як процес вирішення визначеного типу задач, зв'язаного з оперуванням специфічними (технічними) образами в статично-динамічному сполученні. Основні напрямки вивчення образного компонента технічного мислення про єдність образного і понятійного мислення одержала теоретичну розробку в працях П. С. Перепелиця [9], Ю. Л. Трофимова [8], Г. С. Костюка [3], Е. І. Машбица [4], П. А. М'ясоїда [5], В. А. Моляко [6].

Розвиток технічного творчого мислення у курсантів-прикордонників є найважливішим засобом формування особистості технічно розвинутого прикордонника. Воно припускає насамперед формування відповідних моральних якостей особистості, основ наукового світогляду, творчого відношення до виконання своїх обов'язків,

глибоких і міцних професійних і загальних знань, а також умінь і навичок гнучкого оперування цими знаннями під час виконання оперативно-службової діяльності.

З появою спеціального програмного забезпечення – інженерних програм, графічних редакторів з'явилася можливість автоматизації обчислень і візуалізації досліджуваних технічних процесів. Використання комп'ютерних технологій у навчанні впливає на розвиток теоретичного, творчого і модульно-рефлексивного мислення курсантів. Комп'ютерна візуалізація навчальної інформації надає істотний вплив на формування уяви, що займає центральне місце в образному мисленні, а образність представлень тих або інших явищ і процесів в пам'яті курсанта збагачує сприйняття навчального матеріалу та його науковому розумінню.

Розкриття формування образного компонента технічного мислення у курсантів-прикордонників висвітливо при викладанні загальнотехнічних дисциплін в умовах НАДПСУ на матеріалах навчальної дисципліни «Нарисна геометрія, інженерна та комп'ютерна графіка» із застосуванням системи автоматизованого проектування SolidWorks. Так, під час вивчення теми «Складальні креслення» курсанти на занятті створюють в програмі об'ємні моделі деталей з одиниць військової та автомобільної техніки, а потім збирають їх у складальну одиницю. Зразок виконання курсантами складальної одиниці «Пристрій затиску» в 3-D моделюванні наведений на рис. 1.



Рис. 1. Складальна одиниця «Пристрій затиску»

Застосування 3-D технологій мають свої переваги. Курсантам не доводиться «переводити свої думки з просторового в плоский вид. Якісно змінюється процес проектування: тепер курсант відразу бачить свою конструкцію такою, якою вона і буде насправді. Об'ємна модель допомагає і в реалізації багатьох супутніх функцій. 3-D модель можна використовувати для вирішення розрахункових завдань з дисциплін інженерного циклу (аналіз напруги, переміщень, коливань, гідродинаміки,

теплопередачі), використання реалістичних зображень для технічної документації і рекламних матеріалів. Ну і звичайно, за 3-D моделлю створюються креслення – причому робити це істотно простіше, ніж вручну, оскільки уся геометрія на кресленні формується автоматично, дозволяючи курсанту не замислюватися про правильність побудови видів, розрізів і перерізів.

Розв'язання технічних завдань за допомогою комп'ютерних технологій у процесі вивчення загальнотехнічних дисциплін є одним із засобів розвитку технічного мислення майбутніх офіцерів-прикордонників. Це слугує об'єктивною основою для успішного застосування курсантами теоретичних знань, умінь і навичок у майбутній професійній діяльності та якісного виконання навчальних завдань, курсових проєктів, творчих дослідницьких робіт. Розвиток технічного мислення у курсантів-прикордонників базується на фахових знаннях, уміннях й навичках і включає в себе розвиток єдності теоретичного і практичного компонентів змісту навчання, умінь аналізувати, порівнювати, систематизувати, синтезувати, узагальнювати.

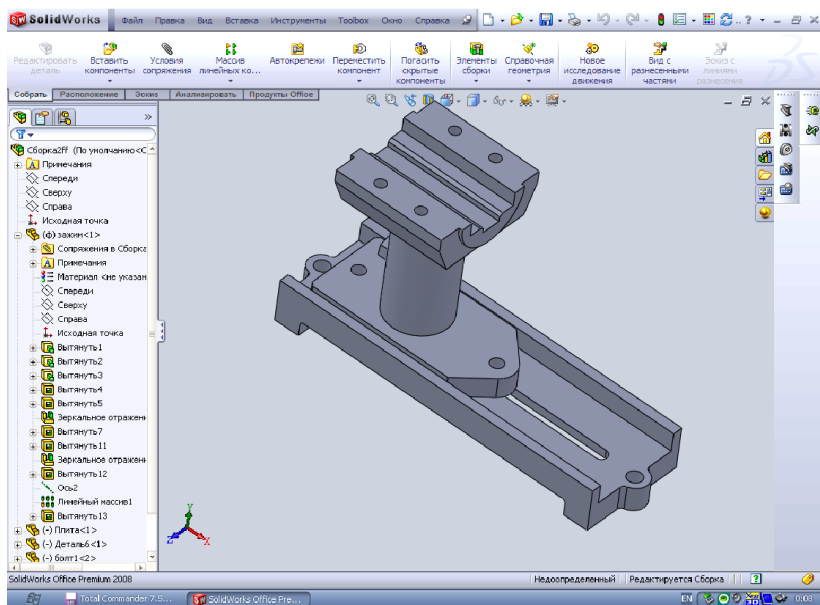
Успішне вирішення означеної проблеми сприяє підвищенню якості професійної підготовки курсантів-прикордонників, а також формуванню національно свідомих, ініціативних, конкурентоспроможних, з високим рівнем творчих можливостей, здатних до ефективного виконання своїх службових обов'язків.

Подальшого дослідження потребує розробка педагогічної технології формування технічного мислення у курсантів-прикордонників з використанням інтерактивних технологій навчання під час вивчення дисциплін загальнотехнічного циклу.

Список використаних джерел

1. Кудрявцев Т. В. Психология технического мышления (Процесс и способы решения технических задач) / Т. В. Кудрявцев. – М. : Педагогика, 1975. – 304 с.
2. Кудрявцев Т. В., Якиманская И. С. Развитие технического мышления учащихся / Т. В. Кудрявцев, И. С. Якиманская. – М. : Высшая шк., 1964. – 88 с.
3. Костюк Г. С. Мислення і його розвиток. Про психологію розуміння / Г. С. Костюк // Навчально-виховний процес і психічний розвиток особистості. – Київ : Либідь, 1989. – 130 с.
4. Машбиц Е. И. Психолого-педагогические проблемы компьютеризации обучения / Е. И. Машбиц – М. : Педагогика, 1988. – 192 с.
5. М'ясоїд П. А. Загальна психологія : навч. посіб. / П. А. М'ясоїд. – Вид. 5-те, стер. – Київ : Вища шк., 2006. – 487 с.
6. Моляко В. А. Психология решения школьниками творческих задач / В. А. Моляко. – Київ : Радян. шк., 1983. – 95 с.
7. Рубинштейн С. Л. О мышлении и путях его исследования / С. Л. Рубинштейн. – М. : Изд-во АН СССР, 1974. – 148 с.
8. Трофимов Ю. Л. Техническое творчество в САПР (психологические аспекты) / Ю. Л. Трофимов. – Київ : Либідь, 1999. – 558 с.
9. Перепелиця П. С. Про взаємодію вербально-понятійного, наочно-образного і практичного компонентів у розв'язуванні старшокласниками складних конструктивно-технічних задач / П. С. Перепелиця // Психологія. – 1976. – Вип. 3. – С. 101–109.

Одержано 23.02.2016

В работе авторы раскрывают роль технического мышления в профессиональной подготовке курсантов-пограничников. Выделяют образную компоненту развития мышления у курсантов во время изучения общетехнических дисциплин средствами компьютерных технологий.

Ключевые слова: *техническое мышление, образная компонента мышления, компьютерные технологии, общетехническая подготовка.*

In this article the role of technical thinking in professional preparation of border guard cadets is exposed. The vivid component is highlighted during the study of general technics using computer technologies.

Keywords: *technical thinking, vivid component of thinking, computer technologies, technical training.*



УДК 159.928.234;159.947.5;378.14

Яна Викторовна КОЗУБ,

аспірантка кафедри практичної психології

Харківського національного педагогічного університету імені Г. С. Сковороди

СПЕЦИФИКА ОТНОШЕНИЯ К УЧЕНИЮ У УСПЕВАЮЩИХ И СЛАБОУСПЕВАЮЩИХ СТУДЕНТОВ С РАЗНЫМИ ВИДАМИ МОТИВАЦИИ УЧЕБНОЙ ДЕЯТЕЛЬНОСТИ

В статье рассматривается понятие эмоционального отношения студентов к учению в вузе. Эмоциональное отношение к учебе характеризуется модальностью (позитивной, или негативной) и структурой. Модальность и структура эмоционального отношения студентов к учению связаны с доминирующими видами мотивационной регуляции деятельности. Эти взаимосвязи обладают спецификой в зависимости от уровня успеваемости студентов.

Ключевые слова: *эмоциональное отношение студентов к учебной деятельности, интринсивная мотивация, экстринсивная мотивация, внешняя регуляция, интроцированная регуляция, идентифицированная регуляция, самопобуждение, стиль мотивационной регуляции учения, уровень успеваемости.*

Постановка проблемы. Многочисленные исследования свидетельствуют об эмоциональном неблагополучии учебного процесса в вузе (Е. П. Ильин; М. А. Кузнецов; О. Я. Чебыкин; Н. П. Фетискин и др.). У многих современных студентов деформировано эмоциональное отношение к учению, что, конечно же, не способствует эффективному усвоению знаний, процессу профессионального становления личности. Отношение к учению – это установившаяся у студента позиция, определяющая направленность и интенсивность восприятия, мышления, переживаний и действий личности в сфере обучения (В. Шрадер).

Обзор основных исследований по проблеме. Проблеме эмоциональности учения, влиянию эмоций на различные компоненты учебной деятельности посвящено большое количество исследований [1; 7–9; 12–15]. В ряде работ отечественных и зарубежных психологов показано, что эмоциональная составляющая включается в процесс учения на всех его этапах в качестве важного его регулятора [3; 4; 6; 10].

Учебно-профессиональная деятельность студентов включает в себя множество психологически трудных ситуаций (экзамены, напряженная умственная активность, необходимость своевременного и качественного выполнения учебных заданий, взаимодействие с «неудобными» людьми, так, или иначе участвующими в учебном процессе и т. п.), погружение в которые вызывает разнообразные эмоциональные реакции и состояния. Часть из них имеет выраженную позитивную модальность (азарт, чувство вовлеченности и интереса, переживания, связанные с достижением и т. п.), но многие – негативны и болезненны, способствуют возникновению тревоги, стресса, выгорания, усталости. Повторяющиеся в однотипных ситуациях учебной деятельности эмоциональные паттерны и переживания суммируются, обобщаются и постепенно превращаются в более, или менее стабильные структуры – эмоциональные установки (чувства), т. е. готовность к переживанию определенных эмоций в тех, или иных ситуациях учебной деятельности. Совокупность эмоциональных установок образует ядро эмоционального отношения к учению [5; 16].

Одной из важных переменных, задающих особенности мотивации учения, является воспринимаемая локализация источника побуждений к учению (так называемый локус каузальности). В связи с этим Э. Деси и Р. Райан выделили внешнеорганизованную (экстрисивную) и внутреннеорганизованную (интрисивную) мотивацию на том основании, что первая характеризуется внешним локусом каузальности (т.е. воспринимается субъектом как навязанная извне), а вторая – внутренним локусом каузальности (она воспринимаемая субъектом как находящаяся в границах его Self) [2; 18]. Эти авторы разработали таксономию человеческой мотивации, рассматривая ее в качестве некоего континуума, один полюс которого образует состояние амотивации, а противоположный – полностью внутренняя (интрисивная) мотивация. Между ними расположены как минимум четыре вида (уровня) мотивации: экстернальный, интроектный, идентифицированный, интегральный. Это, фактически, четыре стили мотивационной регуляции деятельности, которые отражают разные степени принятия субъектом внешних побуждений в качестве «своих», внутренних.

Мы предположили, что модальность и основные содержательные характеристики эмоционального отношения студентов к учебно-профессиональной деятельности связаны с преобладающими видами мотивации их учения (т.е. стилями мотивационной регуляции из таксономии Э. Деси и Р. Райана) по-разному в зависимости от уровня успеваемости студентов. **Цель** исследования, результаты которого представлены в этой статье – проверка данного предположения.

Методики. Для диагностики особенностей эмоционального отношения к учебно-профессиональной деятельности в вузе использовалась методика ШПАНА («Шкала «Негативный Аффект» – «Позитивный Аффект») – выполненная Е. Н. Осиным модификация методики PANAS (Positive and Negative Affect Schedule) Д. Уотсона, Л. Э. Кларк и А. Теллегена [11]. В русскоязычной версии данной методики содержатся 20 прилагательных, обозначающих 10 негативных и 10 позитивных эмоций, степень выраженности которых испытуемым у себя надо было оценить, используя 5-балльную шкалу от 1 – «почти, или совсем нет» до 5 – «очень сильно». Парциальные оценки объединялись в две интегральные шкалы – «Позитивного» и «Негативного» аффектов. В инструкции испытуемым предлагалось оценить свои эмоции, которые «обычно (как правило, в среднем) проявляются у них во время учебной деятельности в университете и в связи с этой деятельностью».

Для изучения видов мотивации (мотивационных стилей саморегуляции учебно-профессиональной деятельности) применялся адаптированный М. В. Яцкоком опросник Академической Саморегуляции Р. М. Райана и Д. Р. Коннелла (Causal dimension Scale II SRQ-A) [17]. Фиксировались показатели: 1) внешнего регулирования (т. е. экстрисивной мотивации), 2) интроектированного регулирования, 3) идентифицированного регулирования, 4) самопобуждения. Определялся также интегративный показатель «Относительный индекс автономии», который отражал присущее испытуемому соотношение четырех стилей мотивационной регуляции учения, т. е. фактически степень зрелости мотивационной регуляции деятельности в целом.

Для вывода об уровне успеваемости каждого студента, участвовавшего в исследовании использовались следующие источники информации: 1) анализ текущей успеваемости и результатов двух последних сессий (к группе «успевающих» были отнесены студенты, которые учились на «хорошо» и «отлично», а в группу «слабоуспевающих» включались те, кто учился в основном на «удовлетворительно»); 2) процедура групповой оценки личности, в процессе которой экспертами выступили студенты соответствующей академической группы, которые ранжировали

одногогрупників по критерію успеваемости. К групі «успеваючих» були віднесені 78 испытуемых; в групу «слабоуспеваючих» попало 104 испытуемых. В исследовании в качестве испытуемых участвовали студенты факультета психологии и социологии Харьковского национального педагогического университета имени Г. С. Сковороды 1–3 и 5 курсов стационара и заочного отделения, всего 182 человека, из них – 20 мужчин и 162 женщины в возрасте от 18 до 52 лет.

Результаты и их обсуждение. Проверялось предположение о специфичности проявления разных видов академической саморегуляции (т.е. стилей мотивационной регуляции учения) у успеваючих и слабоуспеваючих студентов в системе их эмоциональных установок на учение.

В таблице 1 представлены коэффициенты корреляции r_{xy} Пирсона выявленные у успеваючих, а в таблице 2 – слабоуспеваючих студентов.

Таблица 1

Взаимосвязь показателей академической саморегуляции с показателями эмоционального отношения к учению у студентов с высокой успеваемостью (n = 78)

Показатели академической саморегуляции	Опросник ШПАНА	
	«Позитивный аффект»	«Негативный аффект»
Внешняя регуляция	0,07	0,04
Интроецированная регуляция	0,19	0,08
Идентифицированная регуляция	0,45*	0,08
Самопобуждение	0,49**	0,11
Относительный индекс автономии	0,16	0,02

Примечание: «*» – $p < 0,00005$; «**» – $p < 0,000005$.

Таблица 2

Взаимосвязь показателей академической саморегуляции с показателями эмоционального отношения к учению у студентов с низкой успеваемостью (n = 104)

Показатели академической саморегуляции	Опросник ШПАНА	
	«Позитивный аффект»	«Негативный аффект»
Внешняя регуляция	0,23*	0,28**
Интроецированная регуляция	0,24*	0,25**
Идентифицированная регуляция	0,46*****	-0,01
Самопобуждение	0,36***	-0,21*
Относительный индекс автономии	0,07	-0,37****

Примечание: «*» – $p < 0,05$; «**» – $p < 0,01$; «***» – $p < 0,0005$; «****» – $p < 0,0001$; «*****» – $p < 0,000001$.

Прежде всего, отметим факт *значительно более выраженного участия разных видов мотивационной регуляции деятельности у тех студентов, которые хуже учатся, в формировании их эмоционального отношения к учению.*

В группе успеваючих студентов выявлены всего два статистически значимых коэффициента корреляции. Сформированность двух наиболее зрелых видов экстринсивной мотивационной регуляции деятельности, – идентифицированной регуляции и самопобуждения, – прямо связаны с комплексным показателем положительного эмоционального отношения к учению (соответственно, $r_{xy} = 0,45$;

$p < 0,05$ и $r_{xy} = 0,49$; $p < 0,01$). В группе слабоуспевающих студентов эмоциональное отношение к учению (как позитивное, так и негативное) оказалось связанным со сферой экстринсивной мотивации в значительно большей степени: здесь получено восемь статистически значимых коэффициентов корреляции. По-видимому, эмоциональное отношение к учению у успевающих студентов формируется на более высоких системных уровнях (мета-уровнях) организации субъекта, включающих в себя не только собственно мотивационные процессы, но и другие психические структуры немотивационной природы. У слабоуспевающих студентов отношение к учению все еще «привязано» к отдельным группам мотивационных процессов и структур и, возможно, зависит от степени их зрелости.

Группы успевающих и слабоуспевающих студентов оказались сходными в том, что степень позитивного отношения к учению (показатели «Позитивного Аффекта») в обеих группах тесно связаны со степенью выраженности идентифицированной саморегуляции и самопобуждения. Однако источником положительных академических эмоций у слабоуспевающих также являются выраженная внешняя ($r_{xy} = 0,23$; $p < 0,05$) и интроецированная ($r_{xy} = 0,24$; $p < 0,05$) мотивационные регуляции. Следовательно, для студентов, которые плохо учатся, вполне приемлемо (и даже нравится), когда ответственность за инициацию их учебной деятельности локализована вовне (например, возложена на преподавателя, вузовскую администрацию, однокурсников, родителей и др.), или же когда они получают четкие и внятные инструкции, как и что именно делать в аудитории. Для успевающих студентов это неприемлемо (или, по крайней мере, позитивного отклика не вызывает).

Обнаружено, что внешний и интроецированный мотивационные стили для слабоуспевающих студентов являются источниками амбивалентных переживаний и, возможно, основой для возникновения внутреннего конфликта. Показатели этих видов регуляции учения позитивно коррелируют с системой отрицательных эмоциональных установок на учебу (соответственно, $r_{xy} = 0,28$; $p < 0,01$ и $r_{xy} = 0,25$; $p < 0,01$). Как выраженное, так и завуалированное (в виде подчинения интроецированным установкам значимого Другого) внешнее руководство учебой, с одной стороны, может нравиться слабоуспевающим студентам, а с другой – порождать отрицательные эмоции стыда, вины, тревоги в связи с отказом от самостоятельности. Таким образом, *специфика мотивации учения при низкой успеваемости у студентов конфликтогенна*. Организация психологического сопровождения студентов, направленного на повышение успеваемости обязательно должно включать в себя работу с мотивационной сферой, воздействия, способствующие достижению зрелых уровней саморегуляции.

Еще одно существенное отличие матрицы корреляций слабоуспевающей группы от результатов успевающей группы – это наличие отрицательных коэффициентов корреляции. В слабоуспевающей группе зафиксирован вклад самого зрелого вида академической саморегуляции (самопобуждения) в сдерживание проявлений негативного отношения к учебе ($r_{xy} = -0,21$; $p < 0,05$). Для этого же оказалась важной и автономия личности студента в целом ($r_{xy} = -0,37$; $p < 0,0001$). Негативное отношение к учебе у успевающих студентов возникает вне связи с состоянием и степенью зрелости академической саморегуляции.

Выводы. Эмоциональное отношение студентов к учению связано с разными видами его мотивационной регуляции. Существует специфика связи показателей эмоционального отношения к учению с видами мотивации учения, обусловленная уровнем успеваемости студентов.

Перспективой дальнейших исследований является изучение возможностей и способов оптимизации эмоционального отношения к учению у слабоуспевающих студентов посредством стимуляции развития у них более зрелых видов мотивационной регуляции деятельности в условиях формирующего эксперимента.

Список использованных источников

1. Батурин Н. А. Психология успеха и неудачи : учеб. пособие / Н. А. Батурин. – Челябинск : Изд-во ЮУрГУ, 1999. – 100 с.
2. Гордеева Т. О. Психология мотивации достижения / Т. О. Гордеева. – М. : Смысл ; Академия, 2006. – 336 с.
3. Дусавицкий А. К. Развитие личности в учебной деятельности / А. К. Дусавицкий. – М. : Дом педагогики, 1996. – 208 с.
4. Ишков А. Д. Учебная деятельность студента: психологические факторы успешности : монография / А. Д. Ишков. – М. : АСВ, 2004. – 224 с.
5. Козуб Я. В. ИмPLICITные теории интеллекта и личности как фактор эмоционального отношения студентов к учебно-познавательной деятельности в вузе / Я. В. Козуб // Вісник Харківського національного педагогічного університету імені Г. С. Сковороди. Серія «Психологія». – 2015. – Вип. 51. – С. 73–90.
6. Кузнецов М. А. Эмоциональная память / М. А. Кузнецов. – Харків : Крок, 2005. – 568 с.
7. Кузнецов М. А. Специфика эмоциональных переживаний в условиях предэкзаменационного стресса у студентов, стремящихся к успеху и ориентированных на избегание неудачи / М. А. Кузнецов, А. В. Егорова // Науковий часопис НПУ імені М. П. Драгоманова. Серія № 12. Психологічні науки. – 2009. – № 26 (50), ч. 1. – С. 280–286.
8. Кузнецов М. А. Виды студенческих страхов и особенности их динамики / М. А. Кузнецов, В. С. Шаповалова // Вісник Харківського національного педагогічного університету імені Г. С. Сковороди. Серія «Психологія». – 2014. – Вип. 49. – С. 58–68.
9. Кузнецов М. А. Психічні стани студентів у процесі навчально-пізнавальної діяльності / М. А. Кузнецов, К. І. Фоменко, О. І. Кузнецов. – Харків : ХНПУ, 2015. – 338 с.
10. Ньюттен Ж. Мотивация, действие и перспектива будущего / Ж. Ньюттен. – М. : Смысл, 2004. – 608 с.
11. Осин Е. Н. Измерение позитивных и негативных эмоций: разработка русскоязычного аналога методики PANAS / Е. Н. Осин // Психология. Журнал Высшей школы экономики. – 2012. – Т. 9, № 4. – С. 91–110.
12. Прохоров А. О. Психические состояния и их проявления в учебном процессе / А. О. Прохоров. – Казань : Изд-во Казанск. ун-та, 1991. – 167 с.
13. Тихомиров О. К. Психология мышления / О. К. Тихомиров. – М. : Изд-во Моск. ун-та, 1984. – 272 с.
14. Формирование учебной деятельности студентов / под ред. В. Я. Ляудис. – М. : Изд-во Моск. ун-та, 1989. – 240 с.
15. Чебикін О. Я. Теорія і методика емоційної регуляції навчальної діяльності / О. Я. Чебикін. – Одеса : Астро-Принт, 1999. – 157 с.
16. Шрадер В. Отношение к учению слабоуспевающих учеников и условия, влияющие на изменение этого отношения / В. Шрадер // Психические особенности слабоуспевающих школьников / под ред. И. Ломпшера. – М. : Педагогика, 1984. – С. 11–77.
17. Яцок М. В. Адаптація опитувальника Академічної Саморегуляції Р. М. Райана и Д. Р. Коннелла (Causal dimension Scale II SRQ-A) / М. В. Яцок // Практична психологія та соціальна робота. – 2008. – № 4. – С. 45–47.
18. Ryan R. Self-determination theory and the facilitation of intrinsic motivation, social development, and well-being / R. Ryan, E. Deci // American Psychologist. – 2000. – Vol. 55. – Pp. 68–78.

Одержано 25.02.2016

У статті розглядається поняття емоційного ставлення студентів до навчання у вузі. Емоційне ставлення до навчання характеризується модальністю (позитивної, або негативної) і структурою. Модальність і структура емоційного ставлення студентів до навчання пов'язані з домінуючими видами мотиваційної регуляції діяльності. Ці взаємозв'язки мають специфіку залежно від рівня успішності студентів, рівень успішності.

Ключові слова: емоційне ставлення студентів до учбової діяльності, інтринсивна мотивація, екстринсивна мотивація, зовнішнє регулювання, інтродюковане регулювання, ідентифіковане регулювання, самоспоукання, стиль мотиваційної регуляції навчання.

The article discusses the concept of the students' emotional attitude to studying in high school. Emotional attitudes to studying characterized by modality (positive or negative) and the structure. Modalities and structure of the emotional attitude of students to the studying are related to the regulation of dominant species of motivational activities. These relationships have specifics depending on the level of student performance.

Keywords: *emotional attitude of students to educational activity, intrinsic motivation, extrinsic motivation, external regulation, introjected regulation, identified regulation, self-motivation, motivational style regulation of teaching, achievement level.*



УДК 159.99

Анна Валеріївна КОЛЧИГІНА,

старший викладач кафедри соціології та психології факультету № 6 (права та масових комунікацій) Харківського національного університету внутрішніх справ

ОСОБЛИВОСТІ РОЛІ ТА ФУНКЦІЇ КОПІНГ-ПОВЕДІНКИ В КОНТЕКСТІ ДОМІНУЮЧИХ ПСИХІЧНИХ СТАНІВ СТУДЕНТІВ

Досліджена специфіка характеристик психологічного та соціально-психологічного рівнів домінуючого психічного стану з урахуванням базисних копінг-стратегій студентів для поліпшення ефективності навчальної діяльності, уникнення багатьох стресових ситуацій, пом'якшуючи їх впливи.

Ключові слова: *базисні копінг-стратегії («вирішення проблем», «пошук соціальної підтримки», «уникнення»), копінг-групи, домінуючий психічний стан.*

Дослідження проводилося на базі Харківського національного університету внутрішніх справ та Харківського національного педагогічного університету імені Г. С. Сковороди. В дослідженні брали участь 215 студентів денної форми навчання з першого по п'ятий курси віком від 17 до 23 років, з них 177 студентів факультету права та масових комунікацій Харківського національного університету внутрішніх справ та 38 студентів факультету психології та соціології Харківського національного педагогічного університету імені Г. С. Сковороди, серед них – 182 жіночої статі та 33 – чоловічої.

По – перше, нами була проведена методика дослідження базових копінг-стратегій – «Індикатор стратегій подолання стресу» Д. Амірхана. Методика визначає базисні копінг-стратегії, їх вираженість в структурі копінг-поведінки. Методика виявляє три базисні копінг-стратегії: «вирішення проблем», «пошук соціальної підтримки», «уникнення» [1; 3]. результати отриманих даних за методикою Д. Амірхана та кластерного аналізу метода К середніх за допомогою комп'ютерного пакету програм Statistika студенти були розподілені на 3 копінг – групи. Перша копінг-група (77 студентів) використовує на першу місці такі базисні копінг-стратегії в стресовій ситуації, як «вирішення проблем» та «пошук соціальної підтримки», при цьому на другому місці – таку стратегію, як «уникнення». Друга копінг-група (43 студентів) використовує на першому місці такі базисні копінг-стратегії в стресовій ситуації, як «пошук соціальної підтримки» та «уникнення», при цьому на другому місці – таку стратегію, як «вирішення проблем». Третя копінг-група (95 студентів) використовує на першому місці таку базисну копінг-стратегію в стресовій ситуації, як «вирішення проблем», при цьому на другому місці – такі стратегії, як «пошук соціальної підтримки» та «уникнення».

По-друге, за методикою «Визначення домінуючого стану» (Л. Куліков) нами була досліджена у відокремлених трьох копінг-групах специфіка характеристик

психологічного та соціально-психологічного рівнів домінуючого психічного стану по таким шкалам, як «активне – пасивне відношення до життєвої ситуації», «бадьорість – зневіра», «тонус високий – низький» тощо, за допомогою Т-критерію Стьюдента [4], результати наведені в таблиці 1.

Виходячи з результатів дослідження домінуючих станів (табл. 1.), ми бачимо, що за показниками таких шкал як «тонус високий – низький», «розкутість – напруженість», «спокій – тривога», «вдоволеність – невдоволеність життям в цілому», «позитивний – негативний образ самого себе», не виявлені достовірні відмінності у студентів відокремлених нами трьох копінг-груп.

Таблиця 1

Показники домінуючого стану студентів трьох копінг-груп ($\bar{x} \pm m$)

Шкали	Група 1	Група 2	Група 3	t1,2	t1,3	t2,3
Активне – пасивне відношення до життєвої ситуації	47,9±1,3	43,4±1,9	47,8±1,3	2*	0	1,9
Бадьорість – зневіра	51,7±1	45,7±1,5	48,5±1,2	3,2**	2*	1,4
Тонус високий – низький	52,4±1,2	51,1±1,4	52,5±1	0,6	0,1	0,7
Розкутість – напруженість	52±0,9	51,2±1,7	52,8±1,2	0,5	0,6	0,9
Спокій-тривога	49,5±1,1	51,9±1,3	50,8±0,9	1,4	0,9	0,6
Стійкість – нестійкість емоційного фону	49,7±1,3	46,6±1,8	51,9±1,2	1,4	1,3	2,5*
Вдоволеність – невдоволеність життям в цілому	55,1±1	56±0,8	55,4±1	0,6	0,2	0,4
Позитивний – негативний образ самого себе	50,2±1,4	49,6±0,8	50,9±1,1	0,3	0,4	0,7

Примітка: *p<0,05; ** p<0,01

Тобто у студентів, які використовують на першу місці такі базисні копінг-стратегії в стресовій ситуації, як «вирішення проблем» та «пошук соціальної підтримки», при цьому на другому місці – таку стратегію, як «уникнення», у студентів, які використовують на першому місці такі базисні копінг-стратегії в стресовій ситуації, як «пошук соціальної підтримки» та «уникнення», при цьому на другому місці – таку стратегію, як «вирішення проблем», та у студентів, які використовують на першому місці таку базисну копінг-стратегію в стресовій ситуації, як «вирішення проблем», при цьому на другому місці – такі стратегії, як «пошук соціальної підтримки» та «уникнення», в приблизно однаковій мірі проявляються шкали: «тонус високий – низький» (52,4±1,2; 51,1±1,4; 52,5±1), «розкутість – напруженість» (52±0,9; 51,2±1,7; 52,8±1,2); «спокій – тривога» (49,5±1,1; 51,9±1,3; 50,8±0,9); «вдоволеність – невдоволеність життям в цілому» (55,1±1; 56±0,8; 55,4±1) та «позитивний – негативний образ самого себе» (50,2±1,4; 49,6±0,8; 50,9±1,1).

За показниками таких шкал, як «активне – пасивне відношення до життєвої ситуації», «бадьорість – зневіра», «стійкість – нестійкість», виявлені достовірні відмінності. В першій копінг-групі досліджуваних достовірно більш виражений показник за шкалою «активне – пасивне відношення до життєвої ситуації», ніж в

другій копінг-групі ($47,9 \pm 1,3$ та $43, 4 \pm 1,9$ при $p_{1,2} \leq 0,05$). Стосовно шкали «активне – пасивне відношення до життєвої ситуації» вірогідних відмінностей між першою та третьою, другою та третьою групами виявлено не було. В першій копінг-групі досліджуваних достовірно більш виражений показник за шкалою «бадьорість – зневіра», ніж в другій та третій копінг-групах ($51,7 \pm 1$ та $45,7 \pm 1,5$; $48,5 \pm 1,2$ при $p_{1,2} \leq 0,01$; $p_{1,3} \leq 0,05$). Стосовно шкали «бадьорість – зневіра» вірогідних відмінностей між другою та третьою групами виявлено не було. В третій копінг-групі досліджуваних достовірно більш виражений показник за шкалою «стійкість – нестійкість емоційного фону», ніж в другій копінг-групі ($51,9 \pm 1,2$ та $46,6 \pm 1,8$ при $p_{2,3} \leq 0,05$). Стосовно шкали «стійкість – нестійкість» вірогідних відмінностей між першою та другою, першою та третьою, другою та третьою групами виявлено не було.

Таким чином, можемо зробити наступні висновки. Вірогідно більш властиве активне, оптимістичне ставлення до життєвої ситуації, готовність до подолання перешкод, віра в свої можливості, відчуття сил для подолання перешкод і досягнення своїх цілей для студентів, які використовують на першу місці такі базисні копінг-стратегії в стресовій ситуації, як «вирішення проблем» та «пошук соціальної підтримки», при цьому на другому місці – таку стратегію, як «уникнення», ніж для студентів, які використовують на першому місці такі базисні копінг-стратегії в стресовій ситуації, як «пошук соціальної підтримки» та «уникнення», при цьому на другому місці – таку стратегію, як «вирішення проблем».

Вірогідно більш переважає підвищений, бадьорий настрій, переважає позитивний емоційний фон, розширення інтересів, очікування радісних подій в майбутньому, висловлено бажання діяти для студентів, які використовують на першу місці такі базисні копінг-стратегії в стресовій ситуації, як «вирішення проблем» та «пошук соціальної підтримки», при цьому на другому місці – таку стратегію, як «уникнення», ніж для студентів, які використовують на першому місці такі базисні копінг-стратегії в стресовій ситуації, як «пошук соціальної підтримки» та «уникнення», при цьому на другому місці – таку стратегію, як «вирішення проблем», та ніж для студентів, які використовують на першому місці таку базисну копінг-стратегію в стресовій ситуації, як «вирішення проблем», при цьому на другому місці – такі стратегії, як «пошук соціальної підтримки» та «уникнення».

Вірогідно більш переважає рівний позитивний емоційний тон, спокійний перебіг емоційних процесів, висока емоційна стійкість, в стані емоційного збудження зберігається адекватність і ефективність психічної саморегуляції, поведінки і діяльності для студентів, які використовують на першому місці таку базисну копінг-стратегію в стресовій ситуації, як «вирішення проблем», при цьому на другому місці – такі стратегії, як «пошук соціальної підтримки» та «уникнення», ніж для студентів, які використовують на першому місці такі базисні копінг-стратегії в стресовій ситуації, як «пошук соціальної підтримки» та «уникнення», при цьому на другому місці – таку стратегію, як «вирішення проблем».

Отже, виявлені достовірні відмінності щодо характеристик психологічного та соціально-психологічного рівнів актуального психічного стану у студентів згідно з різними копінг – стратегічними планами вирішення стресових подій. Виявлена роль та функції копінг-поведінки студентів у протистоянні негативних переживань, що можуть супроводжувати процес навчальної діяльності, та підтримці позитивних переживань. Розуміння студентами своїх психічних станів і вміння регулювати їх дозволить їм поліпшити ефективність навчальної діяльності, уникнути багатьох стресових ситуацій, пом'якшуючи їх впливи, вирішити критичні ситуації з найменшими втратами для себе. З іншого боку, викладачі, володіючи відповідними психологічними знаннями та вміннями, можуть більш ефективно керувати студентами, їх навчальною діяльністю.

Список використаних джерел

1. Бодров В. А. Проблема преодоления стресса. Ч. 1. «Coping stress» и теоретические подходы к его изучению / В. А. Бодров // Психологический журнал. – 2006. – Т. 27, №1. – С. 122–133.
2. Водопьянова Н. Е. Психодиагностика стресса / Н. Е. Водопьянова. – СПб. : Питер, 2009. – 336 с. – (Практикум).
3. Ильин Е. П. Психология индивидуальных различий / Е. П. Ильин. – СПб. : Питер, 2004. – 701 с.
4. Куликов Л. В. Руководство к методикам диагностики психических состояний, чувств и психологической устойчивости личности. Описание методик, инструкции по применению / Л. В. Куликов. – СПб., 2003. – 80 с.
5. Совладающее поведение: современное состояние и перспективы / под ред. А. Л. Журавлева, Т. Л. Крюковой, Е. А. Сергиенко. – М. : Ин-т психологии РАН, 2008. – 474 с.

Одержано 24.02.2016

Исследована специфика характеристик психологического и социально-психологического уровней доминирующего психического состояния с учётом базисных копинг-стратегий студентов для улучшения эффективности учебной деятельности, во избежание многих стрессовых ситуаций, смягчая их влияния.

Ключевые слова: базисные копинг-стратегии («решение проблем», «поиск социальной поддержки», «избегание»), копинг-группы, доминирующее психическое состояние.

Study specifics characteristics of psychological and socio-psychological level of the dominant mental state considering basic coping-strategies for students to improve the effectiveness of training activities, in order to prevent many stressful situations, mitigating their effects.

Keywords: basic coping-strategies («problem solving», «search for social support», «avoidance»), coping-group, the dominant mental state.



УДК 159.9:141.21

Мария Маратовна КУЗНЕЦОВА,

аспирантка кафедры практической психологии

Харьковского национального педагогического университета имени Г. С. Сковороды

ОПТИМИЗМ В СТРУКТУРЕ ЭМОЦИОНАЛЬНО-ВОЛЕВОЙ САМОРЕГУЛЯЦИИ УЧЕБНОЙ ДЕЯТЕЛЬНОСТИ СТУДЕНТОВ

В статье рассматриваются возможности использования результатов психологических исследований оптимизма для решения проблемы оптимизации психологической саморегуляции учебной деятельности студентов. Охарактеризованы основные концепции оптимизма, показаны их возможности для раскрытия сущности и механизмов учения у студентов. Проанализирована взаимосвязь оптимизма и эмоционально-волевой саморегуляции учения у студентов.

Ключевые слова: оптимизм, диспозиционный оптимизм, оптимистический атрибутивный стиль, учебная деятельность студентов, саморегуляция учебной деятельности.

Актуальность темы. В студенческом возрасте для развития личности весьма важен оптимизм, как система обобщенных ожиданий того, что в будущем в жизни человека будут происходить преимущественно благоприятные события [1]. Юношеский возраст является сензитивным для становления жизненных ожиданий

личности. Позитивные и негативные жизненные ожидания (оптимизм и пессимизм) влияют на социально-психологическую адаптацию молодежи, активность личности в преодолении трудностей. Преобладание пессимистических установок и взглядов на жизнь может приводить к снижению эффективности учебной и трудовой деятельности студентов, сопровождаются нарушениями отношений с другими людьми, утратой физического и душевного здоровья.

Актуальность исследования оптимизма обусловлена наличием в студенческой среде целого ряда негативных факторов, связанных с учебной деятельностью. Это и интенсивные стрессогенные экзаменационные ситуации, и необходимость поддерживать на протяжении длительного времени высокий уровень напряженной интеллектуальной активности, и сложности процесса личностного самоопределения в будущей профессиональной среде и др. В студенческом возрасте с особой силой проявляется все многообразие перегрузок и требований к личности. В современных кризисных условиях заметно усиливается роль еще одного фактора риска по отношению к сохранению оптимистического отношения к жизни в студенческий период – профессиональная и социальная неопределенность будущего специалиста в обществе, необходимость поиска будущего рабочего места. В связи с этим все более актуальной становится задача выявления психологических средств, помогающих студентам преодолевать трудные ситуации без утраты личностной гармонии и психического здоровья.

Обзор основных исследований по проблеме. В успешном противостоянии личности стрессовым ситуациям в учебной и профессиональной деятельности ключевую роль играет такая личностная переменная как оптимизм. В зарубежной психологии оптимизм изучается как: атрибутивный стиль (С. Петерсон, М. Селигман), система установок, диспозиций личности (Ч. Карвер, М. Шейер, К. Муздыбаев, Е.П. Ильин), позитивное отношение к миру (Э. Эриксон), конструктивная характеристика мышления субъекта (А. Бек, А. Эллис), позитивная самооценка (А. Аргайл, М. Джеймс, Д. Джонгвард, В. В. Столин, И. А. Джидарьян, С. Любомирски), условие эффективной поисковой активности субъекта (В. С. Ротенберг, В. В. Аршавский), компонент совладающего поведения (С. С. Замышляева) и мотивация достижения (Т. О. Гордеева).

Отечественные психологи изучают оптимизм как особую социальную установку (А. Е. Хурчак, Н. М. Чижиченко), компонент саморазвития личности (И. Д. Бех), признак ее психического здоровья (И. Я. Коцан, Г. В. Ложкин, М. И. Мушкевич), фактор губристической мотивации (К. И. Фоменко).

Одно из наиболее ранних исследований оптимизма было проведено еще в конце XIX века Дж. Селли [10]. Эта работа содержит анализ значительного числа оптимистических и пессимистических философских, религиозных и этических воззрений людей разных эпох. Автор сделал вывод о том, что оптимистические и пессимистические установки и воззрения могут определяться преобладающими психическими состояниями и особым складом ума их авторов.

Многочисленные эмпирические исследования, проведенные в психологии в прошлом веке убедительно доказали, что оптимизм – это важная и неотъемлемая часть человеческой природы, проявляющаяся не только на уровне личности в целом, но и в отдельных психических функциях и поведении (в памяти, в мышлении, воображении, речи, самооценке и т. п.). По мнению Л. Тайгера оптимизм – это приобретенная в ходе эволюции и необходимая для успешной адаптации человеческая характеристика (цит. по [4]). Характеризуя свои доминирующие психические состояния, оптимисты чаще упоминают о позитивных эмоциях [7]. В тестах на эпизодическую и автобиографическую память испытуемые с высокими показателями оптимизма демонстрируют более значительное преобладание числа приятных воспоминаний над

неприятными и нейтральными, чем пессимисты [5]. В письменной и устной речи у оптимистов заметно чаще, чем у пессимистов встречаются слова с позитивной коннотацией. Значимость оптимизма экспериментально подтверждена геронтопсихологами при исследовании пожилых людей на предмет того, могли бы они назвать свою старость «счастливой» [8].

В современной психологии сформировались два основных подхода к оптимизму: 1) трактовка его как системы диспозиций и 2) рассмотрения его как стиля причинных объяснений (т.е. атрибутивного стиля).

Примером концепции, иллюстрирующей первый, – диспозициональный, – подход, является теория диспозиционного оптимизма Ч. Карвера и М. Шейера [15]. Основные элементы этой модели – *цель* (то, на что направлено поведение) и *ожидание* (чувство уверенности / сомнения в достижимости цели). Таким образом, данный подход к оптимизму восходит к теории ожидаемой ценности. В соответствии с этой теорией, существуют два условия функционирования мотивации: 1) привлекательность результата и 2) вера в его достижимость [6]. Конструкт диспозиционного оптимизма связан именно с этим вторым условием мотивации (верой в достижимость результата).

Цели человека могут варьировать от очень узких и частных, до очень широких и обобщенных. Ожидания привязаны к целям и тоже варьируют по степени широты. Если человеку приходится действовать в принципиально новых для него ситуациях, или ситуациях, характеризующихся сложностью (т.е. присутствием множества не поддающихся учету факторов) то в регуляции поведения начинают играть существенную роль обобщенные, широкие ожидания. Они выражаются в генерализованных уверенности, или сомнениях. Именно в этом случае Ч. Карвер и М. Шейер предпочитают говорить о, соответственно, оптимизме и пессимизме. Если индивид демонстрирует готовность реагировать уверенностью в достижимости цели в любой ситуации, то он проявляет «диспозиционный оптимизм». Таким образом, в рамках этой концепции оптимизм понимается как обобщенное (т.е. распространяющееся на большинство жизненных ситуаций) эмоционально-мотивационное явление (чувство уверенности + готовность действовать в направлении достижения цели). По Ч. Карверу и М. Шейеру человек будет совершать усилия, и преодолевать трудности до тех пор, пока его вера в успех (в достижимость результата) достаточно сильно выражена. Типичный «оптимист», это человек, который: 1) склонен делать позитивные обобщения относительно будущего, 2) относится к желаемым результатам как к достижимым, и 3) склонен реагировать на трудности в активной манере (т.е. увеличением настойчивости, упорства и усилий). «Пессимист» характеризуется противоположными особенностями. Таким образом, диспозиционный оптимизм – это достаточно стабильная латентная переменная, отражающая позитивные ожидания человека относительно будущего.

Эмпирически доказана прямая связь данного конструкта с показателями субъективного благополучия, самооценки, внутреннего локуса контроля, воспринимаемого мастерства, психологического и соматического здоровья, способности к восприятию и принятию социальной поддержки, стрессоустойчивости, жизнестойкости, и обратная – с показателями тревожности, нейротизма, склонности к гневу, депрессии и даже подверженности инфекционным заболеваниям.

Критики данного подхода, как правило, подчеркивают, что в нем не учитывается возможность независимого проявления оптимизма и пессимизма. Так, Т. О. Гордеева и сотр. отмечают, что есть возрастная динамика оптимизма, выражающаяся в частности в том, что начиная со среднего возраста показатели оптимизма и пессимизма становятся все более независимыми друг от друга [2].

Одним из первых интерпретировать оптимизм с помощью процессов каузальной атрибуции начал М. Селигман [9]. По его мнению, оптимисты и пессимисты различаются, прежде всего, стилями объяснения происходящих в их жизни событий.

Стиль объяснения может быть охарактеризован по трем параметрам: 1) *постоянству* (стабильность объяснения благоприятных и неблагоприятных событий с течением времени), 2) *широте* (стабильность объяснения для целого класса ситуаций) и 3) *персонализации* (объяснение «хороших» и «плохих» событий случайными, поверхностными и несущественными причинами, или причинами, глубоко укорененными в собственной личности).

Оба подхода к оптимизму во многом дополняют друг друга. Они возникли в русле когнитивной психологии и, соответственно, связывают оптимизм, прежде всего с динамикой процессов переработки информации в психике человека. В обеих концепциях, так сказать «по умолчанию» содержится идея о безусловном преимуществе оптимизма над пессимизмом, что, конечно же, нельзя принять безоговорочно. И житейский опыт, и психологические исследования убедительно свидетельствуют, что избыточный оптимизм может быть дезадаптивным (т. е. приводит к предвзятости в оценке происходящих событий, к недооценке вероятности неудачи, масштабов угрозы и т. п.). Не случайно Дж. Норем и К. Чанг кроме стратегического оптимизма выделяют еще и так называемый защитный оптимизм [14], который на самом деле служит некоторым людям для преодоления тревоги.

В последнее время концепцию, в известной степени альтернативную сугубо когнитивному подходу к оптимизму, развивает И. А. Джидарьян [3]. Предметом рассмотрения в этой концепции являются не столько процессы переработки информации, присущие индивиду, сколько проявление оптимизма внутри эмоционально-чувственной триады «Вера – Надежда – Любовь» (ВНЛ). По мнению И. А. Джидарьян, триада ВНЛ может и должна быть предметом не только теологического, этического, искусствоведческого, философского рассмотрения и художественного выражения, но также и строго научного психологического изучения. Ценность такого изучения очевидна по причине явного перекаса исследовательского интереса психологов в сторону явно негативных триадических проявлений в человеческой психике (например, выделение и описание «темной триады», «гневной триады», «депрессивной триады» и т. п.), что приводит к «демонизации» образа человека. Компоненты ВНЛ – это высшие чувства, выражающие вершинное, духовное, трансцендентальное, архетипическое в человеке, существующее в метаэмпирическом измерении. Будучи позитивным отношением и восприятием будущего, оптимизм наиболее полно выражен в компоненте Веры. Он представляет собой веру в светлое будущее в возможность улучшить общество, несмотря на возможные препятствия. Таким образом, благодаря привязке Вере, И. А. Джидарьян удается выделить в оптимизме эмоционально-чувственную и мировоззренческую основу. Благодаря оптимизму Будущее приобретает бытийность, осваивается субъектом.

Существуют эмпирические доказательства того, что оптимисты: 1) меньше других людей подвержены дистрессу и тревоге, 2) более других способны принять ситуацию, которую уже невозможно изменить, 3) превосходят остальных людей в способности позитивного переформулирования проблемы, 4) меньше других практикуют такие защитные механизмы как отрицание, избегание и др. Оптимизм – один из важных регулятивных инструментов успешной деятельности человека [11].

Студенты-оптимисты лучше приспосабливаются к учебе в вузе на 1 курсе. У оптимистически настроенных студентов наблюдается меньшее количество симптомов стресса во время экзаменационной сессии. Им присуща более высокая академическая успеваемость и продуктивность в учебной работе.

К сожалению, в отечественной психологии отсутствуют специальные исследования, в которых выявляется роль оптимистических установок в эмоционально-волевой саморегуляции ведущей для студентов деятельности – учебно-профессиональной.

Целью нашего эмпирического исследования было выявить взаимосвязи оптимизма с показателями эмоционально-волевой саморегуляции учения у студентов. Специально решалась задача выявления специфики этих взаимосвязей у успевающих и слабоуспевающих студентов. Мы предположили, что у успевающих и слабоуспевающих студентов степень включенности оптимистических личностных установок в эмоционально-волевою саморегуляцию учения может быть качественно и количественно разной.

Для проверки этого предположения использовались следующие методики:

для изучения особенностей *эмоциональных состояний*, возникающих у студентов в процессе учебы – методика В. Ф. Сопова СОПАС-8 (Шкала субъективных оценок психических актуальных состояний) [11]; диагностировались восемь показателей степени выраженности во время учебных занятий в вузе состояний 1) психического благополучия, 2) чувства силы и энергии, 3) желания действовать, 4) импульсивной реактивности, 5) беспокойства, негодования, 6) тревожного ожидания, страха, беспокойства, 7) депрессии, изнуренности и 8) подавленного настроения;

для изучения степени сформированности *волевой саморегуляции* – тест опросник А. В. Зверькова и Е. В. Эйдмана «Исследование волевой саморегуляции» [12], который дает возможность, кроме общего показателя волевой саморегуляции, определить также показатели настойчивости и самообладания.

В исследовании участвовали 145 испытуемых – студентов 2–5 курсов стационара и заочного отделения факультета психологии и социологии Харьковского национального педагогического университета имени Г. С. Сковороды, 23 мужчины и 122 женщины в возрасте от 18 до 52 лет.

Для разделения испытуемых на группы успевающих (т. е. тех, кто учится на «хорошо» и «отлично») и слабоуспевающих (т. е. таких, кто учится в основном на «удовлетворительно»: 1) анализировалась текущая успеваемость (по журналам академических групп), 2) учитывались результаты двух последних сессий (по зачетным и экзаменационным ведомостям), 2) была проведена процедура групповой оценки личности, в процессе которой сами студенты ранжировали одногруппников по критерию успеваемости. К успевающим было отнесено 62 студента, а к слабоуспевающим – 83.

Между показателями вычислялись коэффициенты линейной корреляции r_{xy} К. Пирсона. Они представлены в таблицах 1 (для показателей эмоциональной регуляции учения) и 2 (для показателей волевой регуляции учения). В каждой таблице представлены данные, полученные на всей выборке ($n = 145$), а также отдельно в группе успевающих ($n = 62$) и слабоуспевающих ($n = 83$) студентов. Обнаружено, что диспозиционный оптимизм важен для эмоциональной регуляции учения у студентов и функционирует в тесной взаимосвязи с процессами возникновения и поддержания их эмоциональных состояний во время учебы.

При этом оптимистические установки могут проявляться как фактор *генерирования* позитивных состояний ($r_{xy} = 0,22$; $p < 0,005$ для психологического благополучия и $r_{xy} = 0,32$; $p < 0,0000005$ – для чувства силы и энергии) и фактор *сдерживания* негативных состояний ($r_{xy} = -0,25$; $p < 0,001$ для беспокойства, негодования, и $r_{xy} = -0,31$; $p < 0,0000005$ для тревожного ожидания, страха, беспокойства, $r_{xy} = -0,28$; $p < 0,00005$ для подавленности и особенно $r_{xy} = -0,44$; $p < 0,0000001$ – для депрессии, изнуренности).

Анализ корреляций показателей оптимизма и эмоциональной регуляции учения у успевающих и слабоуспевающих студентов выявляет заметные различия между этими группами испытуемых. Во-первых, в группе успевающих, оптимизм важен не только для сдерживания негативных эмоциональных состояний, но и для активизации позитивных; в группе слабоуспевающих оптимизм проявляется лишь как фактор преодоления негативных эмоциональных состояний во время учебы. Во-вторых, такая

сдерживающая роль оптимистических установок у слабоуспевающих студентов по сравнению с успевающими редуцирована. В группе слабоуспевающих получено меньше статистически значимых коэффициентов корреляции между показателями оптимизма и отрицательных эмоциональных состояний и эти связи несколько менее тесные, чем в группе успевающих студентов.

Таблица 1

Взаимосвязи показателей диспозиционного оптимизма с показателями шкалы субъективных оценок психических актуальных состояний студентов на занятиях в вузе

Шкала субъективных оценок психических актуальных состояний (СОПАС-8)	Диспозиционный оптимизм		
	во всей выборке	у успевающих	у слабоуспевающих
Психическое благополучие	0,22**	0,26*	0,23
Чувство силы и энергии	0,32*****	0,44*****	0,14
Желание действия	0,09	0,15	-0,03
Импульсивная реактивность	-0,15	-0,16	-0,13
Беспокойство, негодование	-0,25***	-0,26*	-0,26
Тревожное ожидание, страх, беспокойство	-0,31*****	-0,36**	-0,33**
Депрессия, изнуренность	-0,44*****	-0,53*****	-0,34**
Подавленное настроение	-0,28*****	-0,34**	-0,29*

Примечание: «*» – $p < 0,05$; «**» – $p < 0,005$; «***» – $p < 0,001$; «****» – $p < 0,00005$; «*****» – $p < 0,0000005$; «*****» – $p < 0,0000001$.

Таблица 2

Взаимосвязи показателей диспозиционного оптимизма с показателями волевой саморегуляции у студентов

Волевая саморегуляция	Диспозиционный оптимизм		
	во всей выборке	у успевающих	у слабоуспевающих
Общая шкала	0,24**	0,25*	0,18
Настойчивость	0,30***	0,32**	0,23
Самообладание	0,12	0,12	0,07

Примечание: «*» – $p < 0,05$; «**» – $p < 0,005$; «***» – $p < 0,0005$.

Таблица 2 содержит данные об участии оптимистических установок в волевой регуляции учебно-профессиональной студентов. Однако, во-первых, речь идет о проявлении оптимизма главным образом в таком компоненте воли, как «Настойчивость» (но не «Самообладание»). Во-вторых, о проявлении оптимизма в волевой саморегуляции, по нашим данным, можно говорить лишь применительно к студентам с высокой успеваемостью.

Выводы. В современной психологии исследования оптимизма личности представлены в основном двумя направлениями – концепцией диспозиционного оптимизма и концепцией оптимистического атрибутивного стиля. В рамках данных направлений наиболее полно раскрываются когнитивные основы оптимизма. Будучи системным явлением, механизмом освоения Будущего, оптимизм имеет также мировоззренческую и эмоционально-чувственную основу. Оптимизм оказывает влияние на успешность человека и его деятельность. Роль оптимизма в контексте проблемы эмоционально-волевой саморегуляции учебно-профессиональной

деятельности студентов изучена недостаточно. Между тем, уже исследование корреляционного типа свидетельствует о важной роли оптимизма в данном виде саморегуляции. Оптимизм успевающих студентов проявляется в эмоционально-волевой саморегуляции учения в большей степени, чем у студентов с невысокой успеваемостью.

Перспективы дальнейших исследований. Предполагается эмпирически проверить гипотезу о том, что оптимистические установки в структуре психической саморегуляции учебно-профессиональной деятельности студентов обеспечивают большую доступность интеллектуальных и эмоциональных ресурсов, а также актуализацию способности к произвольной организации учебных действий. В качестве особой, – прикладной, – перспективной задачи могут быть осуществлены обоснование, разработка и апробация программы развития оптимизма студентов. Реализация такой программы будет способствовать развитию у них умений преодоления психологических трудностей, возникающих в процессе учебной деятельности в вузе.

Список использованных источников

1. Гордеева Т. О. Диагностика оптимизма как стиля объяснения успехов и неудач: Опросник СТОУН / Т. О. Гордеева, Е. Н. Осин, В. Ю. Шевяхова. – М. : Смысл, 2009. – 152 с.
2. Гордеева Т. О. Разработка русскоязычной версии теста диспозиционного оптимизма (LOT) / Т. О. Гордеева, О. А. Сычев, Е. Н. Осин // Психологическая диагностика. – 2010. – № 2. – С. 36–64.
3. Джидарьян И. А. Психология счастья и оптимизма / И. О. Джидарьян. – М. : Ин-т психологии РАН, 2013. – 268 с. – (Достижения в психологии).
4. Замышляева М. С. Оптимизм и пессимизм в совладающем поведении в юношеском возрасте : дис. ... канд. психол. наук : 19.00.03 / Замышляева Марина Сергеевна. – М., 2006. – 237 с.
5. Кузнецов М. А. Эмоциональная память / М. А. Кузнецов. – Харьков : Крок, 2005. – 568 с.
6. Макклелланд Д. Мотивация человека / Д. Макклелланд. – СПб. : Питер, 2007. – 672 с. – (Мастера психологии).
7. Прохоров А. О. Смысловая регуляция психических состояний / А. О. Прохоров. – М. : Ин-т психологии РАН, 2009. – 352 с.
8. Психология старости и старения : хрестоматия / сост. О. В. Краснова, А. Г. Лидерс. – М. : Академия, 2003. – 416 с.
9. Селигман М. Как научиться оптимизму. Измените взгляд на мир и свою жизнь / М. Селигман. – М. : Альпина Паблишер, 2015. – 338 с.
10. Селли Дж. Пессимизм: история и критика / Дж. Селли. – СПб., 1893. – 334 с.
11. Сопов В. Ф. Психические состояния в напряженной профессиональной деятельности / В. Ф. Сопов. – М. : Академический Проект ; Трикта, 2005. – 128 с. – (Психологические технологии).
12. Тест-опросник А. В. Зверькова и Е. В. Эйдмана «Исследование волевой саморегуляции» [Электронный ресурс]. – Режим доступа: <http://psylist.net/praktikum/00417.htm>.
13. Фоменко К. И. Психология успіху : навч.-метод. посіб. / К. І. Фоменко. – Харків : Диска плюс, 2015. – 274 с.
14. Norem J. K. The Positive Psychology of Negative Thinking / J. K. Norem, C. C. Chang // Journal of Clinical Psychology. – 2002. – Vol. 58, No 9. – Pp. 993–1001.
15. Scheier M.F. Distinguishing optimism from neuroticism (and trait anxiety, self-mastery, and self-esteem): A reevaluation of the Life Orientation Test / M. F. Scheier, C. S. Carver, M. W. Bridges // Journal of Personality and Social Psychology. – 1994. – Vol. 67. – Pp. 1063–1078.

Одержано 15.02.2016

У статті розглядаються можливості використання результатів психологічних досліджень оптимізму для розв'язання проблеми оптимізації психологічної саморегуляції навчальної діяльності студентів. Охарактеризовані основні концепції оптимізму, показані їхні можливості для розкриття сутності й механізмів навчання в студентів. Проаналізований взаємозв'язок оптимізму та емоційно-вольової саморегуляції навчання в студентів.

Ключові слова: оптимізм, диспозиційний оптимізм, оптимістичний атрибутивний стиль, навчальна діяльність студентів, саморегуляція навчальної діяльності.

In article is considering the possibilities of use the results of psychological researches of optimism for a solution of a problem of optimisation of psychological self-control of educational activity of students. The basic concepts of optimism are characterised, their possibilities for disclosing of essence and mechanisms of the doctrine at students are shown. The interrelation of optimism and emotional and volitional self-control of educational activity at students is analysed.

Keywords: optimism, dispositional optimism, optimistic attributive style, educational activity of students, self-control of educational activity.



УДК 159.9

Галина Вікторівна ПОПОВА,

професор кафедри педагогіки і психології управління соціальними системами
Національного технічного університету «Харківський політехнічний інститут»;

Ірина Євгенівна ШТУЧЕНКО,

старший викладач кафедри педагогіки і психології управління соціальними системами
Національного технічного університету «Харківський політехнічний інститут»

ЗАСТОСУВАННЯ ТРАНСФОРМАЦІЙНИХ ІГОР ДЛЯ КАР'ЄРНОГО САМОВИЗНАЧЕННЯ У СТУДЕНТІВ ВУЗІВ

Обговорюються функції інтерактивних форм навчання у Вузів. Розглядаються можливості трансформаційних ігор, що сприяють розвитку особистості студента та усвідомленню ним професійного майбутнього, його кар'єрному самовизначенню.

Ключові слова: інтерактивні методи навчання, трансформаційні ігри, кар'єрне самовизначення студентів

У сучасних умовах значно розширилися можливості професійно орієнтованої взаємодії викладача та студента, завдяки новим формам організації навчальної діяльності – використанню інтерактивних методів навчання у вузі таких, як ділові ігри, тренінги, кейс-стаді, дискусії тощо. Для них притаманна постійна взаємодія, учасники якої знаходяться в режимі безперервного діалогу, бесіди. Ці заходи орієнтовані на взаємовідносини студентів як із викладачами, так і один з одним, так і з предметною областю. Причому домінуючу позицію можуть та повинні займати саме студенти, роль викладача зводиться до спрямування їх роботи на досягнення основних цілей ігрового заняття. Результати багатьох досліджень підтвердили, що використання інтерактивних методів є дуже ефективним шляхом навчання, який сприятиме оптимальному засвоєнню нового і закріпленню старого матеріалу. Якщо студенти стають суб'єктами навчального процесу, вони можуть легше розуміти і запам'ятовувати те, що вчать [1].

Інтерактивні методи навчання допомагають вирішити наступні проблеми:

- формування у студентів інтересу до дисципліни;
- оптимальне засвоєння робочого матеріалу;
- розвиток інтелектуальної самостійності, оскільки студентам необхідно

індивідуально шукати шляхи та варіанти вирішення проблеми;

- навчання роботи в команді, терпимості до чужої точки зору;
 - навчання повазі права кожного на власну думку, її гідності;
 - встановлення взаємодії між студентами у групі;
 - формування у студентів думок, відносин, професійних і життєвих навичок [2].
- Форми або види ігор дуже різноманітні. Але так чи інакше, всі вони можуть бути класифіковані за ігровими функціями:
- функція первинної соціалізації (сприяє входженню нового покоління в суспільство);
 - комунікативна (вводить людину в спілкування з іншими людьми);
 - діяльнісна (активізує взаємодію людей один з одним і навколишнім світом);
 - компенсаторна (відновлює енергію після психологічних навантажень);
 - виховна (створює умови для цілеспрямованого впливу на особистість людини, допомагає сформувати в ньому його особистісні якості);
 - дидактична (сприяє набуттю навичок і вмінь);
 - моделююча (сприяє створенню різних моделей ситуацій, дозволяє виявити варіанти подальшого розвитку);
 - розважальна та релаксаційна (засіб розваги і відпочинку);
 - розвиваюча (розвиває різні сфери особистості, в тому числі і різних сторін людського життя).

Саме розвиваюча функція гри є дуже актуальною для Вузів, де відбувається не тільки навчання, але і розвиток особистості студента. Можемо констатувати, що ігри, що пов'язані з навчанням, вже поступово зайняли своє місце в навчальному процесі Вузів. Але ігри розвивальні, що впливають на усвідомлення важливих особистісних проявів, патернів щодо прийняття рішень і т. п., ще не є розповсюдженими, а тільки з'являються на педагогічному горизонті. Такими є трансформаційні ігри.

Трансформаційні гри (ТІ) є настільними психологічними іграми. Одна з перших широко відомих ТІ – настільна гра, яка була розроблена в духовній громаді Фіндхорн в Північній Шотландії. Вона бере свій початок з ігор буддистських ченців, в яких вони символічно рухалися по життєвому шляху у вигляді мандали від страждань до просвітління. У громаді Фіндхорн цю гру пристосували до умов західних жителів і тепер люди з різних країн світу отримали можливість трансформувати свою свідомість, щоб прийти до наміченої мети. Гра символічно відображає можливості особистості в різних життєвих ситуаціях. Особистість може зробити масу спроб щодо досягнення мети, але справа не зрушиться з мертвої точки, хоча людина може володіти всім необхідним для того, щоб отримати бажане. І є кілька пояснень того, чому так відбувається:

- бажання (намір) невірно сформульовано;
- до нашого наміру є ще бажання, які суперечать цьому наміру. Утворюється неекологічність цілей;
- страхи, невпевненість, сумніви, відсутність достатнього рівня прагнення в отриманні бажаного;
- брак знань, досвіду, кваліфікації або інших складових для виконання наміри;
- виконання наміру може принести нам потім біль;
- наша свідомість не готова прийняти те, що має статися в тому обсязі, який ми б хотіли.

Причин може бути багато і складно зрозуміти самому, що і де ми робимо не так, хоча тільки ми самі знаємо відповіді на всі свої питання. Але нам заважає їх почути неспокійний розум, що піддає постійно сумніву все і вся. І тому необхідна допомога з боку, щоб показати нам, що саме заважає нам досягти бажаного. ТІ – один з відносно простих, цікавих і наочних способів не просто побачити, а прожити і подолати перешкоди в символічному вигляді.

На даному етапі в сучасному суспільстві ТІ набули поширення. З'явилося безліч модифікацій ТІ, наприклад: пов'язаних з бізнесом («CashFlow» – грошовий потік, коучинговагра «Ціль»), самовизначенням («Шлях до Мрії») и самопізнанням («7 печаток», «Ліла», «Код Крайона» та ін.), про відносини між чоловіком і жінкою (CALIX), конструктор відносин і багато інших. В Одесі виникла Всеукраїнська Національна Асоціація психологічних і трансформаційних ігор.

За нашим досвідом доволі ефективною є ТІ, що моделює для студента його професійне майбутнє та сприяє кар'єрному самовизначенню. Проблема майбутньої кар'єри є важливою для студентів останнього курсу навчання. Чим раніше, адекватніше молода людина орієнтується в питаннях побудови свого професійного життя, тим ефективніше його подальша професійна діяльність. Ми запропонували гру «Кігай» (призначення), що включає аналіз компетенцій студента, його життєвих вмінь щодо практичної орієнтації в цілях відносно професійного життя, побудови можливої кар'єри та життя в цілому.

Граючи в ТІ, студент може побачити з боку свої стереотипи, усвідомити свої обмежують переконання, зустрітися з тими перешкодами, які гальмують його в досягненні мети. Але за рахунок можливості погляду з боку, а також інструментарію гри та фасилітації ведучого (викладача) учасники гри часто можуть подолати ті перешкоди, які в житті здавалися абсолютно нездоланими. Гра – це відображення реальності, моделювання проживання важких ситуацій.

Автори ТІ стверджують, що варто приміряти будь-яку ситуацію, від управління великим бізнесом до візуалізації своєї мрії або цілі, і через час цей сценарій розіграється на життєвій майданчику. Гра – це тренування навичок. У ній розвиваються комунікабельність, усвідомленість, стійкість до стресів, бізнес-якості та ін. ТІ – найбільш легка, компактна і комфортна форма психологічного тренінгу [3].

Таким чином, суть психологічної трансформації в грі – в психологічній настройці свідомості і підсвідомості, докладному опрацюванні ситуацій, намірів, відносин, практично будь-який психологічної реальності особистості. По закінченні гри особистість відчуває себе оновленою, спокійною і впевненою у тому, що точно знає, чого хоче і твердо йде до своєї мети. Трансформаційна гра, виступає не тільки в ролі своєрідного тренажера, за допомогою якого можна отримати бажаний стан для діяльності, але і за допомогою якого можна наочно побачити те, як це станеться потім в звичайному житті, і тим самим допомагає уникнути помилок. В ході навчання у Вузів особистість вирішує свої соціалізаційні завдання, що пов'язані з переходом у дорослий мир: знайти роботу, знайти партнерів для життя, вирішити до чого прагнути. Усі ці складні питання можуть бути обіграні у ТІ. В ході гри молода людина може уточнити кар'єрні наміри, наглядно уявити питання щодо балансу «давати-брати» у професійному житті та у житті взагалі.

Список використаних джерел

1. Бех І. Д. Виховання особистості : у 2 кн. Кн. 2. Особистісно-орієнтований підхід: науково-практичні засади / І. Д. Бех. – Київ : Либідь, 2003. – 344 с.
2. Вербицкий А. А. Активное обучение в высшей школе: контекстный подход / А. А. Вербицкий. – М. : Высшая шк., 1991. – 204 с.
3. Геллер Е. Трансформационные игры сегодня [Электронный ресурс] / Е. Геллер. – Режим доступа: <http://sigmagames.eu/articles/33-articles/457-sigmatgames-geller-transform-igri.html>.

Одержано 19.02.2016

Обсуждаются функции интерактивных форм обучения в вузе. Рассматриваются возможности трансформационных игр, которые способствуют развитию личности студента, осознанию им профессионального будущего, его карьерному самоопределению.

Ключевые слова: интерактивные методы обучения, трансформационные игры, карьерное самоопределение студентов.

We discuss the function of interactive learning at the university. In particular transformational games contribute to the development of the personality student and professional awareness of his future career self-determination.

Keywords: interactive teaching methods, transformational games, career self students.



УДК 378.14

Сергій Борисович РЕШЕТНЯК,

кандидат філософських наук, доцент,
доцент кафедри соціології та психології факультету № 6 (права та масових комунікацій)
Харківського національного університету внутрішніх справ;

Олена Володимирівна РЕШЕТНЯК,

кандидат економічних наук,
доцент кафедри менеджменту ЗЕД та фінансів
Національного технічного університету «Харківський політехнічний інститут»

РОЗВИТОК ІНФОРМАЦІЙНОЇ КОМПЕТЕНТНОСТІ СТУДЕНТІВ У НАВЧАЛЬНОМУ ПРОЦЕСІ ВНЗ

Стаття присвячена аналізу проблем розвитку інформаційної компетентності студента в системі навчання у ВНЗ. Автори розглядають важливі напрямки цього процесу: впровадження в освітню практику інтерактивного навчання; розвиток партнерських відносин викладачів і студентів; активне включення в навчальний процес інтернет-технологій.

Ключові слова: студент, інформаційна компетентність, розвиток, навчальний процес, інтернет-технології.

Успіх молодого фахівця на сучасному ринку праці забезпечують його різноманітні особистісні компетенції. Серед них однією з важливих є інформаційна компетентність. Сьогодні як ніколи українське суспільство потребує освічених, креативних молодих людей, котрі чітко розуміють свої стратегічні цілі та методи досягнення, можуть самостійно знайти нову інформацію та приймати рішення, відрізняються мобільністю, динамізмом, конструктивністю в контексті реалізації свого професійного статусу.

Інформаційна компетентність сучасного спеціаліста є складним багатокомпонентним поняттям, яке не є однозначно визначеним. В науковому дискурсі інформаційна компетентність розглядається як поєднання таких складових: когнітивної, що відображає систему набутих знань, необхідних для творчого вирішення професійних завдань; діяльнісно-творчої, яка сприяє формуванню та розвитку у студентів різноманітних способів діяльності, необхідних для подальшої професійної самореалізації; особистісної, що проявляється в особистісних якостях суб'єкта й реалізується в соціальне замовлення «бути особистістю»; аксіологічної, яка реалізується в забезпеченні умов, що сприяють входженню студента до світу цінностей, що надають допомогу під час вибору найбільш значущих ціннісних орієнтацій [1]. На наш погляд, інформаційна компетентність означає здатність особистості вільно орієнтуватись в інформаційних потоках, уміння працювати з різними видами інформації, знаходити й відбирати необхідний матеріал, класифікувати його, узагальнювати, критично до нього ставитися, вирішувати будь-яку навчальну проблему на основі здобутих знань та демонструвати в процесі навчання високий рівень підготовки, учбової та наукової успішності.

На жаль, відсутність в багатьох випадках інформаційної компетентності випускників вишів є однією з ключових причин їх неуспішного працевлаштування на ринку праці. Сучасні роботодавці незадоволені рівнем інформаційної грамотності випускників, їх неспроможністю ефективно вирішувати необхідні завдання. Для багатьох студентів в процесі виконання навчальної та наукової роботи є проблемним підбирати матеріал; критично оцінювати інформаційні ресурси Інтернету; знаходити відмінності між піаром і правдивою інформацією; правильно та критично відбирати той чи інший матеріал; виокремлювати головне в контексті аналізу вибраної ним проблеми. Тому не дивно, що переважна більшість студентів (понад 90 %) використовують плагіат (форма академічного шахрайства) в тій чи іншій формі [2].

Багаторічний особистий досвід викладацької діяльності авторів, а також спілкування зі студентами, колегами та роботодавцями дозволяють зазначити, що інформаційна компетентність активно розвивається в навчальному процесі. Саме тому, що студент є не тільки здобувачем інформації, яка є головним підґрунтям його ефективної самостійної роботи, але й активним суб'єктом інтерактивного навчання безпосередньо в аудиторії. Тому пріоритетними напрямками розвитку інформаційної компетентності студентів є наступні: по-перше, впровадження в освітню практику креативного, інтерактивного навчання; по-друге, активне включення інтернет-технологій в навчальний процес; по-третє, розвиток партнерських відносин викладачів і студентів. Розглянемо їх більш докладно.

В основі інтерактивного навчання лежить діяльнісний підхід, метою якого виступає активізація творчого підходу студента до оволодіння змістовними характеристиками наукового знання. Відповідно до цього, завданнями інтерактивного навчання є: розвиток самостійності студентів у прийнятті методичних рішень і підготовки домашніх завдань; пошук і накопичення нової інформації, формування особистої критичної оцінки при аналізі та доборі навчального матеріалу, зміна акцентів уваги під час навчання з пошуку вірних відповідей на розвиток уміння вирішувати проблеми тощо.

Ще одним суттєвим напрямком розвитку інформаційної компетентності студента є активне впровадження в навчальний процес Інтернет технологій. Саме вони в освітній системі являються, в першу чергу, інструментарієм процесу пізнання та оволодіння інформацією. На жаль, практика використання Інтернет технологій у вузівському освітньому процесі свідчить про наявність протиріч між: традиційними видами учбово-методичного забезпечення та потребою практики в інноваційних формах використання Інтернет технологій в навчальному процесі; процесом інформатизації освіти та відсутністю загального підходу до навчання студентів сучасних освітніх закладів [3].

У вищих навчальних закладах існує чітке розуміння необхідності формування творчого, Інтернет-орієнтованого способу мислення студентської молоді. Але поки що робота в цьому напрямку йде дуже повільно. Процес побудови відповідної сучасної матеріальної бази вишів та навчання викладацького складу відбувається вкрай мляво. Це пов'язано, в першу чергу, з недостатнім рівнем розуміння адміністрацією ВНЗ ключової ролі та перспективності використання Інтернету в формуванні сучасного фахівця, низьким рівнем готовності викладачів кваліфіковано організувати самостійну роботу студентів за допомогою Інтернету. Але саме вищі навчальні заклади повинні в найближчий час активно запровадити в навчальний процес Інтернет технології. Всесвітня мережа з погляду її інформаційно-довідкової функції є принципово новою, унікальною освітньою системою, яку характеризують висока швидкість, динамізм, величезні масштаби та аудиторія. Навчальна функція Інтернету для своєї ефективної реалізації потребує зміни менталітету викладачів, більшої відкритості, переходу до інтерактивних методів навчання.

В контексті аналізу проблеми слід відзначити якісну нову роль університетської бібліотеки в розвитку інформаційної компетентності студентів. Сучасна бібліотека – це багатофункціональна, культурна інституція. Вона збирає, організовує і зберігає документоване знання, організує доступ до накопичених ресурсів, забезпечує навігацію у них, формує та задовольняє інформаційні потреби суб'єктів освітнього простору. Саме бібліотека повинна стати центром, що забезпечує студентам оперативний, вільний і комфортний доступ до навчальних інформаційних ресурсів. Важливу роль також відіграє безпосереднє консультування студентів щодо оцінки інформаційних ресурсів. Наприклад, Університет Штату Айова, в якому один з авторів неодноразово стажувався, розробив спеціальне покрокове керівництво для студентів по оцінюванню сайтів (EvaluatingWebsites: InformationLiteracy Guide), академічних книг та статей, а також використанню бази даних, розумінню авторських прав та плагіату (див.: <http://instr.iastate.libguides.com/infoliteracy>).

Розвитку інформаційної компетентності в навчальному процесі сприяють творчі домашні завдання; проектні завдання практичної спрямованості, розгляд кейсів, спільна наукова діяльність, використання мультимедійних презентацій викладачів та студентів. Проведенню інтерактивних занять зі студентами має передувати підготовчий період, під час якого викладач формулює чіткі інструкції щодо способу підготовки студентів до такого роду занять. Тут варто визначити такі етапи: обґрунтування теми для обговорення та переліку питань і понять, що досліджуватимуться на занятті; визначення переліку літератури, яку необхідно опрацювати; завдання повторити матеріал, опанований під час вивчення інших дисциплін (міжпредметні зв'язки) з вказівкою на перелік понять та термінів, що будуть використовуватися під час зайняття; ознайомлення з методикою організації та проведення занять, сценарієм та інструментарієм, що буде застосовуватися; підготовка необхідних технічних засобів навчання, наочності чи іншої атрибутивної символіки [4].

Інтернет підтримка навчального процесу може стати чинником розвитку інформаційної компетентності студентів при існуванні наступних умов: наявність у викладача мотивації до підготовки та проведення занять в інтерактивних формах; наявність у студентів вмінь та навичок користувача, достатніх для використання Інтернет підтримки; розробка викладачами відповідних методичних, інформаційних матеріалів, тестових завдань. Особливої значущості набуває важлива місія викладача – навчити студента займатися самоосвітою, стати його радником і консультантом.

Істотним фактором оптимізації розвитку інформаційної компетентності студентів виступає характер міжособистісного спілкування між викладачами і студентами, розвитку їх партнерських відносин. У сучасних умовах значно розширилися можливості зацікавленої, професійно-орієнтованої взаємодії викладача та студента, завдяки новим формам організації навчальної діяльності – таким активним методам навчання, як ділові ігри, тренінги, кейс-стаді, дискусії тощо. У будь-якому варіанті кожний учасник акту взаємодії має безліч можливостей більшою чи меншою мірою реалізувати свою інформаційну підготовленість, продемонструвати позицію, виявити ставлення до дослідницької проблеми. Переваги партнерства в процесі навчання очевидні: розвиток самостійності особистості студента, свобода чи незалежність в ухваленні рішень з приводу своєї участі та своїх дій, можливість виходити з власних мотивів, спиратися на власні способи діяльності, відносна незалежність від іншого [5].

Таким чином, ми розглянули деякі напрямки розвитку інформаційної компетентності студентів в вузівському навчальному процесі. Викладені матеріали не вичерпують проблеми повною мірою. Вона потребує подальшого вивчення.

Список використаних джерел

1. Тришина С. В., Хуторской А. В. Информационная компетентность специалиста в системе дополнительного профессионального образования [Електронний ресурс] /

С. В. Тришина, А. В. Хуторской // Интернет-журнал «Эйдос». – 2004. – Режим доступу: <http://www.eidos.ru/journal/2004/0622-09.htm>.

2. Академічна культура українського студентства: основні чинники формування та розвитку [Електронний ресурс]. – Режим доступу: <http://www.univer.kharkov.ua/images/redactor/news/2015-07-17/2015.pdf>.

3. Использование интернет-технологий при обучении студентов гуманитарных специальностей математическим дисциплинам [Електронний ресурс]. – Режим доступу: http://planetadisser.com/see/dis_96222.html.

4. Билина Ю. Л. Формування інформаційної компетентності майбутніх фахівців видавничої справи та редагування за допомогою інтерактивного методу навчання case-study [Електронний ресурс] / Ю. Л. Билина // Інженерні та освітні технології в електротехнічних і комп'ютерних системах. – № 4/2013 (4). – С. 40–46. – Режим доступу: http://eetecs.kdu.edu.ua/2013_04/EETECES2013_0405.pdf.

5. Атаманчук Ю. М. Партнерські відносини викладача і студента в навчанні: за і проти / Ю. М. Атаманчук // Педагогічна наука: історія, теорія, практика, тенденції розвитку. – 2009. – Вип. 4. http://intellect-invest.org.ua/ukr/pedagog_editions_e-magazine_pedagogical_science_arhiv_pn_n4_2009_st_1/.

Одержано 24.02.2016

Статья посвящена рассмотрению вопросов развития информационной компетентности студента в современном учебном процессе. Авторы рассматривают такие направления, как: внедрение в образовательную практику интерактивного обучения, развитие партнерских отношений преподавателей и студентов, активное использование интернет-технологий в учебном процессе.

Ключевые слова: студент, інформаційна компетентність, розвиток, навчальний процес, інтернет-технології.

This paper is devoted to the issue of development of student's informational competency in the learning process. The authors emphasize and discuss such directions as implementation of interactive teaching; developing of partnership relations between teachers and students; active use of internet technology in educational process.

Keywords: Student, informational competence, development, learning process, internet technology.



УДК 159.938.3-378

Тетяна Станіславівна САПЕЛЬНИКОВА,

кандидат психологічних наук, доцент,

доцент кафедри практичної психології

Української інженерно-педагогічної академії;

Карина Сергіївна ЛИСЕНКО,

студентка 4 курсу Української інженерно-педагогічної академії

ДОСЛІДЖЕННЯ РІВНЯ РОЗВИТКУ ПРОФЕСІЙНО ВАЖЛИВИХ ЯКОСТЕЙ МАЙБУТНІХ ПРАКТИЧНИХ ПСИХОЛОГІВ У ПРОЦЕСІ НАВЧАННЯ

В дослідженні було проведено аналіз розвитку деяких професійно важливих якостей особистості у студентів спеціальності практична психологія Української інженерно-педагогічної академії. В дослідженні приймали участь студенти з першого по четвертий курс. Досліджувались такі якості як емпатія, воля, професійна спрямованість, вираженість акцентуації характеру в контексті потенційної конфліктності

особистості. Проведені дослідження дали можливість виявити, що рівень вираженості досліджуваних професійно важливих якостей знаходиться на достатньо високому рівні.

Ключові слова: професійна спрямованість особистості, психологічна установка, волевільні якості особистості, емпатійні якості особистості.

Актуальність. На сучасному етапі розвитку суспільства в нашій країні значимість професійної спрямованості для становлення особистості в професії неможливо недооцінювати, адже вона не тільки визначає психологічний склад особистості, обумовлюючи його індивідуальну і типову своєрідність, від якої залежить формування та реалізація здібностей людини, але й впливає на мотиви та ефективність професійної діяльності в цілому

Проблеми професійної спрямованості особистості розглядалися в багатьох працях психологів і педагогів. Основними напрямками досліджень у цій області є:

– визначення контексту та властивостей професійної спрямованості (В. А. Сластьонін, Н. Д. Левітов, Ф. Н. Гоноволін, А. І. Щербаков, П. А. Шавірі, Г. Д. Бабушкін); дослідження змісту, шляхів формування, структури професійної спрямованості (С. Х. Асадулін, Л. І. Божович, Є. Р. Горелова, Т. С. Деркач, Н. Н. Дороніна, М. І. Дьяченко, С. А. Зімічева, Н. В. Кузьміна, А. Н. Леонтьєв, Б. Ф. Ломов, В. Г. Маралів, Т. П. Маралового, Л. М. Мітіна, Е. М. Нікіреєв, С. Л. Рубінштейн, О. П. Сейтешевтайн);

– вивчення етапів становлення та рівнів сформованості професійної спрямованості (І. Ю. Биргазов, А. С. Городничева, Т. Д. Дубровицька, Т. М. Качікеєв, С. К. Морозов, Е. М. Нікіреєв);

– розробка критеріїв оцінки професійної спрямованості та методів її діагностики (Є. П. Ільїн, Н. Кузьміна, А. А. Реан, В. П. Симонов, А. І. Щербаков, П. А. Шавірта).

Можна сказати, що професійна спрямованість – це провідна системоутворююча властивість особистості, яка має багатокомпонентну структуру: інтерес до професії; нахил займається з нею; наявність уявлень про цілі професійної діяльності; наявність мотивів, які спонукають до даного виду діяльності. При високому рівні спрямованості діяльність для людини є бажаною, цікавою та потрібною, а при низькому рівні людина відчуває потребу не стільки в діяльності, а скільки пов'язаних з нею різноманітних обставинах [1; 2].

Розглядаючи саме складові професійної спрямованості, треба згадати про когнітивний, операційний, комунікативний та моральний компоненти. Під когнітивним компонентом мається на увазі теоретичне та практичне накопичення знань. Операційний компонент полягає в оволодінні професійними навичками, інструментарієм та техніками не тільки в теоретичному а й в практичному аспектах [2–4]. Основа комунікативного компоненту, полягає в орієнтації професійного спілкування. Комунікативний передбачає не тільки вміння вести діалог з клієнтом а й орієнтацію на партнера комунікації як рівноправного суб'єкта спілкування. Моральний компонент професійної спрямованості за основу має емоційну складову: вміння володіти власними почуттями та емоційними станами та діями. Моральний компонент виступає одним з основних. Існують декілька помилкових точок зору щодо особистісних моральних компонентів практичного психолога.

Мета. В нашому дослідженні ми ставили за мету виявити рівень розвитку професійної спрямованості майбутніх практичних психологів, студентів Української інженерно-педагогічної академії, визначити рівень розвитку деяких складових частин, які є важливим компонентом професійно необхідних якостей психологів. Досліджуваними були студенти 1, 2, 3 та 4 курсів спеціальності «практичний психолог».

Методичним апаратом дослідження нами було вибрано ряд тестових методик, а саме: Диференційно-діагностичний опитувальник (ДДО) Є. О. Клімова; Комунікативні та організаторські здібності (КОС); Тест «Анаграми»; Тест на вміння слухати; Тест самооцінка терплячості Є. П. Ільїна, Є. К. Феценко; Тест на визначення наполегливості Є. П. Ільїна, Є. К. Феценко; Методика діагностики рівня емпатичних здібностей В. В. Бойко, було застосовано математичні методи обробки даних, статистичний аналіз; Тест на акцентуацію характеру за К. Леонгардом.

Аналіз результатів (ДДО) Є. О. Клімова не показав статистично значущих відмінностей, але переважаючими у студентів всіх курсів є спрямованість типу «Людина – людина».

Таблиця 1.1

Середні показники студентів I, II, III та IV курсів за методикою Диференційно-діагностичного опитувальника (ДДО) Є. О. Клімова

Типи професій	Середнє значення		Значення t-критерія	p	Середнє значення		Значення t-критерія	p	Середнє значення		Значення t – критерія	P
	I курс	II курс			II курс	III курс			III курс	IV курс		
Л – П	3,55	2,98	0,19	-	2,98	4,33	0,95	-	4,33	3,33	0,03	-*
Л – Т	2,81	3,18	0,39	-	3,18	2,75	0,39	-	2,75	2,53	0,36	-
Л – Л	6,22	5,22	0,53	-	5,22	5,45	0,01	-	5,45	6	0,17	-
Л – Зн. О.	2,36	3,92	0,10	-	3,92	2,45	0,61	-	2,45	3,73	0,01	-
Л – Худ. О.	5,33	4,19	0,97	-	4,19	4,65	0,59	-	4,65	5,26	0,19	-

Примітка: * – відсутність статистично значущих розбіжностей

За допомогою методики комунікативні та організаторські здібності (КОС) було виявлено, що існує розбіжність шкали комунікативних здібностей та шкали організаційних здібностей у студентів III та IV курсів на статистично значущому рівні при $p = 0,05$ ($t = 2,42$) та при $p = 0,01$ ($t = 3,12$). Це означає, що у студентів III курсів комунікативні та організаторські здібності набагато менше розвинуті, ніж у студентів IV курсів.

Тестова методика «Уміння слухати» показала, що між студентами усіх курсів не існує розбіжності показників шкал, але студенти III курсу здатні більше дослухатися до людей, аніж студенти IV курсів.

Результати рівня емпатійних якостей надані в таблиці 1.2.

Таблиця 1.2

Оцінка параметрів емпатичних здібностей у студентів-психологів III та IV курсів за методикою В. В. Бойко

Показники шкал	Середнє значення		Значення t-критерія	P	Середнє значення		Значення t-критерія	P	Середнє значення		Значення t-критерія	P
	I курс	II курс			II курс	III курс			III курс	IV курс		
1. Рац. канал	3,42	3,18	0,46	-	3,18	2,91	0,12	-	2,91	3,26	0,21	.*
2. Емоц. канал	3,62	2,98	0,39	-	2,98	3,55	0,69	-	3,55	3,42	0,37	-
3. Інтуїт. канал	3,67	2,19	0,21	-	2,19	3,18	0,91	-	3,18	3,86	0,11	-
4. Параметри, що сприяють емпатії	3,53	3,47	0,58	-	3,47	3,55	0,81	-	3,55	4,33	0,05	-
5. Проникаюча здатність в емпатії	3,85	3,65	0,39	-	3,65	3,05	0,21	-	3,05	4,06	0,22	-
6. Ідентиф.	3,75	3,50	0,19	-	3,50	3,29	0,14	-	3,29	4,01	0,18	-

Було проведено тестування на самооцінку терплячості та на визначення наполегливості Є. П. Ільїна, Є. К. Феценко. Терплячість та наполегливість розглядалась нами в контексті розвитку вольових якостей майбутніх психологів. Результати даних зазначили, що не існує розбіжності на статистично значущому рівні

між вибраними тестами, а це означає, що між студентами всіх курсів не існує відмінності в цих якостях.

Для визначення характерологічних особливостей студентів був проведений тест на акцентуацію характеру за К. Леонгардом, результати якого наведені в графіку 1.1.

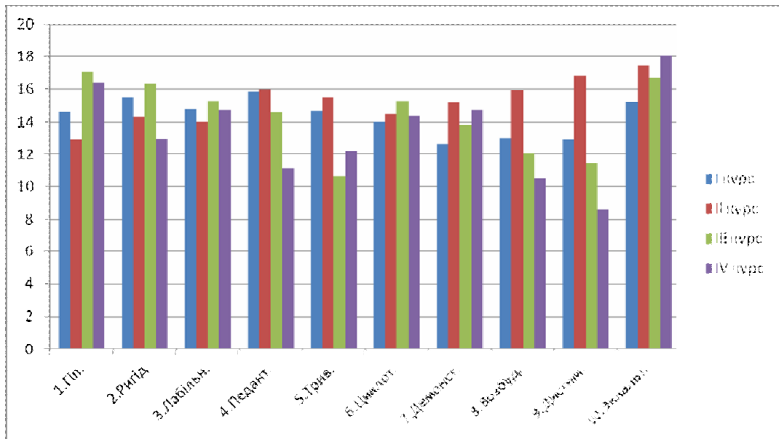

Графік 1.1. Середні показники студентів I, II, III та IV курсів за тестом на акцентуацію характеру К. Леонгарда

Аналіз рівня вираженості акцентуованих рис показав, що найбільш вираженими акцентуаціями є гіпертимність, екзальтованість, ригідність, але і вони знаходяться на середньому рівні.

Таким чином, узагальнюючи результати проведеного дослідження, можна зробити загальний висновок, що студенти як молодших так і старших курсів (з I по 4 курс) спеціальності «практична психологія» в цілому показали досить високий рівень розвитку таких професійно важливих якостей як емпатія, вербальний інтелект, а також достатньо високий рівень розвитку таких волевих якостей як терплячість і наполегливість. При дослідженні акцентуованих рис характеру отримані данні дозволяють констатувати середній рівень розвитку акцентуацій, відсутність явно виражених потенційно конфліктних особистостей. Загальне спрямування на діяльність людина-людина показала співпадіння з вибором майбутньої професії практичний психолог у студентів. Взагалі можна констатувати, що рівень вираженості професійно важливих якостей має тенденцію до позитивної динаміки.

Список використаних джерел

1. Бочарова С. П., Кисель С. Г. О соотношении мнемических и типологических свойств в структуре личности / С. П. Бочарова, С. Г. Кисель // Третьи международные научные Ломовские чтения «Принцип системности в современной психологической науке и практике». – М. : РАН, 1996. – Т. 4. – С. 113–114.
2. Бочарова С. П. Память в процессах обучения и профессиональной деятельности / С. П. Бочарова. – Тернополь : Астон, 1998. – 375 с.
3. Гуревич К. М. Профессиональная пригодность и основные свойства нервной системы / К. М. Гуревич. – М. : Наука, 1970. – 217 с.
4. Сапельникова Т. С. Психологічні механізми формування професійної спрямованості особистості / Т. С. Сапельникова // Матеріали IV Харківської наук.-практ. психол. конф.

«Актуальні напрями сучасної практичної психології і психотерапії», Харків, 1 груд. 2012 р. – С. 103–105.

Одержано 17.02.2016

В исследовании был проведен анализ развития профессионально важных качеств личности у студентов специальности практическая психология Украинской инженерно-педагогической академии. В исследовании принимали участие студенты с первого по четвертый курс. Исследовались такие качества как эмпатия, воля, профессиональная направленность, выраженность акцентуаций характера. Проведенные исследования позволили выявить, что уровень выраженности исследуемых профессионально важных качеств находится на достаточно высоком уровне и имеет тенденцию к положительной динамике.

Ключевые слова: профессиональная направленность личности, психологическая установка, волевые качества личности, эмпатические свойства личности.

The research analyses the development of some professionally-important skills of practical psychology students of Ukrainian Engineering and Pedagogical Academy. The first to the fourth year students took part in the research. The analysis of such qualities as empathy, commitment, professional orientation, the level of character accentuation showed that the level of intensity of professionally-important qualities is quite high and has positive dynamic.

Keywords: professional orientation, personality orientation, mental set, volitional powers, empathic qualities.



УДК 59.9

Тетяна Василівна СЕЛЮКОВА,

старший викладач кафедри психології діяльності в особливих умовах
Національного університету цивільного захисту України

ОСОБЛИВОСТІ АГРЕСИВНОСТІ ТА КОНФЛІКТНОСТІ У КУРСАНТІВ НУЦЗУ З РІЗНИМ РІВНЕМ СУБ'ЄКТИВНОГО КОНТРОЛЮ

У тезах надаються результати дослідження особливостей агресивності та конфліктності у майбутніх працівників ДСНСУ з різним рівнем локусу контролю.

Ключові слова: агресивність, конфліктність, локус контролю.

В сучасних умовах розвитку нашої країни на передній план виступають проблеми, пов'язані з формуванням всебічно розвиненої особистості майбутнього працівника ДСНСУ. Така особистість має бути здатною адекватно сприймати зміни в суспільному житті, проявляти свідому активність, спрямовану на приведення внутрішніх резервів у відповідність до зовнішніх умов. Працівник ДСНС повинен уміти ухвалювати рішення, нести за них відповідальність, уміти долати внутрішні і зовнішні бар'єри, тобто, у працівника ДСНС повинні бути сформовані якості особистості, що дозволяють йому бути успішним та ефективно виконувати свою діяльність.

На ефективність виконання службових обов'язків безпосередньо впливають такі характеристики як агресивність та конфліктність. Агресивна поведінка виявляється в багатьох людей як відображення їх безпосередності та імпульсивності. Однак у певній категорії особистостей агресія як стійка форма поведінки не лише зберігається, а й розвивається, трансформуючись у стійку рису особистості – агресивність. Як наслідок, знижується продуктивний потенціал людини, звужуються можливості повноцінної комунікації, деформується її особистісний розвиток [4]. Н. Д. Левітов виділяв в

агресивному стані пізнавальний, емоційний і вольовий компоненти. До вольового компоненту автор відносить цілеспрямованість, рішучість, наполегливість, у ряді випадків – ініціативність і сміливість [3]. Агресія допомагає адаптуватися до складних, екстремальних умов праці та до напруженого режиму, що являється головними характеристиками діяльності працівників ДСНСУ. Співробітник ДСНСУ повинен володіти певним рівнем агресивності, достатнім для активних дій у роботі в надзвичайних або екстремальних умовах, при цьому вміти контролювати свої емоції в повсякденному житті.

Проблема конфліктів у міжособистісних відносинах залишається значущою для всіх сфер діяльності, у тому числі для роботи в ДСНС. Властивостям особистості в конфлікті належить найважливіша роль, тому необхідно виявляти і враховувати особистісні особливості людей, які виступають центральною ланкою конфлікту. Однією з таких особливостей являється конфліктність особистості, що характеризує рису характеру або їх комплекс як інтегративну особистісну властивість, що відбиває частоту вступу в міжособистісні конфлікти [2]. У конфліктних ситуаціях майбутнім працівникам ДСНС необхідний не тільки певний обсяг теоретичних знань про причини виникнення і способи вирішення конфліктів, а й практичні навички управління і регулювання конфліктами, де застосовуються індивідуальні стратегії поведінки в конфліктних ситуаціях.

Не останню роль у вирішенні проблем набуває дослідження такого фундаментального утворення особистості як локус контролю (ЛК). Сутність «локусу контролю» в психологічній літературі визначається як поняття, що характеризує властивість особистості приписувати свої успіхи чи невдачі внутрішнім, або зовнішнім факторам. Виділяються два крайні типи ЛК: інтернальний і екстернальний. Відношення людини до своєї діяльності та умов праці, її екстернальність чи інтернальність, мають значний вплив на успішність такої діяльності та на ефективність її організації. Люди, які покладаються на себе в процесі життєдіяльності, тобто інтернали, є більш активними, відповідальними та схильними до прийняття більш адекватних рішень ніж екстернали [1].

Дослідження проводилось на базі Національного університету цивільного захисту України. У якості респондентів виступили курсанти НУЦЗУ, загальна кількість респондентів 80 осіб. Методики: РСК Дж. Роттера, «Особистісна агресивність і конфліктність» Є. П. Ільїна і П. А. Ковальова, тест К. Томаса на оцінку стилів поведінки в конфліктній ситуації, «Тест агресивності» Л. Г. Почебут.

За допомогою методики Дж. Роттера були отримані результати, які дозволили нам виділити групи досліджуваних з екстернальним та інтернальним типом локусу контролю.

Дослідження агресивності у майбутніх працівників ДСНС виявило, що в цілому і у екстерналів, і у інтерналів позитивна агресивність переважає над негативною агресивністю. Позитивна агресивність виражається у непоступливості в професійній діяльності та повсякденному житті, наполегливій неворожій самозахисній поведінці, спрямованій на досягнення мети, результату. Достовірної різниці між групами за цим показником не виявлено. В обох групах переважає середній рівень агресивності. Такі результати ми можемо пояснити рівнем культури та освіти та особливостями розвитку особистості. Визначається достовірна різниця між групами за показниками високого рівня агресивності ($p < 0,01$). Екстреналам вірогідно більш властивий високий рівень агресивності, бо вони набагато сильніше піддаються соціальному впливу, залежать від думки оточуючих, але при цьому болісно реагують на оцінки власної особистості.

При дослідженні форм прояву агресивності було виявлено достовірну різницю за шкалами «предметна агресія» ($p \leq 0,05$) та «самоагресія» ($p \leq 0,05$). Інтернали більш

схильні до прояву агресії на оточуючі предмети. Можливо, що вони розглядають агресію просто як ще один спосіб впливу на хід свого життя, наприклад, як на засіб досягнення бажаних цілей і тому намагаються не проявляти свою агресивність на оточуючих людей. Екстернали більш схильні до прояву самоагресії, яка може проявлятися у самозвинуваченнях, самоприниженні. Це, можливо, пов'язано з тим, що екстернали суб'єктиви завжди знаходяться в ситуаціях більшої невизначеності, ніж інтернали, так як вони здатні менш контролювати події свого життя, а залишають все на хід обставин, випадків та ін.

Оскільки праця майбутніх працівників ДСНС потребує постійного контакту з людьми, що знаходяться в стресовій ситуації, колегами, а також має значення і мінімальній досвід роботи, тому такі умови можуть впливати на зростання конфліктності. Було виявлено достовірну різницю між двома досліджуваними групами за шкалою «запальність» ($p \leq 0,01$). Це свідчить про те, що екстернали більш запальні, схильні до гарячості, гнівливості. Легко, швидко переходять в сильне (зазвичай короткочасне) роздратування. За рівнями конфліктності: досліджувані з інтернальним типом ЛК отримали вірогідно нижчі показники конфліктності. Це можна пояснити тим, що інтернал вважає, що його дії впливають на події, які відбуваються з ним, тобто відчуває відповідальність за все і шукає причини невдачі в собі, це веде до чуйності по відношенню до ситуації спілкування, зниження конфліктності. Випробувані з екстернальним ЛК отримали вірогідно більш високі показники конфліктності. Це можна пояснити тим, що особистість виходячи з власного досвіду, не бачить зв'язку між власними діями і подіями життя, покладається на випадок або долю, то і не вважає за необхідне якимось стежити за поведінкою і співвідносити його з очікуваннями групи.

Конфліктність характеризується спрямованістю реакцій в «гострій» ситуації. Саме тому ми дослідили особливості вибору стилю поведінки в конфліктній ситуації за методикою К.Томаса. Було виявлено достовірну різницю між двома досліджуваними групами за шкалами «суперництво» ($p \leq 0,05$) та «приспособлення» ($p \leq 0,05$). Переважаючим типом регулювання конфліктів у інтерналі є суперництво, тобто вони виявляють виняткову зацікавленість у досягненні власних цілей, як правило, за рахунок нав'язування іншій стороні пріоритетне для себе рішення. Дана стратегія найбільш ефективна в надзвичайних ситуаціях, коли потрібно негайно прийняти життєво важливе рішення, при проведенні непопулярних заходів: встановленні правил, підтримці дисципліни, тощо. Переважаючим типом врегулювання конфліктів у екстерналі є приспособлення, тобто вони спрямовані на відмову від боротьби. Вони усвідомлюють наявність зовнішнього конфлікту та намагаються до нього пристосуватись. Ця стратегія не ефективна в умовах роботи в екстремальних чи надзвичайних ситуаціях.

Список використаних джерел

1. Бажин Е. Ф. Метод исследования уровня субъективного контроля / Е. Ф. Бажин, Е. А. Голькина, А. М. Эткинд // Психологический журнал. – 1984. – Т. 5, № 3. – С. 152–162.
2. Гришина Н. В. Психология конфликта / Н. В. Гришина. – СПб.: Питер, 2000. – 464 с.
3. Левитов Н. Д. Психическое состояние агрессии / Н. Д. Левитов // Вопросы психологии. – 1972. – № 6. – С. 168–173.
4. Реан А. А. Агрессия и агрессивность личности / А. А. Реан // Психологический журнал. – 1996. – № 5. – С. 24–28.

Одержано 04.02.2016

В тезисах предоставляются результаты исследования особенностей агрессивности и конфликтности у будущих работников ГСЦСУ с разным уровнем локуса контроля.

Ключевые слова: агрессивность, конфликтность, локус контроля.

In thesis features available research results aggression and conflict in the future SES of Ukraine workers with different levels of locus of control.

Keywords: aggression, conflict, locus of control.



УДК 159.9.01

Олександр Миколайович СОЛОХІН,

викладач психології циклової комісії гуманітарних та суспільних дисциплін
Харківського машинобудівного коледжу

ОСОБЛИВОСТІ ФОРМУВАННЯ МОТИВАЦІЇ У СТУДЕНТІВ ЮНАЦЬКОГО ВІКУ ПІД ЧАС ВИКЛАДАННЯ ПСИХОЛОГІЇ У КОЛЕДЖІ

У статті розглядається формування повноцінних мотивів навчальної діяльності. Визначені особливості мотивації студентів юнацького віку та способи підвищення навчальної мотивації під час викладання психології у коледжі.

Ключові слова: мотивація, мотив, мотиваційна сфера, мотиватори, навчальна діяльність.

На сучасному етапі соціально-економічного розвитку суспільства виникає проблема підвищення ефективності навчальної діяльності на всіх рівнях освіти. В останні роки у вузівській педагогіці приділяється особлива увага питанням мотивації навчальної діяльності студентів, оскільки вона свідчить про якість навчальної діяльності. Великий вклад в вивчення особливостей мотивації учбової діяльності внесли А. К. Маркова, А. Т. Матіс, Ю. Б. Орлов, М. В. Матюшкіна та інші [6, с. 112].

Під впливом мотивації формується світоглядна позиція особистості, поведінкові реакції, внутрішній емоційний стан, який впливає на уявлення людини не лише про навколишній світ, а і на власний внутрішній світ, на адекватну оцінку ситуації і адекватне її сприйняття. Складність проблеми мотивації студентів до навчання обумовлює множинність розуміння її суті, природи, структури, функцій.

Знання мотиваційної основи конкретного процесу навчання рівносильно знанню рушійної сили цього процесу. Ніякий, навіть дуже кваліфікований викладач, не досягне бажаного результату під час викладання психології, якщо зусилля його не будуть узгоджені з мотиваційною основою конкретного процесу навчання.

У системі навчальних мотивів студентів присутні як внутрішні мотиви навчальної діяльності, так і мотиви, які є зовнішніми по відношенню до навчальної діяльності. Одним з основних завдань вузівського викладання є підвищення внутрішньої мотивації, змістовно близької до навчальної діяльності.

З багатьох мотивів, що спонукають навчальну діяльність, завжди можна виділити мотив, що займає домінуюче положення, який стає смислотворючим, тобто визначає загальну спрямованість навчальної діяльності, її місце в системі відношень і цінностей людини. Інші мотиви займають підпорядковане положення, виконуючи функцію додаткових стимуляторів навчання.

З точки зору В. А. Якуніна та Н. В. Нестерової мотиви стають умовою формування навчальної діяльності студентів, коли вони відповідають таким вимогам:

- у структурі мотивів переважає, домінує внутрішня мотивація, змістовно пов'язана з навчальною діяльністю;
- навчальні мотиви глибоко усвідомлені і стійкі (сила мотиву);
- навчальні мотиви реально діють, актуалізуються в поведінці, у навчальних діях [1].

На базі загальної мотивації учбової діяльності (професійною, пізнавальною, прагматичною, суспільно-громадською і особисто-престижною) у студентів з'являється певне відношення до різних учбових предметів. Воно обумовлюється: важливістю предмету для професійної підготовки; інтересом до певної галузі знань і до даного предмету як її частини; якістю викладання (задоволеністю заняттями по даному предмету); мірою труднощі оволодіння цим предметом виходячи з власних здібностей; взаєминами з викладачем даного предмету.

Всі ці мотиватори можуть знаходитися в різних відносинах один з одним (взаємодія або конкуренція) і мати різний вплив на навчання, тому повне уявлення про мотиви учбової діяльності можна отримати, тільки виявивши значущість для кожного учня всіх цих компонентів складної мотиваційної структури. Це дозволить встановити і мотиваційну напруженість у даного суб'єкта, тобто суму компонентів мотиву учбової діяльності: чим більше компонентів обумовлює цю діяльність, тим більше у нього мотиваційна напруга [5, с. 39].

Становленню мотивації професійного учня в студентському віці сприяє ряд особливостей студента: потреба в життєвому самовизначенні і зверненість планів в майбутнє, осмислення з цих позицій сьогодення; становлення соціальних мотивів громадянського обов'язку, віддача суспільству; тенденція до усвідомлення свого світогляду як сплаву соціальних і пізнавальних мотивів, орієнтації. Зміна учбової мотивації пояснюється потребою в самоусвідомленні себе як цілісної особи, оцінці своїх можливостей у виборі професії, в самоусвідомленні своєї життєвої позиції, необхідністю самообмеження як зворотної сторони самовизначення; становлення цілепокладення – перехід від передбачуваних перспективних цілей до реальних, ухвалення рішень, що стосуються не тільки себе, але і інших; інтересом до всіх форм самоосвіти; чітко вираженим виборчим характером мотивів і цілей під кутом зору вибору професії; стійкістю інтересів, їх відносній незалежності від думки тих, що оточують [3, с. 26].

Становлення мотивації навчання затруднене стійким інтересом до одних предметів з поганим засвоєнням інших предметів; незадоволеністю одноманітністю форм учбових занять, відсутністю творчих і проблемно-пошукових форм учбової діяльності. Негативно відбивається на формуванні і стійкості учбової мотивації негативне відношення до форм жорсткого контролю з боку викладача.

В процесі навчання в системі професійної освіти, у студентів продовжують розвиватися широкі пізнавальні мотиви – інтерес до нових знань, подолання труднощів в ході їх добування. Інтерес до знань стає глибшим, зачіпає не тільки закономірності учбового предмету, але і основи наук [6, с. 95].

Формування повноцінних мотивів навчальної діяльності багато в чому залежать від взаємин між викладачем та студентом, які регулюються педагогічним тактом викладача. Ніщо в роботі викладача не повинно викликати у студента сумніви і упередження. Справжній викладач кожним своїм словом і дією має переконувати їх у своїй щирості, доброзичливості і справедливості. Тільки за таких умов можна виховати позитивні мотиви до навчання, як до відповідальної, цікавої співпраці. Поведінка викладача, його моральне обличчя – все це важливі фактори виховання позитивного мотиву до навчання.

На заняттях, як правило, психологія вивчається через систематичне теоретичне вивчення і практику під керівництвом викладача. Це означає, що використовується комунікативний підхід до навчання психології – це навчання спілкування, бажана мета при цьому – комунікативна компетенція майбутніх фахівців [7, с. 68].

Приведемо декілька способів підвищення навчальної мотивації:

– при навчанні необхідно враховувати запити, інтереси і прагнення студентів. Необхідна умова для формування мотивації до навчання та пізнавальної діяльності в

студентів – можливість проявити в навчанні розумову самостійність та ініціативність. Чим активніші методи навчання, тим легше викликати інтерес до навчання;

- непохитна цікавість має бути основним фактором у процесі навчання.
- включення студентів у колективну діяльність через організацію роботи в групах, ігрові та змагальні форми, взаємоперевірку, колективний пошук вирішення проблеми;
- незвичайна форма подання навчального матеріалу;
- постійно та пильно слідкувати за досягненнями у навчанні та відзначати їх;
- не карати за невдачу, невдача сама по собі є покаранням. Страх і напруженість ускладнює процес навчання. Невдачі знижують мотивацію.
- розвивати віру в себе у студентів (в своїй здатності контролювати ситуацію, у свою здатність вчитися краще) і очікування гарного результату від навчальної діяльності;
- не забувати про рефлексію: через оцінку власної діяльності і діяльності інших, оцінку результату діяльності, питання, що потребують багатоваріантних відповідей;
- з'ясувати, що є причиною низької мотивації студентів: невміння вчитися або помилки виховного характеру [5, с. 73].

Вивчивши проблему мотивації до навчання та професійного розвитку під час занять з психології, можна зазначити, що можливостей та технологій для підвищення мотивації існує дуже багато, але однієї «ідеальної» на всі випадки, просто не існує. Багато чинників впливають на спонуку конкретного студента до праці і навчання: інтерес до предмету, сприйняття його повноцінності, загальне бажання виконувати поставлені задачі, впевненість в собі і відчуття власної гідності, так само, як і терпіння та наполегливість, але не всі студенти мотивовані однаковими цінностями, потребами, бажаннями. Тому кожному педагогу потрібно розуміти: викладач повинен розвивати у студентів відчуття впевненості та успішності, встановлювати важкі, але досяжні цілі, створювати атмосферу конкуренції, регулювати підбір завдань так, щоб постійно підтримувати оптимальну мотивацію до використання свого потенціалу в області спонукання студентів до навчання.

Список використаних джерел

1. Асеев В. Г. Мотивация учебной деятельности и формирование личности / В. Г. Асеев. – М., 1996. – С. 29.
2. Ильин Е. П. Мотивация и мотивы / Е. П. Ильин. – Спб. : Питер, 2000. – 512 с. – (Мастера психологии).
3. Климов Е. А. Психология профессионального самоопределения / Е. А. Климов. – Ростов н/Д : Феникс, 1996. – 512 с.
4. Лапкин М. М. Мотивация учебной деятельности успешности обучения студентов в вузе / М. М. Лапкин, Н. В. Яковлева // Психологический журнал. – 1996. – Т. 14, № 4. – С. 49–55.
5. Маркова А. К. Формирование мотивации учения / А. К. Маркова, Т. А. Матис, А. Б. Орлов. – М. : Просвещение, 1990. – 302 с. – (Психол. наука – школе).
6. Немов Р. З. Психологические механизмы мотивации человека / Р. З. Немов, О. В. Овчинникова, В. К. Виллонас. – М. : Изд-во МГУ, 1990. – 288 с.
7. Педагогическая психология / под ред. Н. В. Клюевой. – М. : Владос-Пресс, 2003. – 400 с.

Одержано 05.02.2016

В статье рассматривается формирование полноценных мотивов учебной деятельности. Определены особенности мотивации студентов юношеского возраста и способы повышения учебной мотивации во время преподавания психологии в колледже.

Ключевые слова: *мотивация, мотив, мотивационная сфера, мотиваторы, учебная деятельность.*

The article deals with the formation of high-grade motives of educational activity. The features of motivation of students of youthful age and ways to improve learning motivation in teaching psychology in college.

Keywords: *motivation, motive, motivational sphere, motivators, educational activity.*



УДК 159.9

Лариса Олександрівна СОЛОХІНА,

старший викладач кафедри соціології та психології факультету № 6 (права та масових комунікацій) Харківського національного університету внутрішніх справ

ДЕЯКІ ОСОБЛИВОСТІ ОПАНОВУЮЧОЇ ПОВЕДІНКИ СТУДЕНТІВ ПЕРШОГО КУРСУ ХНУВС

Опановуюча (копінг) поведінка є індивідуальним способом взаємодії людини з важкою життєвою ситуацією, вимоги якої перевищують ресурси особистості. Актуальність дослідження опановуючої поведінки студентів I курсу обумовлена тим, що початок навчання у вузі супроводжується адаптаційним періодом, коли відбувається входження в нову соціальну ситуацію розвитку. У тезах викладені особливості копінг-стратегій студентів-юристів та психологів.

Ключові слова: *опановуюча поведінка, копінг, пристосування, розв'язання проблеми, копінг-стратегії.*

Сучасна людина щодня стикається із цілим рядом стресогенних ситуацій, у зв'язку з чим зростає навантаження на механізми, що дозволяють вирішувати проблемні ситуації, передбачати їхнє виникнення й знімати психічну напругу, що виникає в результаті впливу різних стресорів. Опановуюча (копінг) поведінка є індивідуальним способом взаємодії людини з важкою життєвою ситуацією, вимоги якої перевищують ресурси особистості [3, с. 213].

Проблема опановуючої поведінки особистості у важких життєвих ситуаціях виникла у психології в ХХ століття. У зарубіжній психології вивченням різних аспектів опановуючої поведінки займалися Н. Хаан, Р. Лазарус і С. Фолкман, Р. Моуз та інші. Так, наприклад, Н. Хаан трактує як специфічний его – механізм, до якого людина вдається з метою позбавлення від внутрішньої напруги. Р. Моуз, визначає «coping» в термінах рис особистості – як відносно постійну схильність відповідати на стресові події певним чином. Р. Лазарус і С. Фолкман вважають, що «coping» повинен розумітися як динамічний процес, специфіка якого визначається не тільки ситуацією, але і стадією розвитку конфлікту, зіткнення суб'єкта із зовнішнім світом [2, с. 11]. У вітчизняній психології поняття «опановуюча поведінка» розглядали такі учені як Л. І. Анциферова, В. А. Бодров, Р. М. Грановська, А. В. Лібін, А. В. Лібіна, С. К. Нартова-Бочавер, І. М. Нікольська та інші [5, с. 20].

Існує широкий діапазон стратегій подолання стресу, систематизація та опис яких представлені в ряді робіт, але до теперішнього часу відсутня єдина класифікація копінга. Кожен спосіб психологічного співволодіння специфічний, визначається суб'єктивним значенням пережитої ситуації і відповідає переважно одним із завдань – вирішення реальної проблеми або її емоційного переживання, коригування емоційного стану або регулювання взаємовідносин з людьми. Механізм реалізації цих зусиль заснований на процесах когнітивного оцінювання стресогенної ситуації і особистих ресурсів. Тому Биллинг і Мус виділили активні і пасивні форми подолання з фокусом реакцій на емоцію або на проблему [3, с. 220].

Численні дослідження по вивченню копінг-стратегій показують, що перевага активних стратегій, будь то поведінкові або емоційні – є кращими способами взаємодії

із стресовими подіями. Тоді як, перевага унікаючих стратегій – с психологічним чинником ризику для несприятливих відповідей на стресові події життя [1, с. 17].

Актуальність дослідження опановуючої поведінки студентів обумовлена тим, що навчання у ВНЗ супроводжується переживанням різних стресових ситуацій, пов'язаних з навчальним процесом та особистими взаєминами. Найбільш важким є адаптаційний період, коли відбувається входження в нову соціальну ситуацію розвитку. Кризовість даного періоду підтверджують об'єктивні показники, такі, як велика кількість відрахувань студентів, а також суб'єктивні – це переживання молодими людьми складності або нездатності перелаштуватися зі шкільної системи навчання на вузівську, змінити навчальну діяльність відповідно до вимог викладачів, засвоювати більший обсяг знань, увійти до нового колективу.

Як відомо успішність опанування залежить від реалізації загальних завдань копінг-стратегій які допомагають мінімізації негативних дій обставин і підвищення можливостей відновлення; терпіння, пристосування або регулювання та перетворення життєвих ситуацій; підтримка позитивного, образу «Я», упевненості в своїх силах; підтримка емоційної рівноваги; підтримка та збереження достатньо тісних взаємозв'язків з іншими людьми [1, с. 18].

У зв'язку із цим було проведено дослідження особливостей опановуючої поведінки студентів 1-го курсу з застосуванням методики «Копінг-стратегії» Р. Лазаруса. У цьому дослідженні брали участь студенти юридичного та психологічного відділення факультету №6 Харківського національного університету внутрішніх справ.

Результати дослідження дозволяють зробити такі висновки: пристосування або регулювання життєвих ситуацій у студентів-юристів відбувається за рахунок таких копінг-стратегій, як планування вирішення проблем (11,84±0,59), позитивна переоцінка (11,12±0,67), втеча (10,88±0,9), самоконтроль (10,72±0,58) та пошук соціальної підтримки (10,40±0,61). Ці стратегії дозволяють сфокусуватися на регулюванні своїх почуттів та дій, намагатися змінитися у позитивну сторону та розглядати виниклу проблему як можливість збагатити власний досвід, а також використати аналітичний підхід та пошук інформаційної та емоційної підтримки. Або просто уникнути цієї проблеми.

У своїй поведінці студенти психологи використовують такі копінг-стратегії, як втечу (12,56±0,77), самоконтроль (11,52±0,65), позитивну переоцінку (10,6±0,54) та планування (10,16±0,6). За допомогою них вони подумки намагаються уникнути проблеми або втекти від неї з якої-небудь поважної причини, також вони намагаються не показувати власні відчуття та не діяти занадто активно й схильні аналітично підходити до розв'язання проблем.

Список використаних джерел

1. Анцыферова Л. И. Личность в трудных жизненных условиях: переосмысление, преобразование ситуаций и психологическая защита / Л. И. Анцыферова // Психологический журнал. – 1994. – № 1. – С. 17–21.
2. Бодров В. А. Психологический стресс: развитие и преодоление / В. А. Бодров. – М. : Пер Сэ, 2006. – 280 с.
3. Водопьянова Н. Е. Психодиагностика стресса / Н. Е. Водопьянова. – СПб. : Питер, 2009. – 336 с. – (Практикум).
4. Куликов Л. В. Стресс и стрессоустойчивость личности / Л. В. Куликов // Теоритические и прикладные вопросы психологии. – 1995. – Вып. 1, ч. 1. – С. 123–132.
5. Нартова-Бочавер С. К. «Coping Behavior» в системе понятий психологии личности / С. К. Нартова-Бочавер // Психологический журнал. – 1997. – № 5. – С. 20–30.

Одержано 25.02.2016

Совладающее (копинг) поведение является индивидуальным способом взаимодействия человека с тяжелой жизненной ситуацией, требования которой превышают ресурсы личности. Актуальность исследования совладающего поведения студентов 1 курса обусловлена тем, что начало обучения в вузе сопровождается периодом адаптации, в течение которого происходит вхождение в новую социальную ситуацию развития. В тезисах представлены особенности специфика копинг-стратегий студентов-юристов и психологов.

Ключевые слова: *совладающее поведение, копинг, приспособление, решение проблемы, копинг-стратегии.*

Coping (coping) behavior is an individual process of human interaction with difficult life situations that demand exceeds the resources of the individual. The relevance of the study of coping 1st year students due to the fact that the beginning of training in high school followed by a period of adaptation, during which the entry of a new social situation of development. The theses presented particular specifics of coping strategies of students-lawyers and psychologists.

Keywords: *coping behavior, coping, adaptation, problem solving, coping strategies.*



УДК 378(075.8)

Дарья Николаевна СУПРУН,

кандидат психологических наук, доцент,

доцент кафедры иностранных языков

Национальной академии внутренних дел

ПОДГОТОВКА ПСИХОЛОГОВ ПРАВООХРАНИТЕЛЬНЫХ ОРГАНОВ В КОНТЕКСТЕ ВЗАИМОДЕЙСТВИЯ СО СТУДЕНТАМИ- ДЕФЕКТОЛОГАМИ

Рассмотрены аспекты совершенствования учебного процесса курсантов-психологов вузов МВД Украины в контексте взаимодействия со студентами-дефектологами. Анализируются различные методики развития интеллектуального воспитания, как базового условия формирования личности.

Ключевые слова: *педагогика, методология, методы научного психологически-педагогического исследования, психологическая диагностика, внеаудиторная работа.*

Новый подход к профессиональной подготовке будущих кадров направлен на преодоление несоответствия знаний студентов запросам личности, общественным потребностям и мировым стандартам. Основным критерием работы вуза является уровень подготовленности выпускников, рациональное сочетание их теоретических знаний с умением применять их на практике, что означает необходимость внести поиск эффективных форм и методов обучения, совершенствования программ, учебных планов, разработку новых учебных методик [1, с. 21].

Рассматривая процесс гуманизации правоохранительной системы Украины (А. В. Беца, Г. О. Радов, В. Н. Синева, А. П. Северов и др.) как одну из важнейших составляющих гуманизации всего общества, необходимо осветить один из ее аспектов – гуманизацию процесса подготовки кадров во внеаудиторное время. Руководствуясь этим подходом, преподаватели кафедр психологии и педагогики учебно-научного института Национальной академии внутренних дел ведут сотрудничество с целым рядом специальных детских учреждений и институтом коррекционной педагогики и психологии НПУ им. М.П. Драгоманова во главе с академиком В. Н. Синевым.

Внеаудиторная работа есть одним из существенных факторов влияния на формирования образовательного уровня будущего офицера-психолога. Выделим две

основные ее задачи. Первая – дополнить аудиторное занятие такими формами, которые бы помогли курсантам как можно лучше усвоить программу; вторая состоит в наиболее полном расширении знаний, усвоении новейших достижений в сфере науки. Прослеживая пути усиления взаимосвязи учебной и внеаудиторной работы, были выделены такие существенные ее виды: а) те, что имеют дополнительные, но связанные с основной программой и содержанием занятий значения; б) программные экскурсии; в) система внеучебных форм проверки знаний и текущая консультативная работа; г) система дополнительных занятий с неуспевающими курсантами; д) самоподготовка в институте. Также возникла необходимость в разработке путей систематизации внепрограммной образовательной работы. С этой целью была представлена ее классификация и организационно-структурная схема, проведены сравнения отдельных ее видов и форм. Систематизация познавательной внепрограммной образовательной работы осуществлялась нами в первую очередь через организацию работы разнообразных кружков курсантов и слушателей факультета. Приведем отдельные примеры этих видов работ. Поскольку на кафедрах психологии и педагогики сформировалась целая группа ученых-дефектологов (В. Н. Синева, А. П. Северов, Д. А. Николенко), с их помощью начала проводиться внеаудиторная работа в учреждениях для детей с особыми потребностями (творческие связи с педагогическими коллективами детских домов-интернатов (для детей-инвалидов), школой «Жизнь» для аутичных детей). Курсантам предоставляется возможность на протяжении нескольких лет встречаться с педагогами и воспитанниками учреждения, проводить серию различных мероприятий (субботники по благоустройству территории учреждения, концерты к праздникам и т. д.), устанавливать шефские связи [2, с. 16].

С целью предоставления практического звучания родственным с дефектологической наукой дисциплинам, как «Возрастная и педагогическая психология», «Общая психология», «Патопсихология» и др., разрабатываются и проводятся совместно со студентами-дефектологами целый ряд практических занятий в указанных учреждениях. С целью активизации учебной и внеаудиторной деятельности курсантов была разработана система методов организации их самостоятельной работы. Каждый из предложенных методов рассчитан на стимулирование умственной деятельности воспитанников и предусматривает формирование у них умений и навыков анализа, синтеза, обобщения и систематизации учебного материала. К этим методам относятся: дидактические игры, педагогические казусы, тесты контроля и самоконтроля, решение психолого-педагогических задач, проведение «круглых столов», ведение «летописи интересных мыслей», складывание алгоритма самоподготовки, использование нетрадиционных методов воспитания и др. Основная цель применения тестов контроля и самоконтроля состоит в выявлении уровня подготовки курсантов, их знаний, умений и привычек из дисциплины, которые изучаются путем включения разнообразных вопросов по изученной теме [3, с. 11].

Решение психолого-педагогических задач предусматривает выполнение целой системы соответствующих упражнений, которые ставят за цель формирование соответствующих профессиональных черт будущего офицера-психолога. Рассмотрение проблемных психолого-педагогических ситуаций, активный поиск путей их решение оказывает содействие формированию профессиональной культуры, расширяет диапазон их представления о личности в целом и личность осужденного в частности [4, с. 44].

Ведение «Летописи интересных мыслей» дает возможность сформировать у курсантов готовность к ориентации в психолого-педагогической практической литературе, в современных научных работах, в передовом педагогическом опыте. Такой подход дает возможность лучше сориентироваться в прошлом и выработать новые подходы к проведению научных исследований. Здесь примером может служить

тщательное изучение курсантами научного наследия Л. С. Выготского и других дефектологов.

Поскольку учебные заведения МВД Украины есть закрытыми, ставится задача выработать у курсантов научные подходы к организации их самоподготовки. Педагогами составляются алгоритмы из конкретных тем или по всему курсу, выполнение которых связано с изучением дополнительной литературы, с критическим анализом периодики, с работой по конспекту лекций. Выделенные блоки концентрируют ведущие педагогические идеи, понятия, положения, процесс развития психолого-педагогической науки, методику научного исследования, содержание которых должно быть самостоятельно усвоено будущими нашими коллегами в разнообразных формах активного обучения. С этой целью была разработана тема «Психологические особенности лиц с отклонениями в психическом развитии» в учебном курсе «Возрастная психология».

Таким образом, резервом совершенствования подготовки психологов в системе ОВС является сближение ценностей традиционной академической и практической направленностей содержания профессионального психологического образования в целях достижения единства теоретической и практической готовности решать профессиональные задачи.

Список використаних джерел

1. Барко В. І. Психологія управління командою міліцейського підрозділу : навч. посіб. / В. І. Барко, Ю. Б. Ірхін, П. П. Підюков. – Київ : РВЦ НАВСУ, 2006. – 147 с.
2. Супрун Н. А. Щоб не була гіркою сирітська доля / Н. А. Супрун // Советская школа. – 1990. – № 11. – С. 10–15.
3. Супрун Д. М. Effective Police Management & Leadership: Motivation for achieving the goals = Ефективне управління та лідерство керівників правоохоронних органів: мотивація щодо досягнення цілей / Супрун Д. М. // Посібник для працівників правоохоронних органів. – Біла Церква : [б.в.], 2011. – 94 с.
4. Baker T. E. Effective Police Leadership / Thomas E. Baker. – N.Y. : Looseleaf Law Publications, 2000. – 277 p.

Одержано 12.02.2016

Розглянуто аспекти вдосконалення навчального процесу курсантів-психологів вузів МВС України в контексті взаємодії зі студентами-дефектологами. Аналізуються різні методики розвитку інтелектуального виховання, як базової умови формування особистості.

Ключові слова: педагогіка, методологія, методи наукового психологічно-педагогічного дослідження, психологічна діагностика, позааудиторна робота.

The questions of the improving of educational process with the cadets of the psychological direction in the higher educational establishments of the Ministry of internal affairs of Ukraine in the context of interaction with students defectologists are determined. The different methods of development of intellectual upbringing as basic condition of person's forming are analyzed.

Keywords: pedagogics, methodology, scientific psychological-pedagogical investigation's methods, psychological diagnostic, extracurricular work.



УДК 378

Валентина Олександрівна ТЮРІНА,

доктор педагогічних наук, професор,

професор кафедри соціології та психології факультету № 6 (права та масових комунікацій)
Харківського національного університету внутрішніх справ

МОТИВАЦІЯ ЯК ФАКТОР ІНТЕНСИФІКАЦІЇ ПРОЦЕСУ НАВЧАННЯ КУРСАНТІВ І СТУДЕНТІВ У ВНЗ МВС УКРАЇНИ

Показано зв'язок інтенсифікації навчання з його активізацією, визначено умови і фактори інтенсифікації навчання, розглянуто мотивацію як фактор інтенсифікації навчання.

Ключові слова: інтенсифікація навчання, активізація, мотивація, проблемне навчання.

Актуальність проблеми. Стрімке зростання обсягу інформації, високі темпи розвитку інформатизації зумовили необхідність пошуку способів і засобів вирішення проблеми інтенсифікації процесу навчання. Тому інтенсифікація навчального процесу є одним з основних напрямків удосконалення навчання у сучасному вищому навчальному закладі. Не є виключенням і процес підготовки майбутніх працівників поліції у ВНЗ МВС України.

Зв'язок з попередніми дослідженнями. Проблему інтенсифікації процесу навчання розглядали у своїх працях вчені психологи і педагоги (С. Архангельський, Ю. Бабанський, В. Беспалько, Н. Крюкова, О. Околелов, Г. Рижкова, Н. Талізіна та інші).

Але при всій фундаментальності попередніх наукових праць проблема інтенсифікації процесу навчання курсантів, студентів і слухачів у ВНЗ МВС України залишається недостатньо вивченою. Зокрема, потребують більш детального вивчення психолого-педагогічні умови і фактори, що сприяють інтенсифікації процесу навчання.

Основний текст. Дотепер у літературі не існує єдиного визначення поняття «інтенсифікація навчання». Узагальнення результатів аналізу літературних джерел дозволяє зробити висновки: 1) поняття «інтенсифікація навчання» відноситься до числа найбільш фундаментальних понять дидактики; 2) поняття «інтенсифікація навчання» означає оптимальну організацію навчання, що дозволяє одержувати максимальні результати за мінімальний проміжок часу; 3) інтенсифікація навчального процесу передбачає не просте поліпшення традиційного процесу навчання, а науковий пошук цілісної системи навчання, яка є найкращою за даних умов, і дозволяє досягти поставленої дидактичної мети за найменшими затратами навчальної праці за найбільш короткий час без зниження вимог до якості знань.

Успішна інтенсифікація навчального процесу передбачає розробку та впровадження науково обґрунтованих методів управління навчально-пізнавальним процесом, що мобілізують творчий потенціал особистості тих, хто навчається, і тих, хто навчає.

З поняттям «інтенсифікація навчання» тісно пов'язано поняття «активізація навчання». *Активізація навчально-пізнавальної діяльності* – це двосторонній процес, який передбачає цілеспрямовану діяльність викладача, спрямовану на удосконалення організації змісту навчального матеріалу, а також на розробку та використання таких форм, прийомів і методів навчання, що сприяють підвищенню пізнавального інтересу, пізнавальної самостійності, творчої активності студентів і курсантів у процесі засвоєння навчальної інформації, формування знань, умінь і навичок їх практичного застосування, у формуванні умінь і здатностей прогнозувати навчальну і виробничу ситуації, а також приймати та реалізовувати самостійні рішення.

Інтенсифікація навчання є одним зі способів активізації навчально-пізнавальної діяльності. Процеси інтенсифікації базуються на індивідуально-психологічних

факторах, що реалізуються у процесі навчальної діяльності. Тому стратегічним напрямком інтенсифікації та активізації навчання має бути створення психолого-педагогічних умов, що сприяють осмисленості навчання, формуванню пізнавальної активності і самостійності студентів і курсантів.

Зростання темпів навчання можливо шляхом удосконалення змісту навчального матеріалу й удосконалення методів навчання. Зокрема, одним зі способів удосконалення методів навчання є застосування різних форм і методів проблемного навчання. При цьому визначальним є те, що тільки мотивація здатна стати дієвим фактором активного залучення особистості до процесу пізнання. Навчально-пізнавальні мотиви виникають з потреб, які у свою чергу визначаються багатьма факторами, зокрема установками й досвідом студентів і курсантів.

У ситуації навчання існує три групи мотивів. Це розділення здійснюється у залежності від того, що лежить в основі мотивації – спонукання чи потреба у пізнанні.

При традиційному навчанні у тих, хто навчається формується дві групи спонукальних мотивів: 1) безпосередньо спонукальні мотиви. Як правило, вони виникають у студентів і курсантів як наслідок реалізації зовнішніх факторів (наприклад, педагогічної майстерності викладача), сприяють формуванню нестійкого пізнавального інтересу; 2) перспективно спонукальні мотиви, які сприяють формуванню стійкого пізнавального інтересу та досягненню віддаленої пізнавальної мети. При реалізації методів активного навчання, зокрема, реалізації проблемного навчання, формується принципово нова група пізнавальних мотивів: 3) пізнавально-спонукальні мотиви, які виникають при осмисленні навчальних проблемних ситуацій, спрямовані на розв'язання системи пізнавальних задач різної перспективності на досягнення перспективної пізнавальної мети. Ці мотиви базуються на стійких пізнавальних потребах й інтересах, забезпечують стійку навчально-пізнавальну діяльність, спрямовану на активне самостійне розв'язання перспективних пізнавальних задач, на самостійне здобування знань та формування пізнавальних умінь і навичок [1].

Висновок. Отже, створення системи пізнавальних задач різної перспективності забезпечує формування стійких пізнавальних мотивів, що сприяють здійсненню стійкої навчально-пізнавальної діяльності, формуванню пізнавальної активності та пізнавальної самостійності студентів та курсантів ВНЗ МВС України, а отже, створюють умови для інтенсифікації їх навчання.

Список використаних джерел

1. Тюріна В. О. Пізнавальна самостійність школярів : монографія / В. О. Тюріна. – Харків : Основа, 1993. – 140 с.

Одержано 17.02.2016

Показана связь интенсификации обучения с его активизацией, определены условия и факторы интенсификации обучения, рассмотрена мотивация как фактор интенсификации обучения.

Ключевые слова: интенсификация обучения, активизация, мотивация, проблемное обучение.

Connection of intensification of studies is retined with his activation, certainly terms and factors of intensification of studies, motivation as factor of intensification of studies is considered.

Keywords: intensification of studies, activation, motivation, problem studies.



УДК 159.98

Світлана Вячеславівна ХАРЧЕНКО,

кандидат психологічних наук, доцент,

доцент кафедри психології та педагогіки факультету № 3 (підрозділів поліції превентивної діяльності) Харківського національного університету внутрішніх справ

ОСОБЛИВОСТІ СОЦІАЛЬНОГО ІНТЕЛЕКТУ КУРСАНТІВ – МАЙБУТНІХ ПСИХОЛОГІВ У РІЗНІ РОКИ НАВЧАННЯ

Загальний рівень соціального інтелекту у переважній більшості курсантів, які в різні роки навчалися за спеціальністю психологія, відповідає середньому рівню. Розвиток таких здібностей соціального інтелекту, як здібність передбачати наслідки поведінки персонажів у певній ситуації та здібність розуміти логіку розвитку ситуацій взаємодії, значення поведінки людей у цих ситуаціях з роками знижувався.

Ключові слова: соціальний інтелект, здібності, майбутні психологи, професійна діяльність психолога.

Значну роль в професійній діяльності особистості в сфері «людина – людина» грає соціальний інтелект. Високий рівень соціального інтелекту здатний забезпечити професіоналу максимум інформації про поведінку інших людей та соціальних груп, успішно прогнозувати їх реакції в певних умовах.

Проблема соціального інтелекту в структурі професійно значущих якостей психолога була предметом окремих досліджень низки вчених. Н. А. Амінов та М. В. Молоканов провідними компонентами здібностей до психологічної діяльності, до роботи з людьми визначили саме соціальний інтелект. Високий рівень розвитку соціального інтелекту автори вважали важливим для успішності психолога в дослідницькій діяльності [1].

Ляховець Л. О. показано, що практичні психологи з високим рівнем соціального інтелекту чутливі до характеру соціальних взаємин у комунікативному плані, здатні опанувати й успішно застосовувати широкий спектр соціальних ролей, активно співпрацюють у сфері соціальної взаємодії, вирізняються високим рівнем контролю власної поведінки, емоційною саморегуляцією, точною розрізнення експресивної поведінки. Психологи з високим рівнем соціального інтелекту демонструють егоцентричну спрямованість особистості, яка полягає у високій вимогливості до себе та оточуючих. Практичні психологи з низьким рівнем соціального інтелекту у комунікативній діяльності тривожні, особливо у випадках загрози їх професійному статусу. Вони схильні застосовувати агресивно-підозрілий стиль міжособистісної взаємодії, емоційно нестабільні, підозрілі. Спрямування особистості у цих психологів індивідуалістичне – поєднання гуманістичного та егоцентричного стилів з явню перевагою другого з них [2].

В дослідженні І. Ф. Баширова було переконаливо продемонстровано, що гармонійно сполучені компоненти соціального інтелекту зумовлюють успішність практичної діяльності військових психологів. Вченим було встановлено, що соціальний інтелект розвивається в процесі здійснення суб'єктом професійної діяльності військового психолога [3].

Не викликає сумніву, що рівень соціального інтелекту пов'язаний з певними соціокультурними чинниками життя особистості: місцем проживання, особливостями виховання, змістом навчання, досвідом комунікацій та діяльності тощо. Умови розвитку соціального інтелекту особистості в останні десятиріччя певним чином змінювалися, а саме, зростає вага спілкування опосередкованого технічними засобами, зменшується частка інтимно-особистісного та емоційно насиченого спілкування тощо. Актуальним є дослідження здібностей соціального інтелекту у майбутніх психологів,

зумовлених певними змінами соціально-культурного середовища, які відбувалися в останні роки.

За допомогою методики визначення соціального інтелекту Дж. Гілфорда [4] проведене психодіагностичне дослідження трьох груп курсантів, майбутніх психологів, які навчалися на 3 курсі (перша група була обстежена у 2002 році [5], друга – в 2009 році, третя – в 2015 році). Загальна кількість обстежених 60 осіб, кількість дівчат перевершувала кількість хлопців в усіх трьох групах, з часом кількість хлопців серед курсантів – майбутніх психологів зменшується. Зміст навчання курсантів 2 та 3 груп відповідав вимогам, які висуваються державним стандартом вищої освіти з психології, умови службової діяльності курсантів в університеті були подібні.

Загалом учасники дослідження показали, що непогано орієнтуються в ситуаціях, пов'язаних зі стосунками з дітьми, а також в ситуаціях, що відбивають взаємини з друзями, але менш вдало орієнтуються у подружніх взаєминах. Найбільше успішно випробувані визначали такі емоційні переживання: радість; роздратованість, занепокоєння, нетерпіння; погроза, зовнішня небезпека; заміщення, здивування.

Як показали результати дослідження, загальний рівень соціального інтелекту у 70 % обстежених курсантів першої групи, 62 % другої групи та 67 % третьої групи курсантів відповідав середньому рівню. При цьому рівень інтелекту вище середнього в другій та третьої групах не діагностувався.

В усіх групах найбільш високи оцінки випробувані одержали за виконання завдань 1 субтеста «Історії з завершенням», спрямованого на вивчення здібностей до передбачення наслідків поведінки, найменш успішно – 4 субтеста «Історія з доповненням», який діагностує розуміння внутрішніх мотивів поведінки людей (див. рис. 1).



Рис. 1. Особливості здібностей соціального інтелекту курсантів в різні роки навчання (стандартні бали).

Здібність передбачати наслідки поведінки персонажів у певній ситуації (1-го субтесту «Історії з завершенням») та здібність розуміти логіку розвитку ситуацій взаємодії, значення поведінки людей у цих ситуаціях (4 субтест «Історії з доповненням») розвинута достовірно нижче у курсантів третьої групи в порівнянні з обстеженими першої групи.

Як відбито на рис. 1, показники 2-го субтесту «Групи експресії» в групах практично не відрізнялися, що відображає відсутність відмінностей в розвитку здібності до логічного узагальнення, виділенню загальних істотних ознак у різних невербальних реакціях людини.

Показники 3-го субтесту «Вербальна експресія», були найвищими в третій групі курсантів та найнижчими в другій групі. В третій групі за цим субтестом очікувався значно гірший результат в зв'язку з тим, що використовувалася методика російською мовою. Можливо, розвиток здібності розуміти зміну значення подібних вербальних

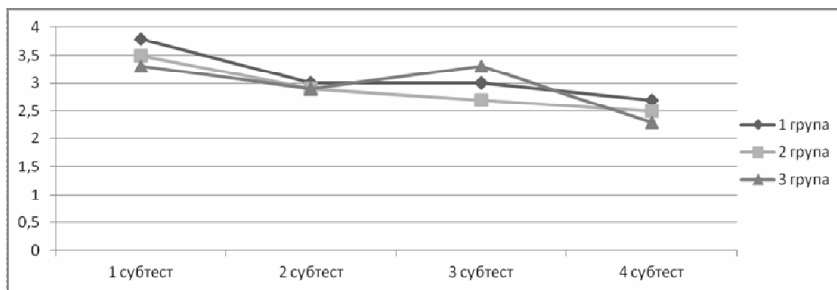
реакції людини залежно від контексту ситуації, яка їх викликала, певним чином компенсує курсантам зниження розвитку здібностей передбачати наслідки поведінки та розуміти логіку розвитку ситуацій взаємодії.

Таким чином, загальний рівень соціального інтелекту у переважної більшості курсантів, які в різні роки навчалися за спеціальністю психологія, відповідав середньому рівню.

Соціально-культурні умови розвитку соціального інтелекту особистості, які змінюються в останні десятиріччя, призводять до погіршення розвитку таких здібностей, як здібність майбутніх психологів передбачати наслідки поведінки персонажів у певній ситуації та здібність розуміти логіку розвитку ситуацій взаємодії, значення поведінки людей у цих ситуаціях. Серед чинників, які негативним чином вплинула на рівень розвитку здібностей соціального інтелекту учасників дослідження, можливо назвати зміни дитячо-батьківського спілкування, зменшення інтенсивності безпосереднього дружнього спілкування та зріст ваги спілкування в соціальних мережах, яке має значні особливості зворотного зв'язку.

Представлені дані свідчать про необхідність вдосконалювати навчально-педагогічні умови, спрямовані на розвиток здібностей соціального інтелекту сучасного професійного психолога органів правопорядку.

Список використаних джерел

1. Аминов Н. А. Социально-психологические предпосылки специальных способностей школьных психологов / Н. А. Аминов, М. В. Молоканов // Вопросы психологии. – 1992. – № 1. – С. 74–83.
2. Баширов И. Ф. Социальный интеллект как фактор успешности профессиональной деятельности военного психолога : автореф. дис. ... канд. психол. наук : 19.00.05 / Баширов Ильядар Фаритович. – М., 2006. – 23 с.
3. Ляховець Л. О. Особливості формування соціального інтелекту у майбутніх психологів : автореф. дис. ... канд. психол. наук : 19.00.05 / Ляховець Лариса Олексіївна. – Чернівці, 2009. – 18 с.
4. Михайлова (Алешина) Е. С. Тест Дж. Гилфорда и М. Салливена. Диагностика социального интеллекта. Руководство пользователя / Е. С. Михайлова (Алешина). – СПб. : Имятон, 2001. – 51 с.
5. Харченко С. В. Соціальний інтелект курсантів-психологів / С. В. Харченко // Матеріали I міжвузівської наук.-практ. конф. «Формування та розвиток особистості в умовах вищих навчальних закладів МНС України». – Харків : Акад. пожеж. безпеки України, 2003. – С. 106–109.

Одержано 08.02.2016

Общий уровень социального интеллекта у подавляющего большинства курсантов, которые в разные годы обучались по специальности психология, отвечал среднему уровню. Развитие таких способностей социального интеллекта, как способность предусматривать последствия поведения персонажей в определенной ситуации и способность понимать логику развития ситуаций взаимодействия, значения поведения людей в этих ситуациях с годами снижалось.

Ключевые слова: *социальный интеллект, способности, будущие психологи, профессиональная деятельность психолога.*

The general level of social intellect of majority of students that in different years studied after speciality psychology was a middle level. Developing such flairs of social intellect, how to foresee ability to understand the consequences of behavior of personages in a certain situation and ability to the logician of development of situations of co-operation, value of behavior of people in these situations went down at the years.

Keywords: *intelligence social, properties, future psychologists, professional activity of psychologist.*



УДК 378.047:371.15(043)

Наталія Федорівна ШЕВЧЕНКО,

доктор психологічних наук, професор,

завідувач кафедри педагогіки та психології освітньої діяльності

Запорізького національного університету

ПРОФЕСІЙНА КОМПЕТЕНТНІСТЬ УЧИТЕЛЯ ЯК АКТУАЛЬНА ПРОБЛЕМА ВИЩОЇ ОСВІТИ

У тезах викладено результати аналізу професійної компетентності як педагогічного явища; виокремлено ключові компетентності, якими повинні володіти майбутні педагоги.

Ключові слова: компетентність, педагогічна компетентність, інформаційна компетентність, комунікативна компетентність.

Освіта ХХІ століття – це освіта для людини. Завданням сучасної школи є виховання компетентної особистості, яка володіє не лише знаннями, високими моральними якостями, а й уміє діяти адекватно у відповідних ситуаціях, застосовуючи знання й беручи на себе відповідальність за свою діяльність. А завдання вищого навчального закладу – підготувати фахівця, здатного виховати компетентну особистість, конкурентоспроможного та соціально адаптованого педагога, достатньо мобільного, який швидко реагує на зміни динамічного суспільства. Професійне становлення вчителя та формування його професійної компетентності є одним із головних завдань сучасної вищої школи.

Проблему компетентності на різних рівнях аналізу розробляли С. У. Гончаренко (тлумачення явища компетентності) [1, с. 197], І. М. Тараненко (компетентність як здатність до найефективнішого застосування знань) [5, с. 58], О. С. Овчарук (європейські підходи до проблеми компетентності) [3, с. 31], А. М. Михайличенко (професійна підготовка на основі стандарту компетентності) [2, с. 46] та ін.

Українські вчені по-різному тлумачать поняття компетентності. Найбільшого поширення у науковій літературі набуло визначення компетентності як «сукупність знань і умінь, необхідних для ефективної професійної діяльності: вміння аналізувати, передбачати наслідки професійної діяльності, використовувати інформацію» [4, с. 94].

Існують різні варіанти класифікацій видів педагогічної компетентності, які виявляють її структурність, багатогранність, відображають зв'язок з різними галузями науки. Сучасні дослідники визначають такі види компетентностей: соціальна (здатність уникати конфліктів), методична (здатність розв'язувати проблеми й абстрактно мислити), особистісна компетентність (витримка і гнучкість), фахова (ЕОМ та іноземні мови). Вони пов'язані з вимогами до знань майбутнього педагога та особливостями професійної діяльності.

Педагогічна компетентність інтегрує різні види компетенцій, які розкривають загальні здатності вчителя в різних сторонах педагогічного процесу. Мова йде про пізнавально-інтелектуальну, діагностичну, проєктувальну, організаторську, прогностичну, інформаційну, стимулюючу, оцінно-контрольну, аналітичну, психологічну, соціальну, громадянську, комунікативну, рефлексивну, творчу, методичну, дослідницьку компетенцію та інші.

Передумовою вчительської професійної компетентності є теоретико-практичні та методичні знання педагога, уміння перспективно мислити, діагностувати, аналізувати, прогнозувати, конкретизувати, контролювати, осмислювати, реалізувати. Але це далеко не все, що формує педагогічну компетентність. Однією з головних компетенцій, яка сприяє успішній адаптації до вимог швидкоплинного часу, є інформаційна компетенція, тобто здатність оперативно віднайти й застосувати необхідні знання відповідно до ситуації, а також уміння педагогічного спілкування (комунікативна).

Бурхливий розвиток комп'ютерної техніки та інформаційних технологій послужив поштовхом до розвитку суспільства, побудованого на використанні різної інформації. Відкрита освіта та її відкриті педагогічні системи передбачають використання відкритого навчального середовища, формування його засобів і технологій. Відповідно до цього інформаційно-комунікаційна компетентність – ще одна ключова властивість педагога, який компетентно, тобто цілеспрямовано і самостійно, із знанням вимог до професійної діяльності в умовах інформатизації освітнього простору і своїх можливостей та обмежень здатен застосовувати інформаційно-комунікаційні технології у процесі навчання, виховання, методичної і дослідницької діяльності та власної неперервної професійної педагогічної діяльності, і на основі аналізу педагогічних ситуацій може бачити і формулювати педагогічні завдання та знаходити оптимальні способи їх розв'язання із максимальним використанням можливостей цих технологій.

Аналіз компетентності як педагогічного явища на етапі професійного становлення та розвитку вчителя у ВНЗ дозволив виокремити ключові компетентності, якими повинні володіти майбутні педагоги – соціальна, методична, особистісна, фахова та інформаційно-комунікаційна компетентність, які у свою чергу включають такі провідні компетенції, як інформаційна (уміння отримувати й переробляти інформацію) та комунікативна (уміння передавати його іншим).

Список використаних джерел

1. Гончаренко С. У. Український педагогічний словник / С. У. Гончаренко. – Київ : Либідь, 1997. – 393 с.
2. Михайличенко А. М. Навчання на основі компетентнісного стандарту / А. М. Михайличенко // Новий колегіум. – 2001. – № 3. – С. 46–50.
3. Овчарук О. С. Напрями реформування змісту освіти: загальноєвропейські підходи до формування компетентнісно-орієнтованого змісту шкільної освіти / О. С. Овчарук // Відкритий урок. – 2004. – № 7–8. – С. 30–36.
4. Скворцова С. О. Професійна компетентність вчителя: зміст поняття / С. О. Скворцова // Наука і освіта. – 2009. – № 4. – С. 93–96.
5. Тараненко І. М. Компетентність – вимога сучасності / І. М. Тараненко // Світло. – 1996. – № 1 – С. 57–60.

Одержано 26.02.2016

В тезисах изложены результаты анализа профессиональной компетентности как педагогического явления; выделены ключевые компетентности, которыми должны владеть будущие педагоги.

Ключевые слова: компетентность, педагогическая компетентность, информационная компетентность, коммуникативная компетентность.

The thesis presents the results of the analysis of professional competence as a pedagogic phenomenon; the key competencies that future teachers must possess have been highlighted.

Keywords: competence, pedagogical competence, information competence, communication competence.



Секція 4 ЮРИДИЧНА ПСИХОЛОГІЯ ТА СУДОВО-ПСИХОЛОГІЧНА ЕКСПЕРТИЗА

УДК 34:159.9(075.8)

Олександр Маркович БАНДУРКА,

доктор юридичних наук, професор,
академік Національної академії правових наук України,
заслужений юрист України

РОЗВИТОК ТА СУЧАСНИЙ СТАН ЮРИДИЧНОЇ ПСИХОЛОГІЇ

Розглянуто сучасний стан юридичної психології. Проаналізовано основні проблеми юридичної психології, які вимагають подальшої розробки, та проблеми, на які необхідно звернути увагу.

Ключові слова: юридична психологія, кримінальна психологія, правова психологія.

Об'єднання психології та юриспруденції відбивається в такій науковій дисципліні, як юридична психологія. Синтез цих наук взаємно збагачує їх, допомагає вирішити одну з найбільш актуальних проблем – підвищити ефективність діяльності правоохоронної системи.

Учені й практики цієї галузі розробляють актуальні для суспільства проблеми. Відбувається переосмислення накопичених теоретичних знань, з'являються нові підходи, які ґрунтуються на проведених наукових дослідженнях. Нові напрями досліджень юридичної психології обґрунтовані як науковими дослідженнями, так і потребами практичних органів.

За своїми цілями і завданнями юридична психологія є прикладною, практично орієнтованою галуззю наукового знання. Її виникнення і розвиток йшло і йде на основі запитів практики і в прагненні забезпечити досягнення вищих результатів в різних видах юридичної діяльності.

Є очевидним, що юридична психологія озброює юриста системним аналізом поведінки злочинця, структурним підходом до організації слідчої та судової діяльності; розробляє наукові рекомендації щодо ефективної організації пенітенціарної діяльності, по оптимізації діяльності органів правозастосування та правоохорони.

Нині вітчизняна юридична психологія завдяки зусиллям багатьох дослідників набула статусу розгорнутої наукової і навчальної дисципліни. Проте багато її напрямів і навіть розділів розроблено ще недостатньо.

До актуальних проблем юридичної психології можна віднести розробку психологічних аспектів цивільного судочинства, психологію приватного, і підприємницького права та багатьох інших галузей права, кожна з яких має відповідні психологічні аспекти. Глибокого вивчення вимагають соціально-психологічні проблеми правотворчості, правова соціалізація особистості, організація судочинства та ресоціалізація засуджених. У зв'язку із соціальною реформацією суспільства виникає гостра необхідність дослідження формування нових соціопсихотипів, механізмів формування демократичної правосвідомості та стереотипів правовиконуючої поведінки, психологічного дослідження криміногенних чинників у нових соціально-економічних умовах.

Разом з цим глибшого системного дослідження вимагають і раніше намічені проблеми юридичної психології.

У рамках правової психології це: право як чинник соціальної регуляції поведінки; психологічні аспекти ефективної правотворчості; правова соціалізація особистості; психологія праворозуміння і правосвідомість; психологія правовиконуючої поведінки та ін.

Для кримінальної психології: роль психологічних чинників у детермінації злочинної поведінки; біологічні і соціальні чинники, що впливають на криміналізацію особистості; психологія особистості злочинця; психологічні типи злочинців; психологічна структура здійснення злочинного діяння (приводи, цілі, мотиви, способи та ін.); психологія дезадаптивної, рецидивної та підліткової злочинності; психологія групової та організованої злочинності; психологія провини та юридичної відповідальності.

Для психології карного судочинства: психологія особистості слідчого та інших учасників карного процесу; психологія пізнавальної діяльності слідчого; психологія слідчої діяльності в інформаційно-дефіцитних початкових ситуаціях; психологія комунікативної діяльності слідчого; психологія слідчих дій; судово-психологічна експертиза в карному процесі; психологічні особливості судової діяльності, психологія підготовки та планування судового розгляду; психологічні особливості судового слідства та судово-слідчих дій.

Для виправної (пенітенціарної) психології: психологічні проблеми покарання та виправлення злочинців; психологія засудженого на позбавлення волі; психологія життєдіяльності в умовах виправних установ; психологічна корекція засуджених із психічними аномаліями; соціальна реадаптація звільненого.

Розвиток юридичної психології переконливо свідчить, що ця область теоретичного знання і психопрактики є дуже багатоплановою і в перспективі буде ще більш затребувана в правовій сфері для формування психологічних закономірностей діяльності та особистості людини в області правового регулювання, розробки практичних рекомендацій щодо підвищення ефективності правозастосовної діяльності.

Одержано 25.02.2016

Рассмотрено современное состояние юридической психологии. Проанализированы основные проблемы юридической психологии, требующие дальнейшей разработки, и проблемы, на которые необходимо обратить внимание.

Ключевые слова: юридическая психология, криминальная психология, правовая психология.

The current status of juridical psychology has been considered. The basic problems of juridical psychology, which require further development, and the problems that need attention have been analyzed.

Keywords: juridical psychology, criminal psychology, legal psychology.



УДК 159.9:34.01

Ігор Олександрович ВІДЕНЄЄВ,

кандидат психологічних наук, доцент,

доцент кафедри соціальної психології факультету управління та бізнесу

Харківської державної академії культури

ОСОБЛИВОСТІ КРИМІНАЛЬНОЇ МОТИВАЦІЇ ЖІНОК, ЗАСУДЖЕНИХ ДО ПОЗБАВЛЕННЯ ВОЛІ

Робота присвячена дослідженню психологічних механізмів, що детермінують злочинну поведінку жінок, специфічні компоненти їх кримінальної мотивації, розподілу засуджених до позбавлення волі жінок за критерієм кримінальної мотиваційної спрямованості.

Ключові слова: кримінальна мотивація, злочинна поведінка, жіноча злочинність.

Жіноча злочинність є своєрідним показником моральної деформації суспільства, системи відносин до базових загальнолюдських цінностей. Історично жінці в суспільстві відводиться роль матері, берегині домашнього вогнища. Функції, які покликана здійснити жінка-мати, – це біологічне і соціальне становлення людини. У багатьох жінок в процесі злочинної діяльності та відбування кримінального покарання ці функції слабшають або втрачаються зовсім [1, с. 68].

В даний час в структурі кримінальної поведінки жінок відзначаються такі стійкі негативні тенденції, як збільшення кількості скоєних тяжких та особливо тяжких злочинів, підвищення рівня рецидивної злочинності, зниження віку (омолодження) злочинниць.

Кримінальна мотивація жінок, які відбувають покарання у виправних колоніях, являє собою важливу психологічну проблему, що має яскраво виражене практичне значення [2, с. 12].

Вивчення внутрішніх психологічних механізмів, що детермінують злочинну поведінку жінок, дозволяє виявити специфічні компоненти їх кримінальної мотивації, класифікувати засуджених до позбавлення волі жінок за критерієм кримінальної мотиваційної спрямованості, розробити методи психологічного впливу на них з метою переорієнтації та профілактики злочинної поведінки.

У зв'язку з соціально-економічними реформами, що відбуваються в країні, подальшою гуманізацією кримінальної та кримінально-виконавчої політики, організацією виконання покарань відповідно до міжнародних стандартів, посиленням диференціації при виконанні покарань щодо засуджених жінок виникає необхідність вивчення стану кримінальної мотивації жінок, які перебувають у виправних колоніях, психологічних причин їх поведінки, форм і методів її корекції і профілактики.

Багатогранність і складність досліджуваної проблеми зумовили використання таких методів і методик: спостереження за поведінкою засуджених жінок, аналіз особистих справ засуджених, опитувальник Б. І. Додонова з вивчення емоційної спрямованості особистості, методика діагностики полімотиваційних тенденцій в «Я-концепції» особистості С. М. Петрової, анкета, складена на основі тесту «СПВ (схильність до поведінки що відхиляється)» (А. Орел).

В результаті проведеного дослідження виділено п'ять типів кримінальної мотивації засуджених жінок: 1) корисливий, 2) мстивий, 3) що затверджується, 4) хуліганський, 5) ігровий. Встановлено, що корисливий тип мотивації переважає у 23 % засуджених жінок, мстивий тип – у 21, хуліганський – у 18, що затверджується – у 33, ігровий – у 5 %.

За ступенем кримінальної зараженості засуджені жінки розділені на осіб з високою кримінальної зараженістю, з частковою кримінальної зараженістю і з випадковою кримінальної зараженістю. Дослідженням встановлено, що більшість засуджених жінок мають кримінальну мотивацію низького або середнього ступеня.

Процес виправлення засуджених жінок слід диференціювати в залежності від характеру скоєних злочинів, типу виявленої кримінальної мотивації, від ступеня занедбаності засуджених, їх кримінальної зараженості, на основі глибокого всебічного вивчення, обліку індивідуальних особливостей особистості, умов і обставин скоєння злочину.

Робота з морального перетворення особистості зі стійкою системою асоціальних установок і мотивів вимагає складного підходу, що дозволяє якомога глибше проникнути в духовний світ особистості, залучити її до переосмислення і зміни свого соціального статусу.

Запропоновано комплекс психологічних методів впливу на кримінальну мотивацію засуджених жінок, що сприяють подоланню їх особистісних деформацій,

духовному та інтелектуальному розвитку, формуванню кращих жіночих і материнських якостей, правислухняної поведінки і соціальної адаптації після звільнення. Комплекс включає в себе наступні етапи: 1) організаційно-установчий; 2) діагностичний; 3) аналітичний; 4) формуючий. На формуючому етапі застосувалися наступні психологічні прийоми і методи: 1) проведення бесід і диспутів; 2) читання художньої літератури з подальшим обговоренням прочитаного; 3) метод аутогенного тренування; 4) метод психодрами; 5) методи арттерапії; 6) метод творів; 7) перегляд кінофільмів, що мають глибокий психологічний сенс з подальшим їх обговоренням; 8) індивідуальні бесіди із засудженими з використанням методів переконання і навіювання; 9) зв'язок і проведення бесід з родичами засудженої.

В результаті проведених психокорекційних заходів встановлено зниження рівня кримінальної мотивації жінок, засуджених до позбавлення волі. Виявлено, що найбільше схильні до психокорекції хуліганський і ігровий типи кримінальної мотивації, менше піддається психокорекції корисливий, мстивий і затверджувальний типи.

Після застосування психокорекційного комплексу зменшилася кількість засуджених жінок, які не розуміють характер своїх психологічних проблем, не до кінця розуміють або зовсім їх не визнають, спостерігалоса поліпшення їх фізичного та психічного здоров'я. Збільшилася кількість жінок, які серйозно цікавляться, чи можливо вирішити наявні у них проблеми, а також активно намагаються змінити своє поведіння (не порушують режим поведінки, вступають в актив, трудяться на виробництві).

Список використаних джерел

1. Антонян Ю. М. Мотивация поведения осужденных / Ю. М. Антонян, Е. Н. Кольшницына. – М. : Юнити-Дана ; Закон и право, 2009. – 184 с.
2. Віденєв І. О. Особливості переважаючих життєвих цінностей і орієнтацій на певні життєві сфери засуджених жінок / І. О. Віденєв // Дотримання принципу гендерної рівності в діяльності органів внутрішніх справ: теорія та практика : матеріали «круглого столу». – Харків : ХНУВС, 2012. – С. 12–15.

Одержано 03.02.2016

Работа посвящена исследованию психологических механизмов, детерминирующих преступное поведение женщин, специфические компоненты их криминальной мотивации, распределению осужденных женщин по критерию уголовного мотивационной направленности.

Ключевые слова: кримінальна мотивація, преступное поведение, женская преступность.

The work is devoted to the study of psychological mechanisms that determine the criminal behavior of women, specific components of the criminal motivation, distribution of female convicts on the criterion of criminal motivational orientation.

Keywords: criminal motivation, criminal behavior, female criminality.



УДК [159.9+351.74]:331.445

Інна Вікторівна ВОРОБІЙОВА,

кандидат психологічних наук, старший науковий співробітник,
старший науковий співробітник науково-дослідної лабораторії морально-психологічного супроводження службово-бойової діяльності НГУ науково-дослідного центру службово-бойової діяльності НГУ Національної академії Національної гвардії України

ЗАСОБИ ПРОФІЛАКТИКИ НАСЛІДКІВ НЕГАТИВНОГО ІНФОРМАЦІЙНО-ПСИХОЛОГІЧНОГО ВПЛИВУ НА ПРАВООХОРОНЦІВ

Наведено засоби профілактики наслідків негативного інформаційно-психологічного впливу на правоохоронців при виконанні службових обов'язків з боку протидіючих сил. Надано деякі рекомендації щодо підготовки правоохоронців до дії в умовах негативного інформаційно-психологічного впливу.

Ключові слова: *негативний інформаційно-психологічний вплив, профілактика, діагностика ознак негативного інформаційно-психологічного впливу, дебрифінг, релаксаційні техніки.*

Під час виконання професійних обов'язків в умовах значного негативного інформаційно-психологічного впливу найбільше страждають емоційна і ціннісна сфери правоохоронця, хоча ефект впливу на останню може бути відстроченим. Найчастіше, сила і швидкість негативних впливів не дає можливості адекватно розгорнути інтелектуальну діяльність з усвідомлення всіх аспектів цих впливів та підбору адекватних засобів купірування. В таких умовах найбільш оперативно реагує емоційна сфера людини. При такому реагуванні є свої плюси і мінуси. Так, одні з найбільш ефективних примітивних (таких, що не вимагають значного досвіду і знань) захистів від негативного інформаційно-психологічного впливу передбачають заперечення інформації, з якою пов'язане виникнення негативних емоцій. Звісно, що реакція без розгорнутого аналізу може призводити до помилок, але вона ж здатна вберегти від нових технологій маніпулювання, ознаки яких можуть бути невідомі правоохоронцям. Хоча емоційність і дозволяє швидко визначити факт впливу, але невміння нею управляти може призвести до дезорганізуючої дії емоцій на діяльність, до емоційного зараження, і до таких крайніх реакцій, як паніка. Відзначимо, що емоції знаходять своє відображення в міміці, пантоміміці, вегетативних проявах тощо, що дозволяє їх використовувати у спостереженні для ранньої діагностики ознак негативного інформаційно-психологічного впливу. Така діагностика досить проста, тому що достатньо знати лише кілька ознак (наприклад, освоїти схему спостереження за інтенсивністю проявів емоційної напруженості В. Л. Маріщука, Ю. Я. Кисельова). Зазначимо, що начальник підрозділу повинен бачити кожного свого підлеглого не тільки в ситуації екстремальних умов у момент виконання завдання, але і в наступні моменти. Начальник і його підлеглі в екстремальних умовах (в тому числі в умовах негативного інформаційно-психологічного впливу з боку протидіючої сторони) мають діяти як єдиний організм – кожен рефлексує на кожного. У разі, коли у окремого правоохоронця виникають проблеми психологічного характеру, то будь-який досвідчений співслужбовець підрозділу м'яко і наполегливо організовує правоохоронця, у якого намічаються ознаки гострих первинних психічних реакцій, своєю волею і співучастю. Купірування таких реакцій здійснюється шляхом вираженої ідентифікації (за методом В. С. Мухіної) і організації поведінки правоохоронця. Демонстроване розуміння стану товариша і співучасть допомагають повернути правоохоронця, що переніс психічну травму, в більш стабільний стан. Співучасть і виражена ідентифікація, навіювання необхідності повернути собі рівновагу і контроль,

у поєднанні з періодами перепочинку при виконанні службових завдань (дій) і відпочинку, дуже часто призводять до вирівнювання психічного стану, відновлення здатності виконувати службові обов'язки, навіть, у наявних екстремальних умовах.

Такий вплив може здійснювати також колектив у цілому. Груповий аналіз психотравмуючих ситуацій та рефлексія на свої стани в подібних до цих екстремальних умовах у минулому допомагають правоохоронцю, який психологічно постраждав. Це робить обґрунтованим застосування безпосередньо після виконання службового завдання такого методу, як дебрифінг. Зазначимо, що під час дебрифінгу обговорюються переживання і дії, а не нав'язані в ході негативного інформаційно-психологічного впливу уявлення, цінності, системи відносин до тих чи інших аспектів суспільно-політичного життя, тому що це може мати зворотний ефект. Дієвість дебрифінгу була підтверджена вітчизняними психологами в ході надання медико-психологічної допомоги особам, які постраждали від землетрусу у Вірменії, від аварії з радіоактивними елементами в м. Гоянія (Бразилія), від природних катастроф на о. Монтесерата (Алексіс Лоренсо Руїс), в ході проведення реабілітаційних заходів з особовим складом сил ООН, що знаходяться в Боснії (О. О. Теличкін), і Вітебському реабілітаційному центрі (М. В. Якушкін).

Взагалі, говорячи про підготовку правоохоронців до дій в умовах негативного інформаційно-психологічного впливу з боку протидіючих сил потрібно зазначити ще такі моменти. Перший полягає в тому, що правоохоронець повинен уміти словами описати свої негативні та позитивні переживання, їх деталі, що є важливою умовою демонстрації розуміння стану товариша і здійснення навіювання повернення до рівноваги. Однак, озброювати правоохоронців знаннями про негативний інформаційно-психологічний вплив треба обережно. Адже, подібного роду знання запускають рефлексивні механізми: правоохоронці, знаючи, що повинні відчувати в подібних ситуаціях, починають фіксуватися на таких відчуттях, переживати їх, навіть без наявності впливу, або погіршувати свій реальний стан. Другий – приділяти особливу увагу засобам оволодіння власними емоціями. Для цього підійдуть будь-які релаксаційні техніки (наприклад, досить відома методика прогресивної м'язової релаксації Е. Джекобсона, аутогенне тренування, метод керованої психофізіологічної саморегуляції «Ключ»). Засвоєння зазначених технік вимагає чимало часу, так що таку підготовку треба проводити заздалегідь. Така підготовка є важливим елементом профілактики (антистресової підготовки), та реабілітації (подолання наслідків пережитого стресу).

Одержано 24.02.2016

Приведены способы профилактики последствий негативного информационно-психологического воздействия на правоохранителей при исполнении служебных обязанностей со стороны противодействующих сил. Даны некоторые рекомендации по подготовке правоохранителей к действиям в условиях негативного информационно-психологического воздействия.

Ключевые слова: *негативное информационно-психологическое воздействие, профилактика, диагностика признаков негативного информационно-психологического воздействия, дебрифинг, релаксационные техники.*

Ways of prevention consequences negative information and psychological impact on law enforcement authorities on duty from the counteracting forces are given. Some recommendations about training of law enforcement authorities for actions in the conditions of negative information and psychological impact are made.

Keywords: *negative information and psychological impact, prevention, diagnostics of signs negative information and psychological impact, debriefing, relaxation technicians.*



УДК 159.923

Олег Володимирович ГЕРАЩЕНКО,

аспірант кафедри психології та педагогіки факультету № 3 (підрозділів поліції превентивної діяльності) Харківського національного університету внутрішніх справ

ПСИХОЛОГІЧНІ ЧИННИКИ ПІДЛІТКОВОГО БРОДЯЖНИЦТВА

Розглянуто теоретичні аспекти проблеми бездоглядності та бродяжництва підлітків. Показано, що бродяжництво – мультифакторний феномен, в основі якого лежать соціально-економічні, соціально-психологічні та психологічні чинники, які результуються у переживанні підлітком безпосередніх причин самовільного залишення домівки.

Ключові слова: бродяжництво, підлітки, втеча з дому, дромоманія, діти.

Законодавство визначає бездомність як соціальне становище людини, зумовлене відсутністю житла, призначеного і придатного для проживання [1]. Бездомною є людина, яка має притулок, або безпритульна, якщо вона проживає у місцях, непризначених і непридатних для проживання (парки, підвали, горища тощо). Дитина вважається безпритульною, якщо вона не має певного місця проживання, була покинута батьками, сама залишила сім'ю, або дитячий заклад, де вона виховувалась.

Кількість таких дітей в країні невідома, будь-яких офіційних статистичних даних щодо кількості безпритульних дітей за останні п'ять років нам знайти не вдалось. Водночас, за даними різноманітних благодійних організацій, їх кількість коливалась від 70 тис. до 250 тис. протягом останніх десяти років [2]. У 2011 році ЮНІСЕФ нараховував в Україні біля 150–160 тис безпритульних дітей, з яких біля третини проживали на вокзалах, 19% – у помешканнях друзів чи знайомих, у покинутих будинках – 18 %, у випадкових знайомих – 10 %, в каналізації – 8 % і тільки 1 % – в інтернатах. Про високу латентність цього явища свідчить і те, що біля двох третин таких дітей не знаходяться на жодному офіційному обліку [3].

Наразі за офіційними даними в країні діє більше 950 закладів інтернатного типу, в яких виховується біля 80 тис. дітей. З них лише 10 % в подальшому успішно соціалізуються, а решта ведуть асоціальний спосіб життя.

Бродяжництво – це спосіб життя переважної частки безпритульних дітей та підлітків, і викликає занепокоєння, що зусилля держави, спрямовані на його подолання та профілактику, виявляються недостатньою мірою ефективними.

Підліткове бродяжництво є одним із проявів соціального сирітства, і зумовлене низкою причин. Визначено, що головними безпосередніми причинами бродяжництва є самовільне залишення підлітком домівки, навчального чи медичного закладу [5].

Щодо причин підліткового бродяжництва, в науковій літературі спостерігається єдність думок. Найбільш повне їх узагальнення, на наш погляд, зроблено Т. Д. Калістратовою та ін. [7].

1. Соціально-економічні, що порушують, або значно змінюють уклад суспільного життя: а) процес урбанізації (перенаселеність міст, підміна сімейних стосунків товариськими або діловими); б) процес глобалізації (безробіття, міграція, платність освітніх послуг, орієнтація на самостійність як цінність та показник успішності життя); в) економічна та соціальна нестабільність суспільства та фінансова неспроможність сімей.

2. Соціально-психологічні фактори: а) негативна ситуація спілкування з дорослими (аморальна та асоціальна поведінка батьків; фізичне та психічне насильство; розлучення батьків; порушення сімейних ролей; відсутність одного з батьків); б) негативна ситуація спілкування з однолітками (неспроможність реалізувати програму особистісного самовизначення внаслідок асоціальної

референтної групи однолітків або якщо наявні перешкоди (стан здоров'я, погана успішність, фінансова неспроможність сім'ї тощо) не дозволяють підлітку бути прийнятим в просоціальну референтну групу).

3. Психологічні фактори: а) психофізичні аномалії, як правило олігофренії; б) акцентуації характеру, що зумовлюють нестійкі, істероїдні або імпульсивні риси; в) особистісні особливості, що зумовлюють несформованість самоідентичності та «поведінки прихильності» (поверховість почуттів, переживання власної непотрібності, невпевненість у власній необхідності для батьків та однолітків, та відповідно, певна байдужість до них).

З переліку факторів видно, що бродяжництво – мультифакторний феномен, який результується у безпосередньому переживанні підлітком причин своєї втечі з дому.

В дослідженні І. І. Шереметьєвої та В. М. Ведяшкіна [6] показано, що початок втеч з дому у юнаків більш ранній (52% – 12–13 років), ніж у дівчат (53 % – 14–15 років). Безпосередніми причинами втеч у юнаків є: прагнення до безкарного вільного проведення часу (56 %), конфлікт з батьками чи вихователями (34 %), знайомство з асоціальною компанією (29 %). Дівчата переважно втікали внаслідок сварок з батьками (50 %), прагнення знаходитись в колі нової компанії (45 %), прагнули вільно проводити час (25 %).

За типом втечі у юнаків переважають імпульсивні, пов'язані з прагненням уберегтись від покарання за скоєні вчинки чи жорстокого поводження (56 % випадків) та емансипаційні, зумовлені передчасним відчуттям дорослості (44 %). У дівчат переважають емансипаційні втечі (43 %), імпульсивні складають (36 %), і демонстративно-шантажні (21 %).

Самовільні втечі створюють загрозу життю та здоров'ю підлітків, сприяють вчиненню протиправних дій ними самими та проти них.

Бродяжництво є асоціальною поведінкою, на тлі якої у підлітка розвиваються інші її форми (крадіжки, жебрацтво), зумовлені необхідністю задоволення життєвих потреб, насамперед у їжі, а також примітивних та дозвільних потреб.

З часом підліток залучається до груп подібних йому неповнолітніх чи дорослих, які штовхають до вчинення протиправних дій (хуліганські вчинки, сексуальні дії, вживання алкоголю та наркотиків та ін.).

Повторення втеч чи триваюче бродяжництво призводить до закріплення таких негативних рис особистості як брехливість, прагнення до задоволення примітивних потреб, звуження кола інтересів, негативне ставлення до систематичного навчання та праці, правовий нігілізм тощо.

Список використаних джерел

1. Про основи соціального захисту бездомних осіб і безпритульних дітей : закон України від 02.06.2005 № 2623-IV // Відомості Верховної Ради України. – 2005. – № 26. – Ст. 354.
2. Gubert J. Тенденції розвитку політики щодо соціального сирітства в контексті сучасної кризи в Україні [Електронний ресурс] / Julia Gubert. – Режим доступу: http://www.openingdoors.org.ua/ua/blogi/tendencii_rozvitku_politiki_schodo_socialnogo_sirit.html.
3. Звіт про здійснення Уповноваженим Президента України з прав дитини моніторингового дослідження стану функціонування закладів для дітей-сиріт та дітей, позбавлених батьківського піклування, дітей, які не мають необхідних умов для виховання та навчання в сім'ї, дітей з особливими потребами, ефективність використання такими закладами бюджетних коштів, спрямованих на забезпечення їх діяльності [Електронний ресурс]. – Режим доступу: http://www.president.gov.ua/docs/zvit_int_2013.pdf.
4. Захист прав дитини в Україні : підсумки діяльності у 2013 р. Уповноваженого Президента України з прав дитини [Електронний ресурс]. – Режим доступу: http://www.unicef.org/ukraine/ukr/Report_2014_OBL.pdf.
5. Ларіонов С. О. Втеча підлітків із дому як психологічна проблема / С. О. Ларіонов, О. В. Петленко, П. В. Макаренко // Право і Безпека. – 2014. – № 3 (54). – С. 226–230.

6. Шереметьева И. И., Ведяшкин В. Н. Бродяжничество у подростков, осложненное делинквентным поведением / И. И. Шереметьева, В. Н. Ведяшкин // Социальная и клиническая психиатрия. – 2012. – Т. 22, № 3. – С. 89–92.

7. Калистратова Т. Д. Факторы, способствующие возникновению детского бродяжничества / Т. Д. Калистратова, Р. Х. Тугушев, Т. Ф. Фарафутдинова // Известия Саратовского университета. Серия «Философия. Психология. Педагогика». – 2006. – Т. 6, вып. 1/2. – С. 74–77.

Одержано 03.02.2016

Рассмотрены теоретические аспекты проблемы беспризорности и бродяжничества подростков. Показано, что бродяжничество – мультифакторный феномен, в основе которого лежат социально-экономические, социально-психологические и психологические условия, которые resultируются в переживании подростком непосредственных причин его самовольного ухода из дома.

Ключевые слова: бродяжничество, подростки, побег из дома, дромомания, дети.

Theoretical aspects problems of homelessness and vagrancy of teenagers are considered. It is shown that the vagrancy of teenagers is considered as a multifactorial phenomenon which cornerstone different groups of the reasons are: social and economic which break or considerably change life-way of society, psycho-social and psychological. It is shown that runaway of the teenager from the house is the main immediate cause of vagrancy.

Keywords: vagrancy, teenagers, escape from the house, dromomania, children.



УДК 037.011.33(477)

Сергій Петрович ГРЕНКО,

доцент, кандидат педагогічних наук,

професор кафедри психології та педагогіки факультету № 3 (підрозділів поліції превентивної діяльності) Харківського національного університету внутрішніх справ

ПЕРВИННА ПСИХОЛОГІЧНА ПІДГОТОВКА МАЙБУТНІХ ПРАЦІВНИКІВ ПАТРУЛЬНОЇ ПОЛІЦІЇ

В тезах розглянуті деякі психолого-педагогічні аспекти первинної підготовки майбутніх працівників патрульної поліції. Визначені змістовні компоненти навчальних дисциплін психологічного спрямування.

Ключові слова: навички, комунікація, патрульна поліція, тренінг, стрес.

Сучасні умови професійної діяльності працівників усіх силових структур вимагають їх спеціальної психологічної підготовки як передумови подолання складних професійних ситуацій. Стресогенна насиченість служби, загроза життю в умовах військових дій, робота в місцях, насичених конфліктами, агресією, загрозою терористичних актів, важка та небезпечна служба в зоні проведення АТО та під час масових заворушень в великих містах України та безліч інших соціально-психологічних несприятливих чинників вимагають спрямування вектору професійної підготовки на розвиток професійної психологічної культури правоохоронців – майбутніх поліцейських вже в аудиторіях вищого спеціалізованого навчального закладу. Враховуючи низку психогенних несприятливих чинників, що супроводжують професійну діяльність сучасних поліцейських, працівників патрульної поліції, психофізіологічні вимоги щодо успішного виконання завдань, емоційна напруженість протягом тривалого часу, висока відповідальність за помилки (особливо у разі використання табельної зброї).

Професійно-психологічна та конфліктологічна підготовка працівників нової патрульної поліції включає цикл дисциплін, що мають на меті формування базового

рівня професійної готовності до безпечного та конструктивного спілкування з різними верствами населення, подолання та попередження негативних та несприятливих психоемоційних станів під час виконання професійних завдань у сфері правоохоронного «сервісу».

Розглянемо детальніше їх зміст та місце в професійній підготовці поліцейських.

По-перше, необхідно зауважити, що психологічна підготовка майбутніх патрульних включає два інтерактивні тренінгові курси – «Ефективна комунікація» та «Стресостійкість». Сама форма викладання нами вважається надзвичайно вдалою та ефективною.

Світова та вітчизняна педагогічна теорія і практика має великий арсенал методів, методик та технологій викладання у вищому навчальному закладі з метою формування якісного фахівця. Суттєвий внесок у процес становлення та розвитку активних інноваційних методів навчання особистості фахівця мають роботи М. Берштейна [1], А. Вербицького [2], Л. Виготського, В. Давидова, В. Єсіпова, В. Єфімова, Л. Занкова, В. Комарова, Т. Кудрявцева, О. Леонтьєва, І. Лернера, А. Матюшкіна, М. Махмутова, В. Оконя, Дж. Рассела, В. Рибальського, В. Семіченко, М. Скаткіна, А. Смолкіна, Т. Тимофіївського тощо.

Навчальний курс «Ефективна комунікація» має на меті формування соціально-психологічних знань про особливості, функції та сторони спілкування поліцейського з громадянами, розвиток практичних вмінь побудови різних форм спілкування (офіційного, емоційного, безконфліктного) з громадянами, колегами, керівництвом, візуальної психодіагностики суб'єктів комунікації, їх мотивів та санів, розширення варіативності стратегій попередження та вирішення конфліктних ситуацій, зміцнення рівня конфліктостійкості та комунікативної компетентності майбутнього поліцейського. Курс викладається у формі тренінгу та розрахований на 8 годин інтенсивного відпрацювання базового комунікативного матеріалу. На наш погляд, такий незначний обсяг годин є вкрай недостатнім не тільки для формування теоретичних знань про механізми соціально-психологічного впливу в складних комунікативних ситуаціях, але й для формування саме практичних вмінь, а тим більше – навичок ефективного спілкування. Численні психолого-педагогічні дослідження сучасності та минулого доводять, що процес формування навичок – це комплекс складних систематизованих дій. Завдяки формуванню навичок дія виконується швидко і точно, і відбувається вивільнення свідомості. Цей процес лежить в основі розвитку практично всіх знань, умінь і здібностей особистості.

Процес формування комунікативних навичок патрульних включає визначення їх компонентів (інтерактивного, перцептивного, інформаційного та ін.), оволодіння потрібними та успішними операціями, які дозволяють досягти високого рівня виконання на базі вдосконалення і закріплення зв'язків між цими компонентами, їх автоматизації і високого рівня готовності до відтворення в складних службових ситуаціях.

На формування навичок впливають такі чинники, як мотивація, здатність до навчання, прогрес в засвоєнні, рівень розвитку суб'єкта, наявність знань, умінь, спосіб пояснення змісту операції.

В рамках контекстного навчання (включення в навчальний процес проблемних ситуацій, реально існуючих в професійному середовищі) на тренінгах розв'язуються різні ситуативні проблемні задачі й розробляються найбільш ефективні методи, прийоми, способи й форми їх розв'язання. Тренінг, ділові ігри та проблемні ситуації формують у майбутніх патрульних низку вмінь та навичок, а саме: володіти методиками службової комунікації, характеризувати емоційний стан учасників спілкування, прогнозувати подальший хід комунікації; нейтралізувати конфліктогени спілкування; аналізувати динаміку протікання спілкування; розв'язувати та попереджати конфлікти; вести діалог з різними верствами населення.

Навчальний курс «Стресостійкість» розрахований на чотири академічні години, протягом яких слухачі знайомляться з основними емоційними станами, які виникають у особистості під впливом стрес-чинників та алгоритмами дій по відношенню до неї. Слухачі оволодівають методами діагностики та самодіагностики стресового стану, його можливими проявами, психологічними методиками саморегуляції емоційного стану (дихальними та м'язовими), первинної психологічної допомоги іншим особам.

Але, слід зазначити також той факт, що навчальна група налічує 30 осіб, і в умовах обмеженого часу викладач просто фізично не має можливості ретельно відпрацювати усі заплановані вправи з кожним слухачем окремо. І саме тому, скорочені обсяги навчання, на наш погляд, дають можливість формування у майбутніх працівників патрульної поліції лише базових основ службової комунікації та стресостійкості, підвищуючи ризики допущення професійних помилок в перші місяці роботи саме завдяки недостатній відпрацьованості навичок.

Отже, на наш погляд, процес початкової психологічної підготовки працівників патрульної поліції в подальшому має бути продовжений у формі службової підготовки, підвищення кваліфікації та повинен містити відпрацювання кожним патрульних в межах контекстних ділових тренінгових занять варіативних конструктивних форм взаємодії з громадськістю.

Список використаних джерел

1. Бернштейн Н. А. Физиология движений и активность / под ред. О. Г. Газенко. – М. : Наука, 1990. – 494 с.

2. Вербицкий А. А. Активное обучение в высшей школе: контекстный подход / А. А. Вербицкий. – М. : Высшая шк., 1991. – 207 с.

Одержано 11.02.2016

В тезисах рассмотрены некоторые психолого-педагогические аспекты первичной подготовки будущих работников патрульной полиции. Определены содержательные компоненты учебных дисциплин психологического направления.

Ключевые слова: *навыки, коммуникация, патрульная полиция, тренинг, стресс.*

In theses discusses some psychological and pedagogical aspects of initial training of future employees of the patrol police. Identified substantial component disciplines psychological orientation.

Keywords: *learning, communication, police patrol, training, stress.*



УДК 159.925

Вікторія В'ячеславівна ДОЦЕНКО,

кандидат психологічних наук, доцент,
доцент кафедри психології та педагогіки факультету № 3 (підрозділів поліції превентивної діяльності) Харківського національного університету внутрішніх справ

ТРЕНІНГ ОСОБИСТІСНОГО ЗРОСТАННЯ ЯК ШЛЯХ ПОДОЛАННЯ СТРЕС-ФАКТОРІВ ЖИТТЄДІЯЛЬНОСТІ

Розглянуто особливості тренінгу особистісного зростання як можливого ресурсу підвищення емоційної стійкості та психологічної врівноваженості майбутніх правоохоронців до дії різноманітних стрес-факторів.

Ключові слова: *емоційна стійкість, майбутні правоохоронці, стрес-фактори, тренінг особистісного зростання.*

Реалії сьогодення вимагають від людини безперервного процесу адаптації до постійних, непрогнозованих змін соціуму. Нажаль, досить часто, для підвищення

особистісної ефективності та збільшення продуктивності життєдіяльності, людині не вистачає енергії зробити крок уперед, спробувати себе в чомусь новому, позбутися стереотипності сприйняття життєвих ситуацій. Для того, щоб особистість розвивалася потрібно ще зі шкільної лави навчати дитину працювати, учитися, включатися в різні види діяльності, прагнути керувати власним життям, розширювати власні здібності і наповнювати життя певним сенсом. Тому, так важливо формувати й виховувати «людину діючу» – активну, цілеспрямовану, відповідальну за власні вчинки і вибір.

Науковці вітчизняної психотренінгової школи (О. Ф. Бондаренко, Л. І. Мороз, В. О. Лефтеров, Г. В. Попова, Ю. М. Швалб, С. І. Яковенко, Т. С. Яценко) визнають тренінг одним з найбільш ефективних способів активного впливу на особистість; універсальну систему цілеспрямованого психологічного тренування й розвитку людини відповідно до потреб і цілей її особистості та діяльності. Психологічні тренінги характеризуються великою різноманітністю і можуть бути класифіковані за різними критеріями. Якщо класифікувати психологічні тренінги залежно від мети, їх можна умовно розташувати в континуумі від тренінгів конкретних умінь (їх мета – вироблення поведінкових навичок) до тренінгів особистісного зростання (у їх основі лежить створення умов для саморозвитку учасників, розвитку здібностей рефлексії, підвищення відкритості до нового досвіду). У першому випадку опора робиться на зовнішній, поведінковий ефект, який згодом може викликати і зміни особистості. У другому – основний ефект спостерігається у внутрішньому плані – спочатку відбуваються внутрішні особистісні зміни (самооцінка, мотивація, вирішення внутрішньоособистісних конфліктів тощо), а потім, як наслідок, може змінитися і поведінка.

Аналіз науково-практичних досліджень [1; 2] показав, що кожна стресова ситуація в професійній або будь-якій іншій діяльності людини викликає комплекс процесів оцінки, погоджень, урегулювань поведінки при взаємодії людини зі стресорами. Величезну роль у процесах оцінки й регуляції поведінки грає психічна стійкість особистості, важливими складовими якої є: здатність до повноцінної самореалізації, особистісного росту зі своєчасним і адекватним вирішенням внутрішньоособистісних конфліктів (ціннісних, мотиваційних, рольових); здатність до емоційно-вольової регуляції; відносно стабільність емоційного тону; адекватну ситуації мотиваційну напруженість. Тому, ми розглядаємо тренінг особистісного зростання як один із способів підвищення особистісної стресостійкості.

Тренінг особистісного зростання – це регульована, цілеспрямована форма групової роботи, метою якою є позитивна самозміна особистості в напрямку власного «ідеального Я». Приймавши участь в роботі даного тренінгу у людини поліпшується рівень внутрішньої організації, досягається згода із самим собою (людина приймає себе такою якою вона є) і з навколишніми (вибудовуються гармонійні стосунки з оточуючими). Саморозвиток особистості сприяє подоланню поганих звичок і залежності від думки й оцінки навколишніх, розвиває контроль потреб, допомагає у розвитку здібностей. Людина починає вірити в себе, власні сили, приймає на себе відповідальність за свої вчинки й події власного життя.

З метою формування стресостійкості, потреби в активній життєвій позиції, підвищенні відповідальності за власне життя; сприяння появі прагнення проявити себе, саморозвиватися і самовдосконалюватися ми розробили та успішно використовуємо в роботі наукового гуртка тренінг особистісного зростання призначений для майбутніх правоохоронців. Зазначений тренінг розрахований на 4 заняття по 4 академічних години (загальна тривалість 16 годин). Основними його завданнями є:

1. Створити умови для самопізнання, занурення у власний внутрішній світ особистості та орієнтацію в ньому.

2. Розширити знання учасників тренінгу про власні почуття й емоції, сформувати вміння регуляції емоційних станів, розвивати вольову сферу особистості.

3. Сприяти усвідомленню власної життєвої перспективи, життєвих цілей, шляхів і способів їхнього досягнення.

Програма тренінгу:

Перше заняття – «Знайомство з собою». Завдання: створення умов для самопізнання, психодіагностика, дослідження власної особистості.

Друге заняття – «У світі емоцій». Завдання: опанувати способами саморегуляції емоційних станів, розвиток вольової сфери особистості; сприяти зміні ірраціональних настановлень, неефективних форм поведінки.

Третє заняття – «Минуле, сьогодні, майбутнє». Завдання: створення умов усвідомлення власної життєвої перспективи, життєвих цілей, шляхів і способів їхнього досягнення; сприяння розвитку прийняття себе і оточуючих.

Четверте заняття «Фінал», присвячено підведенню підсумків, закріпленню досягнутих результатів, завершенню групової роботи, виходу з контакту.

У тренінгу використовується декілька форм роботи, а саме: лекція, теоретичне обгрунтування; обговорення, групова дискусія; психотренінгові вправи; наведення прикладів з життя, використання притч, метафор; робота з метафоричними картами; аналіз стану «тут і тепер».

Однією з особливостей тренінгу особистісного зростання є використання наступних психотренінгових вправ:

- вправ-досліджень, які створюють умови для самопізнання учасниками тренінгу власних почуттів, стосунків, відношень, думок, поведінки тощо; вправ, спрямованих на зміни та розвиваючих вправ;

- вправи спрямовані на зміни і / або формування – сприяють змінам (почуттів, настановлень, неконструктивних форм поведінки тощо) і формують нові вміння, відношення до себе та оточуючих, оптимальні форми поведінки тощо;

- розвиваючі вправи – сприяють розвитку (прийняття себе, свого минулого життя і теперішнього, підвищення відповідальності тощо), дають можливість потренуватися у нових формах поведінки і висловлення власних почуттів, отримати новий досвід, вчати планувати конкретні кроки до реальних змін у житті.

Необхідною умовою успішної роботи групи виступає групова згуртованість як показник міцності, єдності й стійкості міжособистісних взаємодій. Тому, при формуванні групи необхідно враховувати наступні фактори [3]: збіг інтересів, поглядів, цінностей і орієнтацій учасників групи; рівномірний склад групи за віковою і статевою ознакою; атмосфера психологічної безпеки, доброзичливості, прийняття; кваліфікована робота тренера, його вміння використовувати спеціальні психотехнічні прийоми і вправи для посилення згуртованості.

Під час тренінгу особистісного зростання будь-яка група у своєму розвитку проходить наступні етапи [4]: 1) дослідження; 2) зміни; 3) формування; 4) розвиток.

Запропонований тренінг особистісного росту є соціально-психологічним засобом, який може бути використаний з метою розвитку соціально важливих особистісних якостей майбутніх правоохоронців, підвищення їх стресостійкості та розширення особистісного потенціалу.

Список використаних джерел

1. Бодров В. А. Информационный стресс : учеб. пособ. для вузов / В. А. Бодров. – М. : ПЕРСЭ, 2000. – 352 с. – (Современное образование).

2. Гринберг Дж. Управление стрессом / Дж. Гринберг ; пер. с англ. Л. Гительман, М. Потапова. – 7-е изд. – СПб. : Питер, 2002. – 496 с. – (Мастера психологии).

3. Рудестам К. Групповая психотерапия. Психокоррекционные группы: теория и практика / К. Рудестам. – СПб. : Питер Ком, 1998. – 384 с.

4. Шевцова И. Тренинг тренеров: 9 дней личностного роста / И. Шевцова. – СПб. : Речь, 2006. – 128 с.

Одержано 02.02.2016

Рассмотрены особенности тренинга личностного роста как возможного ресурса повышения эмоциональной устойчивости и психологической уравновешенности будущих правозащитников к действию различных стресс-факторов.

Ключевые слова: эмоциональная устойчивость, будущие правозащитники, стресс-фактор, тренинг личностного роста.

The features of the training of personal growth as a possible resource increase emotional stability and psychological balance of the future of human rights defenders to the action of various stressors.

Keywords: emotional stability, future policemen, stress factors, training of personality advance.



УДК 159.95

Олена Володимирівна ЗЕМЛЯНСЬКА,

доктор психологічних наук, професор,

професор кафедри соціології та психології факультету № 6 (права та масових комунікацій) Харківського національного університету внутрішніх справ

ПИТАННЯ СУДОВО-ПСИХОЛОГІЧНОЇ ЕКСПЕРТИЗИ

Статья посвящена анализу судебно-психологической экспертизы как комплексного метода исследования личности в правовом поле (личности с законопослушным и противоправным поведением).

Ключевые слова: правосознание, судебно-психологическая экспертиза, «психологический портрет», системный анализ.

Судово-психологічна експертиза (СПЕ) являє собою дослідження, оцінку явищ державно-правової дійсності фахівцем у галузі психології. У сучасному суспільстві психолог усе частіше виступає як експерт із питань оптимального використання людського чинника у виробництві, управлінні, освіті, охороні здоров'я, правоохоронній та іншій діяльності [1]. Особливо важливу роль психологічна експертиза відіграє в юриспруденції. Від її результатів часом залежить характер і зміст прийнятого повноважною особою рішення, характер і обсяг відповідальності, форми і засобу впливу на правопорушника й ін.

В процесі проведення судово-психологічних досліджень нами були розроблені додаткові принципи, тобто основні положення, позиції, які визначають методичні підходи до проведення досліджень, пояснення феноменів, що спостерігаються, обробки і трактування результатів, на які ми в подальшому спирались в СПЕ. До таких принципів, перш за все, треба віднести: принцип об'єктивності детермінації протиправної поведінки; системності структурних компонентів правосвідомості; суб'єктивізації правових понять; моделювання природних та соціальних ситуацій; індивідуалізації; негентропії; екстраполяції.

Принцип об'єктивної детермінації протиправної поведінки при дослідженні особистості в умовах СПЕ вимагає, щоб експерт керувався об'єктивними показниками прояву психічних процесів, станів і вчинків людини. Тому першорядну роль в СПЕ відіграють методи об'єктивного спостереження, лабораторного і природного експериментів, збору й аналізу психологічно значущих фактів, експертних оцінок і т. п., тоді як суб'єктивні і проєктивні тести відіграють допоміжну роль. При оцінці

особистості індивіда в процесі СПЕ важливо уникнути суб'єктивізму і необґрунтованості висновків.

Принцип системності структурних компонентів правосвідомості обґрунтовує необхідність урахування не тільки окремих, а усіх складових системи правосвідомості в процесі проведення СПЕ і оцінювання рівня розвитку правосвідомості. В систему індивідуальної правосвідомості особистості включені: правові знання, правові уявлення, правові почуття, правова спрямованість (правові установки, переконання, мотиви та інше), вольовий компонент правосвідомості. Наприклад, людина може знати правові норми але не керуватися ними в реальній своїй поведінці.

Принцип суб'єктивізації правових понять. В якості свого об'єкта дослідження експерт-психолог має особистість як суб'єкта законослухняної або протиправної поведінки, тобто особу, яка виражає певне оцінне ставлення до норм права. В процесі СПЕ важно прослідити, як співвідносяться правові норми з власними поглядами піддослідної особи на правове, обов'язкове, необхідне. Як правові норми переломлюються через свідомість конкретної особистості, яка володіє певними інтелектуальними і характерологічними особливостями, а також переживає певні психічні стани, що опосередковують формування просоціальних та асоціальних форм поведінки.

Принцип моделювання природних та соціальних ситуацій вимагає від експерта психолога високого рівня розвитку ерудиції, інтелекту, універсальності знань (не тільки юридичної психології але й соціальної, вікової, загальної, психології праці, медичної, пато психології та інше). Різноманітність життєвих явищ, з якими має справу кваліфікований експерт-психолог, формує в нього готовність до створення моделі природної чи соціальної ситуації, що пов'язана з кримінальним або цивільним конфліктом.

Принцип індивідуалізації потребує кожного разу при проведенні СПЕ підходу до підекспертної особи не як до злочинця, потерпілого, свідка, а як до унікальної, неповторної особи з притаманними їй властивостями, ціннісними орієнтаціями, рівнем розвитку інтелекту, правосвідомості, звичними формами емоційного реагування на конфліктну ситуацію, паттернами поведінки і таке інше.

Принцип негентропії. Імовірнісна структура матеріалів справ (кримінальних або цивільних), міра їх невизначеності (ентропії) вимагає поповнювати матеріали новими фактами, звертаючись до працівників слідства, та результатами повноцінного дослідження підекспертних осіб в СПЕ, тим самим знижувати рівень ентропії, реалізувати принцип негентропії.

Принцип екстраполяції ми розуміємо як розповсюдження результатів, отриманих в судово-психологічному дослідженні на минуле або майбутнє. Ми використовуємо цей принцип при ретроспективному аналізі поведінки підекспертної особи в досліджуваній ситуації правопорушення, та при побудові прогнозу щодо можливості ресоціалізації поведінки особистості злочинця в майбутньому.

Об'єкт дослідження в СПЕ, насамперед, особистість як суб'єкт правослухняної або протиправної поведінки, тобто особу, яка виражає певне ставлення до норм права. Тому важливо досліджувати, як об'єктивні чинники зовнішнього соціального і природного середовища впливають і переломлюються через свідомість конкретної особистості, яка володіє певними інтелектуальними і характерологічними особливостями, а також переживає певні психічні стани, що опосередковують формування просоціальних та асоціальних форм поведінки.

Ми вважаємо, що СПЕ можна розглядати як комплексний метод дослідження особистості у правовому полі, що спирається на системний підхід.

Системний підхід, зростання ролі системного знання були визначені як новими потребами розвитку наукового знання, так і практичними потребами більш широкого плану. Накопичення і поглиблення наукового знання, його диференціація й інтеграція ведуть до більш глибокого розуміння досліджуваних явищ. Водночас, картина ця стає

усе більш складною, розчленованою і динамічною. Природно, наукова методологія повинна була знайти відповідні форми для вираження цих складних структур, залежностей і відносин, тому системні уявлення виявилися дуже своєчасними [2].

Сутність системного підходу у вивченні об'єктивної реальності полягає в тому, що об'єкти пізнання розглядаються як цілісні утворення. Цілісність є результатом *інтеграції* частин цілого, це поняття відбиває процес і механізм об'єднання частин, набування комплексу інтегральних сукупних якостей. Будь-яка система може розглядатися як частина іншої більшої системи, системного комплексу.

Системний комплекс – це цілісне складове явище, коли сама система складається з двох або декількох самостійних, але взаємозалежних систем. Так, особистість, з одного боку, можна розглядати як систему, а з іншого боку – як системний комплекс, до якого входять такі системи, як пам'ять, мислення, характер і т. д. Системний комплекс при проведенні судово-психологічної експертизи може бути поданий, як ми вважаємо, у таких системах: «потерпілий – група правопорушників – свідки»; «правопорушник – потерпілий – навколишнє середовище»; «водій мотоцикла – водій легкової машини – свідки» і т. п.

У системі предметом вивчення стають її структура, закони з'єднання частин у ціле, її внутрішні механізми й інтегральні закономірності. У *системному комплексі* діють *ієрархічні зв'язки*, взаємодії і відносини двох або декількох систем. Цілісність комплексу – це вже не органічна цілісність, а тільки *єдність* взаємодіючих систем (наприклад, водія й автомобіля; особистості і групи).

Принцип ієрархії систем у системному комплексі є дуже продуктивним для судово-психологічної експертизи. Системний підхід дозволяє нам особистість підекспертного як систему індивідуально-психологічних особливостей ввести в системний комплекс, що включає інших осіб, систему ситуаційних чинників і ін.

Система психічних явищ – *багаторівнева*, вона будується ієрархічно і містить у собі ряд підсистем, що мають різноманітні функціональні якості. Можна виділити три основні, нерозривно взаємозалежні підсистеми: *когнітивну*, в якій реалізується функція пізнання; *регулятивну*, що забезпечує регуляцію діяльності і поведінки; *комунікативну*, що формується і реалізується в процесі спілкування між людьми. У свою чергу кожна з цих підсистем може бути розділена далі на більш дрібні. Системний підхід потребує розгляду явищ у їхньому *розвитку*. Цілісність системи формується і руйнується в ході її розвитку.

Системний підхід дозволив відійти від лінійного *детермінізму* (причинності). У психології довгий час робили спробу уявити поведінку людини як прямий, односпрямований ланцюжок причин і наслідків: «причина – наслідок», «нова причина – новий наслідок».

Для розкриття причинно-наслідкових зв'язків у поведінці особистості дуже важливим вважається таке поняття, як *системоутворюючий чинник*. У поведінці людини в якості системоутворюючого чинника можуть виступати мотиви, цілі, задача, установки, міжособистісні відносини, емоційні стани і т. д. Вивчаючи підсистему, до якої в якості структурних елементів входять факт злочину, потерпілий, правопорушник, свідки, важливо зрозуміти, який системоутворюючий чинник став для цієї системи головним. Нами розроблена схема системного аналізу особистості (по кримінальним справам), яка використовувалася при проведенні СПЕ, згідно з якою, аналізуються: вплив макросередовища – суспільства (рівень його розвитку, умови життя, забезпечення прав і свобод і т. п.); умови моральної та правової соціалізації суб'єкта злочину – особистості злочинця; умови моральної та правової соціалізації об'єкта злочину – особистості потерпілого; ситуація злочину, її хронотопічні характеристики (час і місце злочину), ступінь її складності в залежності від структури, динаміки, особистісної значимості; показання осіб, що мають інформацію щодо злочину та його учасників (свідків, потерпілих, злочинців).

Була розроблена схема системного аналізу ситуації злочину в СПЕ, яка використовувалася при проведенні СПЕ, згідно з якою, аналізуються: вплив макросередовища – суспільства (рівень його розвитку, умови життя, забезпечення прав і свобод і т. п.); умови моральної та правової соціалізації суб'єкта злочину – особистості злочинця; умови моральної та правової соціалізації об'єкта злочину – особистості потерпілого; ситуація злочину, її хронотопічні характеристики (час і місце злочину), ступінь її складності (співвідношення сил, інтенсивність діяння, його особистісна значимість, динаміка розгортання злочинних дій, рівень розуміння того, що коїться, відсутність можливої допомоги та ін.); показання осіб, що мають інформацію щодо злочину та його учасників (свідків, потерпілих, злочинців). Підкреслюється, що необхідно завжди співвідносити ситуацію з індивідуальними особливостями і можливостями підекспертної особи. В процесі аналізу враховується можлива віктимність, тобто провокаційність поведінки учасників конфлікту.

Список використаних джерел

1. Бандурка А. М. Юридическая психология : монография / А. М. Бандурка, С. П. Бочарова, Е. В. Землянская. – Изд. 2-е, доп. и перераб. – Харьков : Титул, 2006. – 750 с.
2. Землянська О. В. Особистість як об'єкт судово-психологічної експертизи : монографія / О. В. Землянська. – Харків : Нац. ун-т внутр. справ, 2004. – 367 с.
3. Землянська О. В. Судово-психологічна експертиза : навч. посіб. / О. В. Землянська. – Харків : Нац. ун-т внутр. справ, 2013. – 300 с.

Одержано 18.02.2016

Статья посвящена анализу судебно-психологической экспертизы как комплексного метода исследования личности в правовом поле (личности с законопослушным и противоправным поведением).

Ключевые слова: правосознание, судебно-психологическая экспертиза, «психологический портрет», системный анализ.

The article is concerned with the analysis of the forensic psychological expertise as a complex method for the research of the person in the lawful field (person with the lawful or the illegal behavior).

Keywords: legal consciousness, forensic psychological expertise, «psychological portrait», system analysis.

УДК 343.915

Данило Ігорович ЙОСИФОВИЧ,

кандидат юридичних наук, доцент,
завідувач кафедри соціальних дисциплін факультету № 3
Львівського державного університету внутрішніх справ;

Наталія Олексіївна ПРЯХІНА,

кандидат психологічних наук, доцент,
доцент кафедри соціальних дисциплін факультету № 3
Львівського державного університету внутрішніх справ

ПСИХОЛОГІЧНІ ОСОБЛИВОСТІ САМОАКТУАЛІЗАЦІЇ СТАРШОКЛАСНИКІВ, СХИЛЬНИХ ДО ПРОТИПРАВНОЇ ПОВЕДІНКИ

Проаналізовано основні концепції самоактуалізації особистості та її прояви у неповнолітніх схильних до протиправної поведінки. Здійснено теоретичний аналіз соціально-психологічних чинників делінквентності неповнолітніх та окреслено причини формування схильності особи до делінквентності.

Ключові слова: самоактуалізація, девіантна поведінка, делінквентність, профілактика, корекція, підлітковий вік.

В старшому шкільному віці центральною лінією психічного розвитку особистості є становлення готовності до життєвого самовизначення (І. В. Дубровіна, В. М. Толстих, І. С. Кон та ін.). Формування готовності до життєвого самовизначення відбувається, головним чином, в системі провідної діяльності, якою традиційно визнається для старшого шкільного віку учбово-професійна діяльність (Л. І. Божович, І. В. Дубровіна, Д. Б. Ельконін). Важливим напрямом розвитку готовності до життєвого самовизначення є професійне самовизначення, вибір професійного майбутнього. Саме в цьому напрямі головним чином і здійснюється особистісне зростання старшокласників (самоактуалізація особистості). Разом з тим, в даному віковому періоді має місце суттєва нерівномірність рівнів психічного розвитку і наявність численних індивідуальних варіантів становлення особистості, серед яких певне місце займають так звані старшокласники «групи ризику», тобто особи з поведінкою, що відхиляється.

У сучасному соціумі, залежно від соціальних умов та індивідуальних психологічних особливостей, у певній частині випускників шкіл з'являються зневіра в життєвому успіху, в своїх силах, в існуванні істинних цінностей, втрачається здатність регулювати свою активність, поведінку, відбувається знецінення потреби в самоактуалізації. Це призводить до того, що особистість стає пасивним об'єктом впливу зовнішніх обставин, з залежними самооцінкою, самоповагою, критеріями особистісного успіху, в неї з'являються труднощі адаптації до умов життя. Перерахований комплекс проблем може виступати об'єднано-інтегрованим чинником формування в ранній юності схильності до протиправної поведінки.

Самоактуалізація, за А. Маслоу – це «неперервна реалізація потенційних можливостей, здібностей і талантів; звернення своєї місії, або посликання, долі і т. д.; більш повне пізнання і, відповідно, прийняття своєї власної споконвічної природи; невагомне прагнення до єдності, інтеграції, або внутрішньої синергії особистості» [1, с. 49].

На думку А. Маслоу, з самоактуалізацією людина набуває єдності, цілісності, інтеграції, стає більш відкритою для відчуттів, відрізняється неповторністю, експресією та спонтанністю, більш повно функціонує, має більші творчі здібності і гостріше почуття гумору, здатна посміятися над собою, упевнюється в існуванні вищих ідеалів краси, радості, чесності, добра, істини та сенсу [2, с. 19].

Метою особистісного зростання є, за висловом К. Роджерса, «хороше життя», яке означає не життя, заповнене задоволеннями, не багатство чи владу, не повний контроль над собою чи спокій, а рух тим шляхом, який обрав сам організм. Людина, яка вільно рухається по шляху свого особистісного зростання, є найбільш повно функціонуючою людиною [3, с. 199].

Одним з перших, хто порушив проблематику особистісного розвитку як сходження до самості, був всесвітньо відомий швейцарський психолог, засновник аналітичної психології Карл Густав Юнг [4, с. 37]. Він вважав, що кожен індивід має тенденцію до індивідуації. Він називає цим терміном процес розвитку людини, який включає встановлення зв'язків між «Его» – центром свідомості та «Самістю» – центром душі у цілому, яка поєднує свідоме і несвідоме.

В цілому самоактуалізацію можна окреслити як загальну особистісну категорію, яка характеризується розгортанням (розпредметненням) сутнісних сил та здібностей людини в напрямку набуття нею аутентичного смислу свого існування.

Проблемою відхилень у поведінці неповнолітніх вчені займаються і в наш час, оскільки рівень злочинності серед неповнолітніх з року в рік зростає. Деякі сучасні західні вчені користуються терміном «делінквентність» для визначення тої особливості стадії соціальної поведінки, яка передусім прямим, чітко вираженим злочинним діям.

Делінквентність старшокласників і юнаків – найбільш несприятливий тип девіацій, тому що з нею пов'язані серйозні порушення правопорядку і здійснення неповнолітніми особливо тяжких злочинів (убивств, грабежів, нанесень тілесних ушкоджень, звалтувань і певних форм хуліганства, що супроводжуються приниженням честі і достоїнства особистості громадян) [5, с. 90].

Прийнято виділяти три групи чинників ризику делінквентної поведінки: біологічні, психологічні і соціальні (В. В. Ковальов, В. Т. Кондрашенко і ін.) [6].

Здійснення правопорушень через прагнення до чогось особливого, через тягу до насолоди, лікєро-горілчаних і тютюнових виробів, невеликим сумах грошей, престижним речам, через цікавість і бешкетництво, бажання розважитися, показати силу, спритність, сміливість, затвердити себе в очах однолітків, одержати їхнє визнання традиційно відноситься до так званої «дитячої» мотивації злочинної поведінки старшокласників і юнаків, яка пояснюється акцентованою в цьому віці потребою до самоствердження і самовираження і яка поступово уступає місце насильницько-егоїстичній мотивації.

Отже, делінквентність проходить ряд етапів розвитку в онтогенезі, і це дозволяє говорити про можливість різнорівневої профілактики та корекції схильності до протиправної поведінки.

Важливим відмінним аспектом самоактуалізації старшокласників, схильних до протиправної поведінки, є стійкі патерни поведінки в конфлікті. За нашими даними, це наступні відмінності: відсутність узгодженості образів «Я-реальне» та «Я-ідеальне», яка спричиняє внутріособистісний конфлікт; використання поведінкових стратегій суперництва та уникнення в конфліктній ситуації. Вказані особливості є показниками самоактуалізації, яка набуває деструктивної форми у старшокласників, схильних до протиправної поведінки.

Список використаних джерел

1. Маслоу А. Психология бытия / А. Маслоу. – М. : Рефл-бук, 1997. – 304 с.
2. Маслоу А. Самоактуализация личности и образование / А. Маслоу. – Киев : [б.и.], 1994. – 233 с.
3. Роджерс К. Р. Взгляд на психотерапию. Становление человека / К. Р. Роджерс ; общ. ред. и предисл. Е. И. Исениной. – М. : Прогресс ; Универс, 1994. – 480 с.
4. Юнг К. Проблемы души нашего времени / К. Юнг ; предисл. А. В. Брушлинского. – М. : Прогресс Универс, 1994. – 329 с.
5. Вачков И. В. Групповые методы в работе школьного психолога / И. В. Вачков. – М. : Осъ-89, 2002. – 224 с.
6. Кондрашенко В. Т. Девиантное поведение подростков: социально-психологические и психиатрические аспекты / В. Т. Кондрашенко. – Минск : Беларусь, 1988. – 206 с.

Одержано 24.02.2016

Проанализированы основные концепции самоактуализации личности, а также её проявления у несовершеннолетних которые склонны к девиантному поведению. Произведён теоретический анализ социально-психологических факторов делинквентности несовершеннолетних и обозначены причины формирования склонности лица к делинквентности.

Ключевые слова: самоактуализация, девиантное поведение, делинквентность, профілактика, коррекція, подростковый возраст.

The basic concept of self-actualization and its manifestations in the minors prone to illegal behavior. The theoretical analysis of social and psychological factors of juvenile delinquency and outlines the reasons for the formation tendency of a person to delinquency.

Keywords: selfactualization, deviant behavior, delinquent, preventive measures, correction, juvenile age.

УДК 159.9(477)

Дар'я Михайлівна КИСЛИНСЬКА,

аспірант Харківського національного університету внутрішніх справ

ЦІННІСНІ ОРІЄНТАЦІЇ МАЙБУТНІХ ПРАВООХОРОНЦІВ

Автором наданий теоретичний огляд проблеми дослідження цінностей та ціннісних орієнтацій. Проаналізовані поняття «цінності» та «ціннісні орієнтації». Розглянуто формування ціннісної структури індивіда. Надані результати дослідження ціннісних орієнтацій правоохоронців.

Ключові слова: цінності, ціннісні орієнтації, професійна діяльність, особистість правоохоронця.

Однією з найважливіших проблем сучасної психології – дослідження ціннісних орієнтацій, які є складним соціально-психологічним феноменом, що характеризує напрямок та сутність активності особистості; являє собою складову частину системи відносин людини, визначає загальне відношення до світу, до себе, надає сенс та напрямок особистісним позиціям, поведінці та вчинкам. Цінності регулюють соціальну поведінку людини. Професія правоохоронця дуже відповідальна та є однією з найважливіших в суспільстві. Саме тому нам необхідно знати, що впливає на їх поведінку.

Проблема ціннісних орієнтацій все частіше привертає до себе увагу науковців. Дослідженнями займалися такі вчені як Л. С. Виготський, Г. С. Костюк, С. Стернберг, У. Найссер, Дж. Рунер, Ф. Хайдер, Дж. Келлі, Г. О. Балл, Б. С. Братусь, О. Здравомислов, М. Рокіч, Ш. Шварц та інші.

Ціннісна орієнтація – це та основа, на якій стоїть весь світ моральності людини, її політичні, правові, естетичні відносини з навколишньою дійсністю. Це компонент високої енергетичної потужності, який пов'язує функціональними відносинами всі елементи свідомості [8, с. 66].

Науковці в своїх працях вказують на функції ціннісних орієнтацій [5, с. 101; 6, с. 28]. На думку О. І. Зотової та М. І. Бобневої, вони виконують функцію відображення та захисту ідеалу [5, с. 19], інші автори вбачають основну функцію ціннісних орієнтацій в регуляції поведінки [6, с. 65; 7, с. 108; 10, с. 222], підтримці внутрішньої цілісності особистості [9, с. 23; 10, с. 202]. Значний перелік функцій надають Д. І. Водзинський та А. А. Гримать: орієнтовну, оціночну, мотиваційну, спрямовуючу, регулятивну, адаптивну [8]. Перераховані функції свідчать про те, що спектр дії ціннісних орієнтацій дуже широкий та зачіпає різні сфери особистості людини.

Формування особистості працівника правоохоронця – це складний процес перетворення вимог сучасного законодавства та відповідних відомчих настанов у переконання, звички, якості, навички та вміння у особистості, яка обрала для себе правоохоронню роботу однією з найголовніших життєвих цілей.

Досить складною областю в професійній діяльності є встановлення належних взаємовідносин, вміння швидко орієнтуватися в різноманітних ситуаціях, виявляти їх причини та приймати вірні рішення. Це вимагає від фахівця таких особистісних якостей, як впевненість у собі, сила духу, врівноваженість та ін. Основні сторони життя людини: праця, суспільна робота, сім'я, сфера дозвілля та захоплень – виступають об'єктами ціннісних орієнтацій та уявлень [2, с. 55].

Система ціннісних орієнтацій виражає внутрішню основу відносин особистості до дійсності та створює змістовну сторону її спрямованості. Зумовлюючи лінію поведінки людини, її конкретні вчинки, ця система виступає в якості мотивів, тобто показує, в ім'я чого людина чинить так чи інакше, або проявляє бездіяльність; які цілі переслідує (моральні чи аморальні, з особистою вигодою чи з користю для

суспільства). Тобто ціннісні орієнтації можуть бути каталізатором як позитивних вчинків (високоморальних), так і негативних (аморальних) [3, с. 199].

Для проведення дослідження по визначенню ціннісних орієнтацій майбутніх правоохоронців нами було опитано 50 курсантів Харківського національного університету внутрішніх справ, вік яких варіює від 20 до 22 років. З опитаних 44,4 % осіб жіночої статі та, відповідно, 55,6 % – чоловічої. Щоб виявити ціннісні орієнтації ми розробили та провели анкетування, в якому пропонували респондентам дати визначення таким поняттям, як «цінності людини», «добробут», «розвиток», «гармонія», «любов», «досягнення», «життя» та закінчити фразу: «Головне в житті – це ...».

При аналізі отриманих результатів дослідження було виявлено, що при визначенні поняття «цінності людини» лише 10% респондентів намагалися дати визначення самому цьому поняттю, наприклад: «те, що дуже важливе для людини, чому вона слідує, що береже», «моральні якості людини», «якості, завдяки яким людину можна назвати особистістю» та ін. При роботі з поняттям «добробут» було з'ясовано, що 37% опитуваних розуміє як моральний та фінансовий достаток, а 23 % – як можливість нормально існувати. Наступним досліджуваним було поняття «розвиток». 33 % правоохоронців розуміє цей феномен як покращення (особистісних якостей людини, всіх якостей особистості); 15 % – як прогрес та 8 % – як розуміння, тобто міра розуміння, розуміння життя, здатність мислення. Далі було поняття «гармонія», яке розуміють як рівновагу (19 %) та спокій (19 %), 15 % – як співвідношення, конгруентність. Поняття «любов» характеризують і як відчуття (22 %), і як почуття (78 %). Категорію «досягнення» 38 % розуміють як позитивний результат, успіх (своєї діяльності, в будь-чому), 26 % – як досягнення цілі (в результаті своєї праці, подолання перешкод), а 11 % респондентів – як розвиток. Поняття «життя» характеризували як просто біологічний процес (26 %) та постійна боротьба (11 %). Що головне в житті – це любов вважають 30 % опитуваних, сім'я – 22 %, залишитися людиною – 19 %, гармонія – 11 %; добробут, друзі, здоров'я – по 7 % кожне.

Отже, в результаті нашого дослідження по визначенню особливостей ціннісних орієнтацій респондентів – майбутніх правоохоронців Харківського національного університету внутрішніх справ – ми з'ясували, що поняття «добробут» опитувані розуміють як моральний та фінансовий достаток; «розвиток» – як покращення особистісних якостей людини; «гармонію» – як рівновагу та спокій; «любов» характеризують секс, бажання, прихильність; поняття «досягнення» розуміють як позитивний результат, успіх своєї діяльності, в будь-чому; «життя» характеризують як біологічний процес. Також головним в житті вважають такі категорії, як «любов», «сім'я», «гармонія» та «добробут».

Список використаних джерел

1. Бубнова С. С. Ценностные ориентации личности как многомерная нелинейная система / С. С. Бубнова // Психологический журнал. – 1999. – Т. 20, № 5 – 118 с.
2. Васильев В. Л. Юридическая психология : учебник для вузов / В. Л. Васильев. – 5-е изд., доп. и перераб. – СПб. : Питер, 2004. – 655 с.
3. Дубова Г. В., Опалева А. В. Профессиональная этика сотрудников правоохранительных органов : учеб. пособие / под ред. Г. В. Дубова, А. В. Опалевой. – 2-е изд., испр. и доп. – М. : Щит-М, 2001. – 384 с.
4. Здравомыслов А. Г. Потребности. Интересы. Ценности / А. Г. Здравомыслов. – М. : Политиздат, 1986. – 286 с.
5. Методологические проблемы социальной психологии / отв. ред. Е. В. Шорохова ; Ин-т психологии АН СССР. – М. : Наука, 1975. – 295 с.
6. Психологические механизмы социального поведения личности / [Ин-т психологии АН СССР]. – М. : Наука, 1979. – 336 с.

7. Каминская С. О. Профессиональные ценностные ориентации: проблемы формирования / С. О. Каминская ; Могилев. гос. ун-т им. А. А. Кулешова. – Могилев, 2000. – 212 с.
8. Павліченко А. Ціннісні орієнтації у системі становлення особистості / А. Павліченко // Психологія і суспільство. – 2005. – № 4. – С. 98–120.
9. Соколов Э. В. Культура и личность / Э. В. Соколов. – Л. : Наука, 1972. – 226 с.
10. Ядов В. А. Саморегуляция и прогнозирование социального поведения личности / В. А. Ядов. – Л. : Наука, 1979. – 324 с.

Одержано 10.02.2016

В статье предоставлен теоретический обзор проблемы исследования ценностей и ценностных ориентаций. Проанализированы понятия «ценности» и «ценностные ориентации». Рассмотрено формирование ценностной структуры индивида. Представлены результаты исследования ценностных ориентаций правоохранителей.

Ключевые слова: *ценности, ценностные ориентации, профессиональная деятельность, личность правоохранителя.*

The article provided an overview of the theoretical aspects of the research values and value orientations. Analyzed the concept of «value» and «value orientation» given their function. Forming the value structure of the individual. The results of research of value orientations police.

Keywords: *values, values, professional activities, personality of policeman.*



УДК 159.9

Алина Анатольевна КОВАЛЬ,

аспирант Харьковского национального университета внутренних дел,
помощник судьи Апелляционного суда Полтавской области

ПСИХОЛОГИЧЕСКИЕ ОСОБЕННОСТИ ФОРМИРОВАНИЯ ВНУТРЕННЕГО УБЕЖДЕНИЯ СУДЬИ В ПРОЦЕССЕ ЕГО ПРОФЕССИОНАЛЬНОЙ ДЕЯТЕЛЬНОСТИ

Діяльність судді виключно складна й різноманітна і реалізує значну кількість спеціальних якостей і навичок особистості, які, будучи приведені в систему, органічно входять в структуру особистості судді і визначають його творчий потенціал і індивідуальний стиль діяльності. Особливість діяльності судді полягає в тому, що вона не може розглядатися тільки як служба, вона завжди повинна бути покликанням. Дуже важливою є проблема висвітлення процесу формування внутрішнього переконання та його впливу на професійну діяльність судді.

Ключові слова: *суддя, особистість, внутрішнє переконання, формування, правосвідомість, оцінка, впевненість.*

Профессиональная деятельность судей предъявляет повышенные требования к знаниям, умениям и индивидуально- профессиональным качествам кандидатов к назначению на должности. Проведенные в течение 2007–2008 годов Институтом государства и права им. Корецкого НАН Украины профессиографические исследования показывают, что профессиональная деятельность судьи относится к сложным профессиям, основной психологической детерминантой которой является система «человек-человек». Ведущая сложность, в частности, заключается в том, что плоскость системы «человек-человек» при определенных условиях пересекается с плоскостью «человек – знаковая система». В научной литературе эта проблема исследовалась в течение длительного времени. Значительное внимание уделялось вопросам формирования «внутреннего убеждения судьи» в трудах многих известных

ученых, а именно: В. Ф. Бойко, Л. Е. Владимирова, Л. М. Головченко, Ю. М. Грошевого, А. Я. Дубинського, В. С. Зеленецького, Г. В. Катковой, Н. И. Клименко, О. Ф. Кони, В. А. Коноваловой, М. В. Костицкого, О. Р. Ратинова, М. С. Строговича, О. К. Черновского, С. Я. Фурсы и др. Кроме того, в юридической литературе попытки проанализировать структуру личности судьи осуществлено в трудах Г. П. Батурова, Ф. В. Глазырина, Т. Морщакова, И. Л. Петрухина, Н. В. Радутного, И. М. Сорокотягина [1, с. 116]. Однако достаточно актуальными остаются вопросы исследования психологических особенностей формирования внутреннего убеждения судьи, в процессе осуществления им профессиональной деятельности.

Цель статьи – провести теоретический анализ различных подходов к пониманию феномена внутреннего убеждения, и выявить психологические особенности его формирования у судей при осуществлении ими профессиональной деятельности.

Степень исследования проблемы. В научной литературе существуют различные подходы к пониманию феномена внутреннего убеждения. В одних случаях этот феномен рассматривался как метод, в других – как способ или принцип оценки доказательств; в третьих – как критерий этой оценки и как ее результат. Существует также подход, который рассматривает феномен внутреннего убеждения как единство всех или некоторых перечисленных аспектов. Особое внимание вопросу внутреннего убеждения уделяли такие ученые как В. В. Гордеев, В. Т. Маляренко, Н. Л. Дроздович, М. А. Погорелкая, В. Л. Васильев.

Остановившись подробнее именно на процессе формирования внутреннего убеждения судьи и его влиянии на их профессиональную деятельность, отметим существование различных взглядов на природу внутреннего убеждения с гносеологической, логической либо психологической позиций. Мы считаем, что вопрос о сущности и природе внутреннего убеждения очень важен, от его правильного решения зависит успех процессуальной деятельности судьи. Разница во взглядах обусловлена различными подходами к понятию «внутреннее убеждение» с акцентированием внимания на какой-то одной стороне этого многогранного понятия.

Отмеченные многоплановость и полилогичность понятия «внутреннее убеждение», которое должно, по существу, включать основания доказательств по делу, требуют обращения к праву для определения такого понятия. Раскрытие этого понятия как субъективного начала в деятельности судей позволяет объяснить его многогранность и сложность, отражение в убеждении правды и лжи, достоверности и заблуждения. Традиционно оно рассматривается учеными как взаимодействие разума, чувств и воли: переход от незнания опосредствованным путем к знанию, опираясь на веру в правильность этого знания и готовность действовать в соответствии с ним.

В основной же массе юридических работ внутреннее убеждение рассматривается как метод (способ) свободной оценки доказательств и результат такой оценки – внутреннее убеждение «есть не критерий (мерило) оценки доказательств, а результат оценки доказательств» [4, с. 37].

Внутреннее убеждение представляет собой формирование собственного взгляда судьи касательно представленных доказательств по законам общелогического и рационального познания, их законности и достаточности для составления определенного вывода по делу. Внутреннее убеждение основано на рациональном и чувственном познании с помощью ценностных взглядов на мир в целом и на его причинно-следственные связи в частности. Формируется же оно с помощью выводных знаний, то есть в процессе доказывания судья приобретает знание об обстоятельствах преступления (или его отсутствии) опосредованным путем.

Изложение основного материала. Внутреннее убеждение как процесс оценки доказательств, характеризуется следующими чертами. Во-первых, лица, оценивающие доказательства, должны исходить исключительно из своего убеждения, полностью

абстрагуясь от оценки других лиц и органов. Во-вторых, в законе отсутствуют какие-либо формальные правила, влияющие на оценку, никакие доказательства не имеют заранее установленной силы. Внутреннее убеждение является единственным инструментом для манипуляции с оценкой и формирования выводов о доказанности фактических обстоятельств дела.

Категория «внутреннее убеждение» по сути выражает субъективную уверенность в соответствии субъективной оценки объективно существующим обстоятельствам или фактам. Субъективность внутреннего убеждения, как его форма не только не исключает, а, напротив, предполагает объективное содержание. В этом аспекте внутреннее убеждение является одной из форм отражения объективной действительности. Будучи по своему содержанию отражением объективной действительности, внутреннее убеждение, однако, не является критерием истинности того, что познается по уголовному делу. Критерий истины в этой области, как и во всех отраслях познания – практика. [5, с. 1201]. Формирование внутреннего убеждения предполагает следующие этапы: анализ обстоятельств дела; сопоставление результатов анализа с другими материалами; синтез, который предусматривает создание основы для возникновения чувства уверенности. Процесс формирования внутреннего убеждения судьи связан с непрерывными устранением сомнений, возникающих при рассмотрении дела. На внутреннее убеждение судьи влияет вся доказательная информация, которая исследуется в соответствии с общими правилами судебного-процессуальных действий непосредственно, устно и непрерывно, под председательством судьи и с соблюдением состязательности и равенства всех участников процесса.

Внутреннее убеждение судьи представляет собой осознанную потребность в использовании им своих мыслей, взглядов и знаний. В философской литературе процесс формирования внутреннего убеждения судьи передается формулой «познано – осознано – пережито – принято за истину» [6, с. 332]. А в гносеологическом аспекте процесс формирования судейского убеждения разворачивается в системе «незнание – знания» от возможного значения к знанию истинного и достоверного, полученного в результате исследований совокупности доказательств [7, с. 621]. В психологическом аспекте существенным для процесса формирования внутреннего убеждения судьи является переработка сомнения в убежденность судьи. [8, с. 247]. По нашему мнению, важное значение для раскрытия роли внутреннего убеждения в оценке доказательств имеет именно психологический аспект. В этом аспекте внутреннее убеждение можно рассматривать в динамике (как процесс его формирования) и статике (как результат). В процессе его формирования создается собственное мнение, преодолеваются и устраняются сомнения и неуверенность. В итоге судья приходит к внутреннему убеждению как состоянию твердой уверенности в правильности своих выводов, решимости зафиксировать их в процессуальных документах и при необходимости публично их выразить, отстаивать их в соответствующих инстанциях, нести за них ответственность. Внутреннее убеждение судьи не может быть основано на интуиции. В психологии интуиция рассматривается как прием непосредственного отражения действительности, при котором вывод основывается главным образом на догадке, внезапном озарении.

Рассматривая психологические особенности формирования внутреннего убеждения судьи отметим, что оно (внутреннее убеждение) тесно связано с правосознанием судьи. Правосознание рассматривается как форма общественного сознания, объединяющий систему взглядов, идей, представлений, теорий, а также чувств, эмоций и переживаний, которые характеризуют отношение людей и социальных групп (в том числе через фактическое поведение) действующей и желаемой правовой системы. В структуре правосознания выделяют следующие компоненты:

интеллектуальный (взгляды, идеи, теории); эмоциональный (чувства, эмоции, переживания); поведенческий (правомерное поведение, правовая активность, правонарушения и т. п., которые характеризуют фактическую реакцию человека на функционирование элементов правовой системы). Правосознание судьи во многом определяется устоями социума, условиями жизни людей, традициями. Правосознание судьи неизбежно формируется в процессе толкования закона, особенно в тех случаях, когда закон не дает однозначного варианта решения спора. В этом случае судьи, основываясь на собственной правосознания, вынуждены толковать содержание правовой нормы. Правосознание, составляя субъективную основу принятия решения, является существенным элементом механизма реализации предоставленного судьей права на усмотрение при применении нормы права [9, с. 9].

Правосознание судей имеет свою специфику, которая заключается в следующем: 1) правосознание судей характеризуется целеустремленностью, стремлением установить объективную истину; 2) правосознание связано с осознанием права и обязанности принимать и обосновывать решения по делу; 3) правосознание основывается на уверенности судей в своей независимости и самостоятельности; 4) правосознание исходит из необходимости брать на себя всю полноту ответственности за законность, обоснованность и справедливость принятых решений.

Исследование личностных характеристик судьи имеет значительную практическую ценность, поскольку обеспечивает теоретический фундамент законотворческой деятельности, в процессе которой будут закреплены требования, предъявляемые как к кандидату на должность судьи, так и действующему судье. Ведь лицо, которое приобрело статус судьи, не должно останавливаться на своем профессиональном развитии, а действовать в направлении самосовершенствования, повышать свое мастерство, оперативно реагировать на изменения и отвечать требованиям времени.

Характеризуя деятельность судьи, отметим, что она, будучи исключительно сложной и многообразной, реализует значительное количество специальных качеств и навыков личности, которые, будучи приведены в систему, органически входят в структуру личности судьи и определяют его творческий потенциал и индивидуальный стиль деятельности [2, с. 262], а также оказывают влияние на формирование его внутреннего убеждения.

В профессиональной деятельности судьи исследователи выделяют несколько сторон. Во-первых, это реконструктивная сторона деятельности судьи, которая включает в себя текущий и завершающий анализ всей собранной по делу информации, с целью которого вынесения справедливого, в согласовании с действующим законодательством, приговора или решения. В реконструктивной деятельности реализуются общий и специальный интеллект, память, воображение, мышление, интуиция судьи.

Вторая сторона деятельности судьи предполагает наличие развитых коммуникативных качеств. В умении проявлять эти качества заключается одна из специфических особенностей коммуникативных свойств личности судьи.

В коммуникативных качествах судьи должны отсутствовать повышенная жесткость, раздражительность, грубость, насмешка, излишняя назидательность. Судья обязательно должен обладать такими качествами, как тактичность, вежливость, сдержанность в манерах поведения, эмоциях, речи.

Третья сторона деятельности судьи включает в себя организационный аспект. Необходимость осуществления функций организации судебного процесса, деятельности многих участников процесса требует развития в судьи определенных качеств организатора – дисциплинированности, собранности, целеустремленности, настойчивости, организации всех своих поступков, всей своей деятельности.

И, наконец, общая и специальная культура письменной речи судьи, навыки составления письменных документов представляют собой еще одну сторону профессиональной деятельности судьи – удостоверяющую. Удостоверительная деятельность завершает профессиограмму судьи и представляет собой приведение всей добытой в ходе процесса информации в специальные, предусмотренные законом формы: приговор, протокол, определение, решение и др. В этой деятельности реализуется общая и специальная культура письменной речи судьи, его профессиональные навыки в составлении письменных документов.

В заключение следует отметить важность для судей таких черт личности как, профессиональная наблюдательность, развитые познавательных качеств, умение дифференцированно оценивать противоречивую информацию и принимать обоснованные решения, способность к быстродействию, способность находить целесообразную форму общения в зависимости от психологического состояния и индивидуальных особенностей человека, умение устанавливать контакт с разными категориями лиц, осуществлять информационный обмен, способность к осуществлению психологического воздействия, способность брать на себя ответственность в сложных ситуациях, уравновешенность и самообладание [3, с. 592]. Все эти качества влияют на формирование внутреннего убеждения судьи и нуждаются в постоянном развитии и совершенствовании.

Список использованных источников

1. Марчак В. Я. Поляття та юридично-психологічні особливості формування внутрішнього переконання судді / В. Я. Марчак // Науковий вісник Чернівецького університету. – 2011. – Вип. 64 : Правознавство. – С. 115–119.
2. Чуфаровский Ю. В. Юридическая психология : учеб. пособие / Ю. В. Чуфаровский. – М. : Право и Закон, 1997. – 320 с.
3. Сурнін А. О. Правові аспекти розробки професіограми службової діяльності судді / А. О. Сурнін // Держава і право. – 2009. – Вип. 44. – С. 592–597.
4. Новик В. В. Доказательственная деятельность и формирование доказательств : конспект лекций / В. В. Новик ; С.-Петербург юрид. ин-т Ген. прокуратуры Российской Федерации. – СПб., 2009. – 84 с.
5. Правова доктрина України : у 5 т. – Харків : Право, 2013. – Т. 5 : Кримінально-правові науки в Україні: стан, проблеми та шляхи розвитку / за заг. ред. В. Я. Тація, В. І. Борисова. – 1240 с.
6. Бондаренко А. Ф. Психологическая помощь: теория и практика / А. Ф. Бондаренко. – Изд. 4-е, испр. и доп. – Киев : Освіта України, 2007. – 332 с.
7. Васильев В. Л. Юридическая психология / В. Л. Васильев. – СПб. : Питер, 2001. – 640 с.
8. Орбан-Лембрик Л. Е. Психологія управління : навч. посіб. / Л. Е. Орбан-Лембрик. – 2-ге вид., допов. – Київ : Академвидав, 2010. – 544 с.
9. Грачева Ю. В. Судейское усмотрение в уголовном праве : автореф. дис. ... канд. юрид. наук : 12.00.08 / Грачева Юлия Викторовна. – М., 2002. – 31 с.

Одержано 26.02.2016

Деятельность судьи исключительно сложна и многообразна и реализует значительное количество специальных качеств и навыков личности, которые, будучи приведенны в систему, органически входят в структуру личности судьи и определяют его творческий потенциал и индивидуальный стиль деятельности. Особенность деятельности судьи заключается в том, что она не может рассматриваться только как служба, она всегда должна быть призванием. Очень важной является проблема освещения процесса формирования внутреннего убеждения и его влияния на профессиональную деятельность судьи.

Ключевые слова: судья, личность, внутреннее убеждение, формирование, правосознание, оценка, уверенность

Activities Judge extremely complex and varied and sells a large number of special qualities and skills of the individual, which, being brought in, an organic part of the structure of the individual judge and determine its creativity and individual style of activity. The peculiarity of the judges is that it can not be considered only as a service, it should always be calling. A very important issue is the coverage of the process of the internal belief and its impact on the professional activity of the judge.

Keywords: judge, a person inner belief formation, justice, estimation, confidence,



УДК 159.9:351.743

Iryna V. LAMASH,

Associate Professor, PhD in Psychology,
Department of Sociology and Psychology of Faculty No. 6,
Kharkiv National University of Internal Affairs

POLICE CULTURE: FOREIGN STUDIES

The author presents an overview of modern foreign studies of the phenomenon of «police culture» in the context of the global reform of the police, including, «police socialization» and «police education» as constituents of the phenomenon.

Keywords: police culture, police education, police socialization, police reform.

Usually culture is understood as the accumulation of material and spiritual values. This is a broad and largely correct interpretation but it leaves out one main fact, and that is the human being as the maker of culture. The concept of culture is an integral and all-embracing concept which includes various phenomena. Culture defines everything that man does, and how he does it, in the process of self-fulfillment. Culture is the method of the self-realization of the individual and society, the measure of the development of both.

An occupational culture is a reduced, selective and task-based version of culture that is shaped by the socially relevant worlds of the occupation. Embedded in traditions and a history, occupational cultures contain accepted practices, rules and principles of conduct that are applied to a variety of situations, and generalized rationales and beliefs. An organizational culture is a set of shared norms, values and perceptions, which develop when the members of an organization interact with each other and the surroundings. It is holistic, historically determined, socially constructed and difficult to change. Organizational culture might determine how the organization thinks, feels and acts.

The idea of police occupational culture or cop culture has been a source of academic interest and debate since research into policing began in earnest in the 1960s. M. E. O'Neill et al. noticed that police culture has become a lens through which a number of aspects of the police and policing more broadly have been studied, including the use of discretion, police corruption, institutional racism, sexism and police reform [14].

J. Nhan defines police culture as a set of values that shape how police officers perceive their working environment and act within it. The author points that this worldview is shaped by real and perceived dangers associated with police work and characterized by strong group introversion and cynicism toward non-police individuals and groups. Consequently, an «us versus them» mentality is created and reinforced through officer selection, training, and work experience, which manifests in cynical attitudes toward the public and tacit acceptance of misconduct, metaphorically known as «the blue wall of silence» [12].

The unique nature of 'police culture' is often cited as a key barrier to implementing change programs, refocusing officers' activities and enhancing 'professionalization' [17]. On these accounts, police cultures are marked by suspicion, internal solidarity, pragmatism and

conservatism [1]. Police officers have an action-oriented sense of mission coupled with a widespread cynicism and pessimism that may clash with some of the more service-oriented goals of modern policing [11; 15].

D. A. Sklansky has argued that the concept of police culture not only has no basis in reality, but that it is becoming unhelpful in a context of police reform by unnecessarily holding back progress [16]. P. Waddington has noted that some of the classic writers on police culture confused what the police said with what they actually did. The author also argues that many writers use police culture as a convenient conceptual tool with which to blame the police for all that is wrong in the criminal justice system, rather than seeing it simply as a way to give meaning to their work and enhance occupational confidence [18].

J. Chan presents police culture as an occupational reality, her analysis of it is far more complex than what had been presented from the 'classic' police culture writers in the 1960s, 1970s and 1980s. The author refers to the policing field as the 'rules of the game', and officers use their various types of organizational knowledge to navigate this field [3].

In the study of patrol officers B. Loftus (2010) found that the traditional picture of police culture was still very much in evidence, although it had been modified somewhat in response to contemporary high profile issues, such as that of police racism. What she found was that racist feelings were much better hidden now and what remained overt was a strong distaste for young, white working class males who were unemployed [11].

Thus, M. D. O'Neill concludes, police culture had been merely 'interrupted', not changed and not the creation of academics from 30–40 years ago [13].

From the point of view of R. Reiner police culture is neither monolithic, nor unchanging. But the predicament of the police in maintaining order and enforcing the law in liberal democracies generates a typical cultural pattern [15, p. 137]. The researcher discusses how 'cop culture' is not something that is passed from one generation to the next and diffused across the organization, but is rather 'a patterned set of understandings that helps officers cope with the pressures and tensions confronting the police [15, p. 118]. R. Reiner compiles and summarizes some of the key research in this area and presents several core police characteristics: a sense of mission; a love of action; cynicism; pessimism; suspicion; isolation/solidarity [15].

In last decades, for the most part, studies of police culture have focused rather narrowly on Anglo-American state policing forms but in recent years police culture has received increased attention in a broader geographical and terminological context.

In context of the Norwegian police reform, drawing on the process theoretical thinking partly described above, S. O. Johannessen has developed a theoretical approach for describing organizational culture in the Norwegian police organization in terms of practices. The approach sees culture as identical to practice, and describes four global organizational practices within the Norwegian police organization. Such widespread practices are ways of doing things, which are recognizable and meaningful to the people who enact the practices. Organizational practices are patterns of behavior interwoven into each other, partly taken for granted, partly amplified as identity conflicts. In the police, we, the author says, can find such widespread practices in the form of an operational practice, a bureaucratic practice, a union practice and an academic practice. The formal organization of the police mirrors the differentiations between the practices: The bureaucracy, the operational units, the union, and the Police Academy. Nevertheless, the different practices are much more complex, because they infiltrate each other in detailed, dynamic and complex ways, for example, when an operational unit has bureaucratic routines, or when staff trained in academic institutions are included in operational units [9].

Swedish researchers L. E. Lauritz and S. Karp noted that police culture is often described as strongly unifying, leading to a feeling of a strong professional identity. The professional police identity is fundamental to understand how police officers conduct their

work. In decision making and acting, police officers maintain an internal dialogue with the police identity. The decision taken and how police officers act are dependent on the individual's interpretation of, and answer to, the questions: who are we, what do others expect from us, and what is our mission? [10, p. 77–78] The main reasons for these descriptions, as suggested in police research are due to the profession's shared risks and the role of authoritarianism. The authors present two complementary reasons, both manifested in the image that police students (Swedish Police Academy) and officers believe others have of them. The students' images are formed from the feelings of being selected and that others distrust them. L.E. Lauritz and S. Karp make conclusion that the images is significant constructors in the formation of a professional police identity [10].

S. B. Fekjær et al. examined the attitudes of Swedish police recruits toward norms of police culture, in particular, non-legalistic practices. This was tested by longitudinal survey data, covering two cohorts of Swedish police recruits. The results show stable support for the legalistic perspective during academy training. However, during on-the-job training, the recruits become more positive towards non-legalistic practices. This reorientation takes place quite irrespective of the type of duty to which they are assigned. Additionally, neither the recruits' nor their parents' level of education seems to matter. There is some effect of age and gender: young male recruits are somewhat more prone to adopt Dirty Harry-inspired measures – that is, achieving essential ends by tarnished means [7].

D. Cassan compares of the police patrollers' socialization in France and in England. He first states some common features of the police socialization process between France and England, and then highlights significant differences based on the findings of an intensive qualitative fieldwork. The French police recruit is notably socialized through a perception of a dangerous job, the crime fighting dogma, and he learns to deal with an unfriendly environment and a mistrust relationship with people. Whereas English counterpart's socialization process emphasizes empathy for victims, communication as a core source and force as the very last resource. Taking from this insightful knowledge of police socialization (and thus of police culture in England and in France), the author finally discusses the English and French police stands towards the community policing model, especially showing how problematic this model is when relating to French police culture [2].

Z. Chen points out that in China policing researchers and practitioners began to be interested in studies of police culture in the early 1990s. Since then, many scholars have published their views on topics such as enhancing police culture cultivation, positive and negative police culture, and the relationship between police culture and police image. However, like the researcher notes, studies of police culture in China differ significantly from those in Western countries [4]. Using survey data collected from 382 Chinese police officers training in a Chinese police university, Z. Chen described police perceptions of their role of crime fighting and community service and examined the associations with demographic and work-related variables. Results suggest that most respondents believe that crime control is the most important responsibility of the police but half of the respondents also consider assisting citizens to be as important as crime control. Officers working in higher levels of police departments tend to be less characterized by a crime fighting mentality [5].

Recent studies also indicate the interest of researchers to the problem of preprofessional socialization into police culture. Preprofessional socialization of police recruit candidates serves to generate professional commitment, aids in the adoption of professional identities and constitutes the fashioning of a moral identity before the recruit candidates are even accepted into the organization. During this process, their selves are yoked to perform and evaluate within the passage into police culture. This lays the foundation for the ready adoption of the police identity and working personality [6].

The effect of higher education on police culture has been the topic of several studies. Many of them conclude that previous higher education does influence the attitudes and

behavior of police officers, although it does not seem important for all aspects. For example, previous research has shown that officers with higher education have better chances of succeeding at the academy and being promoted. Officers with higher education also seem to be less relativistic in their ethical orientation, more skeptical towards the abuse of authority, and less likely to use verbal and physical force in their encounters with the public. The academic status of the police education varies greatly among different countries. While some countries offer bachelor degrees to those who complete police training, others have almost no connections between the police education and the academic world. More and more European countries are moving towards developing police academies into accredited academic institutions, and several countries have concrete plans of a bachelor reform in their police education [8].

Thus, there is a direct connection between police work and a unique occupational culture. The nature of the policing role has created a culture specific to that function. Like any organizational culture, police culture consists of widely shared attitudes, values and norms. The above review of the research evidence on the updating of interest of researchers to this problem in the context of changes in police culture on a global scale, expanding the field of phenomenological research and confirms the need to use foreign experience in the practice of the reform of internal affairs agencies in Ukraine

References

1. Why do 'the law' comply? Procedural justice, group identification and officer motivation in police organizations / B. Bradford, P. Quinton, A. Myhill, G. Porter // *European Journal of Criminology*. – 2014. – Vol. 11, No. 1. – Pp. 110–131.
2. Cassan D. Police socialisation in France and in England: How do they stand towards the community policing model? / D. Cassan // *EJPS*. – 2012. – Vol. 1. – Pp. 83–89.
3. Chan J. *Changing Police Culture: Policing in a Multicultural Society* / J. Chan. – Cambridge : Cambridge University Press, 1997. – 268 p.
4. Chen Z. *Studies of Police Culture in China* / Z. Chen // *Measuring Police Subcultural Perceptions*. – Springer Singapore, 2016. – Pp. 69–72.
5. Chen Z. *Measuring police role orientations in China: An exploratory study* / Z. Chen // *International Journal of Law, Crime and Justice*. – 2015. – Vol. 44 (1). – Pp. 43–67.
6. Conti N. *Role call: Preprofessional socialization into police culture* / N. Conti // *Policing & Society*. – 2006. – Vol. 16.3. – Pp. 221–242.
7. Fekjær S. B. *From legalist to Dirty Harry: Police recruits' attitudes towards non-legalistic police practice* / S. B. Fekjær, O. Petersson, G. Thomassen // *European Journal of Criminology*. – 2014. – Vol. 11. – No. 6. – Pp. 745–759.
8. Fekjær S. B. *Police students' social background, attitudes and career plans* / S. B. Fekjær // *Policing: An International Journal of Police Strategies & Management*. – 2014. – Vol. 37, No. 3. – Pp. 467–483.
9. Johannessen S. O. *Reforming the Norwegian Police-Cultural Change as a Restoration of Organizational Ideologies, Myths and Practices* / S. O. Johannessen // *Nordisk politiforskning*. – 2015. – Vol. 2, No. 2. – Pp. 167–182.
10. Lauritz L. E. *Impact of selection and distrust in construction of professional police identity* / L. E. Lauritz, S. Karp // *The Evolution of Policing: Worldwide Innovations and Insights*. – Taylor & Francis, 2013. – Pp. 77–91.
11. Loftus B. *Police occupational culture: Classic themes, altered times* / B. Loftus // *Policing and Society*. – 2010. – Vol. 20 (1). – Pp. 1–20.
12. Nhan J. *Police culture* [Electronic source] / J. Nhan // *The Encyclopedia of Criminology and Criminal Justice*. – 2014. – Access mode: <http://onlinelibrary.wiley.com/doi/10.1002/9781118517383.wbecj371/full/>
13. O'Neill M. D. *(Re) negotiating police culture through partnership working: Trust, compromise and the 'new' pragmatism* / M. D. O'Neill, J. McCarthy // *Criminology and criminal justice*. – 2014. – Vol. 14.2 – Pp. 143–159.

14. O'Neill M. E. Police occupational culture: New debates and directions / M. E. O'Neill, M. Marks, A. Singh. – Emerald, 2007. – 412 p.

15. Reiner R. The Politics of the Police / R. Reiner. – Oxford : Oxford University Press. – 352 p.

16. Sklansky D. A. Seeing blue: Police reform, occupational culture, and cognitive burn-in / D. A. Sklansky // Police occupational culture: New debates and directions. – Oxford : Elsevier, 2007. – Pp. 19–46.

17. A golden thread, a presence amongst uniforms, and a good deal of data: Studying public confidence in the London Metropolitan Police / E. A. Stanko, J. Jackson, B. Bradford, K. Hohk // Policing and Society. – 2012. – No. 22 (3). – Pp. 317–331.

18. Waddington P. A. J. Police (canteen) sub-culture: An appreciation / P. A. J. Waddington // British Journal of Criminology. – 1999. – No. 39 (2). – Pp. 287–309.

Одержано 24.02.2016

Автором представлен обзор современных зарубежных исследований феномена «police culture» в контексте глобальных тенденций реформирования полиции, в том числе, «police socialization» и «police education» как его составляющих.

Ключевые слова: *police culture, police education, police socialization, реформирование полиции.*

Автором надано огляд сучасних зарубіжних досліджень феномена «police culture» у контексті глобальних тенденцій реформування поліції, зокрема «police socialization» та «police education» як його складових.

Ключові слова: *police culture, police education, police socialization, реформування поліції.*



УДК 159.9:34.01

Світлана Леонідівна ЛІСУН,

здобувач кафедри юридичної психології

Національної академії внутрішніх справ

ПСИХОЛОГІЧНІ ОСОБЛИВОСТІ НОРМАТИВНОЇ РЕГУЛЯЦІЇ ПОВЕДІНКИ СУЧАСНОГО ПРАВООХОРОНЦЯ

Тези присвячені аналізу психологічних особливостей нормативної регуляції поведінки працівників правоохоронних органів. В межах піднятої для обговорення проблеми автор здійснив спробу розглянути систему нормативної регуляції поведінки людини, поняття соціальних норм та групових норм діяльності. В ході проведеного теоретичного дослідження автор прийшов до висновку, що регуляція поведінки правоохоронця здійснюється шляхом складної взаємодії соціальних норм (актуальних для конкретно-історичного періоду його існування) та ієрархічної системи особистісних цінностей (притаманних для даного працівника правоохоронних органів).

Ключові слова: *нормативна регуляція поведінки, соціальні норми, групові норми діяльності, суб'єкт правоохоронної діяльності.*

Шлях реформування базових підвалин існування державності завжди вносить певні корективи в суспільне життя. Не винятком є наявна для сьогоднішнього трансформація правоохоронної системи в Україні. В нашій державі до органів, що здійснюють правоохоронні функції доцільно віднести наступні: а) прокуратура; б) служба безпеки; б) органи внутрішніх справ; г) митна служба; г) служба охорони державного кордону; д) державна податкова служба; е) державна контрольно-ревізійна служба; є) органи виконання покарань. Кожен з наведених елементів

системи правоохоронних органів відчуває на себе наслідки сьогоденного процесу докорінних змін нормативно-правових засад діяльності, кадрового забезпечення та загалом ролі в суспільному житті держави. Багатовекторність змін правоохоронних органів потребує формулювання науково обґрунтованих психологічних засад їх здійснення.

Проблеми формування кадрового потенціалу правоохоронних органів та професійно-психологічної підготовки працівників правоохоронної сфери є традиційним предметом досліджень у юридичній психології. Окремі питання зазначених проблем розглянуті в роботах Д. О. Александрова, В. Г. Андросюка, В. І. Барка, Л. І. Казміренко, О. І. Кудерміної, І. М. Охрименка, В. С. Медведєва, О. М. Цільмак, С. І. Яковенка тощо. Водночас нагальні проблеми формування особистості працівників правоохоронних органів потребує розширення звичних для юридичної психології кордонів аналізу та залучення до предмету дослідження здобутків інших галузей психологічного знання. У своїх наукових пошуках ми спиралися на погляди М. І. Бобневої, Р. Драфта, П. Друкера, А. Л. Журавльова, Т. В. Кочетової, О. М. Леонтьєва, Б. Ф. Ломова, В. М. Мясіцева, С. М. Пенькова, В. О. Ядова тощо.

Поведінка людини у професійному просторі визначається достатньо значною кількістю чинників. Водночас, регуляція поведінки людини у широкому розумінні, на наш погляд, здійснюється шляхом складної взаємодії соціальних норм (актуальних для конкретно-історичного періоду її існування) та ієрархічної системи особистісних цінностей (притаманних для даної людини). Зазначене твердження базується на традиційному розумінні особистості як носія свідомості з індивідуально-типовою структурою психологічних властивостей та якостей, що вибірково ставиться до навколишньої дійсності та виконує визначені соціальні ролі. Людина як особистість формується під впливом системи соціальних відносин, у яку вона включена та її поведінка в суспільстві визначається сукупністю соціальних норм. Тобто врегульованість життєдіяльності людей в суспільстві, так звана нормативність поведінки, забезпечується низкою різнобічних вимог, які мають системний характер, соціальну спрямованість та називаються соціальними нормами.

Особистість, являючись членом професійної групи, здійснює власну діяльність, насамперед, враховуючи погляди, що існують в даній професійній спільноті. Ці погляди зумовлені цінностями, цілями групи та проявляються в певних правилах та стандартах поведінки, тобто окремих соціальних нормах притаманних цій професійній макрогрупі. Значущість аналізу групових норм поведінки обумовлюється не тільки їх впливом на професійні дії суб'єкта, що піддаються безпосередньому спостереженню, але й їх впливу на формування таких психічних явищ, як, наприклад, установок особистості. Належність до професійної спільноти сприяє формуванню та фіксації відповідних установок у її членів. Найчастіше правоохоронець навіть не усвідомлює, що, діючи певним чином, він робить це саме під впливом загальногрупових поглядів. Групові норми виступають в якості одного із важливих регуляторів поведінки працівника поліції не тільки в межах його професійної макрогрупи, але й в процесі взаємодії з пересічними громадянами.

На думку С. М. Пенькова [1], соціальні норми будь-якої групи виступають: а) як засіб орієнтації поведінки кожної особистості в певній ситуації; б) як засіб соціального контролю за поведінкою особистості з боку даної спільноти людей. Англійський психолог М. Аргайл [2] вирізняє наступні види норм у групах:

- норми, що регламентують вирішення професійних задач (станданти та швидкість роботи, застосування окремих способів реалізації професійних обов'язків);
- норми, що регулюють взаємодію в групі та дозволяють прогнозувати поведінку інших, запобігати конфліктам та гарантувати справедливу винагороду;

– норми стосовно установок та переконань (наприклад орієнтування інших членів групи на погляди авторитетних працівників, всупереч існуючим проявам реальності).

Відповідно до предмету нашого дослідження наведені різновиди групових норм ми можемо умовно позначити як норми діяльності. Спробу їх проаналізувати здійснив видатний вітчизняний науковець Г. О. Балл [3]. В подальшому аналізі норм діяльності працівників правоохоронних органів ми будемо орієнтуватися на його погляди.

Норму діяльності можна охарактеризувати як соціально задану основу, в межах якої будеться (чи повинна будуватися) дана діяльність. Інакше кажучи, норма діяльності є соціально детермінуючою моделлю того чи іншого її компонента (результату, способу, засобу тощо) чи системи таких компонентів.

Будь-яка норма розрахована на багатократне застосування. В цьому полягає відмінність норм від задач та конкретних доручень по реалізації певних дій в визначених ситуаціях. Але задачі та доручення функціонують в межах, окреслених окремими нормами. Доручення чи наказ керівництва набуває сили в межах загальної норми, що вимагає від правоохоронця їх виконання.

Норми діяльності можуть формулювати у вербальній формі, але найбільшого втілення вони набувають у «живих зразках». Зазначене має певні особливості в наявних умовах реформування правоохоронної діяльності. Докорінне оновлення лав правоохоронної сфери призводить до вимивання «живих еталонів» групових (діяльносних) норм поведінки при відсутності інших повноцінних замінь.

Норми діяльності завжди функціонують в межах певної їх системи. З цим пов'язана складність переходу від старих норм до нових. Неможливо змінити всі норми одночасно. Нові норми, що регулюють діяльність поліцейського, іноді входять в протиріччя з нормами притаманними іншим елементам структури правоохоронних органів України та зустрічають супротив.

В межах однієї сфери застосування доцільно розрізняти дві системи норм:

- ті, що декларуються (у тому числі фіксуються у нормативних документах);
- реально діючи (тобто ті, яких дотримуються фактично та недотримання яких призводить до настання реальних санкцій).

На думку Г. О. Балла, між першою та другою системами завжди існує певне розходження. Воно особливо значуще в тих випадках, коли норми першої системи декларуються без врахування об'єктивних та суб'єктивних передумов їх виконання. Наведене ще раз обгрунтовує необхідність опрацювання психологічно обгрунтованих заходів формування соціально очікуваної системи нормативної регуляції поведінки працівників правоохоронних органів. Шлях проголошення норм діяльності, прийняття присяги правоохоронцем, як факт офіційного прийняття та згоди з ними не є вичерпними процедурами реформування системи правоохоронних органів України. Цей шлях потребує врахування психологічних механізмів засвоєння та персоніфікації норм діяльності працівниками на особистісному рівні.

Розповсюдженням є твердження, що норми – це безликі та загальноприйняті імперативи поведінки, які характеризуються інваріативністю по відношенню до особливостей людей, яким вони адресовані. Водночас сукупність норм, що спрямовані суспільством конкретному індивіду, частота появи ситуацій, які реально вимагають застосування зазначених норм, здебільшого визначається соціальною позицією, яку займає індивід. Остання, в свою чергу зумовлюється психологічними особливостями людини.

Норма діяльності працівником правоохоронних органів реалізується їм не «еталонно», а детермінується його знаннями, вміннями та, особливо, установками і мотивами. Відбувається модифікація, довизначення норм діяльності суб'єктом правоохоронної діяльності. Значущим чинником, з огляду на це, виступає суб'єктивні

особливості правоохоронця – типологічні, мотиваційні, операційні тощо. Їх дослідження та формування є важливим напрямом у становленні системи нормативної регуляції поведінки правоохоронців у межах професійної діяльності.

Список використаних джерел

1. Пеньков Е. М. Социальные нормы – регуляторы поведения личности. Некоторые вопросы методологии и теории / Е. М. Пеньков. – М. : Мысль, 1972. – 198 с.
2. Аргайл М. Психология счастья / М. Аргайл ; общ. ред. и вступ. ст. М. В. Кларина. – М. : Прогресс, 1990. – 336 с.
3. Балл Г. А. Нормы деятельности и творческая активность личности / Г. А. Балл // Вопросы психологии. – 1990. – № 6. – С. 25–34.

Одержано 19.02.2016

Тезиси посвященны анализу психологических особенностей нормативной регуляции поведения сотрудников правоохранительных органов. В рамках поднятой для обсуждения проблемы автором предпринята попытка рассмотреть систему нормативной регуляции поведения человека, понятие социальных норм и групповых норм деятельности. В ходе проведенного теоретического исследования автор пришел к выводу, что регуляция поведения правоохранителя осуществляется путем сложного взаимодействия социальных норм (актуальных для конкретно-исторического периода его существования) и иерархической системы личностных ценностей (присущих для данного работника правоохранительных органов).

Ключевые слова: групповые нормы деятельности, нормативная регуляция поведения, социальные нормы, субъект правоохранительной деятельности.

The article analyzes the psychological characteristics of normative regulation of the law enforcement officer. The adopted to discuss the authors attempted to examine the system of normative regulation of human behavior, the concept of social rules and the group norms. In the course of theoretical study the authors concluded that regulation of law enforcement officer's conduct is carried out by a complex interaction of social norms (relevant to the specific historical period of its existence) and hierarchical system of personal values (typical for the law enforcement officer).

Keywords: group norms of activity, normative regulation of behavior, social norms, subject of law enforcement activity.



УДК 159.92.351

Микола Григорович ЛЮГАЧЕВ,

кандидат психологічних наук, доцент,

доцент кафедри соціології та психології факультету № 6 (права та масових комунікацій) Харківського національного університету внутрішніх справ

ПСИХІЧНІ АНОМАЛІЇ ТА ЗЛОЧИННІСТЬ

Розглядаються питання, пов'язані із проблемою негативного впливу психопатології на рівень злочинності. Особлива увага приділяється асоціальній поведінці осіб з психічними девіаціями.

Ключові слова: психопатологія, психічна девіація, злочинність.

За даними Всесвітньої організації охорони здоров'я сьогодні у світі налічується понад 400 млн. людей з психічними розладами. На думку дослідників цей процес має стійку тенденцію до росту (J. L. Murray and A. D. Lopez, 1996; L. Eisenberg, 1997; L. Kelly, 2002)

Водночас фахівці констатують зростання злочинності у більшості країн світу, особливо таких важких, як гоміцид, розбій та інші (Ю. М. Антонян та ін., 2000; J. Waggen et al., 1995; M. Kastrup, 1996; G. Abel, 2002). При цьому значну кількість злочинів скоюють особи, які мають психічні розлади.

Згідно даних Американської психологічної асоціації (American Psychological Association, USA) із загальної кількості злочинів, скоєних людьми із психічними розладами, тільки 7,5 % злочинців безпосередньо мають симптоматику психічних захворювань. Серед них 10 % мали симптоми біполярного розладу, 4 % – шизофренії та 3 % – депресії.

На думку низки дослідників існує певний зв'язок між психічними розладами та скоєнням злочинів (E. Andersen et al, 1996; E. Walsh et al, 2002; S. Fazel & M. Danesh, 2002; N. V. Johansen, 2013).

У зв'язку з цим слід зазначити, що боротьба із злочинністю та її попередження не можуть бути реалізовані без досконалого і всебічного вивчення психологічного механізму злочинної поведінки, включаючи різного роду психічні дефекти та індивідуальні психофізіологічні особливості.

За даними Міністерства охорони здоров'я Данії (Sundhedsministeriet) до 20 % населення країни страждає психічними хворобами. Серед них найбільше поширеними є тяжка форма депресії (1,2 %), шизофренія (0,6 %) та біполярний афективний розлад (маніакально-депресивний розлад) – 0,5 %. Тільки за період з 1995 по 2004 роки кількість психічно хворих, направлених на лікування до спеціалізованих медичних установ зросла на 68 %.

Міністерство юстиції Данії (Justitsministeriet) констатує стійку тенденцію зростання злочинів, скоєних психічно хворими. За той же період кількість злочинів, скоєних психічно хворими зросло на 61 %. Серед злочинів, скоєних цією категорією, домінують тілесні ушкодження (18,2 %), підпали (10,8 %), крадіжки зі зломом (7,2 %) та навмисні вбивства (3,7 %).

Ряд авторів констатують тісний взаємозв'язок між фізичною агресією і агресивною поведінкою у осіб психіатричного профілю з їх суспільно небезпечними діями (П. Б. Ганнушкин, 1998; В. Д. Менделевич, 2011; Н. Toch, 1969; J. T. Tedeschi, 1983; M. D. Pagelow, 1984).

Інші (Е. Фромм, 1994; Ю. Б. Можгинській, 2006; R. Beron and D. Richardson, 2000) визначають такі дії як патологічну агресію або насильницькі дії, що мають безпосереднім джерелом психічний розлад. Патологічна агресія супроводжується непередбачуваними змінами настрою, характеризується високою імпульсивністю, втратою самоконтролю. Дослідники підкреслюють різний ступінь небезпеки психопатологічних станів (Т. Б. Дмитрієва, 2002; Б. В. Шостакович, 2002; А. П. Петрюк, 2004).

Більшість осіб з різними психічними розладами схильні до дезадаптації і асоціальних форм поведінки. У осіб, які вчинили тяжкі насильницькі злочини, домінують такі психічні аномалії, як розлади особистості (33%), органічні ураження центральної нервової системи (19 %), наслідки черепно-мозкових травм (18%), хронічний алкоголізм (17 %) (Л. М. Семенюк, 1996; Л. Берковіч, 2001; В. П. Зінченко, 2008; А. С. Індін 2009; А. А. Самедов, 2011).

Особливої актуальності проблема кризових ситуацій за участю осіб, які страждають психічними розладами, представляє для органів правопорядку. Поліцейські постійно стикаються з цією категорією людей, які своєю неадекватною та спонтанною поведінкою являють потенційну загрозу і створюють серйозні проблеми (M. Reuland & G. Margolis, 2003).

Наприклад, серед заарештованих поліцією осіб, що страждають психічними захворюваннями у два-три рази більше, ніж серед населення США (A. Lamb at alt.,

2004). Департамент поліції Нью-Йорка щорічно фіксує приблизно 150 тис. екстрених телефонних дзвінків, які надходять від осіб «з емоційними порушеннями». При виїзді на такі виклики більше 30 % поліцейських гине, отримують поранення або травми.

Інциденти з поліцією, є потенційно небезпечними для людей, які страждають психічними захворюваннями. Згідно з даними американської організації Treatment Advocacy Center для людей з важкими психічними захворюваннями ймовірність бути застреленим поліцією в чотири рази більше, ніж у решти населення. Так, за п'ятирічний період (1971–1975) в результаті застосування зброї поліцією Нью-Йорка загинуло 45 «емоційно неврівноважених» людина (J. Fyfe, 2000). Протягом 1994–1999 років співробітники Департаменту поліції Лос-Анджелеса 37 разів застосовували зброю в ході інцидентів із людьми з психічними захворюваннями. В результаті для 25 з них протистояння закінчилося летальним результатом (J. Meyer & S. Berry 1999).

Огляд застосування зброї поліцією Великобританії з 1998 по 2001 роки показав, що 45,8 % загиблих (11 з 24) – були люди з психічними розладами (J. Dowd, 2004).

Важливе місце серед психічних захворювань займає шизофренія (від др.-греч. *σχιζω* – розколюю і *φρήν* – розум; лат. *dementia praecox* – передчасне слабоумство) – поліморфний психічний розлад або група психічних розладів, пов'язане з розпадом процесів мислення і емоційних реакцій (E. Bleuler, 1911; J. A. Hayes, 1994; T. H. Jobe, 2005; T. Becker & R. Kilian, 2006; П. Т. Петрюк, 2009).

У хворих на шизофренію із великою ймовірністю діагностуються коморбідні розлади (супутні хвороби) – у їх числі депресії та тривожні розлади (K. Sim, 2006).

Більшість сучасних авторів (H. J. Steadman et al, 1998; E. Walsh et al, 2002; H. Stuart, 2003) вказують на те, що процент хворих на шизофренію, які застосовують насильство, значно вище ніж серед населення.

Між наявністю шизофренічного синдрому та більш частими проявами антисоціальної поведінки у цілому і насилля окремо існує певна кореляція (Hodgins, 1992; Hodgins et al, 1996; Wallace et al, 1998; Angermeyer, 2000; Arsenault et al, 2000; Walsh et al, 2001).

Дослідження показують, що в багатьох західних країнах до 10 % звинувачень у скоєні вбивства інкримінуються людям, що страждають розладами шизофренічного спектру (C. E. Kubrin, 2003; A. I. Simpson et al, 2004; S. Fazel & M. Grann, 2004). Так, у Австрії цей показник складає 5,4 %; Фінляндії – 6,1 %; Австралії – 7,2 %; Німеччині – 10 % (H. Schanda et al, 2004; M. Eronen & J. Tiihonen, 1996; C. Wallace et al, 1998; M. Erb et al, 2001).

У своєму дослідженні Р. J. Taylor і J. Gunn (1984) прийшли до висновку, що 11 % вбивць та 9 % визнаних винними у застосуванні фізичного насильства без летального результату страждали на шизофренію. Результати катамнестичних досліджень з використанням великих вибірок осіб, які страждають на шизофренію, підтверджують високі показники вчинення насильницьких злочинів (M. Soyka et al, 2004; C. Wallace et al, 2004; J. Vevea et al, 2005; J. Swanson et al, 2006).

У 2006 році Р. E. Mullen було висунуто припущення про те, що більш схильними до насильства є хворі певного типу, для яких характерні низький IQ, розлади поведінки, ранні алкоголізм і наркоманія, порушення закону та ін.

У тієї невеликої частини хворих, що здійснюють кримінальні дії, відзначається стійке зловживання психотропними речовинами та алкоголем (R. Sheils & T. J. Rolfe, 2000; K. T. Mueser et al, 2003; E. Walsh et al, 2004).

На існування тісного зв'язку між захворюванням шизофренією та скоєнням злочинів вказує ряд авторів (E. W. Abrams et al, 2003; R. Munkner et al, 2005; Gosden et al, 2005).

Психічні розлади часто пов'язані із інтоксикацією (E. Kjelsberg & P. Hartvig, 2005; S. Clausen, 2013). Так, результати дослідження Odegard (2008) свідчать про те, що 69%

засуджених у Норвегії до арешту вживали наркотики або психотропні речовини. У США 85% засуджених мають симптомокомплекс токсикоманії. Ці висновки підтверджуються також іншими дослідження (М.-Л. Amundsen, 2011; Е. Dyb & К. Johannessen, 2013).

Стійкі дані свідчать про те, що люди з діагнозом «шизофренія» частіше стають жертвами злочинів із застосуванням насильства у 14 разів частіше, ніж виконавцями (J. S. Brekke, 2002; P. B. Fitzgerald et al, 2005).

Список використаних джерел

1. Homicide and major mental disorders: a 25 year study / H. Schanda, G. Knecht, D. Schreiner et al. // Acta Psychiatrica Scandinavica. – 2004. – No. 110. – Pp. 98–107.
2. Vevera J. Violent behaviour in schizophrenia. Retrospective study of four independent samples from Prague, 1949 to 2000 / J. Vevera, A. Hubbard // British Journal of Psychiatry. – 2005. – No. 187. – Pp. 426–430.
3. Fazel S. Services mental disorder in 23,000 prisoners. A systematic review of 62 surveys / S. Fazel, J. Danesh // Lancet. – 2002. – No. 359. – Pp. 545–550.

Одержано 11.02.2016

Рассматриваются проблемы преступности среди лиц с психическими девиациями и асоциальное поведение людей с психическими расстройствами. Роль психических расстройств в этиопатогенезе преступного поведения.

Ключевые слова: *психопатология, преступность, психические расстройства.*

The article deals with the problem of criminality among persons with mental deviations and antisocial behavior of people with mental disorders. The role of mental disorders in etiopathogenesis of criminal behavior.

Keywords: *psychopathology, crime, mental disorders.*



УДК 159.92

Павло Валентинович МАКАРЕНКО,

кандидат психологічних наук, доцент,

заступник декана з навчально-методичної роботи факультету № 4 (кіберполіції)

Харківського національного університету внутрішніх справ

ПСИХОЛОГІЧНА НАДІЙНІСТЬ ПЕРСОНАЛУ ОРГАНІВ ВНУТРІШНІХ СПРАВ: ТЕОРЕТИЧНІ АСПЕКТИ

Розглянуто теоретичні аспекти проблеми психологічної надійності професійної діяльності людини. Окреслено складові психологічної надійності персоналу ОВС. Встановлено, що професійно-психологічна надійність – це процесуальна (поміхостійкість, стабільність, опірність) та результативна (те ж саме протягом тривалого часу) характеристика професійної діяльності, в основі якої лежать певні психічні процеси та особистісні якості. Запропоновано шляхи підвищення професійно-психологічної надійності персоналу органів внутрішніх справ.

Ключові слова: *професійна психологічна надійність, працівники органів внутрішніх справ, психологічна готовність, психологічна адаптація.*

Професійна надійність працівників органів внутрішніх справ, зокрема її психологічні аспекти, є предметом дослідження юридичної психології (О. М. Бандурка, В. І. Барко, В. О. Лефтеров, О. М. Столяренко, О. В. Землянська, С. П. Бочарова, О. В. Тімченко, О. М. Цільмак, С. І. Яковенко, В. О. Криволапчук та ін.), в аспектах надійності управлінської діяльності керівників, формування надійності

в ході професійної підготовки особового складу, відбору кадрів, виконання завдань в складних і екстремальних умовах діяльності.

Визначено, що специфіка поліцейської діяльності зумовлює різноманітні психологічні феномени «неадекватного захисту» від її здійснення: професійні деформації, деструкції, вигорання, зриви надійності тощо. Часто у працівників спостерігаються професійногенні розлади особистості та відхилення поведінки: невротичні, соціально-стресові, постстресові, соматоформні, психосоматичні, девіантна та делінквентна поведінка у різних її формах і проявах. Ці феномени розглядаються як прояви професійної ненадійності, тому що тягнуть за собою різноманітні негативні наслідки від звільнення працівників до їх травмування та незворотних втрат.

Дослідники, наприклад М.А. Берєбін та І.Ю. Григорєва відмічають, що зриви професійної діяльності та вказані розлади психологічної адаптації виявляються причинно-наслідково «закільцьованими», порушення професійного функціонування призводять до появи розладів психологічної адаптації, які поглиблюють наявні проблеми у професійній діяльності [2].

Складові професійної психологічної надійності запропоновані, наприклад у докторському дисертаційному дослідженні В. О. Криволапчука [3]:

- мотиваційна (налаштованість працівника на виконання професійних дій, мотивація дотримання і захисту закону та службової дисципліни, відповідальність за правомірність та обґрунтованість професійної діяльності);

- когнітивна (відображення професійної реальності, усвідомлення себе в професії, її основу складають спеціальні знання);

- емоційно-вольова (ставлення до професійної діяльності, до окремих значимих якостей своєї особистості з урахуванням актуальних потреб та мотивів; представлено у вигляді професійних інтересів, самооцінки та самовідношення, емоційної стійкості та емпатії).

Власне надійність особового складу ОВС О. М. Цільмак та С. І. Яковенко визначили як здатність і готовність працівників якісно і безпомилково виконувати службові обов'язки у відповідності до вимог діючого законодавства, присяги, норм службової дисципліни і корпоративної культури, дотримуватись стандартів професійної діяльності та етики, плідно працювати у злагоді з колегами, не дивлячись на труднощі та провокаційні дії з боку зловмисників [7].

Здається можливим розглядати надійність одночасно як процесуальну (стабільність як поміхостійкість, саморегуляція) та результативну (стабільність показників діяльності протягом тривалого часу) характеристику відносно професійної діяльності. Питання збереження надійності виявляється тісно пов'язаним із функціональним станом організму та готовністю до виконання діяльності. Людина, діючи у складних умовах, повинна зберігати стан працездатності, протистояти перенапруженням, тобто частково відновлювати функції різних систем організму за рахунок їх компенсації іншими системами, тобто залучаючи функціональні резерви. Те ж саме відбувається і при погляді на професійну діяльність в континуумі місяців-років, і в межах часів-днів.

При цьому, як вказує Г. Б. Леонова, діяльність в оптимальних умовах майже завжди виявляється надійною, тобто точною і безпомилковою [4]. Розглядаючи професійну діяльність в часовому континуумі «часів – днів», видно що зона прояву психологічної надійності – при виникненні у діяльності поміх (перешкод) чи при зміні умов убик екстремальності. Важливо розуміти, що екстремальні умови в цьому контексті – не тільки крайнощі (збройне протистояння, стихійне лихо тощо). Вся сукупність умов діяльності в своєму середньому значенні складають оптимум, а навіть їх незначні зміни, чи поява неочікуваної змінної, що починають усвідомлюватись як дискомфорт, зумовлюють зсув сприйняття ситуації убик екстремальності.

Можна окреслити два способи адаптації до ситуацій різної складності, які виникають у професійній діяльності: це зміна самої ситуації (активний шлях) чи зміна ставлення працівника до неї (пасивний шлях). За звичайних умов адаптація спрямована на мінімізацію витрат ресурсів організму (матеріальних, енергетичних та інформаційних), однак існують і виключення, за яких людина діє з великими втратами. За це «відповідають» надмірна мотивація (бажання досягти цілі будь що), вольові якості та цінності. Надійність тут може виражатись в тому числі у правильному обранні способу адаптації, тобто у безпомилковій когнітивній оцінці працівником змінених умов діяльності та обранні адекватного способу адаптації (бездіяльність чи дії, і якщо дії, то які саме призведуть до бажаного результату – адаптованості). На це впливають, в тому числі досвід попередньої діяльності (знання, вміння, навички, звички тощо), поточний стан працівника та його мотивація (цілі).

В ході адаптації відбувається співвіднесення зовнішніх умов діяльності із внутрішніми характеристиками, що переживається як певний психічний стан чи його зміна (самий простий варіант: задоволення чи ні), а на когнітивному рівні – оцінка перешкод чи труднощів, та міри необхідної для їх подолання мобілізації (напруження). Тут може відбуватись як оптимальна оцінка власних можливостей, так і їх недооцінка / переоцінка, що призведе до помилкової мобілізації (надмірної чи недостатньої), яка не відповідає вимогам ситуації, і буде виражатись у помилках чи зривах діяльності.

Якщо знов змінити ракурс в часовому континуумі до «місяців – років», вказані міркування не втрачають сенсу. В якості поміх та перешкод тут будуть виступати тривалі несприятливі умови праці (наприклад, тривала відсутність вихідних); поява та тривале існування «нових» умов, до яких працівник не зміг адаптуватись (наприклад, додаткові вимоги до професіоналізму чи зміна нормативних регулюючих актів); зміна ставлення до професійної діяльності чи себе самого (професійна деформація); навіть більш глобальні суспільні трансформації (наприклад, зміна ставлення населення до поліції) тощо.

З цього випливає два шляхи формування надійності:

1. Тренування готовності до дій в ускладнених умовах, тобто зниження їх екстремальності. Готовність в такому контексті – фактично здатність швидко мобілізувати додаткові резерви психіки для адекватних дій у змінених умовах чи протистояння перешкодам. Вона базується на вольових якостях (впевненість у спроможності досягти цілі) та швидкій когнітивній обробці ситуацій діяльності, перетворення їх зі «складних» (екстремальних) на «прості», в яких працівник знає як себе поводити. Цей шлях – відпрацювання та тренування окремих дій в конкретних умовах, які будуть частково повторюватись в різноманітних ситуаціях. Наприклад – затримання особи із застосуванням зброї чи спеціальних засобів, зупинка транспортного засобу тощо. Крім того – це тренування самоконтролю як здатності до самоуправління психічним станом.

2. Управління умовами діяльності, тобто збереження оптимального фону для неї. Цей шлях полягає у підтримці стабільного рівня працездатності, який не потребує від працівника додаткових зусиль для адаптації до змін. Мова може йти, навпаки, про адаптацію до монотонії, пересичення, втоми, тобто «прогнозованих» психічних станів, які виникають в оптимальних, звичних умовах. Тут велику роль відіграє підтримка не тільки стану працівника, а і його мотивації до виконання стабільної одноманітної діяльності.

Очевидно, що професійну поліцейську діяльність за своїми характеристиками майже неможливо алгоритмізувати, тобто передбачити можливий діапазон коливання умов для різних ситуацій, так і взагалі скласти вичерпний список таких ситуацій. Тому формування надійності персоналу можливо переважно за першим напрямком. Але і другий шлях здається нам важливим, з огляду на чисельні «штабні» професії в органах внутрішніх справ.

Список використаних джерел

1. Вассерман Л. И. Медицинская психодиагностика: теория, практика и обучение / Л. И. Вассерман, О. Ю. Щелкова. – М. : Академия, 2003. – 736 с.
2. Клинико-психодиагностические основания оценки и прогноза риска нарушений психической адаптации и профессиональной надежности сотрудников правоохранительных органов / М. А. Березин, И. Ю. Григорьева // Вестник ЮУрГУ. – 2011. – № 29. – С. 58–69.
3. Криволапчук В. А. Концептуальные подходы к разработке программы формирования профессиональной психологической надежности сотрудников криминальной милиции МВД Украины / В. А. Криволапчук // Психопедагогика в правоохранительных органах. – 2013. – № 3 (54). – С. 63–67.
4. Леонова А. Б. Психодиагностика функциональных состояний / А. Б. Леонова. – М. : МГУ, 1984. – 200 с.
5. Личностные и когнитивные аспекты саморегуляции деятельности человека / под. ред. В. И. Моросановой. – М. : ПИ РАО, 2006. – 320 с.
6. Небылицын В. Д. Надежность работы оператора в сложной системе управления / В. Д. Небылицын // Инженерная психология. – М., 1964. – С. 358–367.
7. Цильмак А. Н. Социально-правовая надежность персонала ОВД как основа эффективной профессиональной деятельности / А. Н. Цильмак, С. И. Яковенко // Наука и образование. – 2010. – № 4–5. – С. 59–62.

Одержано 24.02.2016

Рассмотрены теоретические аспекты проблемы психологической надежности профессиональной деятельности человека. Очерчены составляющие психологической надежности персонала ОВД. Определено, что профессионально-психологическая надежность – это процессуальная (помехоустойчивость, стабильность, сопротивляемость) и результирующая (то же на протяжении длительного времени) характеристики профессиональной деятельности, в основе которой лежат определенные психические процессы и личностные качества. Предложены пути повышения профессионально-психологической надежности персонала органов внутренних дел.

Ключевые слова: профессиональная психологическая надежность, сотрудники органов внутренних дел, психологическая готовность, психологическая адаптация.

The theoretical aspects of psychological reliability of professional activities of human are reviewed. Outlined psychological components of police personnel reliability. Established that vocational and psychological reliability – a procedural (stability, resistance) and productive (the same for a long time) characteristics of professional activity, which is based on certain mental processes and personal qualities. There ways of improving vocational and psychological personnel reliability of the MIA body personnel are showed.

Keywords: professional psychological reliability, law enforcement officers, psychological readiness, psychological adaptation.



УДК 159.923

Валентина Валеріївна МОСКОВЧЕНКО,

аспірант Харківського національного університету внутрішніх справ

ПРОБЛЕМА ВИВЧЕННЯ ДЕВІАНТНИХ ПІДЛІТКІВ У СУЧАСНІЙ ПСИХОЛОГІЇ

В даній роботі розглянута проблема вивчення психологічних особливостей осіб підліткового віку, які мають девіантну поведінку. Досліджено причини відхилення в поведінці підлітків, а також розглянуті особливості особистості підлітків з девіантною поведінкою.

Ключові слова: підліток, девіантна поведінка, девіант.

Тенденції розвитку українського суспільства, що привели до істотних змін у соціально-правовій сфері держави, впливають на механізм дії причин та умов, які детермінують різні форми девіантної поведінки, зокрема девіантної поведінки неповнолітніх. Психологічні механізми трансформації особистості нормативного підлітка в девіантну – правопорушника вивчені явно недостатньо, що є актуальним питанням сьогодення. Здатність підлітка до вибірковості поведінки не є біологічною сутністю людини, вона є сферою свідомості індивідуальності, її моральних та правових засідок (Пірожков В. Ф., Башкатов І. П., Нікольська О. С.). Ця здатність може варіюватися в досить широких межах. У одних випадках звуження її зумовлене незрозумілістю (несформованістю) соціальних якостей особистості, в інших – їх деформацією та формуванням антисуспільної спрямованості, причому в граничних проявах вона набуває форми готовності діяти нехтуючи нормами моралі, права (Белічева С. А., Максимова Н. Ю.). Вивчення окремих особливостей особистості неповнолітніх з девіантною поведінкою займалися такі вчені, як Пірожков В. Ф., Ігошев К. Е., Волков Б. С., Лунєєв В. В., Васильєв В. Л., Алмазов Б. Н., Хекхаузен Х., Белічева С. А., Блекборн Р. та ін. Але у сучасній психологічній науці проблема вивчення психології неповнолітніх девіантів є ще недостатньо розробленою, саме недостатня її вивченість обумовлює актуальність обраної теми.

Термін девіація має латинське походження (лат. *deviatio* – відхилення, етіологія слова така: «*de*» – від + «*via*» – дорога). Якщо бути точним, це поняття має охоплювати будь – яку поведінку, що відхиляється від соціальних норм. Один з провідних спеціалістів в галузі дослідження девіантної поведінки Я. І. Гилинський дає наступне визначення цієї поведінки: «вона являє собою «соціальне явище», виражене в масових формах людської діяльності, що не відповідають офіційно встановленим або таким, що фактично склались в даному суспільстві нормам (стандартам, шаблонам)». Але у практиці життя багато які норми не вважаються дуже важливими. Невідповідність поведінки таким нормам може сприйматися досить толерантно або навіть ігноруватися [1, с. 46].

Відхилення в поведінці підлітків можуть бути обумовлені наступними групами причин:

а) соціально-педагогічною занедбаністю, коли дитина, підліток поводиться неправильно в силу своєї невихованості, відсутність у нього необхідних позитивних знань, умінь, навичок, або в силу зіпсованості неправильним вихованням, сформованість у нього негативних стереотипів поведінки;

б) глибоким психічним дискомфортом, негативним психологічним мікрокліматом у родині, негативними взаєминами з однолітками, неправильним відношенням до нього з боку батьків, учителів;

в) відхиленнями в стані психічного й фізичного здоров'я й розвитку, віковими кризами, акцентуаціями характеру й інших причин фізіологічної й психоневрологічної властивості;

г) відсутність умов самовираження, розумного прояву зовнішньої й внутрішньої активності; не зайнятість корисними видами діяльності, відсутність позитивних і значимих соціальних особистих життєвих цілей і планів;

г) бездоглядністю, негативним впливом навколишнього середовища й розвивається на цьому ґрунті соціально-психологічна дезадаптація, зсувом соціальних і особистих цінностей з позитивних на негативні;

д) процеси, що відбуваються в суспільстві: безробіття, відсутність соціальних гарантій і державної підтримки економічно не заможних родин, руйнування й криза традиційних інститутів соціалізації підростаючого покоління (дитячих організацій), пропаганда насильства через ЗМІ, неприступність для підлітків і дітей безкоштовної якісної додаткової освіти (кружків, секцій), доступність тютюну, алкоголю [2–4].

На розвиток підлітків, як членів суспільства, істотно впливає урядова політика, урядові соціальні програми, економічний курс держави. Основні соціальні тенденції: суттєве зниження рівня життя, відсутність впевненості у майбутньому певним чином впливає на розвиток дітей. Юридична та соціальна практика свідчить про існування зв'язку різних проявів девіантної поведінки, зокрема, правопорушень з соціально-економічними умовами життя.

В сучасній літературі девіантну поведінку людини визначають як систему вчинків чи окремі вчинки, які суперечать прийнятним у суспільстві нормам та проявляються у вигляді незбалансованості психічних процесів, не адаптивності, порушенні процесу самоактуалізації чи у вигляді ухилення від морального та естетичного контролю за власною поведінкою. Значний інтерес і, разом з тим, труднощі являє собою перевірка та інтерпретація існуючих концепцій девіантної поведінки в умовах соціальної кризи України, коли руйнування соціальної системи може призвести до непередбачених наслідків, для яких характерна своєрідність девіантних проявів [3].

У групі соціальних чинників, що впливають на формування особистості неповнолітнього девіанта, за результатами чисельних досліджень, головну роль грає сім'я. Виявлені такі негативні чинники:

- неповна сім'я;
- матеріальне положення сім'ї;
- низький соціально-культурний рівень батьків;
- відсутність родинних традицій;
- стиль виховання в сім'ї;
- заперечення самоцінності дитини;
- задоволення потреб дітей (їх надлишок або недолік);
- зловживання батьками алкоголю, наркотиків і інше;
- відношення потурання батьків до вживання дітьми психоактивних речовин [3, с. 293].

Землянська О. В., Мороз Л. І, Максимова Н. О. досліджуючи вплив сім'ї на формування протиправної поведінки особи вказують, що саме в сім'ї відбувається складний процес формування особи, становлення її поглядів, інтересів і потреб, засвоєння нею норм моралі і стандартів поведінки. Психологічний клімат в сім'ї, особові риси батьків, методи виховання формують свідомість неповнолітнього і визначають його світогляд. Неблагополучними є сім'ї, де батьки зловживають спиртними напоями, ведуть аморальний спосіб життя, вступають в конфлікт з етично-правовими вимогами суспільства (тобто здійснюють різні види правопорушень), сім'ї з низьким етично-культурним рівнем батьків, із стійкими конфліктами у взаєминах між батьками і дітьми, неповні сім'ї і сім'ї зовні благополучні, які здійснюють серйозні помилки, прорахунки в системі родинного виховання унаслідок невміння будувати правильні стосунки між членами сім'ї, низької педагогічної культури і неписьменності.

Отже, особистість підлітка з девіантною поведінкою акумулює в собі певні негативні соціальні впливи, які вона відчуває в процесі соціалізації. Ці негативні соціальні впливи, що грають десоціалізуючу роль, або безпосередньо виходять з середовища, від найближчого оточення індивіда, або є наслідком порушення дії механізмів соціалізації, внаслідок чого виникають різні ускладнення і скрути в освоєнні соціального досвіду, і, як наслідок засвоюються різні варіанти девіантної поведінки. Негативний вплив, що випробовується підлітком з боку найближчого оточення, слід розділити на прямі і непрямі десоціалізуючі впливи.

Аналіз сучасної літератури свідчить, що девіантна поведінка людини визначається як система вчинків чи окремі вчинки, які суперечать прийнятним у суспільстві нормам та проявляються у вигляді незбалансованості психічних процесів,

не адаптивності, порушенні процесу самоактуалізації чи у вигляді ухилення від морального та естетичного контролю за власною поведінкою. Особистість підлітка з девіантною поведінкою акумулює в собі певні негативні соціальні впливи, які вона відчуваю в процесі соціалізації.

Список використаних джерел

1. Гишинский Я. Социология девиантного (отклоняющегося) поведения : учеб. пособие / Я. Гишинский, В. Афанасьев. – СПб. : С.-Петербург. филиал ИС РАН, 1993. – 168 с.
2. Змановская Е. В. Девиантология (Психология отклоняющегося поведения) : учеб. пособие для студентов вузов / Е. В. Змановская. – М. : Академия, 2003. – 288 с.
3. Клейберг Ю. А. Психология девиантного поведения / Ю. А. Клейберг. – СПб ; Минск ; Ростов н/Д, 2011. – 402 с.
4. Райгородский Д. Я. Практическая психодиагностика. Методики и тесты : учеб. пособие / Д. Я. Райгородский. – Самара : Бахрам-М, 2002. – 672 с.

Одержано 26.02.2016

В данной работе рассмотрена проблема изучения психологических особенностей лиц подросткового возраста, имеющих девиантное поведение. Исследованы причины отклонения в поведении подростков, а также рассмотрены особенности личности подростков с девиантным поведением.

Ключевые слова: подросток, девиантное поведение, девиант.

In this paper, the problem of studying the psychological characteristics of adolescent individuals with deviant behavior. The reasons for deviations in the behavior of adolescents, as well as the features of the person of teenagers with deviant behavior.

Keywords: teenager, deviant behavior, deviant.



УДК [159.9:351.74]-055.1/3(477)

Аліна Вікторівна НЕЖУТА,

кандидат психологічних наук,

старший викладач кафедри соціології та психології факультету № 6 (права та масових комунікацій) Харківського національного університету внутрішніх справ

ФАКТОРИ ПРИВАБЛИВОСТІ – НЕПРИВАБЛИВОСТІ ПРОФЕСІЇ СЛІДЧОГО НА ЕТАПІ ПРОФЕСІЙНОЇ АДАПТАЦІЇ: ГЕНДЕРНИЙ АСПЕКТ

В роботі представлені результати емпіричного дослідження факторів привабливості – непривабливості професії слідчого на етапі професійної адаптації. Зроблено гендерний аналіз ставлення слідчих до своєї професії. Показано, що у слідчих – чоловіків і жінок в цілому є загальна орієнтація як на позитивні, так і на негативні фактори ставлення до своєї професії.

Ключові слова: фактор «привабливість професії», гендер, професійна адаптація, ставлення до професії, слідчі.

Фактор «привабливість професії» відноситься до категорії «ставлення». Згідно з провідним науковцем, засновником «теорії відношень» В. М. Мяснищевим, відношення – це цілісна система індивідуальних, вибіркових, свідомих зв'язків особистості з різними сторонами об'єктивної дійсності, що включає три взаємопов'язаних компоненти: ставлення людини до інших людей або їх груп; ставлення до себе; ставлення до предметів зовнішнього світу [5].

Для вивчення факторів привабливості-не привабливості професії ми використали методику В. О. Ядова у модифікації Н. Кузьміної та А. Реана [1].

У дослідженні взяли участь 67 слідчих районних відділів поліції м. Харкова зі стажем роботи від 1 до 3 років, вік яких знаходився в межах 22–27 років, з них 37 жінок і 30 чоловіків. Ці досліджувані знаходилися на такому важливому етапі професійного становлення особистості як етап професійної адаптації, який, згідно з даними провідних вітчизняних науковців, має часові межі до трьох років служби [2–4; 6].

В таблиці 1 наведено результати дослідження показників привабливості професії для працівників слідчих підрозділів.

Переважає більшість жінок-слідчих (70,3 %) вказує на важливість їх професії в суспільстві як на найбільш привабливий фактор. Те, що професія пов'язана з роботою з людьми, вибрали в якості привабливого 67,6 % жінок, які працюють в слідстві. Третє місце за частотою вибору займають фактори, що відбивають відповідність праці слідчого здібностям і характеру досліджуваних жінок (по 51,4 % кожний). І 40,5 % (четверте місце) вказали на можливість самовдосконалення як на фактор, який є привабливим стосовно професії правоохоронця взагалі, й слідчого – зокрема.

В групі чоловіків-слідчих перше місце за частотою вибору зайняв фактор «робота з людьми», який обрали в якості привабливого 56,7 % досліджуваних цієї групи.

Таблиця 1

Показники привабливості професії для слідчих (%)

Фактори привабливості професії	Жінки слідчі (n=37)	Чоловіки слідчі (n=30)	φ	p
Професія важлива в суспільстві	70,3	43,3	2,24	0,05
Робота з людьми	67,6	56,7	0,92	—
Робота потребує творчості	24,3	43,3	1,65	0,05
Робота не викликає втоми	0	3,3	1,50	—
Велика заробітна плата	0	0	0	—
Можливість самовдосконалення	40,5	43,3	0,23	—
Робота відповідає моїм здібностям	51,4	40,0	0,93	—
Робота відповідає моему характеру	51,4	33,3	1,49	—
Невеликий робочий день	2,7	0	1,34	—
Відсутність частого контакту з людьми	5,4	0	1,91	—
Можливість досягнення соціального визнання та поваги	40,5	26,7	1,20	—

На те, що робота потребує творчості, є важливою у суспільстві та дає можливості для самовдосконалення вказали по 43,3 % за кожним з перерахованих факторів.

Відповідність професії здібностям і характеру вибрали в якості привабливого 40,0 % і 33,3 % чоловіків відповідно.

Порівняльний аналіз факторів привабливості професії показав, що жінки вірогідно частіше вказують на важливість професії в суспільстві (70,3 % і 43,3 %; $p \leq 0,05$), а вірогідна більшість чоловіків обирає фактор, що відбиває творчий характер праці (24,3 % і 43,3 %; $p \leq 0,05$). За іншими факторами привабливості статистично значущих відмінностей між досліджуваними групами не виявлено.

Щодо факторів не привабливості (табл. 2), то 100 % жінок-слідчих вказали на те, що робота викликає перевтому; 73,0 % жінок відмітили наявність великого робочого дня; 59,5 % звернули увагу на нестачу умов для творчості та 43,2 % сказали, що робота мало оцінюється у суспільстві.

Таблиця 2

Показники не привабливості професії для слідчих (%)

Фактори не привабливості професії	Жінки слідчі (n=37)	Чоловіки слідчі (n=30)	ϕ	p
Мало оцінюється важливість праці	43,2	50,0	0,55	–
Невміння працювати з людьми	0	0	0	–
Не має умов для творчості	59,5	16,7	3,75	0,001
Робота викликає перевтому	100	63,3	5,30	0,001
Невелика заробітна плата	13,5	93,3	7,60	0,001
Неможливість самовдосконалення	0	13,3	3,04	-
Робота не відповідає моїм здібностям	0	13,3	3,04	-
Робота не відповідає моему характеру	2,7	6,7	0,78	–
Великий робочий день	73,0	66,7	0,56	–
Частий контакт з людьми	5,4	6,7	0,22	–
Неможливість досягти соціального визнання та поваги	8,1	13,3	0,69	–

Серед чоловіків-слідчих фактори не привабливості розподілилися наступним чином. Перше місце зайняв фактор невеликої заробітної плати (93,3 %), далі по зменшенню частот йдуть фактори великого робочого дня (66,7 %) та професійної перевтоми (63,3 %), на четвертому місці по непривабливості в групі чоловіків-слідчих знаходиться фактор недостатньої оцінки важливості професії в суспільстві (50,0 %). При проведенні порівняльного аналізу було встановлено, що жінки вірогідно частіше обирають в якості непривабливих, фактори перевтоми (100 % і 63,3 %; $p \leq 0,001$) і

відсутності умов для творчості (59,5 % і 16,7 %; $p \leq 0,001$), а чоловіки – фактор невеликої заробітної плати (13,5 % і 93,3 %; $p \leq 0,001$). На неможливість самовдосконалення та на невідповідність праці здібностям вказали по 13,3% чоловіків, чого не можна сказати про жінок, які ці чинники не виділили зовсім в якості непривабливих (0 %). Зробити висновок, чи вірогідні відмінності за цими факторами є досить складно, бо порівняння з нулем сильно завищує результати.

В цілому результати дослідження показали, що у слідчих, як чоловіків, так і жінок виражена загальна орієнтація на важливість професії в суспільстві, роботу з людьми, відповідність професії їх здібностям, характеру, можливість самовдосконалення і досягнення соціального визнання та поваги. В якості не привабливих факторів відзначаються невелика заробітна плата, наявність перетомі, недостатня оцінка важливості праці в суспільстві, великий робочий день. Це свідчить про те, що чоловіки та жінки знаходяться на одному етапі професійного становлення і тому процес професійної адаптації у них пов'язаний з приблизно однаковими труднощами виконання професійних обов'язків.

Список використаних джерел

1. Бордовская Н. В. Педагогика : учеб. для вузов / Н. В. Бордовская, А. А. Реан. – СПб. : Питер, 2000. – 304 с.
2. Гордієнко В. І. Розвиток особистості в процесі професіоналізації. Професіогенез особистості / В. І. Гордієнко // Психологія праці та професійної підготовки особистості : навч. посіб. / за ред. П. С. Перепелиці, В. В. Рибалки. – Хмельницький : ТУП, 2001. – С. 48–67.
3. Деркач А. А. Психологія розвитку професіонала / А. А. Деркач, В. Г. Зазыкин, А. К. Маркова. – М. : РАГС, 2000. – 125 с.
4. Малхазов О. Р. Психологія праці : навч. посіб. / О. Р. Малхазов. – Київ : Центр учб. літ., 2010. – 208 с.
5. Мясичев В. Н. Психология отношений. Избр. психол. тр. / В. Н. Мясичев ; под ред. А. А. Бодалева. – М. : Ин-т практ. психол. ; Воронеж : МОДЭК, 1998. – 368 с.
6. Поваренков Ю. П. Профессиональное становление личности : дис. ... д-ра психол. наук : 19.00.07 / Поваренков Юрий Павлович. – Ярославль, 1999. – 359 с.

Одержано 19.02.2016

В работе представлены результаты эмпирического исследования факторов привлекательности – непривлекательности профессии следователя на этапе профессиональной адаптации. Сделан гендерный анализ отношения следователей к своей профессии. Показано, что у следователей – мужчин и женщин в целом общая ориентация как на положительные, так и на отрицательные факторы отношения к своей профессии.

Ключевые слова: фактор «привлекательность профессии», гендер, профессиональная адаптация, отношение к профессии, следователи.

The paper presents the results of empirical research attractiveness factors, not the attractiveness of the profession under professional investigator adaptation. Made gender analysis investigative attitude to their profession. It is shown that in pre-men and women in general have a general focus on the positive and negative factors of attitude towards their profession.

Keywords: factor «attractiveness of the profession», gender, professional adaptation, attitude to the profession investigators.



УДК 159.9

Алена Николаевна НЕСТЕРЕНКО,

аспірант Харківського національного університету внутрішніх дел,
помічник судьи Апеляційного суду Полтавської області

ПОНЯТИЕ, СТРУКТУРА, СОДЕРЖАНИЕ, ФУНКЦИИ И ПСИХОЛОГИЧЕСКИЕ ОСОБЕННОСТИ ПРОФЕССИОНАЛЬНЫХ УСТАНОВОК В АСПЕКТЕ ПРОФЕССИОНАЛЬНОЙ ДЕЯТЕЛЬНОСТИ СУДЕЙ

Судья в гражданском или уголовном процессе всеми своими действиями обязан повышать авторитет судебной власти, укреплять веру граждан в честность, независимость, беспристрастность и справедливость суда.

Ключевые слова: закон, власть, система, правосудие, профилактическая деятельность в сфере судопроизводства, психологические особенности профессиональных установок судей, верховенство права, самосовершенствование, моральное сознание и поведение.

В условиях постоянной актуально необходимости реформирования судебной ветви власти в Украине достаточно эффективной представляется разработка концепции государственно-правовой политики в отношении профессионального развития современного судебного корпуса. На это указывает то, что эффективность судопроизводства непосредственно связана с теми ценностными ориентациями, которые проявляет судья, поэтому он должен быть освобожден от установок, которые противоречат демократической, гуманной процедуре судопроизводства, у него должна быть сформирована внутренняя готовность к профессиональной деятельности на том высоком уровне, который требуется современной нормативно-правовой базой Украины. Эта задача может быть решена только при наличии постоянного психолого-акмеологического сопровождения судебной деятельности. В связи с вышесказанным на первый план выходит важность изучения проблематики, связанной с совершенным исследованием психологических особенностей профессиональных установок в аспекте профессиональной деятельности личности, связанная с непосредственным выполнением и реализацией функций и задач государства в сфере практической юриспруденции. Вопросы изучения психологических особенностей профессиональных установок личности в разное время интересовали как отечественных, так и зарубежных многих известных ученых, среди которых можно выделить В. Беда, В. Васильева, В. Гончаренко, Л. Казмиренко, А. Клевцов, Н. Клименко, В. Коновалову, М. Костицкого, М. Коченова, Ю. Денежного, И. Кудрявцева, И. Мостовой, В. Нагаева, В. Нора, Б. Романюк, Т. Сахнова, А. Ситковского, А. Кони, С. Смитенко, М. Строговича, М. Цимбал, В. Циркаля, В. Шепитько, В. Шибико, Д. Сьюпера и др. Однако вниманием ученых не были охвачены отдельные юридико-психологические особенности профессиональных установок судей при осуществлении ими функций судопроизводства. Профессиональные наставления (от лат. *profiteor* – объявляю своим делом) – это система ориентаций субъекта профессионального развития на социальные требования по присвоению профессиональной деятельности, психологическая готовность к решению специфических задач, которые определяют характер основной деятельности предприятия. Как отмечается в словаре по профориентации и психологической поддержки, профессиональные наставления личности – это стремление овладеть профессией, получить специальную подготовку, добиться в ней успеха, определенного социального статуса и др. [8].

Общая психология рассматривает профессиональные наставления личности как систему ориентаций субъекта профессионального развития на социальные требования

по присвоению профессиональной деятельности, психологическую готовность к решению специфически возрастных задач вхождения в мир профессий. Профессиональные наставления выражают собой личностную активность субъекта деятельности и относятся к смысловым установкам, которые возникают в ходе общего и профессионального развития. По своим психологическим механизмам профессиональные наставления действуют на основе мотивации достижения, выступая в качестве иерархически более высокого уровня, чем профессиональные намерения и профессиональные решения. Важную роль при их реализации в профессиональном поведении играют прогнозирования субъектом профессионального развития успешности (или неуспешности) своих попыток профессиональной интеграции с социумом, с одной стороны, и оценка им своих ценностей, с другой [1].

Необходимо отметить, что профессиональные наставления тесно связаны с эмоциональными состояниями. Так, в частности, успешное профессиональное развитие осуществляется в большинстве случаев при поддержке эмоций стеническими круга (усердие, честолюбие, решительность). Исследователи Кудрявцев Т. В. и Шегурова В. Ю. пришли к выводу, что развитие профессиональных установок взаимосвязан с процессом общего психического развития личности, заставляет рассматривать их в контексте задач возрастного развития. По глубокому убеждению ученых, успешные решения человеком различных жизненных задач, накапливаясь и генерализуясь, приводят к образованию в личностной структуре комплекса компетентности, который затем может реализовываться в форме тех или иных установок при столкновении с новыми классами задач, в том числе с задачами профессионального развития. Для западной культурной традиции задачи профессионального развития и критерии их решения отвечают институтам общего и профессионального образования и могут быть представлены следующим рядом: выбор профессии как завершения общего образования; профессиональное самоопределение в профессиональном обучении; достижения высокой производительности при адаптации к профессиональной деятельности; профессиональная самореализация и овладение мастерством [5, с. 54].

Если профессиональные наставления индивида адекватны задачам, которые ставятся в соответствии с возрастом, то принято говорить об их зрелости. В ситуации выбора профессии профессиональные наставления должны не только привести достаточно рациональное решение, но и позволить справиться с вторичными эмоциональными проблемами. По данным зарубежной психологии необычно большая ответственность, возложенная на кандидата на должность судьи при профессиональном выборе, обычно приводит его в состояние эмоциональной растерянности, порождает чувство покинутости и принуждения, вызывает желание отложить решение. Индивидуальные реакции – в которых оказываются профессиональные наставления – на это бывают очень разные. Так, выделяют типичные профессиональные наставления: с преобладанием нерешительности; послушания; меркантилизма или целеустремленности. В соответствии с моделью Д. Сьюпера, для эффективного профессионального выбора необходимы: дифференцированность концепции субъекта профессионального развития, доверие к себе; рациональность решения жизненных задач; достижения автономии; ориентация на будущее сформированность профессиональных интересов и общих трудовых навыков; некоторый опыт практической работы [11]. На основе описания зрелых профессиональных установок конструируются средства диагностики их индивидуально-специфических проявлений. Так, на сегодня получила широкое распространение методика, предложенная Дж. Крайтсом – «Шкала зрелости профессиональных установок» [1].

Понятие профессионального наставления является своего рода частным проявлением понятия социального наставления. Профессиональное становление – это

оценка и отношение личности как субъекта профессиональной деятельности к себе, к своей профессиональной деятельности, к выполнению требований своей профессии. В трехкомпонентную структуру профессионального становление личности судьи входят:

1) когнитивно-целевой компонент, содержащий в себе социально-психологическую оценку собственной профессиональной деятельности;

2) аффективный компонент профессионального наставления – содержит следующие аспекты: оценку профессиональной деятельности, оценку правильности выбора профессии, удовлетворенность деятельностью;

3) поведенческий компонент, учитывающий профессиональные намерения судей в готовности реализовать себя в профессиональной деятельности и сфере профессиональных интересов. Влияние профессий на унификацию интересов, установок, черт личности лежит в основе процесса идентификации личности с профессией.

Если в прошлом веке проблема идентификации личности с профессией решалась в пользу производственных задач, то современный кадровый менеджмент формулирует задачи гармоничного развития профессионала как наиболее эффективной модели в системе профессионального взаимодействия «человек-человек».

В процессе профессиональной деятельности структура личности определяется специфическим образом из-за профессиональной деятельности, при этом соответствие структуры личности кандидата на должность судьи психологической структуре профессии судьи способствует эффективности дальнейшей профессиональной деятельности.

Несколько иной подход предлагает Е. А. Климов, который структурными компонентами профессиональных установок считает:

1. Эмоциональный (сенситивный) компонент, связанный с отношением личности к профессии, определяет степень удовлетворенности специальностью и проявляется через ряд переживаний.

2. Коммуникативный компонент, облегчающий или затрудняющий развитие системы деловых и межличностных связей в процессе профессионального взаимодействия.

3. Когнитивный компонент, проявляющий относительно устойчивые личные различия в особенностях познавательных процессов и проявляется в индивидуальных познавательных процессах и в оценочных суждениях о рациональных типах работы.

4. Мотивационный компонент, связанный с осознанием стимулов трудовой деятельности, соотношением внешних и внутренних факторов регуляции поведения в условиях профессиональной деятельности.

5. Праксичный (поведенческий) компонент, который демонстрирует степень пассивно-активного отношения специалиста к профессиональным обязанностям, склонность личности к реальным положительным (или отрицательным) действиям в собственном микросоциуме.

6. Рефлексивный компонент, который выступает в качестве перевода одного типа активности в другой, симулирует саморегуляцию личности и означает стремление к самопознанию, к осмыслению и оценки собственных действий, поступков. Кроме того, в процессе функционирования социально-психологических установок этот компонент отражает как реальную ситуацию, так и представления о ней (например, эталонную), а также прогнозирует собственное поведение и поведение других людей [3, с. 29].

Таким образом, самооценка личности кандидата на должность судьи тесно взаимосвязана с его профессиональными установками, в частности, такими их типами как оптимизм, самооценка возможностей, зависимость профессионального выбора.

Профессиональное самоопределение же судьи является центром социальной ситуации развития, это многомерный процесс, в котором происходит выделение задач общества и формирование индивидуального стиля жизни, частью которого является профессиональная деятельность. Формирование профессиональных установок судьи интегрирует в себе ценностное отношение к миру, полученный опыт и определяет характер доминирования различных стратегий в решении задач практической профессиональной деятельности.

Факторы становления профессиональных установок судей осуществляют свое влияние через компоненты установки, такие как когнитивный, эмоциональный и конативный. К психологическим факторам, влияющим через когнитивный компонент, относятся сложившиеся нравственные знания, рефлексивность, креативность и прогностические способности личности. Факторами, которые оказывают влияние на эмоциональный компонент установки, является эмпатия, коммуникативная социальная компетентность (прямая связь), а также психическая устойчивость (обратная связь). Конативный компонент коррелирует с субъективным контролем личности, с доминирующими социально-психологическими установками на процесс – результат, на труд – деньги, на свободу – власть. Характерно принцип четкой регламентированности работы судьи. Он проявляется в том, что при реализации своих полномочий судья не может отступить от установленного законом порядка осуществления процедуры, он обязан в принятии решения принимать во внимание мнения других участников процесса, объективно оценивать предоставленную информацию, организовывать поведение присутствующих на судебном заседании, выполнять другие действия, которые также регламентируются законодательством [5, с. 57]. Необходимо определить также некоторые функциональные аспекты судейской деятельности, которые характеризуют ее сложный характер и необходимость высокого уровня профессионализма юристов системы правосудия. По глубокому убеждению автора, главными среди них являются социальные, коммуникативный и организационный аспекты. Так, социальный аспект является определяющим для профессиональных установок в силу того, что в своей деятельности судья заботится не только о том, чтобы верно, в соответствии с законом рассмотреть юридическое дело и принять по ней справедливое решение, но и максимально использовать юридическую процедуру и весь объем своих полномочий, чтобы способствовать высокому авторитету права, воспитанию граждан в духе высокого уважения к его требованиям, распространению правовых знаний и другой правовой информации. Коммуникативный аспект деятельности проявляется в различных формах общения с отдельными индивидами, организациями, учреждениями и т. п., которое основывается на принципах юридического процесса и, исходя из задач отдельно взятой ситуации, требует проявления целого ряда личных качеств судьи, как чуткость, эмоциональная устойчивость, умение слушать собеседника, давать исчерпывающие и прямые ответы. Умение общаться и в ходе общения осуществлять свои функциональные обязанности является одной из характеристик профессиограммы судьи [4, с. 232].

Среди основных задач, которые решаются в ходе осуществления этого вида деятельности, является укрепление законности и правопорядка, предупреждению преступлений и других правонарушений, охрана от всяких посягательств на общественный строй, его экономическую и политическую систему, на права и свободы отдельных индивидов и их объединений, воспитание граждан в духе неуклонного выполнения требований действующего законодательства, наказание преступников, а также их исправления и перевоспитания. Организационный аспект понимания судейской деятельности – это те черты, которые отличают ее от организационно-управленческой деятельности в общем понятии. Участники процесса не находятся во властной подчиненности к судье. Однако, качество рассмотрения дела во

многим зависит от согласованности действий, взаимопонимания, бесконфликтности отношений, чего судья достигает благодаря своим организационным способностям. Особая ответственность за качественную организацию судебного процесса возлагается на председательствующего, который своими действиями и решениями формирует общую психологическую атмосферу, обстановку деловитости, доверия, способствует эффективности выполнения своих функций сторонами и другими участниками судебного процесса. Даже поддержания дисциплины в зале судебного заседания во время рассмотрения дела – это также организационная обязанность судьи, для чего он наделяется определенными полномочиями.

Кроме того, суд – это не замкнутая в себе инстанции, тайный орган. Это целостная система, которая достаточно четко организована в единую ветвь государственной власти по всей территории Украины. Суды всех инстанций действуют не изолированно друг от друга, между ними налажено четкое взаимодействие, что также указывает на организационный момент деятельности юристов в судебной системе. Но свою работу судья организует не только в направлении участников процесса или высших судебных инстанций. Оказываясь, необходимым организовывать взаимодействие с органами местного самоуправления, общественными организациями, учебными заведениями, научными учреждениями, характеризующий многоаспектный характер судейской деятельности. Именно к уровню такого сотрудничества психологически готовым должен быть представитель судебной власти и именно поэтому в своих профессиональных наставлениях он должен выработать верную стратегию в решении задач своей практической профессиональной деятельности.

Судья как хороший руководитель должен обладать следующими личными качествами: широким кругозором, жаждой знаний, профессионализмом, творческим подходом к работе; ощущением понимания ситуации; уверенностью в себе и преданностью делу; эмоциональной уравновешенностью и стрессоустойчивостью, умением предвидеть результат; внутренней потребностью к саморазвитию и самоорганизации; способностью действовать самостоятельно; ответственностью за деятельность и за принятые решения; способностью увидеть, выделить существенное; искусством выполнять планы [7, с. 367]. Кроме всего вышеуказанного, судья должен уметь предсказать, организовывать, согласовывать и контролировать. Важным для него является умение предвидеть последствия принимаемых решений и возможности возникновения новых проблем, решать первоочередные вопросы. Организаторские способности определяются также комплексом других индивидуальных особенностей председательствующего. Это, прежде всего, выборочная память, гибкость ума, уверенность соображений, точность, конкретность, целенаправленность, высокая волевая саморегуляция, инициативность, коммуникабельность, умение воздействовать на разум, волю и чувства других людей, обеспечивать системный подход к проблемам, которые возникают, и др. Настоящий председательствующий-организатор всегда энергичный и решительный в постановке и разъяснении вопросов, дисциплинированный и принципиальный. К важным нравственным качествам председательствующего следует отнести: высокие жизненные идеалы, честность, справедливость, простоту, забота о людях, работоспособность, энергичность и тому подобное. Профессионально важные качества судей связаны, прежде всего, с их взглядами, направленностью и последовательностью мировоззрения, способствует выработке каждой личностью глубокого понимания социальной значимости своей профессии, воспитывает чувство долга, справедливости, объективности, честности, а также определяет активность личности как стремление принимать деятельное участие в жизни общества, проявляя при этом социально важную инициативу и правильный подход к собственным профессиональным установкам. Организаторские способности судьи оказываются в нескольких направлениях его деятельности: а) самоорганизации, выражается в

дисциплинированности, правильном распределении времени, четком выполнении различных обязанностей; б) организации деятельности других лиц, осуществляющих однородные или разные функции; в) организации и координации деятельности учреждений, исполняющих правоохранительные обязанности по сложившейся ситуации [9, с. 141].

Как указывает В. Коновалова, психологическая структура судебной деятельности состоит из познавательной, конструктивной и воспитательной деятельности суда. Однако если по уголовным процессам на предварительном следствии основной является познавательная деятельность, то в суде основной и определяющей становится конструктивная деятельность. Именно суд призван решить дело по существу – это его основная и исключительная функция [4, с. 234]. Но так как конструктивная деятельность может реализоваться только после осуществления познания на основании собранной, всесторонне оцененной и проверенной информации, изложение психологической структуры в суде целесообразно также начинать с рассмотрения особой познавательной деятельности. Основная ее цель в суде – это накопление необходимой информации для осуществления конструктивной деятельности – вынесения приговора или принятия решения. На наш взгляд, конструктивная деятельность суда может быть эффективной только в том случае, если лица, ее осуществляющие, понимают исключительную ответственность за свои действия, за все последствия принятых решений, имеют высокоразвитое правосознание, наделены положительными моральными качествами и придерживаются высоких моральных ценностей.

Коммуникативная деятельность юриста, как известно, заключается в получении необходимой информации посредством общения. Коммуникативной деятельности суда свойственны определенные психологические особенности. Эти особенности обусловлены, прежде всего, соотношением интересов лиц, участвующих в судебном разбирательстве. Если интересы конкретного лица, участвующего в деле, совпадают с целями и направленностью деятельности суда, то отношения между судом и этим лицом имеют бесконфликтный характер. Однако интересы отдельных лиц, участвующих в судебном разбирательстве, могут не совпадать с целями и задачам суда в установлении объективной истины и раскрытии преступления. В этом случае поведение этих лиц противодействует деятельности суда по выявлению истины (например, дачи ложных показаний, отказ от дачи показаний и т. д.). Вполне понятно, что отношения суда с этими лицами имеют конфликтный характер и осложняют судебный процесс. Поэтому одним из серьезных элементов коммуникативной деятельности суда психологическое воздействие на них теми средствами и приемами, которые не противоречат закону [2, с. 422–423]. Российский специалист в области юридической психологии С. Шиханцев акцентирует внимание на четырех видах отношений, возникающих в коммуникативной деятельности суда:

- отношения «по вертикали» – отношения судей с государственным обвинителем, защитником, подсудимым, свидетелями, экспертами, а также с присутствующими в зале судебного заседания гражданами;
 - отношения «по горизонтали» – отношения между судьей и народными заседателями, между государственным обвинителем и защитником, между свидетелями, потерпевшими, экспертами, между присутствующими в зале гражданами;
 - отношения между подсудимыми (если рассматривается дело, совершенное группой лиц или организованной группой);
 - отношения с судебной аудиторией как с определенной группой людей.
- Основная задача в этом случае – превращение этой группы людей в аудиторию с единственной психологической направленности [10, с. 274].

Судья должен быть всегда готовым эффективно использовать ту или иную модель отношений для выяснения объективной истины по делу. Значимым является и воспитательная деятельность суда. Дело в том, что осуществление правосудия не ограничивается привлечением к уголовной ответственности лиц, совершивших преступление, и определением им соответствующего наказания. Одна из задач правосудия – исправление и перевоспитание преступников, воспитания каждого гражданина в духе строгого соблюдения законов и моральных норм поведения. Воспитательная роль правосудия проявляется, прежде всего, в специфической форме деятельности суда – полном, объективном рассмотрении в судебном заседании всех обстоятельств дела. Неукоснительное соблюдение судом норм закона на всех стадиях судебного процесса является основой воспитательного воздействия правосудия. Наконец, для воспитательного воздействия суд на всех участников процесса важное значение имеет соблюдение этической стороны правосудия. Об этом писал еще А. Ф. Лошади: «Можно настойчиво желать, чтобы в выполнение формы и обрядов, которыми сопровождается отправление правосудия, вносился вкус, чувство меры и такта, потому что суд является не только судилищем, но и школой» [1]. С точки зрения юриста В. Я. Марчака, наибольшее внимание при осуществлении правосудия надо уделять такой психологической категории, как проблема внутреннего убеждения судьи [6, с. 115].

Как отмечает ученый, правосознание судьи – это субъективная реакция судьи на правовые нормы, то есть совокупность взглядов, идей, выражающих его отношение к традициям, обычаям, моральных принципов, норм поведения, профессиональных обязанностей, норм права, законности, правосудия, представление о том, что является правомерным и неправомерным. Сложный процесс вынесения законного, обоснованного, справедливого и эффективного решения суда, который носит воспитательный характер, требует глубокой аналитической деятельности судей. Внутреннее убеждение судьи является правовой категорией, обеспечивающей функционирование судьи в пределах предоставленных ему прав и обязанностей, не превращают самостоятельного восприятия и понимания судьей объективной действительности, стала предметом исследования в суде. Требования, которые определяют параметры внутреннего убеждения, – это свобода и обоснованность в собственных профессиональных наставлениях. Свободу и независимость внутреннего убеждения судьи нельзя понимать как произвол, как личное и ни от чего не зависящее усмотрение. Свободным может считаться только-то убеждение, которое правильное и полно отражает факты, влекущие за собой применения закона. В то же время обоснованность внутреннего убеждения составляет его неотъемлемое свойство [6, с. 117]. Мы убеждены, что формирование судейского убеждения – не просто результат воздействия на сознание судей определенной совокупностью доказательств, которые установлены и проверены в ходе судебного разбирательства. На формирование судейского убеждения влияют социально-психологические и внесудебные факторы (например, поведение подсудимого в суде, оценка средств массовой информации). Итак, профессиональные наставления по своим функциям выражают собой личностную активность субъекта судейской деятельности и относятся к смысловым установкам, которые возникают в ходе как общего, так и профессионального развития. По своим психологическим механизмам профессиональные наставления представителей судейского корпуса действуют на основе мотивации достижений, выступая в качестве иерархически более высокого уровня, чем профессиональные намерения и профессиональные решения. Важную роль при их реализации в профессиональном поведении судей играют прогнозирование субъектом профессионального развития успешности (или неуспешности) своих действий во время судебного рассмотрения дел и оценка им своих ценностей.

Несмотря на это, психология судебной деятельности строится на изучении как общепсихологических (восприятие, мышление, воображение, память и др.), так и социально-психологических (понимание людьми друг друга, авторитетность личности, коллегиальность принятия решения, конформизм и т. д.) характеристик всех участников судебного процесса и их отношений, что, в свою очередь, способствует развитию личности судьи и учету ним перечисленных факторов в практической деятельности. Учитывая вышеуказанные факторы, психологического анализа судебной деятельности дает возможность разработать практические рекомендации, направленные на повышение эффективности правосудия.

Список использованных источников

1. Большая психологическая энциклопедия [Электронный ресурс]. – Режим доступа: <http://psychology.academic.ru/5636>.
2. Васильев В. Л. Юридическая психология / В. Л. Васильев. – СПб. : Питер, 2001. – 640 с.
3. Климов Е. А. Психология профессионала / Е. А. Климов. – М. : ИПП, 1996. – 400 с.
4. Коновалова В. О. Юридична психологія / В. О. Коновалова, В. Ю. Шепітько. – Київ : Ін Юре, 2005. – 424 с.
5. Кудрявцев Т. В. Психологический анализ динамики профессионального самоопределения / Т. В. Кудрявцев, В. Ю. Шегурова // Вопросы психологии. – 1983. – № 2. – С. 51–59.
6. Марчак В. Я. Поняття та юридико-психологічні особливості формування внутрішнього переконання судді / В. Я. Марчак // Науковий вісник Чернівецького університету. – 2013. – Вип. 644 : Правознавство. – С. 115–119.
7. Психологический словарь / под ред. В. П. Зинченко, Б. Г. Мещерякова. – 2-е изд., перераб. и доп. – М. : Педагогика-Пресс, 1999. – 440 с.
8. Словарь по психологической поддержке и профориентации [Электронный ресурс]. – Режим доступа: <http://vocabulary.ru/dictionary/27/word/profesionalnye-ustanovki-cheloveka>.
9. Сорокан М. М. Організаторські якості судді під час розгляду кримінальних проваджень / М. М. Сорокан // Актуальні проблеми юридичної психології : тези доп. наук.-практ. конф. (Київ, 25 квіт. 2014 р.) / [редкол.: В. В. Черней, М. В. Костицький, О. І. Кудерміна та ін.]. – Київ : Нац. акад. внутр. справ, 2014. – 304 с.
10. Шиханцев Г. Г. Юридическая психология / Г. Г. Шиханцев. – М. : Зеркало-М, 2006. – 272 с.
11. Vocational Development: A Framework of Research / D. E. Super, et al. – N. Y., 1957. – 391 p.

Одержано 11.02.2016

Суддя у цивільному чи кримінальному процесі всіма своїми діями зобов'язаний підвищувати авторитет судової влади, зміцнювати віру громадян у чесність, незалежність, неупередженість та справедливість суду.

Ключові слова: закон, влада, система, правосуддя, профілактична діяльність у сфері судочинства, психологічні особливості професійних настановлень суддів, верховенство права, самовдосконалення, моральна свідомість та поведінка.

Judge in civil or criminal procedure all acts be under an obligation to promote authority of department judicial, strengthen the faith of citizens in honesty, independence, impartiality and justice of court.

Keywords: law, power, system, justice, prevention activities in the field of justice, the psychological characteristics of professional attitudes of judges, primary of rights, self-improvement, moral consciousness and behavior.



УДК 159.972/971

Тетяна Олексіївна ПЕРЕВОЗНА,

кандидат психологічних наук,
доцент кафедри соціальної психології
Харківської державної академії культури;

Олена Миколаївна ХАРЦІЙ,

кандидат психологічних наук,
доцент кафедри соціальної психології
Харківської державної академії культури

КОРЕКЦІЯ ЦІННІСНО-ОРІЄНТАЦІЙНИХ СИСТЕМ ЯК ЧИННИК ПРОФІЛАКТИКИ ПРОТИПРАВНИХ ДІЙ У АНОМАЛЬНИХ ОСОБИСТОСТЕЙ

Досліджуються особливості системи ціннісних орієнтацій в структурі протиправної поведінки у осіб зі специфічними розладами особистості. Показано, що визначені структурно-динамічні характеристики ціннісної сфери аномальних особистостей опосередковано детермінують зниження адаптивних можливостей у досліджуваного контингенту. Визначення функціонально слабких місць в системі ціннісних орієнтацій психопатичних особистостей сприяє оптимізації психологічної допомоги людям, котрі страждають специфічними розладами особистості.

Ключові слова: психологічна корекція, соціальна адаптація, ціннісні орієнтації, специфічні розлади особистості, протиправна поведінка.

Однією з тенденцій сучасних кримінологічних та судово-психіатричних досліджень є виокремлення кримінальної патопсихології, як самостійної науки, чийм предметом є особистість правопорушника з наявністю психічної аномалії як самостійний кримінальний тип. В контексті сучасних досліджень цього напрямку вивчаються психологічні закономірності та механізми взаємного впливу психічних аномалій та неправомірних дій правопорушників, а також можливих засобів попередження цих дій. Загальною визначеною є розуміння того, що дослідження процесу формування та функціонування особистості правопорушника, його поведінки можливо лише з урахуванням ролі його мотиваційно-сміслових утворень в цих процесах. Дослідження кримінальної особистості з психічною аномалією спрямоване на визначення причин та шляхів формування комплексу криміногенних чинників та деформацій особистості, виявлення шляхів та засобів корекції особистості правопорушника та попередження цих чинників та деформацій.

Разом з тим в теорії та практиці запобігання росту злочинності недостатньо враховуються соціальні запити щодо широкої організації психологічної допомоги особам з нервово-психічними розладами, котрі скоїли протиправні дії. В той же час загальною визначеною є розуміння того, що питання профілактики протиправних дій тісно пов'язані з запобіганням розвитку соціальної адаптації. Задача профілактичної роботи з аномальними особистостями полягає в пошуку методів та засобів допомоги цим людям в успішній соціалізації та адаптації шляхом формування в них власних адаптивних можливостей. Згідно з сучасними уявленнями корекція аномальної особистості та умов її життя має проводитись шляхом визначення та впливу на ті фактори, котрі сприяють формуванню мотивів правопорушень з метою недопущення розвитку особливостей ціннісно-змістовної сфери, котрі лежать в основі злочинної поведінки. А в разі наявності цих особливостей – з метою структурно-змістовної перебудови мотиваційно-ціннісної сфери цих осіб.

Згідно з цією позицією, з ціллю вивчення структурно-динамічних показників системи цінностей було проведено комплексне дослідження ціннісних орієнтацій у

психопатичних особистостей – правопорушників [1–7]. Були досліджені 100 осіб зі специфічними розладами особистості, котрі реалізували протиправні дії. В якості контрольної групи виступили правослухняні особи без особистісних відхилень. В даному дослідженні були отримані відмінні психологічні структури, котрі відображають різні картини сприйняття дійсності, що лежать в основі взаємодії людини з оточуючим світом у правопорушників-аномальних особистостей та у право слухняних осіб без відповідних аномалій. Аналіз цих структур виявив дефіцитарність ціннісної позиції психопатичної особистості, котра утворює певні функціонально слабкі місця в системі її психологічної адаптації. Отримані закономірності мають інтерпретуюче значення, що дозволяє прогнозувати протиправну поведінку за особливостями структури ціннісно-орієнтаційних систем та дозволяє розробляти шляхи цілеспрямованого соціального впливу з метою їх запобігання та корекції. Загально визнана позиція відносно криміногенної ролі дисгармонії ціннісних систем та необхідності спрямованості корекції на модифікацію провідних смислових утворень особистості має конкретне втілення в світлі результатів даного дослідження. Базуючись на отриманих даних щодо трансформації ціннісно-орієнтаційних систем у правопорушників з особистісною аномалією, визначення діагностичних критеріїв соціальної дезадаптації цих осіб, психологічних механізмів їх особистісної деформації були розроблені принципи профілактики протиправної поведінки у даного контингенту. Профілактика дезадаптивних поведінкових проявів у психопатичних особистостей має проводитись відповідно до сучасних уявлень щодо клінічних особливостей та динаміки протікання психопатій, з урахуванням патопсихологічного симптомокомплексу, що супроводжує цю аномалію. Крім того, результати даного дослідження свідчать, що корекція соціальної дезадаптації аномальної особистості шляхом навчання соціально прийнятним поведінковим патернам не може бути ефективною. Ця корекція, перш за все має бути спрямована на систему ціннісних утворень психопатичної особистості, її «картину світу» в цілому. Розуміння відмінних особливостей структури та функціонування ціннісно-орієнтаційних систем особистостей зі специфічними розладами дозволяє сприяти оптимізації психологічної допомоги цим особам з метою соціалізації та корекції їх адаптивних можливостей шляхом структурно-змістовної перебудови їх ціннісно-смислової сфери. Необхідним є врахування того факту, що індивідуальний перелік особистісно-ціннісних чинників, котрі мають криміногенне значення в кожному окремому випадку є унікальним. Але в усіх випадках конкретний корекційний вплив повинен розкривати людині реальний зміст її мотиваційно-смислового утворень та співвідносити його з цінностями інших людей та суспільства в цілому, демонструвати людині викривленість та аномальність шляхів, засобів та патернів реалізації її цінностей.

Таким чином, психокорекційна робота з правопорушниками-психопатичними особистостями має бути спрямована на гармонізацію, підвищення структурованості та усвідомлення ними власної системи ціннісних орієнтацій. Психологічна допомога даному контингенту осіб має реалізуватись шляхом формування продуктивних ціннісно-змістовних тенденцій як провідного чинника при створенні корекційних програм, орієнтованих на профілактику формування мотивації протиправної поведінки.

Список використаних джерел

1. Перевозная Т. А. Нарушения механизмов саморегуляции у аномальных личностей в их взаимосвязи со структурно-динамическими характеристиками их ценностно-ориентационной сферы / Т. А. Перевозная // Вісник Харківського національного університету імені В. Н. Каразіна. Серія «Психологія». – 2011. – Вип. 45. – № 937. – С. 238–241.

2. Перевозна Т. О. Ціннісні орієнтації в системі гальмуючих агресію структур у правопорушників зі специфічними розладами особистості / Т. О. Перевозна // Вісник Харківського національного університету імені В. Н. Каразіна. Серія «Психологія». – 2013. – Вип. 51. – № 1046. – С. 241–244.

3. Перевозна Т. О. Порівняльний аналіз ієрархії ціннісних орієнтацій правопорушників з особистісними розладами в усвідомлюваному та неусвідомлюваному аспектах / Т. О. Перевозна // Вісник Харківського національного університету імені В. Н. Каразіна. Серія «Психологія». – 2014. – Вип. 56. – № 1121. – С. 149–154.

4. Перевозна Т. О. Співвідношення значущості та доступності термінальних цінностей у правопорушників з особистісними розладами / Т. О. Перевозна, О. М. Харцій // Науковий вісник Херсонського державного університету. Серія «Психологічні науки». – 2014. – Вип. 2. – Т. 2. – С. 164–167.

5. Перевозна Т. О. До питання дослідження смислових особливостей індивідуальної свідомості у осіб зі специфічними розладами особистості. / Т. О. Перевозна // Вісник Харківського національного університету імені В. Н. Каразіна. Серія «Психологія». – 2015. – Вип. 57. – № 1150. – С. 76–79.

6. Шестопалова Л. Ф. Особенности ценностно-смысловой сферы и нарушения механизмов социальной адаптации у психопатов, реализовавших противоправные действия / Л. Ф. Шестопалова, Т. А. Перевозная // Журнал психиатрии и медицинской психологии. – 1999. – № 2. – С. 81–92.

7. Шестопалова Л. Ф. Ценностно-смысловая сфера личности со специфическими расстройствами и склонностью к противоправному поведению / Л. Ф. Шестопалова, Т. А. Перевозная // Психологический журнал. – 2003. – Т. 24, № 3. – С. 66–71.

Одержано 03.02.2016

Исследуются особенности системы ценностных ориентаций в структуре противоправного поведения у лиц со специфическими расстройствами личности. Показано, что выявленные структурно-динамические характеристики ценностной сферы аномальных личностей опосредованно детерминируют снижение адаптивных возможностей у исследуемого контингента. Уяснение функционально слабых мест в системе ценностных ориентаций психопатических личностей способствует оптимизации психологической помощи людям, страдающим специфическими расстройствами личности.

Ключевые слова: психологическая коррекция, социальная адаптация, ценностные ориентации, специфические расстройства личности, противоправное поведение.

The features of the system of the valued orientations are investigated in the structure of illegal behavior at persons with specific disorders of personality. It is shown that the educed structured dynamic descriptions of the valued sphere of anomalous personalities are mediated determine the decline of adaptive possibilities at the investigated contingent. Getting a clear idea of functionally of weak points in the system of the valued orientations of psychopathy personalities assists optimization of psychological help to the people, suffering specific disorders of personality.

Keywords: psychological correction, social adaptation, valued orientations, specific disorders of personality, illegal behavior.



УДК 343.543

Сергій Григорович ПШУН,

кандидат педагогічних наук, доцент,

доцент кафедри гуманітарних дисциплін Сумської філії

Харківського національного університету внутрішніх справ

ПСИХІЧНА ЗАЛЕЖНІСТЬ ЯК УМОВА ЗЛОЧИННОЇ ПОВЕДІНКИ В СОЦІУМІ

З позицій міждисциплінарного підходу злочинна поведінка розглядається через психічну залежність, обумовлену соціумом. Психічна залежність контекстуально обумовлена як результат, який детермінований особливими якостями індивіда з одного боку й впливом життєвого континууму з іншого.

Ключові слова: залежність, злочинна поведінка, людина, потреба, психіка, суспільні відносини.

Здатність повноцінно розуміти й сприймати життєві перипетії припускає ефективну демонстрацію можливості адекватного відображення і футурологічного осмислення дійсності, розуміння її соціального й ціннісного значення. При виникненні проблемної ситуації вищим буде прояв такого рівня свідомості й осмислення, який дозволить її вирішити.

Отже, для всеосяжного розуміння кримінально-правових обставин необхідна присутність і паритет усіх складових, рівнів виявлення ресурсів людини таким чином, щоб вони відповідали не тільки її бажанням, але й викликам, які пред'являються до її фізіологічних, психологічних та соціальних констант, характером безпосередньо ситуації, що складається, континуумом певних соціально-правових нормативів.

Глумачення злочину як суспільно-небезпечного діяння багато в чому визначає формалізований шлях до розуміння сутності злочину як дії, забороненої кримінальним законом, оскільки передбачає покарання. У результаті прямої транспозиції теоретичних конструктів кримінального права в кримінологію відбувається спрощене, легковажне усвідомлення злочину головним чином як способу заподіяння шкоди певному сегменту суспільних відносин, які охороняються кримінальним законом.

При цьому кримінологічні дослідження часто не виходять за рамки вивчення соціальних передумов і підстав вчинення злочину, не визначаючи належною мірою психологічний конструкт девіантної поведінки індивіда. На сучасному етапі в кримінологічній літературі домінує соціологічний підхід у розумінні злочинності. «Так, прогалини виховання і освіти, несприятливе коло спілкування, важке матеріальне становище, нерівність у розподілі економічних благ, соціальне розшарування розглядаються як типові причини індивідуальної злочинної поведінки. Існування глибинного зв'язку між залежною і злочинною поведінкою обумовлено їх загальною приналежністю до девіантного типу поведінки» [1].

Об'єктами залежності можуть бути як сукупність конкретних предметів навколишнього середовища, соціальні інституції, так і процес реалізації значущого виду діяльності з позиції емоційної насиченості. З теоретичної точки зору коло об'єктів залежностей нескінченне, і пояснюється сумарністю видів діяльності людини в процесі свого буття.

Більш розгорнуто під залежністю ми розуміємо потребу, яка має характер нав'язливості, що визначає високий ступінь перцепції особистості до того чи іншого зовнішнього впливу. Залежність як психічний феномен має значення універсуму для індивідуальної конструкції злочинної поведінки і не обмежується колом злочинів вузької спрямованості. Скажемо більше, певна категорія злочинців-рецидивістів процесуально залежна від злочинної поведінки, що пояснюється отриманням певного

задоволення від деліктної діяльності. Можна погодитись з українським науковцем І. Охріменком, який наголошує на тому, що «злочинний характер діяння зумовлюється не якимось особливим психологічним механізмом його вчинення, відмінним від механізму правомірної поведінки, а дефектами окремих ланок цього механізму, які сформувалися на різних стадіях його функціонування. Іншими словами, механізм злочинної поведінки за формою містить ті ж психологічні елементи, що й механізм правомірного вчинку, але вони наповнені іншим соціальним змістом» [2, с. 154–155].

Злочинну поведінку слід розуміти перш за все як інтеграцію зовнішніх обставин навколишньої дійсності і внутрішніх, тобто процесів і станів психіки індивіда, що детерміновані рішенням скоєння злочину, є руховим механізмом і контролюючим його реалізацію. Такий злочин є результатом зустрічних потоків детермінації в структурі якісних показників особистості, з одного боку, і впливу конкретних життєвих ситуацій, з іншого.

У зв'язку з цим нам уявляється як необхідна умова присутність у суб'єкта:

– здатність усвідомлення себе й суспільне значення своїх вчинків у соціумі, а отже, у кримінальній та релевантній ситуаціях. Усвідомлення, рефлексивність, уміння керувати собою – усі ці складові є функціями самосвідомості. Отже, коли особистість проявляє ці можливості, саме вона стає утворюючим і системним початком у функціонуванні психіки. Специфічною особливістю функціонування самосвідомості є підключення особливої внутрішньої активності, яка спрямована або на «Я»-образ, або на власну психічну діяльність;

– здатність регулювати свої дії, що сприяє інтеграції розуміння дійсності й допомагає в усвідомленні рівня значущості своїх дій, однак має специфічність й автономність, що знаходить своє відображення в самокеруванні особистості. «Безпосередні причини злочинної поведінки лежать у ціннісно-нормативній сфері особи злочинця. При цьому зовнішні чинники, зокрема, особливості конкретної життєвої ситуації, є умовами, що визначають не спрямованість поведінки особи, а способи й особливості реалізації цієї спрямованості» [3, с. 116].

Можливість регуляції себе і своїх дій в ситуативних соціальних і правових обставинах досить повно проявляється як потенціал суб'єкта, де підставою виступає власний вибір, який дозволяє з урахуванням цих обставин і внутрішніх потребних і мотиваційних векторів інспірувати та реалізовувати активність відповідного і необхідного соціального та ціннісного порядку. Ієрархічність таких потреб дефінована їх значимістю для індивіда, отже, алгоритм індивідуальної злочинної поведінки потрібно пов'язувати з домінантними потребами особистості, оскільки вони виникають в результаті процесу трансформації будь-якої потреби в залежність. Іншими словами потреба – це внутрішній, базовий алгоритм життєдіяльності особистості, яка відображає, з одного боку, залежність від умов буття, а з іншого – необхідність реалізації цього алгоритму з метою існування. Залежність формується як з позицій соціальної дезадаптації особистості, тобто відсутність фундаментальних зв'язків у соціумі, захоплені, постійної роботи тощо, так і індивідуальних психологічних якостей (афектність, стан тривоги, біфуркації, ригідності).

Список використаних джерел

1. Змановская Е. В. Структурно-динамическая концепция девиантного поведения / Е. В. Змановская // Вестник Томского государственного педагогического университета. – 2013. – Вып. 5 (133). – С. 189–195.
2. Охріменко О. Психологічна характеристика механізму злочинної поведінки / О. Охріменко // Підприємництво, господарство і право. – 2010. – № 10. – С. 153–156.
3. Яра О. Роль особи злочинця в механізмі злочинної поведінки / О. Яра // Підприємництво, господарство і право. – 2009. – № 1. – С. 115–117.

Одержано 16.02.2016

С позиций междисциплинарного подхода преступное поведение рассматривается через психическую зависимость, обусловленную отражением и восприятием какой-либо ситуации в социуме как проблемной. Психическая зависимость контекстуально есть результатом, который детерминирован особыми качествами индивида с одной стороны и влиянием жизненного континуума с другой.

Ключевые слова: зависимость, преступное поведение, человек, общественные отношения, потребность, психика.

From a perspective of interdisciplinary approach criminal behaviour is reviewed through the psychical addiction which is stipulated by the reflectivity and perception of any situation in society as a problem one. Contextually psychical addiction is a result which is determined by specific characteristics of individual on the one hand and the influence of life continuum on the other hand.

Keywords: addiction, criminal behaviour, individual, need, psyche, social relations.



УДК 159.923.2

Яна Сергіївна ПОСОХОВА,

аспірант Харківського національного університету внутрішніх справ

ПРОФЕСІЙНА САМОРЕАЛІЗАЦІЯ МАЙБУТНІХ ПРАЦІВНИКІВ ПАТРУЛЬНОЇ ПОЛІЦІЇ

В статті розглянуті теоретичні аспекти проблеми професійного самоздійснення. Відзначена необхідність вивчення психологічного змісту цього феномена. Обговорюється питання вивчення професійного самоздійснення у майбутніх правоохоронців, зокрема співробітників патрульної поліції України. Наведено результати емпіричного дослідження, а також визначено перспективи подальшого практичного застосування отриманих результатів.

Ключові слова: патрульна поліція, професійне самоздійснення, правоохоронці.

2 липня 2015 року Верховна Рада України прийняла закон України № 580-VIII «Про Національну поліцію» [2]. Прийняття даного законодавчого документу свідчить про початок нового етапу розвитку правоохоронної системи України. Таким чином загострилася проблема комплексного, системного реформування всієї системи правоохоронних органів, яка б цілком відповідала міжнародним стандартам. Одним із пріоритетних напрямів державної політики у правоохоронній сфері є забезпечення прав і свобод людини та громадянина, створення необхідних гарантій для їх реалізації та вироблення дієвого механізму їх захисту у разі порушення. Від авторитету, який мають правоохоронні органи, в значній мірі залежить і авторитет держави в цілому. Тому, необхідно зазначити, що прагнення до європейських стандартів актуалізують питання високого професіоналізму і компетентності майбутніх поліцейських.

З огляду на те, що поліція відіграє провідну роль у загальнодержавній системі питаннями реалізації міжнародних стандартів поліції в правозахисну діяльність України, у своїх працях досліджували: А. Т. Комзюк, С. Д. Гусарев, К. В. Балабанов, М. П. Орзіх, Ю. М. Грошевий, О. М. Джу́жа, О. А. Мартиненко, В. І. Олефір, Ю. І. Римаренко, О. В. Негодченко та ін. Слід також зазначити роботи відомих правознавців України: В. Б. Авер'янова, О. М. Бандурки, М. Ф. Головатого, В. Л. Грохольського, В. В. Коваленка, О. І. Остапенка, Н. А. Пелиха, Т. О. Процента, П. М. Рабіновича, О. Ф. Скакун, В. О. Шамрая та ін.

У зв'язку із проведенням правоохоронної реформи в Україні відбуваються значні зміни у системі МВС України, які вимагають появи нового типу працівника органів

поліції, етика поведінки якого повинна відповідати європейським стандартам. Професор О. М. Кокун, досліджуючи потенціал особистості як по відношенню до навколишньої дійсності, так і до особистості самої, вперше говорить про феномен професійного самоздійснення, близькими за значенням термінами: самореалізація, самоактуалізація, саморозвиток.

У психологічній літературі проблемою самоздійснення займалися такі вчені, як А. Маслоу, К. Роджерс, К. Абульханова-Славська, О. М. Кокун, Ф. Перлз, К. Гольдштейн, В. Логінова, Т. Ларіна, С. Максименко, Е. Shostrom та інші.

Тому, важливими є якості людини, які спонукають її до постійного інноваційного пошуку, творчості та самореалізації у професії, що обумовлює професійне самоздійснення особистості. Професійне самоздійснення – багатогранний і складний феномен, який передбачає поетапний рух професійного зростання, невід’ємний від самої особистості, її внутрішнього потенціалу, результат реалізації людиною власних потреб і можливостей протягом усього професійного життя.

Дослідниця І. Д. Єгоричева, розглядаючи проблему самоздійснення особистості, наголошує, що життєве самоздійснення, спирається, насамперед, на особистісні характеристики людини, такі як: самовизначення, самовираження, самоідентифікація та інше. Автор стверджує, що в якості головного показника самореалізації позначені дієвість і значимість результатів самоздійснення в діяльності [3].

Галажинський Е. В. у своїй монографії «Детермінація і спрямованість самореалізації особистості» акцентує увагу на тому, що для реалізації свого потенціалу і можливостей, людина сама активно підбирає такі умови, де сама можливість самореалізації є фактом самоздійснення людини. Можливість вибору означає прийняття на себе відповідальності за власний вибір і розвиток перед собою та іншими людьми [1].

В нашому дослідженні брали участь слухачі курсів первинної професійної підготовки патрульної поліції України, у кількості 270 осіб. Для дослідження особливостей професійного самоздійснення майбутніх патрульних поліцейських нами був використаний «Опитувальник професійного самоздійснення» О. М. Кокуна, призначений для визначення загального рівня професійного самоствердження спеціаліста, а також рівня вираженості окремих його складових.

Дослідник О. М. Кокун трактує термін «професійне самоздійснення» як одну з найважливіших форм життєвого самоздійснення, яка характеризується високим рівнем розкриття особистісного потенціалу фахівця в обраній професії, розвитком його здібностей, взаємопоєднання з професією, постійною потребою його професійної кваліфікації, широким використанням його професійного досвіду. Професійне самоздійснення може відбуватися на 2 рівнях: внутрішньо професійному (вказує на самовдосконалення людини у фізичному, інтелектуальному, моральному та духовному аспектах) і зовні професійному (самовираження людини в різних сферах життя, професії, спорті, навчанні, мистецтві та інше). Також ним був встановлений загальний рівень професійного самоздійснення [4].

Тому актуальним є дослідження ступеню професійного самоздійснення патрульного поліцейського в процесі діяльності. Результати дослідження особливостей професійного самоздійснення майбутніх патрульних поліцейських наведені в таблиці 1.

Таблиця 1

**Середні значення та стандартні відхилення складових професійного
самоздійснення майбутніх патрульних (N = 270)**

№	Показники	M	SD
1.	Загальний рівень професійного самоздійснення фахівця	87,7	1,73
2.	Рівень внутрішньопрофесійного самоздійснення	46,05	2,87
3.	Рівень зовнішньопрофесійного самоздійснення	41,55	1,61
4.	Потреба у професійному вдосконаленню	9,15	1,73
5.	Наявність проєкту власного професійного розвитку	9,18	1,82
6.	Переважаюче задоволення власними професійними досягненнями	8,7	1,99
7.	Постійний вибір нових професійних цілей	9,9	1,59
8.	Формування власного «життєво – професійного простору»	9,12	1,67
9.	Досягнення поставлених професійних цілей	8,5	1,26
10.	Визнання досягнень фахівця професійним співтовариством	8,3	1,52
11.	Використання професійного досвіду та здобутків іншими фахівцями	7,8	2,09
12.	Розкриття особистісного потенціалу і здібностей у професії	9,15	1,31
13.	Вияв високого рівня творчості у професійній діяльності	7,8	1,9

Загальний рівень професійного самоздійснення слухачів курсів первинної професійної підготовки співробітників патрульної поліції складає 87,6 бала, з урахуванням довірчих інтервалів свідчить про те, що даний показник може бути віднесений до рівня, який автором методики визначається, як рівень – «вище середнього». Це говорить про те, що у майбутніх поліцейських виражена потреба у постійному професійному вдосконаленні та проєкту власного професійного розвитку. Для більшості досліджуваних характерні середній і вище середнього рівень загального професійного самоздійснення, що вказує на досить високий рівень професійного самоздійснення даної вибірки.

Коkun О. М. виділив основні змістовні характеристики професійного самоздійснення:

- наявність у фахівця вираженої потреби у постійному професійному вдосконаленні та проєкту власного професійного розвитку;
- високий рівень розкриття особистісного потенціалу та здібностей фахівця у певній професії,
- досягнення фахівцем поставлених професійних цілей, переважаюча задоволеність власними
- визнання досягнень фахівця професійним співтовариством, широке використання його професійного досвіду та здобутків;
- безупинність – постійна постановка та досягнення нових професійних цілей;
- високий рівень творчості при здійсненні професійної діяльності;
- формування власного «життєво-професійного простору».

Коkun О. М. зауважує: «Самоздійснення (у тому числі і професійне) можна розуміти і як мету, і як перспективу, і як процес, і як потребу, і як результат» [5, с. 24].

Оскільки, професійне самоздійснення – одна із найважливіших форм життєвого самоздійснення, тому високий рівень розкриття особистісного потенціалу у обраній професії слухачами, присутнє бажання розвивати здібності, взаємопослудуючи їх з професією, говорить про наявність даного психологічного феномену серед досліджуваної вибірки.

Високі показники за шкалою «Постійний вибір нових професійних цілей» свідчить про досягнення слухачами поставлених професійних цілей, спостерігається переважача задоволеність власними професійними досягненнями.

Кількість поліцейських з вираженими «внутрішньо – професійними факторами самоздійснення домінують над «зовнішньо – професійними». Це свідчить про те, що самореалізація у слухачів більш спрямована на вдосконалення внутрішнього розвитку, ніж професійного. Тобто спостерігається задоволення власних професійних досягнень, хоча низькі показники за шкалою «Використання професійного досвіду та здобутків іншими фахівцями» говорить про неготовність майбутніх поліцейський переймати досвід більш досвідчених співробітників.

Тобто, за результатами дослідження виявилось, що у більшості поліцейських виявлена висока внутрішня мотивація. Переважна більшість слухачів патрульної поліції професійно самоєфективні, творчо мислять, мають достатню кількість ознак професійного самоздійснення. Професійне самовдосконалення у патрульних, спрямоване на підвищення професійної компетентності та на розвиток професійно важливих якостей.

Отже, можна стверджувати, що, відповідно до змістовної інтерпретації шкал опитувальника, така ознака внутрішньо-професійного самоздійснення як формування власного «життєво-професійного простору» фахівця зумовлюється спрямованістю на самоактуалізацію та вираженою творчою спрямованістю його особистості. Наявність проекту власного професійного розвитку – зумовлюється як здатністю поліцейського цінувати свої достоїнства, позитивні властивості характеру, так і його позитивним ставленням до природи людини. Потреба у професійному вдосконаленні та постійна постановка нових професійних цілей – здатністю до цілісного сприйняття світу і людей. Постійна постановка нових професійних цілей також залежить від високого рівня творчої спрямованості особистості фахівця. Згідно отриманих результатів, в якості істотної передумови професійного самоздійснення патрульного поліцейського можна розглядати наявність в нього високого рівня професійної самоєфективності, внутрішньої та зовнішньої позитивної професійної мотивації.

Дане дослідження професійного самоздійснення, було спрямоване на виявлення психологічних властивостей поліцейського, які в сукупності відображають сутність професійного самоствердження у психофізіологічному вимірі. Однак, надане дослідження є лише одним з альтернативних варіантів вивчення цього складного феномена і надалі потребує більш ретельного розгляду. Перспективи подальших досліджень полягають у розробці системи психологічних заходів спрямованих на сприяння професійному самоздійсненню поліцейського.

Список використаних джерел

1. Галажинский Э. В. Системная детерминация самореализации личности : автореф. дис. ... д-ра психол. наук : 19.00.01 / Галажинский Эдуард Владимирович. – Барнаул, 2002. – 44 с.
2. Про Національну поліцію : закон України від 02.07.2015 № 580-VIII // Офіційний вісник України. – 2015. – № 63. – Ст. 2075.
3. Егорычева И. Д. Самореализация как деятельность (к постановке проблемы) / И. Д. Егорычева // Мир психологии. – 2005. – № 3. – С. 11–31.

4. Кокун О. М. Опитувальник професійного самоздійснення / О. М. Кокун // Практична психологія та соціальна робота. – 2014. – № 7. – С. 35–39.

5. Кокун О. М. Професійне самоздійснення особистості: зміст феномену та можливості його дослідження / О. М. Кокун // Актуальні питання теорії та практики психолого-педагогічної підготовки майбутніх фахівців : матеріали Всеукр. наук.-практ. конф. (Хмельницький, 24–25 квіт. 2014 р.) / М-во освіти і науки України, Хмельниц. нац. ун-т, Каф. практ. психології та педагогіки. – Хмельницький, 2014. – С. 23–25.

Одержано 22.02.2016

В статье рассмотрены теоретические аспекты проблемы профессионального самоосуществления. Отмечена необходимость изучения психологического содержания данного феномена. Обсуждается вопрос изучения профессионального самоосуществления в будущих правоохранителей, в частности сотрудников патрульной полиции Украины. Приведены результаты эмпирического исследования, а также определены перспективы дальнейшего практического применения полученных результатов.

Ключевые слова: *патрульная полиция, профессиональное самоосуществление, правоохранители.*

The article deals with the theoretical aspects of the problem of professional self-realization. The necessity of studying the psychological content of the phenomenon is noted. Discussed the question the study of professional self-realization of the future officers of law enforcement, in particular, employees of patrol police of Ukraine. There were presented the results of empirical study and identified the prospects for further practical application of the results.

Keywords: *patrol police, professional fulfillment, policeman.*



УДК 159.9

Світлана Миколаївна ПОТАПОВА,

старший лаборант кафедри інформаційної безпеки,
аспірант кафедри соціології та психології факультету № 6 (права та масових комунікацій)
Харківського національного університету внутрішніх справ

САМОРЕГУЛЯЦІЯ В ПРОФЕСІЙНІЙ ДІЯЛЬНОСТІ ПРАВООХОРОННИХ ОРГАНІВ

Професійна діяльність працівника ОВС потребує як здатності утримувати свою працездатність на високому рівні (витривалості), так і швидкості реагування. Саме це визначає необхідність застосування прийомів саморегуляції психічних станів, що порушують надійність діяльності.

Ключові слова: *надійність професійної діяльності, саморегуляція, психічний стан.*

Аналіз сучасної дійсності свідчить про те, що проблема активізації внутрішніх резервів людини, зокрема, її потенційних особистісно-психологічних можливостей є актуальною. До цієї проблеми відноситься проблема саморегуляції особистості працівника ОВС, його психічних станів, поведінки та професійної діяльності, в зв'язку з необхідністю забезпечення якісної професійної діяльності фахівців, які працюють в умовах різного рівня складності і напруженості.

В основу дослідження покладено наступне припущення: формування адекватної системи саморегуляції та її дієвості можливе за умови усвідомлення структурних складових системи саморегуляції та їх тренуванню.

Особистість працівника правоохоронного підрозділу має винятково велике значення для професійної діяльності, адже саме його індивідуально-психологічні властивості визначатимуть, як будуть вирішені ті задачі, що поставатимуть перед ним,

чи виявить він себе відповідальним, ініціативним, самостійним працівником, чи зможе вийти із складних та нештатних ситуацій, чи всіх зусиль докладатиме для успіху. Специфіка праці, що здійснювалась в надзвичайних умовах приводить до виникнення у працівників негативних змін в психіці особистості. Вони можуть трансформуватися в посттравматичні стресові розлади, глибина і частота прояву яких залежить від рівня стресогенності, тривалості і масштабів надзвичайної ситуації та від індивідуально-психологічних особливостей сприйняття її учасниками тих подій. Необхідно проводити психологічну корекцію посттравматичних стресових розладів та забезпечити заходи з їх профілактики [1–5].

Психодіагностичні оцінки вищевказаних станів та особливостей можуть використовуватися: для урахування та корекції станів різної тривалості, в процесі профорієнтації, відбору до конкретного виду праці і індивідуалізації професійної діяльності. Індивідуалізація припускає розробку варіантів індивідуального стилю діяльності, що визначаються, в основному, індивідуально-зручним характером розподілу фізичного та інтелектуального навантаження. Відповідно до вищевказаного, мета дослідження передбачала відбір найбільш оперативних методик та інформативних показників оцінки станів та якостей особистості, що відносяться до різних рівнів

У дослідженнях Г. С. Никифорова було показано, що основними показниками надійності практично будь-якої професійної діяльності є: самоконтроль, професійна відповідальність, почуття обов'язку, дисциплінованість, самооцінка, воля та самовладання [2].

Ми припустили, що успішність діяльності працівника зростає, якщо в процесі професійного становлення забезпечити можливість підвищення рівня саморегуляції, особливості розвитку якої зумовлюють міру включення особистості у професійну діяльність, її самостійність, ініціативність, відповідальність, цілеспрямованість, прагнення до досягнення успіху.

Теоретичний аналіз науково-психологічної літератури з проблем особистісного та професійного розвитку, сутності поняття «саморегуляція», ролі її в успішній діяльності працівників показав, що у сучасній психології широко представлені концепції, які розглядають особистісний і професійний розвиток як єдиний цілісний процес, і що велика кількість науковців визначають особистість головним фактором професійного становлення. Саме особистість із її характерними рисами, власною активністю, якісними змінами у процесі розвитку впливає на успішність професіогенезу.

У науковій психології використовуються різні поняття для характеристики самоактивності особистості: саморегуляція, самоуправління, самоорганізація, самоменеджмент. Їх зіставний аналіз засвідчив право вживати терміни «саморегуляція» та «самоуправління» як синоніми. Саморегуляція визначається як переважно усвідомлене, цілеспрямоване планування, побудова та перетворення суб'єктом власних дій і вчинків стратегії життєдіяльності загалом відповідно до актуальних потреб, мотивів, особистісне значущих цілей, спрямованості. Саморегуляція презентує міру власної активності особистості і забезпечує можливість її реалізації, враховуючи актуальні й потенційні можливості людини не лише в організації та перетворенні оточення, але й в організації та управлінні власними діями і поведінкою.

Розглядаючи й вивчаючи процеси саморегуляції психічного стану, ми думаємо, що багатьом змінам у собі людина зобов'язана активному спілкуванню із самим собою. Людина на відміну від інших у процесі самопізнання й саморегуляції може свідомо стати об'єктом власного пізнання й саморегуляції. Потрапляючи в певні умови й виконуючи конкретну діяльність, людина не завжди може їх змінити, але, перебуваючи в певних некомфортні або важких для себе станах, людина може змінити самого себе, свій стан.

Пропонований системно-діяльнісний підхід до вивчення саморегуляції стану сполучає принципи системного підходу й аналіз складових структури діяльності. Рівні саморегуляції стану визначаються нами по їхньому відношенню до таких характеристик активності, як довільність – мимовільність, усвідомлювання – неусвідомлювання, цілеспрямованість. Усього було виділено чотири рівня саморегуляції, для кожного з яких визначені провідний компонент структури саморегуляції й способи саморегуляції, віднесені нами до того або іншого компоненту психологічної системи діяльності. На мимовільному й неусвідомлюваному рівні саморегуляції стану ведучим є активізаційний компонент, за який відповідальні механізми неспецифічної активації. Способи саморегуляції, які суб'єкт використовує на цьому рівні саморегуляції, можна віднести до окремих операцій. На наступному, уже довільному, але ще неусвідомлюваному рівні саморегуляції стану домінує активаційно-емоційний компонент, а способи саморегуляції, які застосовує суб'єкт, можна визначити як дії. На більш високому рівні саморегуляції, довільному й усвідомлюваному, переважає когнітивний компонент, а кожний зі способів саморегуляції являє собою складну функціональну систему, наприклад, вольова саморегуляція, аутотренінг, йога й ін. На вищому – усвідомлюваному й цілеспрямованому рівні домінує когнітивно-комунікативний компонент, а кожний зі способів являє собою цілісну діяльність із усіма її основними «утворюючими».

Таке уявлення на саморегуляцію стану у вигляді специфічної діяльності (суб'єктно-суб'єктної), припускає, що в поведінці людини відбувається постійна взаємодія психологічних систем професійної або будь-якої іншої діяльності з діяльністю по саморегуляції стану.

Ми розглядаємо саморегуляцію як складне системне явище, котре включає змістовий, процесуальний компоненти та самооцінку і самоконтроль особистості. Змістовий аспект саморегуляції відображає джерела активності особистості, спонукальні психологічні сили, які актуалізують її, надають їй певного напрямку та зумовлюють саме такі дії, незалежно від зовнішніх умов і факторів. Процесуальний аспект саморегуляції визначає якісно різні, але однакові за рівнем досягнень варіанти регуляції працівником поведінки та діяльності. До стильових особливостей саморегуляції належать індивідуально-типові властивості регуляторних процесів, що реалізують основні складові системи саморегуляції (планування, моделювання, програмування, оцінка результатів), а також регуляційно-особистісні чи інструментальні властивості – самостійність та гнучкість. Самооцінка визначає емоційні та мотиваційні стани, впливає на вибір власних цілей, зумовлює характер оцінки та відношення особистості до досягнутих нею результатів. Доведено, що саме самооцінка впливає на здатність упоратися зі специфічними ситуаціями, на зусилля, які особистість повинна докласти для подолання перешкод та невдач, на наполегливість, із якою вона буде вирішувати певну життєву чи професійну задачу. Серед цих властивостей було встановлено визначальну роль здатності працівника організувати та впорядковувати власну діяльність, що забезпечується особливостями саморегуляції. Окремі якості самі по собі не можуть гарантувати високу успішність в професійній діяльності. Значних результатів можна досягти лише за умови ефективної саморегуляції, котра є інтегративним механізмом діяльності. Саме тому усталеність власної діяльності працівника, його саморегуляція займає чільне місце серед чинників, які зумовлюють успішність виконання професійних обов'язків.

Список використаних джерел

1. Бандурка О. М. Екстремальна юридична психологія в діяльності персоналу органів внутрішніх справ України : наук.-практ. посіб. / О. М. Бандурка, В. С. Венедиктов, О. В. Тімченко, В. Є. Христенко. – Харків : Нац. ун-т внутр. справ, 2005. – 319 с.
2. Никифоров Г. С. Надежность профессиональной деятельности / Г. С. Никифоров. – СПб. : С.-Петербург. ун-т, 1996. – 176 с.

3. Пейсахов Н. М. Саморегуляция и типологические свойства нервной системы / Н. М. Пейсахов. – Казань : Казан. гос. ун-т, 1974. – 253 с.

4. Польшин О. К. Основы психологии саморегуляции : [навч. посіб. для студентів гуманіт. профілю ВНЗ] / О. К. Польшин. – Краматорськ : Краматорськ. екон.-гуманіт. ін-т, 2005. – 352 с.

5. Тімченко О. В. Синдром посттравматичних стресових порушень: концептуалізація, діагностика, корекція та прогнозування : монографія / О. В. Тімченко. – Харків : Ун-т внутр. справ, 2000. – 268 с.

Одержано 29.02.2016

Профессиональная деятельность работника ОВД требует, как способности поддерживать свою работоспособность на высоком уровне (выносливость), так и скорости реагирования. Именно это определяет необходимость применения приемов саморегуляции психических состояний, которые нарушают надежность деятельности.

Ключевые слова: надежность профессиональной деятельности, саморегуляция, психическое состояние.

Professional work of the worker of the organs of internal affairs needs both the skills to hold the self hard working at the high level and speed of the reaction. Especially such factors determine necessity of getting of the self regulation of the psychical stations, which disturb the firmness of the work.

Keywords: firmness of the work, self regulation, psychical station.



УДК 159:343.71(09)

Олена Анатолівна СВИРИДЕНКО,

ад'юнкт кафедри юридичної психології
Національної академії внутрішніх справ

ЮРИДИКО-ПСИХОЛОГІЧНА ХАРАКТЕРИСТИКА МОЛОДІЖНОГО ВІКУ

Тези присвячені аналізу психологічних засад періодизації вікових меж молодіжного віку у кримінальному законодавстві. Здійснене порівняння підходів визначення вікових меж молоді у кримінальному праві України та інших країн світу. Розкривається психологічний зміст вікових особливостей становлення правової свідомості особистості у молодіжному віці.

Ключові слова: кримінальна відповідальність, періодизація віку, молодіжний вік, пом'якшуючі обставини, правосвідомість.

На основі компаративіського аналізу кримінальних законодавств країн світу можна виявити певні закономірності вікових меж кримінальної відповідальності суб'єктів злочину:

1. В певних кримінальних законодавствах (як, наприклад у Японії чи Кореї) визначається лише єдина вікова межа, до якої кримінальна відповідальність не настає через вікову неосудність, а після настання якої особа несе повну відповідальність.

2. В другій групі кримінальних законодавств (як, наприклад, в Україні, Норвегії, Ізраїлі тощо) визначається певний віковий коридор між двома межами, нижче яких особа не несе відповідальності, а вище – несе повну відповідальність. У віковому ж проміжку між зазначеними межами особа може бути притягнута до відповідальності лише за злочини, які несуть суттєву суспільну небезпеку.

3. У третій групі іноземних законодавств (як, наприклад, у Швеції, Швейцарії, Росії, Іспанії, Македонії, Словенії, Іспанії, Польщі, Німеччини, Голландії, Австрії

тощо) виокремлюється ще й категорія «молодіжного віку» (з 18 до 20–21 року), які також можуть виступати пом'якшенням, і у повному обсязі кримінальна відповідальність настає вже після цього віку. Зазвичай підставами для визнання особливого статусу молодіжного віку, що дозволяє у певних випадках відносити таких суб'єктів до категорії неповнолітніх, виступають: недостатня соціальна зрілість, відставання розумового розвитку, педагогічна занедбаність, наявні ознаки поведінки притаманні підлітковому віку тощо. Іншими словами, – якщо судом встановлена невідповідність психологічного віку фізичному у межах юнацького віку.

Дійсно, з точки зору психології підлітковий та юнацький вік не є однорідним, через що більшість науковців вводять певну градацію. Як приклад можна навести погляди тих науковців, що виокремлюють певні періоди підліткового віку, зокрема Л. М. Фрідман та І. Ю. Кулагіна розділяють цей вік на два періоди: молодший підліток – 12–15 років та старший – 15–17 років, а О. Є. Лічко визначає три періоди: молодший підлітковий – 12–13, середній – 14–15, старший – 16–17 років. Натомість І.С. Кон розглядає хронологічні рамки юності як фази життєвого шляху, і перехід від дитинства до зрілості охоплює вік від 11–12 до 23–25 років, включаючи три етапи: підлітковий, вік отрочества – від 11–12 до 14–15 років; юнацький вік – від 14–15 до 18 років; пізня юність – від 18 до 23–25 років.

Проте, на нашу думку, існування пом'якшення для осіб молодіжного віку, який у багатьох іноземних законодавствах визначається з 18 до 20–21 року, є недоцільним. Це можна обґрунтувати тим, що якщо особа з 16 років одержує паспорт, може вступати у трудові відносини і навіть у шлюбні стосунки, а з 18 років вона має право виборця та може бути призвана до армії, то неможливо вважати що така особа ще не має сформованого уявлення про протиправність злочинного посягання.

Отже, як зазначає законодавець країн, у яких визнається особливий статус «молодіжного віку», основною підставою пом'якшення покарання для даної категорії суб'єктів злочину є факт відставання розумового розвитку. Це пояснюється тим, що досягнення певного віку, як обов'язкова ознака суб'єкта злочину, обумовлена адекватним нормі рівнем розвитку свідомості у цьому віці. Але в деяких випадках можлива розбіжність між фізичним віком особи і рівнем її розумового розвитку, коли виявляється, що вік особи не відповідає типовому для цього віку рівню психічного розвитку. Тобто виявляється його певна непатологічна розумова відсталість, внаслідок якої особа не усвідомлювала, або усвідомлювала не повною мірою фактичну і соціальну сутність вчиненого посягання.

Аналогічно до цього, така непатологічна розумова відсталість не виключає суб'єкта злочину (формально є всі передбачені в ч. 1 ст. 18 КК України ознаки суб'єкта), але не може ігноруватися судом при вирішенні питання про кримінальну відповідальність і покарання особи так-званого «молодіжного віку». Тому у ст. 103 КК України обставиною, яка обов'язково повинна враховуватися судом при призначенні покарання, вказується рівень розвитку та інші особливості особи.

Це обумовлене тим, що якщо на підставі всіх матеріалів кримінального провадження суду стане очевидним, що рівень розвитку молоді людини не відповідає його віку, в силу чого останній не може усвідомлювати фактичного характеру або суспільної небезпечності своєї поведінки чи керувати нею, то може йти мова про недосягнення особою певного віку (наприклад, якщо за результатами судово-психологічної експертизи повнолітня особа за рівнем свого розвитку не відповідає своїй формальній віковій нормі). Тому, не варто виокремлювати молодіжний вік, адже подібне відставання може бути виявлене й у старшому віці, коли на основі проведеної судово-психологічної експертизи встановлено, що особа за рівнем розвитку відповідає нормі, наприклад, 14–15-річного віку. Тим паче, що у випадках, коли вік обвинуваченого встановлюється експертизою, днем його народження слід вважати

останній день того року, який був названий експертом, а при визначенні мінімальної і максимальної кількості років суд повинен виходити із заданого експертизою мінімального віку такої особи.

Однак цей факт відставання рівня розвитку унеможливорює встановлення верхньої вікової межі, як, наприклад, 20 або 21 рік у деяких кримінальних кодексах світу. Адже відставання психологічного чи психофізичного розвитку може спостерігатися й у старших вікових межах і повинна кваліфікуватися на основі висновку судово-психологічної або комплексної психолого-психіатричної експертизи. А для цього нема необхідності виокремлювати ланку «молодіжного віку».

Одержано 12.02.2016

Тезиси посвящені аналізу психологічних основ періодизації вікових меж молодіжного віку в кримінальному законодавстві. Проведено порівняння підходів до визначення вікових меж молодіжного віку в кримінальному праві України і інших країн. Розкривається психологічне змістове наповнення вікових особливостей становлення правового свідомості людини в молодіжному віку.

Ключевые слова: кримінальна відповідальність, вікова періодизація, молодіжний вік, зменшуючі обставини.

The article analyzes the psychological principles of periodization age limits of youth age in criminal law. The comparison approach determines age limits youth age in the criminal law of Ukraine and other countries. It reveals the psychological content age-appropriate development of legal consciousness youth age.

Keywords: criminal liability, age periods, youth age, extenuating circumstances, justice.



УДК 159.9

Валерій Васильович СОКУРЕНКО,

кандидат юридичних наук, доцент,

ректор Харківського національного університету внутрішніх справ

ПСИХОЛОГІЧНА НАУКА ТА ЇЇ РІЛЬ У СТАНОВЛЕННІ НАЦІОНАЛЬНОЇ ПОЛІЦІЇ УКРАЇНИ

У статті ставляться завдання перед психологічною наукою в процесі становлення Національної поліції України, йдеться про використання досягнень психологічної науки в підготовці поліцейських.

Ключові слова: становлення Національної поліції України, поліція, психологічне супроводження, забезпечення підготовки та професійної діяльності, поліцейський.

Процес становлення Національної поліції України вимагає як використання зарубіжного досвіду, так і застосування найбільш ефективних досягнень української міліції, зокрема досить широко розповсюдженої системи психологічного супроводження та психологічної підтримки працівників силових структур не тільки в період служби, а й під час підготовки, перепідготовки та підвищення кваліфікації кадрів.

Використання напрацювань сучасної психології дозволить вирішувати різні проблеми у створенні української поліції, підвищенні ефективності її роботи, розвитку професіоналізму поліцейських.

Специфіка діяльності сучасного поліцейського та умови виконання ним професійних обов'язків висувають особливі вимоги не тільки до рівня їх фізичної, стрийової, вогневої підготовки, не тільки до рівня їх професійних знань, умінь і

навичок у правовому полі, а й до їх особистісних якостей і психологічних особливостей.

Об'єктом професійної діяльності поліцейського є інша людина, його протиправна й антигромадська поведінка. Це висуває певні вимоги до їх професійної підготовки в плані достатнього рівня психологічних знань про закономірності поведінки людей, особливості їх особистості, про специфіку психіки правопорушників і потерпілого тощо. При цьому такі знання мають носити науково достовірний характер, а не бути результатом тільки буденної свідомості та професійного досвіду. Науково обгрунтовані психологічні знання як елемент професійної психологічної культури поліцейського дозволять більш адекватно оцінити те, що відбувається, і, відповідно, дозволять більш оптимально вирішити ситуацію правопорушення.

Ефективність діяльності працівника сучасної поліції багато в чому залежить від уміння «знаходити спільну мову» з представниками різних верств населення, від уміння правильно будувати лінію своєї поведінки в тій чи іншій ситуації. Тренінги, розроблені в сучасній психології, дозволяють сформуванню навички ділового спілкування та взаємодії з метою підвищення комунікативної компетентності працівників (відеотренінг ділової взаємодії), відпрацювати оптимальні поведінкові стилі в різних ситуаціях, тобто формувати психологічну культуру професійного спілкування [5; 6].

Досвід проведення тренінгів з навчання майбутніх поліцейських навичкам спілкування і вирішення конфліктних ситуацій вже використовується в нашому університеті і дає позитивні результати.

Професійна діяльність поліцейського проходить у нестандартних, часто екстремальних умовах, пов'язана з великими не тільки фізичними, а й психічними навантаженнями, що має негативні наслідки для їх здоров'я та успішності професійної діяльності. Так, медики вважають, що 90 % і навіть більше хвороб сучасної людини носять психогенний характер. Це вимагає розробки і впровадження цілеспрямованої програми зі збереження стійкості психіки і здоров'я поліцейського, проведення заходів із психологічного розвантаження і психореабілітації, а також навчання поліцейських навичок саморегуляції. Це необхідно також і для досягнення більш високих результатів у професійній діяльності поліцейського. Дослідження американських психологів показали, що при зростанні нервово-психічної напруги, викликаній самими різними стресогенними факторами, можливе зниження продуктивності діяльності людини від 16 % до 80 % залежно від сили стресогенного впливу і рівня стійкості до нього психіки конкретної людини [1].

Тому перед психологами, які працюють у системі силових структур, стоїть завдання з формування у поліцейського стресостійкості до різних факторів професійної діяльності, з навчання його вмінням правильно вирішувати конфліктні ситуації, розвитку здатності запобігати стресу і міжособистісним конфліктам у процесі ділової взаємодії, навичок конструктивного виходу з критичних і конфліктних ситуацій [2; 3; 7].

Психологічні знання необхідні поліцейському і для профілактики професійної деформації. Знання про причини її виникнення дозволять йому самостійно регулювати свої відносини з оточуючими, уникаючи емоційного вигорання, підбирати оптимальні способи самовідновлення психічної та фізичної працездатності після стресових і психогенних ситуацій.

Як показали дослідження, проведені фахівцями Харківського національного університету внутрішніх справ, перші 3–5 років є найбільш кризовими щодо професійної адаптації, саме цей період є для молодих працівників найбільш напруженим. Напруженість відносин із безпосереднім оточенням робить людину особливо нестійкою до негативних впливів, призводить до формування відчуття

професійної незадоволеності, стану депресії, до застійних негативних емоційних переживань. Все це дуже часто призводить до відтоку кадрів зі служби. Профілактикою такої ситуації у професійній діяльності працівників може бути правильне науково-психологічно обгрунтоване уявлення про причини такої напруженості, про найбільш оптимальні шляхи вирішення критичних ситуацій. Найчастіше подібні ситуації відбуваються через розбіжність між професійними очікуваннями і домаганнями та реаліями професійної діяльності. Корекція професійних очікувань і домагань на етапі навчання, в процесі професійної підготовки, а також самостійне усвідомлення цього психологічного фактора майбутнім поліцейським може бути досить ефективним засобом профілактики проблем професійної адаптації в перші роки служби.

Серед поширених у сучасному суспільстві злочинів усе частіше спостерігаються прийоми деструктивного впливу на особистість і свідомість людини. Знайомство сучасних працівників поліції з системами різних соціально-психологічних маніпуляцій, а також із деструктивними психотехніками, спрямованими на придурення волі і зміну свідомості і самосвідомості людини, дозволяють, з одного боку, їм самим протистояти їх негативному впливу, а з іншого – створювати умови для профілактики їх використання в сучасному суспільстві.

Досягнення сучасної психологічної науки можуть бути використані, зокрема, у вирішенні проблеми профілактики правопорушень і порушень дисципліни, що мають місце серед поліцейських.

Програма профілактики правопорушень та порушень дисципліни в поліції може виконуватися в процесі профвідбору, профпідготовки і профадаптації та повинна, на наш погляд, включати кілька взаємопов'язаних і одночасно досить автономних етапів:

1 етап – під час прийому на службу в *процесі профвідбору* необхідно використовувати набір психодіагностичних тестів, за допомогою яких можна визначити особливості особистості, характерні для різних типів правопорушників, і таким чином вже на цьому етапі відсіяти людей, потенційно схильних до різного роду правопорушень.

Для виконання цього завдання необхідно скласти психологічний портрет злочинця і порушника дисципліни, виділивши в ньому найбільш стійкі риси, які не можуть бути змінені в процесі звичайної профпідготовки, оскільки вимагають занадто тривалої і трудомісткої корекції. Необхідним є підбір або розробка певної системи психодіагностичних тестів, які можна використати для отримання інформації про особистісні особливості людини, що обумовлюють можливість здійснення ним протиправних дій або схильність до порушення трудової дисципліни.

З огляду на те, що в процесі професійної діяльності у поліцейських виникають негативні професійні деформації, які, зокрема, можуть бути пов'язані з формуванням негативних рис особистості і формуванням свідомої орієнтації на протиправну поведінку чи порушення дисципліни, психодіагностика подібних рис має проводитися регулярно, з відображенням в особовій справі працівника її результатів. Це дозволить вчасно виявити негативні зміни, що починаються в особистості поліцейського, і провести своєчасну профілактику.

2 етап – у процесі *професійної підготовки* необхідно приділити більше уваги виховній роботі, зокрема пов'язаній з формуванням стійких моральних орієнтирів, уявлення про значущість виконання професійного обов'язку. Необхідно використовувати методи активного психологічного навчання, соціально-психологічного тренінгу для формування стійкості особистості до стресфакторів професійної діяльності, для вироблення умінь протистояти негативному впливу того агресивного середовища, яке є одним з аспектів професійної діяльності поліцейського, вміння протистояти несприятливому впливу з боку колег-правопорушників і

порушників дисципліни. Необхідно також проводити спеціальні заняття, присвячені ознайомленню з типовими ситуаціями, що провокують правопорушення чи порушення дисципліни, і виробленню найбільш адекватної стратегії й тактики поведінки працівника поліції в таких ситуаціях.

3 етап – процес *адаптації до професійної діяльності*. Як ми вже відзначали, перші 3–5 років є найбільш кризовими щодо професійної адаптації, саме цей період є для молодих працівників найбільш напруженим і часто призводить навіть до залишення служби. Напруженість відносин з безпосереднім оточенням робить людину особливо нестійкою до негативного впливу і може призвести або до випадкових, або до досить свідомих і цілеспрямованих правопорушень і порушень дисципліни. Для полегшення процесу професійної адаптації, для більш швидкого входження в колектив співробітників необхідно введення спеціального соціального інституту наставництва. Прикріплення до молодого працівника більш досвідченого і знаючого товариша, можливість звернутися до нього за порадою дозволить молодому співробітнику легше орієнтуватися в часто нестандартних ситуаціях професійної діяльності, вибрати правильну лінію поведінки. Разом з тим це становить нову проблему, пов'язану з підбором кандидатур на роль наставника. Безумовно, ними не повинні бути працівники, які самі вчинили правопорушення або схильні до частого порушення дисципліни. Вони повинні мати авторитет у колективі, вміти бути терплячими і одночасно вимогливими до молодих співробітників.

4 етап – під час *підвищення професійної кваліфікації* необхідно приділяти увагу не тільки чисто професійній підготовці, а й зняттю професійних деформацій за допомогою спеціально розроблених методів психологічної корекції і соціально-психологічних тренінгів.

Для 2-го і 4-го етапів повинні бути розроблені програми виховної роботи та спеціального професійно-орієнтованого соціально-психологічного тренінгу. Основне навантаження на 1-му, 2-му і 4-му етапах має виконуватися спеціальними соціально-психологічним службами.

Таким чином, використання досягнень сучасної психології стає важливим інструментом у підготовці кадрів поліції України, в підвищенні ефективності їх професійної діяльності і формуванні професійної майстерності, в профілактиці професійних деформацій, правопорушень і порушень дисципліни серед поліцейських, а також формувати умови, необхідні для профілактики використання маніпулятивних і деструктивних психотехнологій у сучасному суспільстві.

Список використаних джерел

1. Гостюшин А. Энциклопедия экстремальных ситуаций / Анатолий Гостюшин. – М. : Зеркало, 1994. – 252 с.
2. Дэна Д. Преодоление разногласий. Как улучшить взаимоотношения на работе и дома / Д. Дэна. – СПб. : Ин-т личности, 2004. – 138 с.
3. Корнелиус Х. Выиграть может каждый. Как разрешать конфликты / Х. Корнелиус, Ш. Фэйр. – М. : Стрингер, 2002. – 216 с.
4. Мастеров Б. М. Психология саморазвития: психотехника риска и правила безопасности / Б. М. Мастеров. – Рига : Эксперимент, 2005. – 160 с.
5. Прутченков А. С. Трудное восхождение к себе. Методические разработки и сценарии занятий социально-психологических тренингов / А. С. Прутченков. – М. : Рос. пед. агентство, 2005. – 140 с.
6. Цзен Н. В. Психотренинг: игры и упражнения / Н. В. Цзен, Ю. В. Пахомов. – М. : Физкультура и спорт, 2008. – 272 с.
7. Юри У. Преодолевая НЕТ, или переговоры с трудными людьми / У. Юри. – М. : Наука, 2003. – 128 с.

Одержано 25.02.2016

В статье ставятся задачи перед психологической наукой в процессе становления Национальной полиции Украины, говорится об использовании достижений психологической науки в подготовке полицейских.

Ключевые слова: становление Национальной полиции Украины, полицейский, работник полиции, психологическое сопровождение, обеспечение подготовки и профессиональной деятельности.

Some challenges are set forward in the article for the psychological science in the process of the formation of the National Police of Ukraine; we talk about using the achievements of psychology within police training.

Keywords: formation of the National Police of Ukraine, police, psychological support, provision of training and professional activities, a police officer.



УДК 159.9

Карім Ахмадович СУЛТАН,

аспірант кафедри психології та педагогіки

Одеського державного університету внутрішніх справ

ПСИХОЛОГО-ПРАВОВІ ПРОБЛЕМИ СТАНОВЛЕННЯ ІНСТИТУТУ ПРисяжНИХ

Розглянуто психолого-правові проблеми, що можуть бути пов'язані з впровадженням і ефективним функціонуванням суду присяжних в Україні. Проаналізовано психологічні явища, які виникають при попаданні людини в такий інститут правової соціалізації, як суд присяжних. Зазначено, що на початковому етапі дослідження цієї проблеми необхідно встановити, що може впливати на рішення присяжних.

Ключові слова: інститут присяжних, методика добору присяжних, досудова процедура, моральна свідомість.

З прийняттям нового Кримінального процесуального кодексу України в кримінальному провадженні відбулися чималі зміни. Ці зміни торкнулися і здійснення судочинства. Так, положеннями кодексу був введений новий інститут відправлення правосуддя для нашої країни – інститут присяжних.

Відповідно до ч. 2 ст. 58, присяжним є громадянин України, якого у випадках, визначених процесуальним законом, залучають до здійснення правосуддя, забезпечуючи згідно з Конституцією України безпосередню участь народу у здійсненні правосуддя [1]. За ст. 384 КПК присяжні залучаються до здійснення правосуддя лише в випадку заяви обвинуваченого у вчиненні злочину, за який передбачено покарання у виді довічного позбавлення волі [2].

І хоча інститут присяжних є новим для нашої країни, з кожним роком кількість судових засідань за участю присяжних збільшується. Це дає підстави вважати, що суд присяжних, як чи не єдина форма участі представників громадянського суспільства у відправленні правосуддя, є можливістю створення справді незалежного і справедливого суду, однак на сьогодні існує ряд проблем пов'язаних з впровадженням і ефективним функціонуванням суду присяжних в Україні.

Серед головних проблем можна визначити такі як: недостатня законодавча база правової регуляції діяльності присяжних, відсутність наукової основи для відбору присяжних, недосконалість процесуального порядку відправлення присяжними правосуддя, відсутність юридичної відповідальності присяжних, низький рівень правової і моральної свідомості, культури, непрофесійність присяжних.

Аналізуючи всі проблеми функціонування суду присяжних, необхідно перш за все звернути увагу на основних суб'єктів даного інституту – присяжних. Процедура відбору має включати в себе психологічні методи дослідження кандидатів, адже надаючи людині можливість брати участь у здійсненні правосуддя ми маємо розуміти і чітко усвідомлювати що при винесенні рішень не всі люди здатні керуватися лише фактами. Саме тому необхідно розробити таку методику яка може дати можливість обирати максимально неупереджених присяжних.

Таким чином дослідження психологічних явищ, які виникають при попаданні людини в один з інститутів правової соціалізації – суд присяжних, є вкрай важливими для становлення і розвитку цього інституту. Для юридичної психології, у даному випадку, можуть бути цікаві такі питання: які моделі описують процес винесення рішення присяжними, аналіз факторів, що впливають на це рішення, серед яких безумовно, індивідуальні характеристики присяжних, вплив патерн. На початковому етапі дослідження необхідно встановити що може впливати на рішення присяжних.

Під час судового процесу присяжні керуються не тільки доказами але і великою кількістю різноманітних факторів, які можна розділити на зовнішні і внутрішні. До зовнішніх можна віднести особливості учасників процесу свідків, особистісні характеристики потерпілого, підсудного, процедури допиту. Внутрішні поділяються на соціо-демографічні та психологічні. До соціо-демографічних відносять стать, расу, рівень освіти и т.д. До психологічних рівень правосвідомості, моральності, стереотипи, патерни. Основним завданням процедури відбору є обрання присяжних, які здатні в більшій мірі керуватися доказами у справі, максимально ігноруючи при цьому внутрішні фактори, адже тільки таким чином ми можемо домогтися неупередженості. Нівелювати ці фактори можливо лише створенням методики яка дасть можливість дослідити психологічні особливості претендента і обрати за результатами тих хто дійсно здатен об'єктивно оцінювати судовий процес. При цьому відбір кандидатів, що володіють соціо-демографічними факторами які можуть створити упередження, за прикладом США може відбуватися і в залі судового засідання.

Суди першої інстанції у Сполучених Штатах використовують досудову процедуру, відому як *voir dire* (з давньофранцузького – говорити правду – допит судом присяжного або свідка на предмет з'ясування його безсторонності чи неупередженості), протягом якої сторони та суддя можуть ставити майбутнім присяжним запитання стосовно їхньої можливої зацікавленості у результаті справи та можливих упереджень. У випадку, якщо кандидат у присяжні має якісь переконання щодо справи, він чи вона можуть бути належним чином звільнені від обов'язку присяжного. Якщо сторона відхилиє кандидатуру присяжного на цій підставі, це називається «відмова за конкретною підставою». Крім того, під час судового розгляду кримінальних справ процес *voir dire* є дещо ускладненим, оскільки як сторона обвинувачення, так і сторона захисту можуть звільняти від обов'язків певну кількість присяжних без зазначення будь-якої причини свого рішення. Такий відвід кандидатур присяжних відомий як «відвід без зазначення причини».

Присяжним задають питання про те, чи знайомі вони з справою, з обвинуваченим або з іншими учасниками процесу. Сторона захисту найчастіше з'ясовує такі питання:

- 1) чи є у присяжного родичі, які працюють поліцейськими або взагалі в органах виконання закону;
- 2) якщо б обвинувачення викликало на суд поліцейського в якості свідка, надав би присяжний його показаннями особливої ваги тому, що їх дає співробітник поліції;
- 3) чи був присяжний або хто-небудь з його близьких колись потерпілим від злочину, схожого з тим, яке ставиться в провину підсудному;

4) якщо у справі передбачається розгляд питання про осудність, то у присяжних з'ясовують, як вони ставляться до психіатрів [3].

Тоді як, на нашу думку, з'ясування психологічних аспектів має передувати процесу визначення соціо-демографічних факторів. Для вивчення аспектів, що впливають на рішення присяжних, застосовуються такі методи, як спостереження, анкетування, інтерв'ю, контент-аналіз, що використовуються в рамках як експериментальних, так і неекспериментальних процедур.

Одним із факторів, що може впливати на рішення присяжних, є рівень моральної свідомості. Оцінити рівень моральної свідомості присяжних, можливо за допомогою методики Л. Колберга, де для оцінки стикаються норми права і моралі, цінності різного рівня, також методики діагностики рівня особистісної зрілості, так як хронологічний вік може не відповідати рівню особистісної та емоційної зрілості. [4]

Можливо також застосування і експериментальних методик. Найбільш поширена методика експериментального вивчення факторів, що впливають на рішення присяжних це ігрові колегії (mock jury). Дослідження, побудоване з використанням цієї методики, починається з того, що респонденти, як у справжньому суді, проходять процедуру відбору, а потім знайомляться зі змістом справи, що розглядається. У ряді випадків присяжні навіть стають глядачами спектаклю, поставленого за мотивами якоїсь справи що проходить в залі суду. Mock Jury випробування допомагають виявити:

- психологічні аспекти, щодо особистості присяжних, впливу на них, впливу на вердикт;

- які докази мають вирішальне значення для присяжних і чому;

- взаємодія різних правових питань та альтернативних правових теорій, а також домінування одного питання над іншими;

- реакції присяжних до ключових свідків [5; с. 17].

З психологічної точки зору, в суді не існує важливішої фази, ніж попередня перевірка допустимості осіб до суду як присяжних по даній справі. Присяжні часто схвилювані новизною свого становища і початком судового розгляду. Перші враження можуть і часто забарвлюють наступні аттитюди і сприйняття присяжних.

Отже на шляху створення наукового підходу до відбору присяжних ми маємо з'ясувати що перешкоджає винесенню неупередженого рішення, чим саме керуються присяжні при розгляді справи, та на цьому тлі створити модель так званого ідеального присяжного з тим, щоб до здійснення правосуддя допускалися лише ті особи які здатні за своїми психологічними особливостями, оцінювати судовий процес не як гру, а як відповідальність за долю людини, і які здатні розглядати справу незалежно, справедливо і неупереджено. Однак для подолання всіх проблем, пов'язаних з функціонуванням інституту присяжних і створення справді дієвого і ефективного суду присяжних, необхідне поєднання і здійснення як психологічних досліджень у цій сфері так і правових реформ.

Список використаних джерел

1. Кримінальний процесуальний кодекс України : закон України // Відомості Верховної Ради України. – 2013. – № 9–13. – Ст. 88.

2. Про судоустрій і статус суддів : закон України // Відомості Верховної Ради України. – 2010. – № 41–45. – Ст. 529.

3. Футей Б. А. Роль суду присяжних у США та Україні [Електронний ресурс] / Богдан А. Футей. – Режим доступу: http://yuricom.com/ua/legal_practice/analitychna_yurysprudentsiia/rol_sudu_prisyazhnykh_u_ssha_ta_ukraini-publication/.

4. Kohlberg L. Essays on Moral Development. Vol. 2. The Psychology of Moral Development: The Nature and Validity of Moral Stages / Lawrence Kohlberg. – Harper & Row. 1984. – 729 p.

5. Bell B. E. Degree of detail of eyewitness testimony and mock juror judgements / B. E. Bell, E. F. Loftus // Journal of Applied Social Psychology. – 1988. – Vol. 18. – Pp. 1171–1192.

Одержано 16.02.2016

Рассмотрены психолого-правовые проблемы, которые могут быть связаны с внедрением и эффективным функционированием суда присяжных в Украине. Проанализированы психологические явления, возникающие при попадании человека в такой институт правовой социализации, как суд присяжных. Отмечено, что на начальном этапе исследования этой проблемы необходимо установить, что может влиять на решение присяжных.

Ключевые слова: институт присяжных, методика отбора присяжных, досудебная процедура, моральное сознание.

The psychological and legal problems that may be associated with the implementation and effective functioning of the jury trial in Ukraine have been considered. The psychological phenomena that occur when a person enters into a legal institution of socialization as a jury have been analyzed. It is noted that in the initial stage of the study of this problem, you must install that can influence the jury's decision.

Keywords: institute of jurors, jury selection procedure, pre-trial procedure, moral consciousness.



УДК 159.9.34

Лариса Олександрівна ШЕВЧЕНКО,

кандидат психологічних наук, доцент,

завідувач кафедри соціології та психології факультету № 6 (права та масових комунікацій) Харківського національного університету внутрішніх справ

ФУНКЦІОНАЛЬНІ ОСОБЛИВОСТІ ВІДПОВІДАЛЬНОСТІ ЖІНОК-ЗЛОЧИННИЦЬ

В тезах розглянуто особливості функціонального аспекту відповідальності жінок-злочинниць. Зазначено, що жінки-злочинниці характеризуються поверхневим розумінням відповідальності, висловлено припущення про зв'язок між відповідальністю та смисловою сферою особистості й ресурсів подолання складних ситуацій.

Ключові слова: відповідальність, жінки-злочинниці, копінг-поведінка, смислова сфера особистості.

Проблема відповідальності є об'єктом пильної уваги різних наук: психології, філософії, соціології, педагогіки, права. Природа відповідальності виявляється в сферах і діяльній, і особистісній, об'єктивній й суб'єктивній, індивідуальній та колективній. На необхідність розробки проблеми відповідальності в зв'язку з проблемою вчинку особистості «як одиниці поведінки» вказував Б. Ф. Ломов. Всякий вчинок, на думку автора, має два значення – для самої особи і для інших людей, оскільки тягне за собою вчинки інших людей. Звідси виникає необхідність прогнозувати власні дії, передбачати наслідки своїх вчинків і нести за них відповідальність [1, с. 332].

На думку К. О. Абульханової-Славської, К. А. Климова, В. Ф. Сафіна та ін., відповідальність можна розглядати як певну властивість особистості. Слушною є думка В. П. Прядеїна, який пропонує розглядати відповідальність через функціональну єдність мотиваційних, емоційних, когнітивних, динамічних, регуляторних і результативних складових [2].

Соціальні умови багато в чому позначаються на прояві відповідальності особистості. Тенденції розвитку українського суспільства, що привели до істотних змін у соціально-правовій сфері держави, впливають на механізм дії причин та умов, які детермінують злочинність, зокрема жіночу. Зростання кількості випадків насильницьких діянь є найбільш небезпечною тенденцією в структурі жіночої злочинності [3, с. 227]. Отже, вивчення питання психології відповідальності жінок – злочинниць є своєчасним та актуальним.

З метою вивчення функціональних особливостей відповідальності жінок-злочинниць було проведене дослідження у якому приймали участь засуджені жінки, що перебувають у ізоляції (Качанівська колонія). В якості контрольної групи виступили жінки швацького підприємства «Еліта». В дослідженні було використано методики В. П. Пряжеїна (опитувальник багатofункційного аналізу відповідальності), СЖО Д. О. Леонтева, копінг-поведінка в стресових умовах Д. Ф. Ендлера.

За результатами дослідження виявлено, що жінки-злочинниці частіше схильні до відмови від реалізації важких і відповідальних завдань, нерішучі, тобто демонструють динамічну аергічність ($t = 2,18$; $p \leq 0,05$). Достовірні відмінності існують між показниками регуляторної інтернальності ($t = 3,39$; $p \leq 0,01$). Це означає, що жінки-злочинниці більш схильні реалізацію відповідальних справ ставити в залежність від інших людей і зовнішніх обставин. Цілком логічним є виражена егоцентрична мотивація в цій групі досліджуваних ($t = 3,17$; $p \leq 0,01$), тобто егоцентрична мотивація може розглядатися з позиції особисто значущої мотивації, що проявляється в бажанні злочинниць повернути до себе увагу, отримати винагороду, уникнути особистих труднощів та покарання. Когнітивна осмисленість відображає глибоке й цілісне уявлення людини про свої якості, є стрижневою основою відповідальності, її суті. Дані, отримані в дослідженні свідчать, що жінки-злочинниці характеризується поверхневим розумінням відповідальності, розглядом якоїсь однієї її сторони, складовою якості неспецифічного, загального характеру.

За результатами дослідження можемо висловити припущення про зв'язок між відповідальністю та смисловою сферою особистості. Насамперед, жінки-злочинниці демонструють суттєво більш низкий середній показник осмисленості життя ($t = 3,42$; $p \leq 0,01$), отже в значній мірі більш переживають своє життя як пусте, безцільне існування, яке не має смислу та перспектив. Виявлені також значущі розбіжності між цими групами за іншими субшкалами:

цілі в житті – жінки-злочинниці орієнтовані на теперішній час, цілі в житті на момент дослідження або відсутні, або набір їх дуже обмежений. Поведінка нерідко носить ситуативно-зумовлений характер, часова перспектива не визначена. Майже половина досліджуваних цієї групи характеризується не тільки відсутністю цілей в житті, а й бажанням їх мати.

процес життя – низькі бали за цією шкалою досліджуваних жінок-злочинниць свідчать про незадоволеність своїм життям в теперішній час. Але, при цьому життя в минулому не надається повноцінного смислу. Спогади про своїх близьких, про прожиті життя негативні. В цій групі проявляється несформованість системи особистісних цінностей, що в решті решт зумовлює для них закритість загальнолюдських цінностей і призводить до звуження перспектив особистісного розвитку. Їх світогляд відрізняється відносною бідністю, обмеженістю, зниженою рефлексією ціннісно-смислових орієнтирів власного життя.

Вивчення копінг-поведінки в стресових умовах дозволило виявити розбіжності між групами. Так, жінки-злочинниці схильні використовувати частіше стратегію орієнтації на емоції ($t = 3,62$; $p \leq 0,01$), тобто люба складна ситуація викликає переживання, емоційний сплеск, і як наслідок – непродумана чи нерациональна поведінка, утруднення у постановці цілей та їх досягнення.

На формування відповідальності жінок –злочинниць впливають як фактори середовища – соціальні, так і особистісні. Жінки-злочинниці мають менш виражені функціональні аспекти відповідальності, тому необхідно проведення у місцях тримання засуджених жінок комплексних корекційних заходів.

Список використаних джерел

1. Ломов Б. Ф. Методологические и теоретические проблемы психологии / Б. Ф. Ломов. – М. : Наука, 1984. – 444 с.
2. Прядеин В. П. Половозрастные особенности ответственности личности / В. П. Прядеин. – Екатеринбург : УрГПУ, 1998. – 291 с.
3. Головкин Б. Г. Корислива насильницька злочинність жінок в Україні: сучасний стан, тенденції розвитку / Б. Г. Головкин // Питання боротьби зі злочинністю. – 2008. – Вип. 15. – С. 227–236.

Одержано 24.02.2016

В тезисах рассмотрены особенности функционального аспекта ответственности женщин-преступниц. Выявлено, что женщины преступницы характеризуются поверхностным пониманием ответственности. Высказано предположение о наличии связи между ответственностью и смысловой сферой личности, а также ресурсов преодоления сложных ситуаций

Ключевые слова: *ответственность, женщины-преступницы, копинг-поведение, смысловая сфера личности.*

The thesis describes the features of the functional aspect of the responsibility of women offenders. It was found that women criminals are characterized by a superficial understanding of the responsibility. It is suggested that there is a link between responsibility and semantic sphere of personality.

Keywords: *responsibility, women criminals, coping behavior, semantic sphere of personality.*



УДК 159.9:34.01

Тетяна Юрївна ЮРЧЕНКО-ШЕХОВЦОВА,
психолог Національної академії внутрішніх справ

РІВЕНЬ РОЗВИТКУ ПРАВОСВІДОМОСТІ ПРАЦІВНИКІВ НАЦІОНАЛЬНОЇ ПОЛІЦІЇ ЯК УМОВА ПРОФЕСІНОЇ КОМПЕТЕНТНОСТІ

Особливої уваги в умовах сьогодення потребує питання формування правосвідомості сучасного працівника Національної поліції України. Визначення психологічних детермінант становлення рівня правосвідомості надає можливість в подальшому прогнозувати успішність професійної діяльності, а також визначити систему заходів правової соціалізації працівника Національної поліції як умови його професійної компетентності.

Ключові слова: *правосвідомість, правосвідомість правоохоронця, професійна діяльність, формування правосвідомості.*

Правосвідомість – складне структурне утворення, елементи якого знаходяться в постійному розвитку та взаємодії. Виокремлення структурних елементів правосвідомості сприяє розумінню його ролі та місця в житті людини та суспільства.

Одним з найважливіших умов професіоналізму працівників правоохоронних органів є рівень сформованості їх правосвідомості. Проблема її формування та функціонування тривалий час є предметом наукових досліджень. Водночас, актуальність даної проблеми особливо гостро відчувається сьогодні, коли відбуваються трансформації, пов'язані як з реформуванням органів внутрішніх справ

так й з впровадженням в їх діяльність нових технологій. З одного боку зміни, що відбуваються, відображаються в правосвідомості працівників правоохоронних органів, з іншого – високий рівень їх правосвідомості є однією з умов успішності здійснення бажаних перетворень.

Безумовно, здійснення реформи правоохоронної системи передбачає підвищення рівня правосвідомості за рахунок суттєвого оновлення кадрового потенціалу Національної поліції. В її лави усвідомлено прийшли молоді, активні люди сучасної формації. Це спричинює надію на появу нового типу правоохоронця, який сприймає основні принципи правової держави та успішно орієнтується в сучасному правовому просторі.

Високий рівень правосвідомості осіб, які забезпечують правопорядок – це не тільки важлива умова дотримання законності, але й запорука нормального функціонування суспільства при значних організаційних та правових змінах [1].

В той же час, формування високого рівня правосвідомості працівників Національної поліції, як умови їх професіоналізму потребує цілеспрямованої та достатньо тривалої роботи.

Правосвідомості людини властиві динамізм та стійкість, опір новим ідеям та принципам. Стійкість зумовлюється сформованою мотивацією. Для подолання правових поглядів, ідей, стереотипів, що міцно увійшли у свідомість працівника Національної поліції, необхідно значно більше часу аніж для оновлення нормативно-правових актів, що регламентують професійну діяльність. Тобто трансформація системи права та системи законодавства, що регулює правовідносини в адміністративному на кримінальному просторі, може здійснюватися у відносно короткі строки. Порівняно з наведеним процесом правова свідомість людей, яка сформувалась в суспільстві на протязі тривалого часу, не може піддаватися швидким змінам. Це необхідно враховувати при формуванні та реалізації моделі формування правосвідомості працівників Національної поліції України та підвищення її рівня.

Основними шляхами щодо формування правосвідомості правоохоронців є правове виховання та правова освіта, яка здійснюється через певні форми та методи. До методів правового виховання належать: переконання, наочність, покарання, позитивний приклад, розв'язання юридичних казусів, заохочення критики, навіювання, наслідування тощо; до методів правового самовиховання доцільно віднести самопізнання, самооцінку, самопорівняння, самообов'язковість, самопримус; до методів індивідуальної роботи – переконання й примушення, вправи й тренування, заохочення, підтримку, стимулювання, створення перспектив, примус та осуд, ізнавальну бесіду, наставництво, спостереження, експеримент, узагальнення думок інших працівників тощо.

До форм правового навчання відносять службову підготовку, дистанційне навчання, навчання через співпрацю, рольову гру, організаційне навчання (семінари, диспути, конференції, колоквіуми) [2, с. 15].

Правосвідомість працівників правоохоронних органів включає в себе структурні елементи, притаманні правосвідомості всіх громадян (правову психологію, правову ідеологію, правову поведінку), а також функціонує в єдності та взаємодії з іншими формами суспільної свідомості.

Правосвідомість працівника Національної поліції має свою специфіку, в залежності від тих завдань, прав та обов'язків, які він виконує. Ефективність виконання працівниками правоохоронних органів своєї роботи впливає на імідж галузевої підсистеми державного управління, на суспільну правосвідомість та правову культуру суспільства. У свою чергу, від рівня професійної правосвідомості та правової культури цих працівників залежить правомірна поведінка населення та забезпечення особистої безпеки кожної людини.

Правосвідомість правоохоронця – оцінне явище (оцінюються правові вчинки з позиції їх відповідності законослухняності та правомірності), яке відображає правову реальність крізь призму належного, з позицій принципів і норм права, які склалися в суспільстві. Особливості правосвідомості працівників правоохоронних органів формуються у процесі юридичного навчання і становлять загальну та спеціальну правову підготовку та інші знання і вміння.

Список використаних джерел

1. Магденко А. Д. Правосознание сотрудников органов внутренних дел Российской Федерации в контексте международных стандартов правоохранительной деятельности: теоретический и практический аспект : автореф. дис. ... канд. юрид. наук : 12.00.01 / Магденко Александр Дмитриевич. – Н. Новгород, 2004.

2. Лясковец О. В. Підвищення ефективності змісту напрямів правовиховної роботи з правоохоронцями у вимірі формування професійної правосвідомості та правової культури / О. В. Лясковец // Порівняльно-аналітичне право. – 2014. – № 4. – С. 15–18.

Одержано 17.02.2016

Особое внимание в настоящее время привлекает к себе проблема формирования правосознания современного сотрудника Национальной полиции Украины. Определение психологических детерминант этого процесса предоставляет возможность в дальнейшем прогнозировать успешность профессиональной деятельности, а также обозначит систему мероприятий правовой социализации сотрудника Национальной полиции как условия его профессиональной компетентности.

Ключевые слова: правосознание, правосознание правохранителя, профессиональная деятельность, формирование правосознания.

Special attention at the moment requires the problem of formation of legal consciousness of modern law enforcement officers. Definition of psychological determinants will provide an opportunity in the future to predict the success of professional work, as well as measures to identify the system of legal socialization police officers in the process of psychological support of professional activity.

Keywords: legal sense, legal sense of police officers, professional activity, the formation of legal sense.



Секція 5 ПСИХОЛОГІЯ ТА СОЦІОЛОГІЯ УПРАВЛІННЯ (ПРОФЕСІОНАЛІЗМ ТА ЛІДЕРСТВО)

УДК 338.24:061.66(075.8)

Олена Вікторівна БУТИЛІНА,

кандидат соціологічних наук, доцент,

доцент кафедри соціології та психології факультету № 6 (права та масових комунікацій)
Харківського національного університету внутрішніх справ

УПРАВЛІННЯ ЛЮДСЬКИМИ РЕСУРСАМИ ЯК НАПРЯМОК В УПРАВЛІНСЬКОМУ КОНСУЛЬТУВАННІ

У тезах розглянуто управління людськими ресурсами як напрямок роботи управлінських консультантів. Визначено особливості консультаційної роботи з персоналом. Акцент зроблено на освітньому ефекті консалтингових проектів. Запропоновано модель консультаційного проекту з управління людськими ресурсами в організації.

Ключові слова: людські ресурси, управління людськими ресурсами, управлінське консультування.

Управлінське консультування як вид професійних послуг із надання допомоги у вирішенні ділових та управлінських проблем, що виникають в організаціях, вже давно завоював помітне місце серед інших напрямків бізнесу. Консультаціями професіоналів з питань налагодження ефективного управління персоналом вже давно користуються менеджери та керівники багатьох європейських та американських компаній. В Україні також консультаційні послуги дедалі більше набувають визнання та затребуваності в колі управлінців.

Інтенсивні зміни світової геополітики, швидкі темпи глобалізаційних процесів, зокрема в економічній сфері, усвідомлення небезпеки соціальних конфліктів та ризики техногенних і природних катастроф призвели до посилення бажань керівників компаній зберегти та зміцнити свої позиції у ділових колах, зробити організації конкурентоздатними, знайти вигравні переваги. Зростання інтересу до людини-працівника, як носія певних, іноді навіть унікальних, знань, навичок та умінь, стало адекватною реакцією менеджерів компаній на зовнішні та внутрішні виклики, обумовлені зазначеними тенденціями.

Роль управління персоналом і людськими ресурсами розширюється та дістає нової оцінки, коли виникають сучасні вимоги та розробляються нові підходи. В консультанта з'являється безліч можливостей застосувати свої знання. Фахівці з кадрових питань і професійні керівники зіштовхуються зі складними проблемами соціально-психологічного характеру, але вони не можуть бути інформовані про всі умови та фактори, які потрібно брати до уваги при вирішенні кадрових питань. Вони потребують допомоги незалежного та об'єктивного фахівця з управління людськими ресурсами.

Теорія і практика управління персоналом має значну історію. Видатні менеджери та науковці (Ф. У. Тейлор, Е. Мейо, Ф. Гілберт і Л. Гілберт та ін.) запроваджували нові методи впливу на працівників з метою підвищення ефективності роботи компаній. Наприкінці ХХ ст. більшість управлінців та керівників починають усвідомлювати те, що успішність їхніх організацій залежить від людини, здатної до саморозвитку,

підвищення рівня освіти й кваліфікації, накопичення практичних навичок і досвіду. На цьому підґрунті починає формуватись концепція управління людськими ресурсами. Л. Є. Довгань визначає людські ресурси як «сукупну, якісну характеристику кваліфікаційного та професійного рівня людей, що працюють в організаціях; як специфічний і найважливіший з усіх видів економічних ресурсів» [1, с. 23].

Сьогодні консультації з питань управління людськими ресурсами є одним із найперспективніших і, в той же час, найзатребуваніших напрямків роботи консалтингових фірм.

Люди в організації – це ресурс, що постійно змінюється. Працівники набувають досвід, підвищують рівень власної освіти й кваліфікації, проявляють нові здібності. Отже практика управління людськими ресурсами має базуватись на постійному моніторингу цих властивостей співробітників. Організація буде життєздатною вразі постійної освіти працівників. Тож найбільш вагомим фінансовим вкладом, який може зробити керівник компанії є вклад у розвиток і освіту персоналу.

У цьому контексті актуалізується значення управлінського консультування як найбільш ефективного каналу підвищення рівня освіченості колективу організації. Власне будь-який консультативний проект, що реалізується фахівцем з управління персоналом має освітній ефект. Системна та правильно організована взаємодія консультанта зі співробітниками компанії ґрунтується на постійному обміні знаннями й досвідом. Консультант надає необхідну інформацію та сприяє формуванню здібностей для проведення діагностики стану проблеми в організації, ділиться досвідом використання певних методів її вирішення, забезпечує інформаційну підтримку організаційних змін, тобто створює основу для активної діяльності персоналу, забезпечуючи виникнення синергетичного ефекту.

Фахівець із розвитку людських ресурсів може консультувати, як підвищити ефективність навчання та розвитку персоналу, або бере безпосередню участь у підготовці й проведенні внутрішньофірмового навчання.

Втім, якщо мова йде власне про консультативні проекти, мета яких полягає у розвитку людських ресурсів, то тут консультант має розробити та запропонувати керівникові певну програму (стратегію) роботи з персоналом. Розвиток людських ресурсів спрямований на допомогу співробітникам ефективно реагувати на технологічні й інші зміни, адаптуватися до них, розвивати свої навички та домагатися такої продуктивності, що дозволила б організації підтримувати конкурентну перевагу.

Згідно із загальною схемою консультативних проектів фахівець має запропонувати стратегію, до якої мають входити такі етапи роботи:

- аудит людських ресурсів у організації (комплексна діагностика якісного та кількісного складу персоналу компанії);
- визначення проблемних секторів у роботі організації, пов'язаних із людським ресурсом (з'ясування причин та можливих наслідків визначених проблем та їх обумовленість людським фактором);
- пошук ресурсів компанії (знання, особливі навички, досвід співробітників), що не використовуються або задіяні не в повному обсязі; розробка заходів щодо оптимізації застосування визначених можливостей;
- корекція практики управління персоналом з огляду на наявність сильних та слабких сторін в управлінській системі та масштабу і складності управлінських проблем;
- формулювання завдань та заходів розвитку персоналу згідно із загальною стратегією розвитку компанії;
- аналіз результатів впровадження нововведень та планування стратегії управління людськими ресурсами в організації.

У сучасних умовах одним з напрямків управління людськими ресурсами, що привертає все більшу увагу та швидко розвивається, є міжнародне управління людськими ресурсами. Це зумовлено тим, що велика кількість людей живуть та працюють за кордоном. У теперішній час існує ряд організацій, які спеціалізуються на міжнародному доборі кадрів. Основний пошук відбувається серед тих груп співробітників, котрі вільно пересуваються з однієї країни в іншу з метою працевлаштування. Це керівники вищої ланки, спеціалісти у галузі технологій та, як не дивно, некваліфіковані кадри: робітники готелів, будівельні різноробочі та домашні робітники [2]. Велика кількість компаній спеціалізується на міжнародному управлінні людськими ресурсами: добір персоналу, навчання, інструктаж, переклад, адаптація, оплата та пільги, оцінка.

Виходячи з вищезазначеного можна зауважити, що в умовах суспільства, яке швидко змінюється, життєздатною та ефективною буде та організація, котра постійно розвивається та навчається, тобто стає, за термінологією М. Кубра, «обучающей организацией» [2]. Досягнення цього стану можливе за умови правильного управління людськими ресурсами та ефективної освітньої взаємодії консультантів з персоналом клієнтських компаній.

Список використаних джерел

1. Довгань Л. Є. Сучасні технології управління людськими ресурсами організації : монографія / Л. Є. Довгань, Ю. В. Каранай, Н. О. Сімченко. – Київ : Центр учб. літ., 2009. – 320 с.
2. Управленческое консультирование. Введение в профессию / под ред. М. Кубра. – 4-е изд. – М. : Планум, 2004. – 976 с.

Одержано 04.02.2016

В тезисах рассмотрено управление человеческими ресурсами как направление работы управленческих консультантов. Определены особенности консультационной работы с персоналом. Акцент делается на образовательном эффекте консалтинговых проектов. Предлагается модель консультационного проекта по управлению человеческими ресурсами в организации.

Ключевые слова: человеческие ресурсы, управление человеческими ресурсами, управленческое консультирование.

In theses human resource management as a direction of management consultants is considered. The features of consultancy work with the staff are determined. The emphasis is made on the educational effect of consulting projects. A model of the consulting project on management of human resources in the organization is offered.

Keywords: human resources, management of human resources, management consulting.



УДК 316.6:159.923

Тетяна Віталіївна ГУРА,

кандидат педагогічних наук, доцент,

професор кафедри педагогіки і психології управління соціальними системами

ім. акад. І. А. Зязюна факультету соціально-гуманітарних технологій

Національного технічного університету «Харківський політехнічний інститут»

РОЗВИТОК КОГНІТИВНИХ ЯКОСТЕЙ У МАЙБУТНІХ ІНЖЕНЕРІВ-ЛІДЕРІВ

Статтю присвячено проблемі розвитку когнітивної сфери у студентів технічних університетів – майбутніх лідерів. Автор прагне донести важливість вивчення соціально-гуманітарних дисциплін в технічному університеті як основи для розвитку особистості, її лідерських якостей. Наголошено на загальних рекомендаціях щодо розвитку пам'яті у студентів технічного вузу.

Особлива увага приділяється мнемотехнічним прийомам для покращення пам'ятовування. В статті розглянуто практичну реалізацію прийомів розвитку пам'яті у студентів економічного, технологічного та інженерного профілю під час проведення лекційних та семінарських занять дисциплін гуманітарного циклу.

Ключові слова: *лідер, технічний університет, розвиток особистості, пам'ять, прийоми мнемоніки.*

Перед системою освіти, особливо у сфері підготовки професійних керівників і фахівців для перспективних галузей економіки, науки та культури гостро постає проблема добору й фахової підготовки найбільш здібної, талановитої молоді, проблема формування нової інтелектуальної еліти нації, лідерів ХХІ століття [1, с. 5–6].

Проблемам лідерства приділяли увагу видатні філософи, педагоги, психологи. Серед них виділяють Конфуція, Сократа, Платона, Аристотеля, Цицерона, Ж. Руссо, І. Канта, З. Фрейда, Ф. Ніцше, Р. Кричевського, Б. Ананьєва, І. Зимню, Д. Ельконіна, О. Романовського, С. Калашнікову, О. Пономарьова, Л. Товажнянського та ін. Проте проблема розвитку когнітивної сфери у майбутніх інженерів-лідерів під час вивчення соціально-гуманітарних дисциплін заслуговує особливої уваги.

Спочатку звернемо увагу на принципи діяльності великого лідера, колишнього мера Нью-Йорку Руді Джуліані. Він акцентує увагу на тому, що лідер повинен вміти формувати стійкі твердження і повідомляти їх оточуючим, лідер не може виявляти тільки свою волю, йому потрібна підтримка оточуючих.

Але Р. Джуліані вважає основним принципом лідера – це вміння вчитися, постійно читати, намагатися мати незалежну думку, тому що справжні лідери вчаться на протязі всього життя, не шкодюючи на це часу [3, с. 24–25]. Тому розвиток когнітивної сфери повинен бути одним з пріоритетних напрямів освітньої діяльності під час підготовки лідерів у технічному вузі.

У національному технічному університеті «Харківський політехнічний інститут» (НТУ «ХПІ») на деяких факультетах недостатньо приділяється увага психолого-педагогічній підготовці майбутніх інженерів-лідерів. Це пов'язано з тим, що психолого-педагогічні дисципліни є непрофільними для технічного університету, а, виходячи з постанови МОН України щодо викладання гуманітарних дисциплін, вуз самостійно повинен вирішувати в майбутньому навчальному році планування цих дисциплін у навчальних планах бакалаврів та магістрів. Але ж під час вивчення основ загальної психології, психології спілкування, конфліктології, тренінгів спілкування, психології управління, основ професійної психології (ці дисципліни викладаються в нашому університеті на протязі 2015/2016 н. р.) розвивається особистість майбутнього фахівця технічного, економічного та інженерного профілю, пов'язана з розвитком його лідерських якостей.

Особлива увага приділяється розвитку когнітивної сфери студентів – майбутніх лідерів. При вивченні когнітивних процесів викладачі націлюють студентів не тільки на визначення понять пам'яті, мислення, творчості, але, в першу чергу, акцентують увагу на розвитку цих процесів у майбутніх випускників технічних університетів – лідерів в широких галузях промисловості, бізнесу, управління.

В нашій статті ми зупинимось на розгляді основних методів для розвитку у студентів технічних університетів одного з психічних когнітивних процесів – пам'яті.

Пам'ять – це форма психічного відображення, яка полягає в закріпленні, зберіганні і відтворенні попереднього життєвого досвіду, яка робить можливим його повторне використання в діяльності або повернення в сферу свідомості [6, с. 164–165]. Завдяки пам'яті людина може зберігати безліч змістових зв'язків між явищами світу; за їх відсутності створюються «болісні розриви» в усьому духовному житті людини, що може призвести до тяжких хворобливих явищ. Людська пам'ять – ланка зв'язку між минулим, сучасним і майбутнім. Втрачаючи пам'ять, індивід втрачає не лише своє

минуле, а й здатність нормально жити. Головний інструмент нашого розуму – це пам'ять, це зв'язок минулого з сьогоденням і майбутнім, процес збереження минулого досвіду, що дає можливість його повторного використання [5].

Під час проведення лекційних занять з гуманітарних дисциплін викладач обов'язково доводить до відома студентів загальні рекомендації щодо розвитку пам'яті, а саме:

- необхідно запам'ятовувати різнобічну інформацію (факти, дати, імена людей, номери телефонів, нові слова, назви тощо) усно, не записуючи її. Лідер має знати цю інформацію, що сприяє встановленню довірливих відносин між членами команди, колективу;

- треба запам'ятовувати нову інформацію, як тільки вона буде сприйнята сенсорними системами студента (наприклад, зір, слух, нюх тощо) та зберігати її в голові шляхом повторення час від часу;

- використовувати для запам'ятовування, зберігання та відтворення інформації різні прийоми, які включають способи розумової обробки інформації, її схематичного, графічного, символічного уявлення; вміти систематизувати матеріал, багаторазово його повторювати; вчитися складати щоденні плани, бізнес-плани, так як планування є частиною системи роботи лідера;

- підвищувати мотивацію досягнення успіху, тим самим лідер робить свою пам'ять продуктивнішою; при сприйнятті та запам'ятовування нового матеріалу звертатись до його усвідомлення, образного уявлення та асоціювання з уже відомими фактами, думками, переживаннями; намагатися в новому матеріалі знаходити щось цікаве, незвичне, здатне викликати чітку емоційну реакцію [4]. Емоційний інтелект є необхідною складовою особистості сучасного лідера, тому емоційна пам'ять допомагає лідеру встановлювати доброзичливі відносини між членами групи.

Особлива увага приділяється спеціальним мнемотехнічним прийомам для покращення запам'ятовування. Мнемотехніка або мнемоніка – це прийоми, які сприяють полегшенню запам'ятовування інформації шляхом надання інформації іншого змісту. Мнемотехніка застосовується для запам'ятовування інформації [2].

Цікаво згадати притчу, яка розкриває значення мнемотехніки. У Греції на острові Хеос до нашої ери трапився землетрус, що засипав будинок багатія і гостей, які бенкетували з господарем у його великому будинку. Коли людей розкопали, за їх останків було важко визначити, хто де лежить. Єдиний, що залишився в живих людей, вчитель риторики і поет Сімонід, незадовго до трагедії вийшов з дому, легко згадав, хто де сидів і хто що робив. Так родичі впізнали тіла своїх близьких, а Сімонід став основоположником нового методу запам'ятовування – топологічної мнемоніки, згідно з якою для запам'ятовування великої кількості матеріалу досить розташувати його в знайомому просторі (наприклад, власній квартирі) і по потребі діставати (знаходити) його. Венція Сімоніда складалася з двох важливих понять – асоціація і фон. Асоціація – уявний зв'язок між двома предметами, фон – це те, що ми добре знаємо до найдрібніших подробиць. Тоді для того, щоб запам'ятати безліч якихось фактів, їх потрібно з'єднати (асоціювати) з тим, що вам добре знайоме. Сімонідовський метод широко використовував Цицерон, який промовляв свою промову, крокуючи з кімнати в кімнату. Виступаючи перед публікою, він проходив думки той же шлях, збираючи «розкидані» по дорозі факти і вислови [7].

Зараз відомо безліч методик раціонального запам'ятовування, проте як і раніше суть їх одна – спочатку запам'ятовується будь-який опорний ряд (фон), до якого будуть підібрані асоціації.

Надалі ми розглянемо ті прийоми мнемотехніки, які ми пропонуємо студентам технічного університету для розвитку пам'яті. Основні з них:

- 1) *метод опорних слів* використовується для запам'ятовування списку предметів. Він полягає у тому, що кожен елемент зі списку, який необхідно запам'ятати асоціюється з мисленим образом за допомогою спеціального вірша;
- 2) *метод loci або «домашній» метод* застосовуємо для запам'ятовування ряду об'єктів. Кожен об'єкт, який необхідно запам'ятати асоціюється з певними місцями на знайомому шляху;
- 3) *системний метод* у вигляді систематизації інформації в смислові групи пропонуємо для покращення довготривалої пам'яті;
- 4) *метод розташування предметів або метод вільних асоціацій* допомагає пам'яті проникати в зв'язані між собою області, його ми пропонуємо використовувати для запам'ятовування різних предметів, групувати не пов'язані між собою предмети;
- 5) *метод римування* один з найбільш дієвих способів забезпечити запам'ятовування матеріалу. Він знайшов широке застосування в рекламі: заримовані рекламні ролики самі вриваються нам на згадку, незалежно від нашого бажання, і від них часто не так просто позбутися. Тому при зіткненні з важливою, але нелогічною і такою, що важко запам'ятовується інформацією варто спробувати заримувати її;
- 6) *прийом смислового кодування*, що полягає в тому, що числа краще запам'ятовується за допомогою фраз, це, в свою чергу, сприяє розвитку числової пам'яті;
- 7) *метод абрєвіатури* використовується для запам'ятовування матеріалу, не пов'язаного логічними принципами, він полегшує процес викликання з пам'яті потрібної інформації, скорочуючи довгі назви, а це сприяє їх запам'ятовуванню;
- 8) *знаходження зв'язку між цифрами та літерами* використовується для запам'ятовування чисел. Слова мають для нас більше сенсу, ніж числа, а цей спосіб якраз допомагає «перевести» числа в слова. Підставляючи до наявних буквених значень цифри інші літери, ми їх легко запам'ятовуємо;
- 9) *використання картинок* для запам'ятовування. Метод полягає в тому, що картинка є перекладом імен власних, різних назв і думок на основі їх звучання або смислового значення [8].

Використання мнемотехніки ні в жодному разі не повинно замінити самий відомий і широко популярний метод у розвитку та зміцненні пам'яті – традиційне заучування текстів напам'ять та їх переказ. Однак із завданням допомогти зробити процес запам'ятовування більш простим та цікавим мнемоніка справляється чудово.

Під час проведення практичних занять студентам також пропонуються міні-тести для дослідження різних видів пам'яті, розглядаються проблемні ситуації, пов'язані з проблемами запам'ятовування, а також проводяться з ними вправи на розвиток пам'яті та запам'ятовування. Наприклад, вправи на засвоєння методу вільних асоціацій, на засвоєння методу опорних слів та ін.

Заняття супроводжуються цікавими фактами з біографії лідерів, що підвищує мотивацію студентів технічних університетів до вивчення соціально-гуманітарних дисциплін.

Таким чином, на основі нашого дослідження можна дійти *наступних висновків*:

1. Лідер представляє собою члена групи, за яким вона визнає право приймати відповідальні рішення в значимих для неї ситуаціях; це авторитетна особистість, яка відіграє центральну роль в організації сумісної діяльності і регулюванні взаємовідносин в групі.
2. Пам'ять є основою психічної діяльності, без неї лідер не зможе правильно зрозуміти поведінку людей в групі, їх стиль мислення, не зможе впливати на поведінку членів групи. Тому для кращого розуміння кожної особистості, лідер повинен мати розвинену пам'ять.

3. Досвід застосування прийомів розвитку пам'яті, особливо, прийомів мнемотехніки необхідно впроваджувати під час вивчення не тільки соціально-гуманітарних дисциплін, але й профільних дисциплін в технічному вузі.

Перспективою подальших досліджень є продовження розробки програми розвитку когнітивної сфери у студентів-майбутніх інженерів-лідерів.

Список використаних джерел

1. Бабаєв В. М. Проблеми формування особистості лідера : навч. посіб. / В. М. Бабаєв, О. Г. Романовський, О. С. Пономарьов. – Харків : НТУ «ХПІ». – 2000. – 290 с.
2. Бочарова С. П. Психология и память. Теория и практика для обучения и работы / С. П. Бочарова. – Харьков : Гуманит. центр, 2007. – 384 с.
3. Дафт Р. Л. Уроки лидерства / Р. Л. Дафт ; при участии П. Лейн ; [пер. с англ. А. В. Козлова, под ред. И. Ф. Андреевой]. – М. : Эксмо, 2006. – 480 с.
4. Психология : підруч. для студентів ВНЗ / за ред. І. Ф. Прокопенка. – Харків : Фоліо, 2012. – 863 с.
5. Психология : текст лекцій для студентів всіх спец. высш. техн. учеб. завед. / под ред. А. Г. Романовского, В. Е. Михайличенко, Т. В. Гуры. – Харьков : НТУ «ХПИ», 2012. – 81 с.
6. Столяренко Л. Д. Основы психологии / Л. Д. Столяренко. – Ростов н/Д : Феникс, 2000. – 672 с.
7. Myers D. G. Social Psychology [Электронный ресурс] / D. G. Myers. – 5th ed. – 2000. – Режим доступа: <http://soc-work.ru/wp-content/uploads/2010/12/Давид-Майерс-Социальная-психология.pdf>.
8. Quinn V. N. Applying psychology / V. N. Quinn. – 3rd ed. – 2000.

Одержано 09.02.2016

Статья посвящена проблеме развития когнитивной сферы у студентов технических университетов – будущих лидеров. Автор стремится донести важность изучения социально-гуманитарных дисциплин в техническом университете как основы для развития личности, ее лидерских качеств. Определены общие рекомендации по развитию памяти у студентов технического вуза.

Особое внимание уделяется мнемотехническим приемам для улучшения запоминания. В статье рассмотрена практическая реализация приемов развития памяти у студентов экономического, технологического и инженерного профиля при проведении лекционных и семинарских занятий дисциплин гуманитарного цикла.

Ключевые слова: лидер, технический университет, развитие личности, память, приемы мнемоники.

The article is sanctified to the problem of development of cognitive sphere for the students of technical universities – future leaders. An author aims to carry importance of study of socially-humanitarian disciplines in a technical university as backgrounds of development of personality, her leader internals. General recommendations are certain on development of memory for the students of technical institution of higher learning.

The special attention is spared to the mnemonic method mnemonic method for the improvement of memorizing. In the article practical realization of receptions of development of memory is considered for the students of economic, technological and engineering profile during realization of lecture and seminar employments of disciplines of humanitarian cycle.

Keywords: leader, University of Technology, the development of personality, memory, mnemonic techniques.



УДК 159.923.2

Олексій Іванович ЗІМОВІН,

аспірант кафедри загальної психології

Харківського національного університету імені В. Н. Каразіна

САМОРОЗВИТОК ОСОБИСТОСТІ ЗАЛЕЖНО ВІД ПРОФЕСІЙНОГО СПРЯМУВАННЯ

Представлено результати емпіричного дослідження впливу професійного спрямування на компоненти та підсистеми саморозвитку особистості. Виявлено відмінності у вираженості ідеального Я в осіб, що мають природниче та соціогуманітарне спрямування, у перших ідеальне Я виражено сильніше. Відсутність розбіжностей за іншими показниками дозволила констатувати універсальність саморозвитку особистості, що може розгортатися у будь-якій професійній діяльності.

Ключові слова: саморозвиток особистості, професійне спрямування, компоненти саморозвитку, підсистеми саморозвитку, ідеальне Я.

В умовах, коли суспільство стрімко розвивається, виникають нові види професійної діяльності, а ті, що існували раніше, трансформуються, особливо важливою стає здатність людини до керування власним життєвим шляхом, створення у себе нових якостей та самостійного формування і вдосконалення здібностей, тобто здатність до саморозвитку. У той же час, питання про особливості саморозвитку особистості у різних видах професійної діяльності поки що не знайшло свого вирішення.

Мета – викладення результатів дослідження відмінностей у вираженості компонентів та підсистем саморозвитку у залежності від професійного спрямування.

Було проведено емпіричне дослідження відмінностей у вираженості компонентів та підсистем саморозвитку у залежності від професійного спрямування особистості, в якому взяли участь 297 осіб. Студенти Харківського національного університету імені В. Н. Каразіна у віці 17–21 рік ($\bar{X}=18,7$; $s=1,4$) – 220 осіб, зрілі особи у віці 35–45 років ($\bar{X}=42$; $s=6,8$) – 46 осіб, особи літнього віку 60–78 років ($\bar{X}=65,9$; $s=8,7$) – 30 осіб.

Для дослідження параметрів саморозвитку особистості було використано наступні методи: методика «Диспозиційна характеристика саморозвитку особистості» С. Б. Кузікової, самоактуалізаційний тест Ю. Є. Альшиної, Л. А. Гозман та ін., «Профіль особистості» для дослідження цінностей Ш. Шварца, опитувальник суб'єктивної якості вибору Д. О. Леонтьєва, О. Ю. Мандрикової, А. Х. Фам, тест самодетермінації К. Шелдона у модифікації Є. М. Осіна, опитувальник «Стиль саморегуляції поведінки» В. І. Моросанової, методика діагностики особистісного динамізму Д. В. Сапронова, Д. О. Леонтьєва, методика «Особистісна біографія» О. І. Моткова, шкала психологічного благополуччя К. Ріфф в адапт. Т. Д. Шевеленкової та Т. П. Фесенко, тест міжособистісних відносин Т. Лірі.

На першому етапі було визначено підсистеми та компоненти саморозвитку особистості. Прогресивна підсистема відображає спрямування розвитку особистості на індивідуальний успіх; інтергресивна – на взаєморозвиток, співпрацю, врахування не тільки власних інтересів але й інтересів інших людей, побудову з ними якісних міжособистісних відносин. До прогресивної підсистеми входять компоненти: самовираження – втілення потенціалу людини, відображення її цінностей, потреб та бажань у власному житті; саморегуляція – самостійне, незалежне управління власним розвитком, визначення його мети та засобів, заради особистих досягнень, самовдосконалення. До інтергресивної підсистеми входять: взаєморозвиток, при якому особистість розвивається у взаємовідносинах з іншими людьми, піклуючись про їх благополуччя; ідеальне Я, яке інтегрує бажані риси (способи спілкування та

поведінки) особистості у соціумі та виконує функції мотивації і спрямування розвитку.

Для встановлення значущості відмінностей у середніх компонентів та підсистем саморозвитку особистості у залежності від професійного спрямування було використано t-критерій Стьюдента для незв'язаних вибірок. У таблиці 1 представлено коефіцієнт t та показник рівня значущості p, а також самі середні показники компонентів і підсистем саморозвитку та стандартні відхилення для підгруп з соціогуманітарним та природничим професійним спрямуванням. Підгрупу соціогуманітарного спрямування утворили особи, які навчаються або вже мають професію: викладача гуманітарних дисциплін, лінгвіста, філолога, соціолога, філософа, менеджера, юриста, продавця, перукаря. Підгрупу природничого спрямування: лікарі, екологи, геологи, інженери, фізики, бухгалтері.

Таблиця 1

Відмінності у середніх показниках компонентів та підсистем саморозвитку особистості у залежності від професійного спрямування

Компонент/підсистема	Середнє та стандартне відхилення		t	p
	Соціогуманітарне спрямування	Природничє спрямування		
Саморегуляція	0,02±1	-0,34±1	-0,431	0,667
Взаєморозвиток	0±1	0±1,1	-0,105	0,917
Ідеальне Я	-0,09±1	0,17±9	2,140	0,033
Самовираження	0,02±1	-0,05±1,1	-0,569	0,570
Прогресія	0,01±1	-0,03±1,1	-0,433	0,666
Інтергресія	-0,05±1	0,09±1	1,091	0,276

Примітка: t – критерій Стьюдента, p – статистична значущість

Згідно з таблицею 1, єдиним компонентом саморозвитку особистості, який зазнає значущого впливу фактору професійного спрямування, є ідеальне Я ($p=0,033$). Середнє значення за цим компонентом є вищим у підгрупі з природничим професійним спрямуванням, тобто ці особи мають більше прагнення досягти ідеалу у власному житті та діяльності. Пояснення цього факту може йти двома різними, хоча і взаємопов'язаними шляхами. Перший – сама структура професійної діяльності природничого спрямування може бути більш складною, що вимагає й більшої мотивації особистості. Лікування людей, побудова інженерного плану об'єкта, розрахунки у фізиці або економіці – все це вимагає більшого перфекціонізму особистості, її прагнення наблизитись до ідеалу.

Другий шлях – власне професійний вибір таких осіб був зумовлений їх більшою чутливістю до ідеалів, що транслюються суспільством, та вони обрали ті професії, які нав'язали ним батьки, близькі родичі, або ті, що були престижним на тому етапі розвитку суспільства. Вирішити це питання – чи ідеальне Я стає все більш вираженим у зв'язку з характером професійної діяльності, чи людина обирає більш складну та суспільно корисну професію, оскільки вона вже мала сильне ідеальне Я – мають подальші дослідження у цій сфері.

Відсутність значущих відмінностей за іншими компонентами та підсистемами саморозвитку особистості у залежності від професійного спрямування, вказують на універсальність процесу саморозвитку, який може розгортатись в умовах будь-якої професійної діяльності.

Одержано 26.02.2016

Представлены результаты эмпирического исследования влияния профессионального направления на компоненты и подсистемы саморазвития личности. Выявлены различия в выраженности идеального Я у лиц, имеющих естественное и социогуманитарное направления, у первых идеальное Я выражено сильнее. Отсутствие различий по другим показателям позволило констатировать универсальность саморазвития личности, которое может разворачиваться в любой профессиональной деятельности.

Ключевые слова: саморазвитие личности, профессиональное направление, компоненты саморазвития, подсистемы саморазвития, идеальное Я.

The results of the empirical research of the professional orientation impact on the subsystems and components of personality self-development are presented. The differences in the severity of the ideal self in individuals with natural and socio-humanitarian direction is identified, the first have stronger ideal self. The lack of differences on other indicators reveals the universality of self-development that can be deployed in every professional activity.

Keywords: personality self-development, professional orientation, self-development components, self-development subsystems, ideal self.



УДК 159.9

Ганна Юрївна КРАВЧЕНКО,

кандидат педагогічних наук,

доцент кафедри охорони праці та навколишнього середовища

Національного технічного університету «Харківський політехнічний інститут»;

Наталія Євгенівна МОВМИГА,

кандидат психологічних наук,

доцент кафедри охорони праці та навколишнього середовища

Національного технічного університету «Харківський політехнічний інститут»

ДЕЯКІ ПСИХОЛОГО-ПЕДАГОГІЧНІ АСПЕКТИ ПРОФЕСІЙНОГО САМОВИЗНАЧЕННЯ

Авторами звернено увагу на питання профорієнтаційної роботи в системі «школа – вищий навчальний заклад»; розкрито значення взаємозв'язку понять «професійна орієнтація» та «професійне самовизначення»; визначено роль мотиваційного підходу у виборі старшокласниками майбутньої професії.

Ключові слова: професійна орієнтація, професійне самовизначення, мотиваційний підхід, професія.

Актуальність проблеми професійного самовизначення полягає в тому, що в умовах нової соціальної реальності знайти своє місце у суспільстві дуже складно, тому молода людина потребує підтримки та допомоги, особливо на етапі самовизначення, який пов'язаний з вибором майбутньої професії. Допомогти зробити такий вибір сприяє психолого-педагогічний супровід допрофільного навчання. Потрібно сформувати в учня внутрішню готовність і потребу самостійно, свідомо визначати й обирати шляхи реалізації перспектив свого розвитку: особистого, життєвого, професійного.

Професійна орієнтація – це надання людині допомоги в професійному самовизначенні, тобто у виборі професії, найбільш відповідає індивідуальним особливостям, схильностям і здібностям людини, професії, відповідній потребам і можливостям людини, запитам ринку праці [2].

Основне завдання профорієнтації підготувати тих, хто навчається до свідомого професійного самовизначення.

За результатами анкетування (2014 р.) серед випускників загальноосвітніх навчальних закладів м. Харкова і Харківської області, встановлено, що не визначилися у виборі професії 60 % учнів, і 35 % випускників, що навчаються, в спеціалізованих навчальних закладах (коледжах, ліцеях). З причин, зазначених в анкетах, виділені: недостатня інформованість про професії та утруднення в здійсненні професійного вибору, не знання своїх задатків і здібностей. Більше 70% батьків старшокласників відзначили, що соціально-педагогічні і психологічні служби загальноосвітніх установ не надають учням належної допомоги в професійному самовизначенні. Це, у свою чергу, не може не позначитися на стійкості професійного вибору і приводить, як правило, до зміни професій і соціальної дезадаптації випускників. Тому дуже поважно розуміти значення понять *професійної орієнтації та професійного самовизначення*.

Багатофакторний характер професійної орієнтації передбачає координацію діяльності всіх підрозділів школи, батьків, позашкільних установ, вищих навчальних закладів і громадськості. Вона передбачає одночасну комплексну дію на масову свідомість учнів, тобто цілеспрямовану роботу серед батьків і громадськості з питань підвищення популярності професій, роз'яснення соціальної значущості професій і спеціальностей в суспільстві. Можна стверджувати, що професійна орієнтація повинна стати найважливішою умовою освоєння компетенцій професійного самовизначення, необхідних і для продовження *«освіти крізь усе життя»*.

Усвідомлений вибір професії впливає на подальше життя, визначає успішність самореалізації, соціалізації, кар'єрного і професійного зростання. Істотні *чинники професійного самовизначення* – це вік, в якому здійснюється вибір професії, рівень інформованості молодшої людини і рівень його домагань. На усвідомлений вибір професії підлітків впливають мотиви вибору професії. Для підлітка вибір професії – в значній мірі моральна проблема. Чим ширше діапазон вибору, тим він психологічно складніше.

Враховуючи *мотиваційний підхід* в роботі профорієнтації не потрібно забувати про те, що сучасне підрастаюче покоління хоче як можна швидко і без зусиль зробити кар'єру і обійняти певну посаду. При цьому не розуміючи значення таких понять як *«професія», «спеціальність»* і *«посада»*. Тому одним з важливих питань в профорієнтації є розкриття змісту цих понять, їх складу і призначення в основних сферах суспільного виробництва. Дуже поважно донести до свідомості школярів основний зміст діяльності професій, що їх цікавлять, вимог до працівників, де і як ці професії можна отримати.

Одним з ключових завдань будь-якого вищого навчального закладу є задоволення потреб суспільства в кваліфікованих фахівцях з вищою освітою і науково-педагогічних кадрах вищої кваліфікації. В даний час підготовка до навчання у ВНЗ відбувається у старшій школі. Тому для більшості студентів першокурсників спільна робота на лекціях, семінарах або самостійна робота по засвоєнню навчального матеріалу не є абсолютно не знайомою справою, оскільки з формами, методами і засобами інтерактивного навчання вони були обізнаними в старшій школі. ВНЗ приділяють останнім часом все більше уваги загальному і спеціальному знайомству абітурієнтів і першокурсників із особливостями академічних форм навчання.

Вимоги до освітніх рівнів вищої освіти містять вимоги до рівня сформованості в особи соціальних і громадянських якостей з урахуванням особливостей майбутньої професійної діяльності [1]. Враховуючи це, вищий навчальний заклад повинен сформувати випускника як соціальну особу, здатну вирішувати певні проблеми і завдання соціальної діяльності.

Реалізація принципу безперервності професійної освіти дозволяє підвищити ефективність підготовки фахівців, раціональніше використовувати наявні ресурси, мінімізувати витрати на освіту.

Прикладом такої системи роботи може бути діяльність кафедри «Охорони праці» Харківського політехнічного університету «ХПІ», яка використовуючи власний досвід і кращі практики роботи профорієнтації, залучаючи до сфери цієї діяльності працевластів-партнерів, тісно контактуючи із загальноосвітніми організаціями і установами середньої професійної освіти, формує контингент студентів, чітко професійно-орієнтованих, мотивованих до навчання у ВНЗ з прицілом на майбутнє робоче місце.

Список використаних джерел

1. Про вищу освіту : закон України [Електронний ресурс]. – Режим доступу: <http://zakon.rada.gov.ua/laws/show/2984-14>.
2. Педагогика школы : учеб. пособ. для студентов вузов / Н. Степаненков, А. Кухарчук., В. Лях, А. Широкова. – Минск : Современ. слово, 2006. – 328 с.

Одержано 23.02.2016

Авторами обращено внимание на вопросы профориентационной работы в системе «школа – вуз»; раскрыто значение понятий «профориентационная работа», «профессиональное самоопределение», «профессия»; определена роль мотивационного подхода в выборе профессии, его значение в подготовке и проведении профориентационной работы со старшеклассниками.

Ключевые слова: профориентация, профессиональное самоопределение, мотивы выбора профессии, профессия.

The paper drew attention to the issues of career guidance in the system «school-high school»; disclosed the meaning of «profession», «specialty», «position», «career guidance»; The role of motivational approach in choosing a profession, its value in the preparation and conduct career guidance with high school students.

Keywords: profession, specialty, function, profession choice motives.



УДК 159.9

Сергій Михайлович КУЧЕРЕНКО,

кандидат психологічних наук, доцент,
доцент кафедри психології діяльності в особливих умовах
соціально-психологічного факультету
Національного університету цивільного захисту України

ПСИХОЛОГІЧНА ГОТОВНІСТЬ ЯК ФАКТОР ПРОФЕСІОНАЛІЗАЦІЇ ОСОБИСТОСТІ

В тезах визначені сучасні основні підходи до формування психологічної готовності до діяльності в особливих та екстремальних умовах. Стан проблеми яка вивчається в умовах здійснення професійної підготовки у вищих навчальних закладах освіти. Запропоновані відповідні підходи до її вирішення.

Ключові слова: психологічна готовність, професійна компетентність, індивідуальний стиль професійної діяльності, професіограма.

Розкриття проблеми психологічної готовності людини до праці потребує визначення того: як виникають і розвиваються професійні наміри, як вони реалізуються в діяльності, які чинники їх визначають. Дуже важливою є мотивація професійної діяльності особистості, яка спонукається декількома мотивами, що складають певну структуру. У процесі освоєння діяльності структура мотивів змінюється, що обумовлює динаміку професійної спрямованості. Виявлення особливостей мотиваційної сфери особистості як у професійній діяльності, так і поза нею, дозволяє визначити, наскільки

психологічно готова людина виконувати професійні функції на підприємстві, а також створювати ситуацію контрольованого розвитку особистості.

Такі психологічні критерії, як рівень розвитку професійно значущих якостей особистості, психологічний комфорт є одними з основних у процесі професійної адаптації особистості на виробництві. Результати адаптації залежать від рівня психологічної готовності до виконуваних завдань, мотивації поведінки людини. Процес адаптації може бути прискорений за рахунок ознайомлення людини з можливими ситуаціями майбутніх дій, активізації суспільних мотивів поведінки, формування знань, умінь і навичок, яких спочатку бракує, високої активності пізнавальних процесів.

У визначенні психологічної готовності людини відіграє величезну роль урахування індивідуальних стилів професійної діяльності, що потребує застосування різноманітних критеріїв успішності діяльності, а відповідно і різноманітних методик їх визначення. При цьому необхідно враховувати динамічність критеріїв, пов'язану зі змінами в психофізіологічній і психологічній структурі діяльності як у процесі навчання, так і при набуванні професійного досвіду. Отже, визначення психологічної готовності особистості до професійної діяльності в різні періоди навчання і безпосередньо у діяльності здійснюється за допомогою різноманітних методик.

Психологічна готовність допомагає людині найбільш раціонально використовувати свої можливості, особистісні якості, уміння і навички при виконанні професійних функцій, вносити необхідні зміни у свою діяльність із метою підвищення її ефективності. Тому актуальним є аналіз структури психологічної готовності людини до певної діяльності, визначення критеріїв, умов, які визначають тривалість і стійкість проявів, динаміку психологічної готовності особистості.

Результатом такого аналізу є створення професіограми відповідної діяльності. У ній відбивається психофізіологічна характеристика діяльності, описуються професійно важливі якості людини, дається характеристика організації і умов праці, опис самої діяльності, вимоги до загальної та спеціальної підготовки, необхідної для здійснення даної діяльності. На основі проведеного аналізу розробляється структура психологічної готовності особистості до професійної діяльності.

Ускладнення професійної сфери пред'являє все більш високі вимоги до розумової діяльності особистості фахівця. Сучасна організація виробництва, крім особистої участі в технологічному процесі, виготовленні продукції, вимагає від спеціаліста також кваліфікованого виконання функцій керівника різноманітних підрозділів підприємства.

Процес навчання майбутнього спеціалістів включає розвиток їхніх інтелектуальних можливостей, формування професійного мислення як складової психологічної готовності особистості до діяльності. Необхідно навчити студентів застосовувати отримані знання та уміння при вирішенні завдань, що виникають у реальній виробничій діяльності, тому що в ході їх розв'язання формуються необхідні якості мислення. Процес застосування знань – це складна розумова діяльність, яка здійснюється в ході вирішення вищезазначених завдань. Розвиток мислення перебуває у прямій залежності від організації професійного навчання.

Зміни, що відбуваються на сучасному виробництві, потребують від особистості такої психологічної готовності до діяльності, яка б дозволила включитися в реальний виробничий процес без додаткової підготовки з урахуванням нових соціальних і професійних вимог, особливо в тому разі коли діяльність виконується в особливих та екстремальних умовах. Визначення психологічної готовності до професійної діяльності необхідно здійснювати безпосередньо в професійному навчальному закладі, з урахуванням структури психологічної готовності спеціалістів певного профілю діяльності. При цьому необхідно, здійснюючи навчально-професійний процес,

знайомити студентів із психологічними особливостями їхньої майбутньої діяльності, визначати її позитивні і негативні сторони. Важливими умовами є визначення відповідності схильностей і спроможностей студентів характеру професії, удосконалювання професійно важливих якостей особистості, що дозволить забезпечити успішність їхньої майбутньої діяльності.

Недостатня теоретична і методична розробленість даної проблеми, відсутність комплексного підходу до її дослідження не дозволяли досі подолати суперечність між засобами контролю якості підготовки спеціалістів у професійних навчальних закладах і підходами щодо визначення їхньої психологічної готовності до професійної діяльності на виробництві. Це підтверджує актуальність розробки і апробації відповідного комплексу методів для визначення показників готовності особистості до професійної діяльності.

Список використаних джерел

1. Бодров В. А. Психология профессиональной пригодности / В. А. Бодров. – М. : ПЭРСЭ, 2001. – 511 с.
2. Дьяченко М. И. Готовность к деятельности в напряженных ситуациях: психологический аспект / М. И. Дьяченко, Л. А. Кандыбович, В. А. Пономаренко. – Минск : Изд-во БГУ, 1984. – 207 с.
3. Основи психологічного забезпечення діяльності МНС : підручник / За заг. ред. О. В. Тімченка. – Харків : Вид-во УЦЗУ, 2009. – 217 с.
4. Смирнов Б. А. Психология деятельности в экстремальных ситуациях / Б. А. Смирнов, Е. В. Долгополова. – Харьков : Гуманит. центр, 2007. – 292 с.

Одержано 02.02.2016

В тезисах определены современные основные подходы к формированию психологической готовности к деятельности в особых и экстремальных условиях. Состояние проблемы изучаемой в условиях осуществления профессиональной подготовки в высших учебных заведениях. Предложены соответствующие подходы к ее решению.

Ключевые слова: *психологическая готовность, профессиональная компетентность, индивидуальный стиль профессиональной деятельности, профессиограмма.*

The theses identified current main approaches to the formation of psychological readiness for activity in special and extreme conditions. State of the problem studied in terms of the training in higher educational institutions. Propose appropriate approaches to its solution.

Keywords: *psychological readiness, professional competence, personal style of professional activity, professionogram.*



Секція 6 ЗАГАЛЬНА ПСИХОЛОГІЯ, ІСТОРІЯ ПСИХОЛОГІЇ

УДК 159.92

Сергій Едуардович ВАЖИНСЬКИЙ,

кандидат технічних наук, доцент,
доцент кафедри пожежної профілактики в населених пунктах
Національного університету цивільного захисту України

СВІТОСПРИЙНЯТТЯ ЯК РЕГУЛЯТОР СВІДОМОСТІ ТА ПОВЕДІНКИ ЛЮДИНИ

Розглянуто проблему світосприймання як регулятора свідомості і поведінки людини, поняття психологічної культури. Відзначено, що культура людини загалом і психологічна культура зокрема є результатом світоглядного осмислення дійсності, оформленого у вигляді смислової картини світу. Описано факти, що виявляються в саморозвитку особистості на рівні самоусвідомлення.

Ключові слова: світосприймання, саморозвиток особистості, психологічна культура.

Розвиток прикладних психологічних досліджень особистісного зростання вводить в категоріальний апарат науки нові поняття. До таких понять належить *психологічна культура*. У філософських дослідженнях у культурі виділяють процес саморозвитку людини (її цінності, норми і способи організації поведінки) та культурно-історичні універсалиї (О. Г. Асмолов, Г. В. Іванченко, І. Ф. Ісаєв, М. С. Каган, Е. С. Маркарян). Культура людини загалом і психологічна культура зокрема є результатом світоглядного осмислення дійсності, оформленого у вигляді смислової картини світу. Ця картина розкривається найповніше у сфері моральної свідомості і компетентності людини. Розширення лінії культурно-історичної детермінації розвитку особистості, яку намітив Л. С. Виготський, дозволяє точніше зрозуміти внутрішній світ сучасної людини і поставити питання про умови та зміст формування її індивідуальної картини світу.

Особливо це актуально для сучасної молоді, яка, нажаль, здебільшого є пасивною стосовно власного розвитку і залежною від зовнішніх спонукань, тоді як сучасність вимагає від неї ініціативи і відповідальності — тобто суб'єктності поведінки і саморозвитку. Названу характеристику юнацтва, молодих людей, на наш погляд, можна пояснити наступним. На сьогодні регламентація життя людини з боку суспільства відійшла в минуле. На сучасному етапі розвитку суспільства молодій людині надано великі можливості для самовираження, самовизначення, самореалізації свого особистісного потенціалу. Однак більшість молодих людей не володіє навичками і прийомами рефлексії та саморегуляції, тобто не знає, що і як робити з наданою свободою самовизначення і самореалізації. Тому навіть наявність чітких життєвих намірів і потягів не завжди призводить до цілеспрямованої активності щодо втілення їх у життя. Проблема ускладнюється тим, що є молоді люди, які зовсім не визначились у своїх намірах, які не відчувають своєї автономії, самоідентичності, не бачать перспектив самореалізації. Зазначене посилює значущість дослідження механізмів і чинників становлення особистості як суб'єкта саморозвитку, особливо в юнацькому віці (С. Б. Кузікова).

Спільне коріння виникнення «смислу історії» і «смислу особистого життя» набуває єдиної символічної інтерпретації в індивідуальній свідомості, функція якої

пов'язана з досягненням відчуття повноти життя і можливістю ставати його творцем. Збіг культурно-символічних гештальтів із психологічним досвідом особистості позначений формою міфу. «Міф – культурний спосіб організації психологічного досвіду, який конструє психологічну реальність, і не підлягає оцінюванню як істинний або помилковий» (К. Обуховський). Еволюція досвіду особистості відбувається в межах функціонування індивідуальної картини світу (міфу), яка є реальністю для конкретної людини. У ході розвитку суб'єкт робить фрагменти дійсності частиною своєї особистісної системи, напрацьовуючи певні стратегії і тактики їх інтерпретації та технології управління ними. Аналогічні стратегії виробляються для пізнання власних станів, дій, якостей і керування ними.

Таким чином, саморозвиток особистості на рівні самоусвідомлення виявляється в наступних фактах:

- зміст свідомості проживається суб'єктом у вигляді певних первинних відчуттів та їх комплексів (станів) і істотно спотворюється вербалізацією і концептуалізацією (Д. Енрайт, К. Роджерс). Як було сказано вище, освоєння реальності здійснюється у формі емоційно-ціннісного розуміння фрагмента дійсності;

- за будь-яким змістом свідомості завжди лежить деяке особисте припущення реальності, тому осмислення особистого досвіду розуміння світу дозволяє людині відкривати в собі особистість, підтверджувати свою ідентичність;

- стратегії осмислення дійсності, виявляючись у мисленні як звички (схеми), є психологічними засобами самопрограмування мислення і поведінки. При цьому осмислення дійсності і взаємодія з нею будуються як приписування дійсності характеристик мислення. Ефекти саморозвитку відбиваються в свідомості як розрізнення реальності і мислення про неї.

Положення про те, що у своєму світосприйманні людина керується саме уявною картоною світу, зумовленою її попереднім досвідом та компетентністю в ньому, підкреслює значущість психологічної роботи з формування у молоді позитивного самосприймання в контексті життєдіяльності, ставлення до себе як до суб'єкта власних змін.

Будучи якісним показником ставлення людини до свого життя, саморозвиток включає компоненти ставлення суб'єкта як до певних подій («минулого», «теперішнього» і «майбутнього»), так і ставлення до самого себе. У часовому зрізі сама особистість виступає як відносно стійка система характерних для неї ставлень (Рубінштейн) В той же час суб'єктивні ставлення особистості є найбільш динамічним її елементом, оскільки вони виражають безпосередній зв'язок людини з обставинами життя, із життєво важливими умовами, динаміка яких виявляється так або інакше у внутрішньоособистісних змінах і, перш за все, в системі ставлень. Змінюються ставлення – змінюється особистість. Тому перетворення пасивного ставлення людини до навколишнього світу в активне відбувається при змінах соціальної ситуації її життя і діяльності. Важливість досліджень суб'єктивних ставлень для розуміння процесу формування особистості як суб'єкта суспільної поведінки, професійної діяльності і особистісного саморозвитку загалом виявляється в тому, що якісні зміни в психології людини починаються саме з перебудови системи цих ставлень.

Особистісне зростання – це культура способу організації психологічного досвіду, що виникає в результаті виховної, терапевтичної або духовної практики і цілісно організує процес розвитку особистості, спрямовуючи його в майбутнє (особистісний конструктор «Я в майбутньому», ідеальне Я). Власне бачення світу та індивідуальний спосіб взаємодії з ним (стратегії поведінки), вбудовані в контекст осмислюваного досвіду суб'єкта, дозволяють визначити зону найближчого розвитку стосовно значущого майбутнього, тобто спрямувати саморозвиток – з одного боку. А з іншого – виступають мотивуючою силою, яка дозволяє інтегрувати даний досвід і тим

зміцнити, збагатити власний особистісний потенціал і перейти на наступну сходинку особистісного розвитку. При цьому усвідомлення фактів особистісного зростання стає для суб'єкта свідомством напрямів і можливостей самореалізації.

Підсумуємо. Ми поділяємо позицію авторів (С. Б. Кузікова) стосовно того, що психологічна культура як особистісна властивість відображає ставлення суб'єкта до обмежень та ресурсів особистісного зростання і характеризується ефективністю і екологічністю напрацьованих ним особистісних психологічних технік (індивідуально-своєрідних психологічних засобів управління психікою та поведінкою) перебудови суб'єктивного життєвого досвіду. Семантичні гешталти (індивідуальне бачення себе і світу) людини складаються на основі її цінностей, особистісних смислів і визначають динаміку та напрям її розвитку. Останнє підкреслює значущість психологічної роботи з формування у молоді ціннісної орієнтації на саморозвиток, ставлення до себе як до суб'єкта власних змін, а також забезпечення її засобами саморозвитку.

Одержано 15.02.2016

Рассмотрены проблема мировосприятия как регулятора сознания и поведения человека, понятие психологической культуры. Отмечено, что культура человека в целом и психологическая культура в частности являются результатом мировоззренческого осмысления действительности, оформленного в виде смысловой картины мира. Описаны факты, которые проявляются в саморазвитии личности на уровне самоосознания.

Ключевые слова: мировосприятие, саморазвитие личности, психологическая культура.

The thesis deals with the problem of attitude as a regulator of consciousness and human behavior, the concept of psychological culture. It is noted that human culture as a whole and psychological culture in particular is the result of the philosophical interpretation of reality, drawn up in the form of meaningful picture of the world. It describes the facts that appear in the self-development of personality in the self-awareness level.

Keywords: attitude, self-development of personality, psychological culture.



УДК. 159.92

Наталія Володимирівна ГРЕСА,

кандидат психологічних наук,

доцент кафедри соціології та психології факультету № 6 (права та масових комунікацій)

Харківського національного університету внутрішніх справ

ОСОБЛИВОСТІ ПРОАКТИВНИХ КОПІНГІВ У ОСІБ З РІЗНИМ РІВНЕМ ПСИХОЛОГІЧНОГО БЛАГОПОЛУЧЧЯ

У статті розглянуті особливості проактивного копінгу як адаптивної поведінки, яка допомагає ефективно подолати складні життєві ситуації та сприяти покращенню психологічного стану людини, який забезпечує психологічне благополуччя особистості.

Ключові слова: копінг-поведінка, проактивний копінг, психологічне благополуччя.

Упродовж усього життя практично кожна людина стикається з ситуаціями, що суб'єктивно переживаються нею як важкі, які «порушують» звичний хід життя. Переживання таких ситуацій часто міняє і сприйняття навколишнього світу, і сприйняття свого місця в ньому. Вивчення поведінки, спрямованої на подолання труднощів, в зарубіжній психології проводиться у рамках досліджень, присвячених аналізу «coping», – механізмів або «copingbehavior». «Копінг» – це індивідуальний спосіб взаємодії з ситуацією відповідно до його власної логіки, значущості в житті

людини і його психологічних можливостей [2, с. 25]. Оскільки сенс подолання полягає в забезпеченні психологічної адаптації до ситуації, вирішенні проблеми або відновленні психологічного благополуччя, важливо зрозуміти, наскільки окремі копінг – стратегії цим процесам сприяють. Ідея про те, що копінг позитивно впливає на особистість, зв'язується з підкресленою роллю позитивного переконання людини в підтримці і збереженні власного тілесного та психічного здоров'я. Як відомо, саме проактивна копінг-поведінка містить в собі позитивний сенс боротьби із стресовою ситуацією. Тому саме проактивний копінг – це копінг-поведінка, яка заснована на позитивній мотивації, спрямована в майбутнє і використовує, передусім, ресурси самої особистості, а також оточення, що дозволяє ефективніше справлятися із стресовими ситуаціями або зовсім нівелювати вірогідність їх появи [1, с. 95–96].

У дослідженні взяли участь 100 осіб віком 21–23 роки, які навчаються у магістратурі. Були використані наступні психодіагностичні методи: Опитувальник проактивної копінг-поведінки Є. С. Старченкова; Шкала психологічного благополуччя К. Ріффа (адаптація Т. Д. Шевеленкової, Т. П. Фесенко).

За результатами дослідження були отримані наступні результати: В групі досліджуваних з низьким рівнем психологічного благополуччя виявлено позитивно значимий кореляційний зв'язок між шкалами «Проактивне подолання» та «Позитивне відношення» і «Цілі в житті» ($r=0,40$; $p\leq 0,05$). Тобто з підвищенням процесу ціле покладання, підвищується задоволеність та довіра у відносинах з оточуючими. Також з підвищенням використання когнітивних, поведінкових та саморегулюючих процесів для досягнення поставлених цілей підвищується сама цінність життя. Виявлено негативний кореляційний зв'язок між шкалами «Рефлексивне подолання» та «Цілі в житті» ($r=-0,48$; $p\leq 0,01$). Тобто з підвищенням оцінки можливих стресорів, аналізу проблем і наявних ресурсів, прогнозу ймовірного результату діяльності, зменшується важливість цілей та намірів, які б задовольняли їх. Тобто особи з низьким рівнем психологічного благополуччя в певній мірі більше позбавлені сенсу життя, у них практично відсутнє почуття спрямованості. Виявлено негативний значимий кореляційний зв'язок між шкалами «Стратегічне планування» та «Управління середовищем» ($r=-0,41$; $p\leq 0,05$) і «Самосприйняттям» ($r=-0,47$; $p\leq 0,01$). Тобто у осіб з низьким рівнем психологічного благополуччя з підвищенням процесу створення чітко цілеорієнтованого плану дій, зменшується контроль за іншими та самосприйняттям. Тобто такі особи більш відчують складнощі в організації повсякденної діяльності, відчувають себе нездатними змінити або поліпшити складні обставини. Вони не задоволені собою, розчаровані подіями свого минулого, відчувають занепокоєння з приводу деяких особистісних якостей. Також було виявлено позитивно значимий кореляційний зв'язок між шкалами «Стратегічне планування» та «Цілі в житті» ($r=0,42$; $p\leq 0,05$). Це свідчить про те, що з підвищенням деталізованого аналізу плану, направленою на досягнення поставлених цілей підвищується сама цінність життя та цінність цих цілей. Встановлено негативно значимий кореляційний зв'язок між шкалами «Превентивне подолання» та «Особистісний ріст» ($r=-0,39$; $p\leq 0,05$) і «Осмислення життя» ($r=-0,44$; $p\leq 0,05$). Це значить, що з підвищенням передбачення потенційних стресорів та підготовку дій з нейтралізації негативних наслідків, знижується почуття безперервного розвитку та оцінка себе як людини цілеспрямованої. Тобто особи з низьким рівнем психологічного благополуччя усвідомлюють відсутність власного розвитку, не відчувають почуття поліпшення або самореалізації, відчувають нудьгу і не мають інтересу до життя, менш здатні встановлювати нові відносини або змінювати власну поведінку. Можливо це пов'язане саме з закінченням навчання, бо в подальшому їм доведеться займатися пошуком роботи і через це у них виникає страх майбутнього.

Результати дослідження взаємозв'язків особливостей проактивного копінгу з складовими психологічного благополуччя у осіб з середнім рівнем його вираженості свідчать про наступне: За результатами дослідження встановлено негативно значимий кореляційний зв'язок між шкалами «Проактивне подолання» та «Управління середою» ($r=-0,59$; $p\leq 0,01$) і «Цілі в житті» ($r=-0,40$; $p\leq 0,05$). Тобто у осіб з підвищенням процесу цілепокладання, знижується прагнення розвиватися та цінність власного життя. Це значить, що особи з середнім рівнем психологічного благополуччя достатньо підготовлені до складних ситуацій, однак вони більш схильні дотримуватись певних установок, у них відсутнє почуття спрямованості та виникає відчуття складності в організації повсякденної діяльності, вони більш відчують себе нездатними змінити або поліпшити обставини. Виявлено негативно значимий кореляційний зв'язок між шкалами «Рефлексивне подолання» та «Управління середою» ($r=-0,49$; $p\leq 0,01$), що означає з підвищенням роздумів про можливі альтернативні шляхи подолання стресу, знижується здатність самостійно вирішувати та контролювати всі сфери життя. Також виявлено негативно значимий кореляційний зв'язок між шкалами «Стратегічне планування» та «Людина як відкрита система» ($r=-0,34$; $p\leq 0,01$). Тобто за наявності більш детального стратегічного плану досягнення власних цілей у осіб з середнім рівнем психологічного благополуччя знижується здатність засвоювати нову інформацію. Тобто такі особи більш бачать своє життя фрагментарно та мають нереалістичне уявлення про нього.

Результати взаємозв'язків особливостей проактивного копінгу з складовими психологічного благополуччя у осіб з високим рівнем його вираженості свідчать про наступне: Виявлено достовірно значима позитивна кореляція між шкалами «Проактивне подолання» та «Цілі в житті» ($r=0,45$; $p\leq 0,01$) і «Баланс афекту» ($r=0,45$; $p\leq 0,01$). Тобто особи з високим рівнем психологічного благополуччя з підвищенням зусиль у формуванні загальних ресурсів, які полегшують досягнення важливих цілей та сприяють особистісному зростанню, підвищується наявність цілей в житті та сенс життя, а також підвищується задоволеність власним життям. Такі особи більш впевнені у собі, власних силах, можливостях та почутті компетентності в управлінні повсякденними справами. Виявлена достовірно значима негативна кореляція між шкалами «Рефлексивне подолання» та «Позитивне відношення» ($r=-0,54$; $p\leq 0,01$). Тобто з підвищення самоаналізу знижується позитивна оцінка інших. Для осіб з високим рівнем психологічного благополуччя характерні обмежена кількість довірчих відносин з оточуючими: їм складно бути відкритими, проявляти теплоту і піклуватися про інших; в міжособистісних взаєминах, як правило, вони ізольовані; не бажають йти на компроміси для підтримки важливих зв'язків з оточуючими. Також виявлена достовірно значима позитивна кореляція між шкалами «Рефлексивне подолання» та «Людина як відкрита система» ($r=0,38$; $p\leq 0,05$). Це характеризується підвищенням аналізу ситуації та сприйняттям свого життя цілісним та доцільним. Тобто особи з високим рівнем психологічного благополуччя, які більш аналізують всі варіанти подолання труднощів та досягнення поставлених цілей, знають перспективи свого майбутнього. Встановлено достовірно значиму позитивну кореляцію між шкалами «Стратегічне планування» та «Позитивне відношення до інших» ($r=0,39$; $p\leq 0,05$) і «Автономія» ($r=0,53$; $p\leq 0,01$). Тобто з підвищенням розробки детального плану досягнення поставлених цілей в житті у осіб з високим рівнем психологічного благополуччя підвищується позитивне ставлення до суспільства та самостійність в прийнятті рішень. Такі особи самостійні та незалежні, здатні протистояти спробам суспільства змусити думати і діяти певним чином; самостійно регулюють власну поведінку; оцінюють себе відповідно до особистісних критеріїв. Однак виявлено достовірно значиму негативну кореляцію між шкалами «Стратегічне планування» та «Самосприйняття» ($r=-0,41$; $p\leq 0,05$). Таким чином, у осіб з високим рівнем

психологічного благополуччя з підвищенням власних роздумів щодо певних планів та стратегій, знижується можливість пізнавати себе та сприймати себе такими як вони є. Тобто особи з високим рівнем психологічного благополуччя не потребують самоаналізу, а весь їх внутрішній потенціал направлений на досягнення поставлених цілей. Виявлено достовірно значиму позитивну кореляцію між шкалами «Пошук інструментальної підтримки» та «Автономія» ($r=0,65$; $p\leq 0,01$), «Баланс афекту» ($r=0,37$; $p\leq 0,05$) та «Людина як відкрита система» ($r=0,36$; $p\leq 0,05$). Тобто особи з високим рівнем психологічного благополуччя більш отримують інформацію та поради від суспільства і це забезпечує підвищення у студентів самостійного регулювання власної поведінки, позитивної оцінки всіх сторін власної особистості та загальної задоволеності власним життям. Це характеризує осіб з високим рівнем психологічного благополуччя як впевнених в собі, з адекватною самооцінкою та позитивним поглядом на своє життя. Також виявлено достовірно значиму негативну кореляцію між шкалами «Пошук інструментальної підтримки» та «Самосприйняття» ($r=-0,56$; $p\leq 0,01$). Це характеризує наявність незадоволення собою, розчарованість подіями свого минулого, відчуттям занепокоєння з приводу деяких особистісних якостей. Вони більш прагнуть відповідати вимогам суспільства. Виявлено достовірно значиму позитивну кореляцію між шкалами «Пошук емоційної підтримки» та «Автономія» ($r=0,69$; $p\leq 0,01$). Тобто у осіб з високим рівнем психологічного благополуччя з підвищенням регулювання емоційного стресу шляхом пошуку співчуття і спілкування з людьми з середнього соціального оточення, підвищується самостійність і незалежність, здатність протистояти спробам суспільства змусити думати і діяти певним чином. Так особи з високим рівнем психологічного благополуччя намагаються компенсувати певні страхи стосовно майбутнього. Проте виявлено також достовірно значиму негативну кореляцію між шкалами «Пошук емоційної підтримки» та «Самосприйняття» ($r=-0,42$; $p\leq 0,01$). Це значить, що з підвищенням бажання отримувати підтримку оточуючих, зменшується здатність сприймати себе як повноцінну особистість. На нашу думку це виражається в тому, що особи з високим рівнем благополуччя залежать від думки оточуючих та діють відповідно до вказівок інших. В цілому отримані результати свідчать про наявність позитивного впливу проактивних копінгів на рівень психологічного благополуччя.

Список використаних джерел

1. Ерзин А. И. О проактивном совладающем поведении / А. И. Ерзин // *ВВ: Психология и психотехника*. – 2013. – № 1. – С. 89–100.
2. Нартова-Бочавер С. К. «CopingBehavior» в системе понятий психологии личности / С. К. Нартова-Бочавер // *Психологический журнал*. – 1997. – Т. 18, № 5. – С. 20–30.

Одержано 18.02.2016

В статье рассмотрены особенности проактивного копинга как адаптивного поведения, которое помогает эффективно преодолеть сложные жизненные ситуации и способствовать улучшению психологического состояния человека, которое обеспечивает психологическое благополучие личности.

Ключевые слова: *копинг-поведение, проактивный копинг, психологическое благополучие.*

The article deals with the peculiarities of proactive coping as an adaptive behavior that helps to overcome difficult life situations and contribute to improving the psychological state of the person, which provides psychological well-being of the individual.

Keywords: *coping behavior, proactive coping, psychological well-being.*



УДК 158.9

Элеонора Николаевна ЕГОРОВА,

кандидат психологических наук, доцент,

доцент кафедры социологии и психологии факультета № 6 (права и массовых коммуникаций) Харьковского национального университета внутренних дел

МЕТОД МОДЕЛИРОВАНИЯ КВАЗИПРОСТРАНСТВА ПСИХИЧЕСКОЙ РЕАЛЬНОСТИ КАК МЕТОДОЛОГИЧЕСКАЯ ОСНОВА РАЗРАБОТКИ ПРАКТИКУМА ПО ФОРМИРОВАНИЮ ПСИХОЛОГИЧЕСКОЙ КУЛЬТУРЫ

В статье предлагается метод моделирования квазипространства психической реальности для определения основных жизненных ситуаций, которые определяют психические особенности человека. Указывается на важность использования данного метода для разведения объективных характеристик психики и субъективного их переживания человеком, что, по мнению автора, является важным условием формирования психической культуры личности в соответствующем практикуме.

Ключевые слова: психическая реальность, моделирование квазипространства психической реальности, «куб отношений», психологическая культура личности.

Формирование психологической культуры личности в процессе специализированного практикума требует развития у участника не только рефлексии в отношении субъективных переживаний, отражающих происходящие изменения в его психике, способностях, активности, но и овладения научно-психологическими знаниями, систематизирующими представления об объективных (реальных) изменениях в психике и их причинах.

Следовательно, важной проблемой в разработке практикума по формированию психологической культуры личности является создание психологической концепции, раскрывающей существенные **объективные** особенности психической реальности и их соотношение с **субъективными** переживаниями личности.

Для научно-обоснованного практикума формирования психологической культуры личности необходимо, в первую очередь, рассмотреть объект психологической культуры, который и будет преобразовываться, совершенствоваться вследствие психотехнического воздействия.

Цель формирования психологической культуры личности – дать человеку возможность стать субъектом своей жизнедеятельности (объективный аспект). Учитывая, что жизнедеятельность человека регулируется через содержание его сознания (субъективный аспект), его опыта, именно сознание и должно явиться объектом психотехнического воздействия, обеспечивающего формирование психологической культуры личности. То есть, объектом психологической культуры личности является сознание (психика) человека (субъективный аспект), которое регулирует его активность, его бытие (объективный аспект). Уровень и адекватность регуляции бытия определяется глубиной осознания всех его составляющих, т.е. той совокупностью факторов, которые определяют конкретные ситуации бытия и динамику их развития (изменения). Это осознание требует от участника практикума по формированию психологической культуры личности овладения системой научно-психологических представлений о психических особенностях и возможностях человека, отраженных в различных психологических концепциях современной психологии.

Однако анализ состояния современной психологической науки показывает, что одним из моментов, характеризующих ее кризисное состояние, является трудность упорядочения ее категориального аппарата, описывающего изучаемую психическую реальность. Слишком многообразные и иногда противоречивые значения как основных,

так и описательных понятий, затрудняют не только общение специалистов-психологов друг с другом, но и усложняют процесс описания изучаемой психической реальности.

Затруднения в упорядочении категориального аппарата психологии во многом связаны с проблемой выделения критериев данного упорядочивания, определения количества данных критериев, позволяющего исчерпывающе описывать изучаемое явление, и определения соотношения их между собой.

При формировании категориального аппарата чаще всего для упорядочивания понятий в психологии используется одномерный критерий, т.е. понятия сравниваются и упорядочиваются в соответствии с одним ярко выраженным признаком изучаемых явлений. Например, сенсорная, кратковременная и долговременная память выделяются по временной длительности хранения информации; «художественный», «мыслительный» и «смешанный» типы личности – в зависимости от преобладания первой или второй сигнальной системы. Реже для выделения понятия, отражающего и описывающего психологическое явление, в психологии используется соотношение двух критериев, например, соотношение экстра-интровертированности и нейротизма в методике Г. Айзенка при определении типа темперамента. В психологической науке имеются также попытки использования трех переменных в качестве критериев для группировки психологических понятий. Три критерия используются П. И. Павловым при описании типов высшей нервной деятельности, лежащих в основе четырех классических типов темперамента. Это сила, уравновешенность и подвижность нервных процессов. Три критерия используются в соционике при выделении и описании различных типов личности. Однако интуитивное использование в данных случаях одного, двух или трех переменных без учета закономерностей, определяющих их взаимосвязь, выбор в качестве противоположных точек оси двух независимых психических состояний (в частности, в соционике противопоставление интеллекта и эмоций) приводят к неточностям в описании изучаемых явлений, которые затем проявляются в практической деятельности с данными психическими явлениями. В большинстве случаев выбранные для формулировки понятий критерии не исчерпывают всего многообразия различий описываемых и сравниваемых психических явлений, именно поэтому, выделенные таким образом понятия начинают дополняться многообразным содержанием, придавая им все более и более расплывчатый и неопределенный характер. Кроме того, само вычленение данных критериев не подкреплено теоретически и носит чисто сравнительно-эмпирический характер.

Сложность изучения психических явлений всегда была обусловлена трудностью выделения объективных критериев, определяющих их формирование, развитие и функционирование, сложностью разделения объективного состояния системы и субъективного переживания индивидом данного состояния. Использование в данном случае моделирования как средства познания психической реальности позволяет в какой-то мере преодолеть данные трудности.

Предлагаемый нами способ моделирования психической реальности, на основе положений математической **теории подобия и размерности** [2], который мы назвали «убою отношений», хотя и не позволит полностью решить проблему формирования категориального аппарата психологии, дает, на наш взгляд, возможность более строго выделять критерии и более четко определять те или иные психические явления (объективных аспект) и соотношение их друг с другом. Квазипространство, моделируемое кубом – это пространство всех возможных состояний изучаемого психического явления, задаваемых выбранными осями-координатами, отражающими существенные его характеристики. Описывая распределенные в квазипространстве психические состояния, можно распределить в «кубе отношений» не только имеющиеся уже психологические понятия (субъективный аспект), уточняя их содержание, но и очертить сферы еще несформулированных понятий, предсказывая

определенные свойства отражаемых в них психических состояний и явлений. «Куб отношений» позволяет не только описывать наличные состояния психического явления, но также рассматривать и прогнозировать динамику их изменения в зависимости от изменения параметров, задаваемых выбранными осями.

Основные принципы моделирования квазипространства изучаемого психического явления разработаны нами на основе теории подобия и размерности [1].

Процесс построения квазипространства требует нескольких последовательных операций-шагов, связанных с определенными принципами моделирования.

В первую очередь необходимо выделить те моноваленты, которые должны выступать в виде осей «куба отношений». При этом необходимо придерживаться следующих принципов:

Принцип взаимозависимости осей. Выбранные в качестве основных критериев характеристики не должны пересекаться ни в одной другой точке, кроме 0, представляющей собой точку равновесия противоположных характеристик всех моновалентов. Т. е. оси-критерии расположены в «кубе» перпендикулярно друг другу.

Принцип ограниченного количества моновалентов. В теории подобия и размерности (одной из теорий прикладной математики, используемой при моделировании различных явлений) указывается, что для описания изучаемых явлений достаточно установить соотношение и единицы измерения для трех величин, чтобы описать весь рассматриваемый класс явлений. Т. е. достаточно выделить три моновалента, которые и позволят нам достаточно полно описать изучаемое психическое явление. Хотя, как указывается там же, их может быть два, один или больше трех, это во многом зависит от стоящих перед исследователем задач.

Принцип дихотомии – наличие полюсов «+» и «-» в выбираемых в качестве критерия характеристик. Он предполагает выбор не противоположных или взаимоисключающих друг друга психологических качеств, как это часто используется в психологии, в частности, при описании семантического пространства самосознания, а изменение в этих пределах одного моновалента, одного качества.

Важным аспектом в моделировании квазипространства психической реальности с помощью «куба отношений» является использование безразмерной единицы. **Принцип безразмерной единицы** также сформулирован в теории подобия и размерности. Возможность использования безразмерных величин при моделировании изучаемых явлений делает эту теорию особенно ценной для психологии, где довольно сложно подобрать адекватную меру для конкретного психического явления. Принцип безразмерной единицы позволяет описывать происходящие в изучаемом явлении изменения в пределах от -1 до +1, т. е. от отрицательного до положительного максимумов возможных изменений без конкретизации их количественного выражения.

Одним из правил моделирования, вытекающем из третьей теоремы подобия, сформулированной Кирпичевым и Гухман (по [1]), является требование геометрического подобия модели оригиналу. В соответствии с этим правилом нам необходимо доказать, что «куб отношений» действительно геометрически подобен квазипространству психической реальности. Данное доказательство возможно только путем эмпирической проверки прогнозов, получаемых при анализе психического явления с помощью предлагаемой модели. Что касается геометрической формы квазипространства, то принцип топологии указывает, что переход куба в сферу или любую другую геометрическую фигуру при сохранении основных отношений, задаваемых выбранными осями, сохраняет неизменными и описываемые ими характеристики психических явлений.

Возможно, что данный перечень принципов далеко не полон, однако он достаточно четко определяет первые шаги в формировании квазипространства «куба отношений».

Нарушение данных принципов приводит к искаженному отражению изучаемого психического явления и затрудняет организацию системы понятий, описывающих данное явление.

Используя метод моделирования «куб отношений» для определения содержания и структуры психики, необходимо рассмотреть основные ситуации бытия человека (объективный аспект) и определить особенности их психического отражения (переживания) человеком (субъективный аспект) и систему факторов, влияющую на изменение ситуации бытия и изменение психического отражения (переживания).

Предлагаемая нами модель психической реальности в виде «Куба отношений» (рис. 1) моделирует квазипространство, задаваемое тремя осями.



Рис 1. «Куб отношений»

Ось (x, y, z) в системе координат должна представлять собой только моновалент, т. е. одну из основных характеристик описываемого объекта, а не объединять два противоположных, взаимоисключающих друг друга качества, как это иногда бывает в психологических концепциях. При этом выбранные в качестве осей моноваленты должны быть независимыми друг от друга свойствами рассматриваемого психического явления или параметрами, задающими его состояние, функционирование или развитие. Крайние положения осей должны отражать противоположные состояния моновалентов, например, исключающие друг друга тенденции в рассматриваемой группе психических явлений. Точка пересечения всех трех осей является точкой уравнивания этих тенденций и геометрическим центром куба или квазипространства.

В рассматриваемой нами проблеме моделирования квазипространства психической реальности в качестве основных параметров-осей «Куба» мы выбрали **отношения необходимости, возможности и желательности** активности человека и соответствующих ей изменений в его психике. Под активностью мы понимаем в данном случае все многообразие взаимодействий человека с окружающей его средой (физической, биологической и социальной), которая в «кубе отношений» представлена осью – **необходимость**, направленность активности определяется осью – **желательность**, а эффективность активности определяется осью – **возможность**. При этом мы учитываем, что активность субъекта является ведущим фактором его психического развития. Следовательно, особенности этой активности и ее

направленность определяют содержание и характер как функционирования, так и развития психики человека.

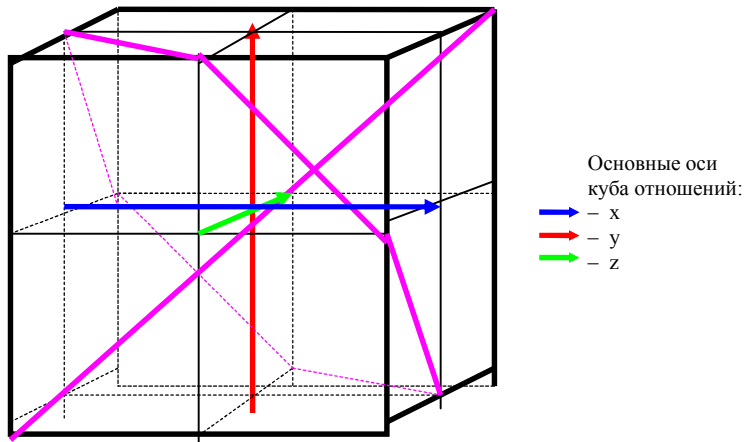
Выбранные нами параметры для моделирования квазипространства имеют как объективное, так и субъективное содержание, что позволяет одновременно анализировать объективные условия, определяющие особенности активности человека, с одной стороны, и субъективные переживания или отношения, которые возникают у человека при осуществлении данной активности, с другой стороны.

Так, **необходимость** активности объективно обусловлена особенностями среды (физической, биологической, социальной), в которой осуществляется жизнедеятельность человека, и тем, что мы называем законами природы и общества, а субъективно переживается как внешняя заданность активности. **Возможность** объективно отражает способность человека осуществлять активность в сложившихся условиях взаимодействия со средой, субъективно переживается как уровень собственных способностей, сформированность необходимых знаний, умений и навыков. **Желательность** объективно отражает направленность активности во взаимодействии со средой, субъективно переживается как отношение к происходящему взаимодействию, стремлении к осуществлению или избеганию взаимодействия с факторами среды.

Изменение данных параметров-моновалентов от положительно до отрицательного максимумов в «Кубе отношений» представлено в таблице 1.

Таблица 1.

Объективные характеристики моновалентов активности				
	<i>Положительный максимум</i>	<i>минимум «0»</i>	<i>Отрицательный максимум</i>	
С	Максимальный уровень благоприятствования, среда «разрешает»	Среда индифферентна, безразлична	Максимальный запрет, среда «не допускает», «не разрешает»	С
В	Максимальная способность перестройки системы для осуществления активности в наличных условиях	Способность системы к перестройке в скрытом, потенциальном состоянии	Максимальная неспособность системы к перестройке в сложившейся ситуации, инертность	В
Ж	Максимальная направленность активности на взаимодействия со средой	Система пассивна, безразлична	Максимальное сопротивление, избегание взаимодействия	Ж
Субъективное переживание объективных характеристик моновалентов				
	<i>Положительный максимум</i>	<i>минимум «0»</i>	<i>Отрицательный максимум</i>	
С	Ощущение легкости, податливости среды при взаимодействии, среда «доброжелательна»	Ощущение индифферентности, безразличия среды.	Ощущение максимального сопротивления среды, среда «отвергает», «не допускает»	С
В	«Я могу, способен...»	«Не знаю, могу я или нет...»	«Я могу не сделать... Не могу...»	В
Ж	«Я хочу это делать...»	«Мне все равно...»	«Я хочу не делать этого...»	Ж

Сочетание всех показателей моновалентов позволяет выделить 27 (3x3x3) видов ситуаций взаимодействия субъекта со средой, которые определяют как особенности активности, так и субъективные переживания человека.

Таким образом, предлагаемый способ моделирования позволяет подойти к решению проблемы построения того аспекта психической реальности, который акцентирует внимание на взаимодействии субъекта со средой, в которой осуществляется его жизнедеятельность и который предъявляется требования к формированию особенностей психики человека, определяющих эффективность данного взаимодействия (адаптацию, преобразование среды, целенаправленное самосовершенствование).

Это является важной составляющей разработки практикума формирования психологической культуры личности, так как позволяет понять закономерности и механизм формирования психических явлений в условиях реальных жизненных ситуациях, а также понять особенности их отражения на субъективном уровне, т.е. в сознании.

Список использованных источников

1. Долежалик В. Подobie и моделирование в химической технологии / В. Долежалик. – М. : Гос. науч.-техн. изд-во нефт. и гор.-топлив. лит.-ры, 1960. – 96 с.
2. Седов Л. И. Методы подобия и размерности в механике / Л. И. Седов. – М. : Наука, 1981. – 48 с.

Одержано 16.02.2016

У статті пропонується метод моделювання квазіпространства психічної реальності для визначення основних життєвих ситуацій, які визначають психічні особливості людини. Вказується на важливість використання даного методу для розведення об'єктивних характеристик психіки і суб'єктивного їх переживання людиною, що, на думку автора, є важливою умовою формування психічної культури особистості в відповідному практикумі.

Ключові слова: психічна реальність, моделювання квазіпростору психічної реальності, «куб відносин», психологічна культура особистості.

This article, proposes a method of psychic reality modeling of quasi-space to identify main situations in life that determine the mental characteristics of person. It accents the importance of using this method for breeding objective characteristics of the mind and the subjective experience of a person that, in my opinion, is an important condition for the formation of mental culture of the person in the corresponding workshop.

Keywords: psychic reality, simulation quasi-space psychic reality, «cube relations» psychological culture of personality.



УДК 159.98

Юлія Валентинівна КОБИКОВА,

старший преподаватель кафедры социологии и психологии факультета № 6 (права и массовых коммуникаций) Харьковского национального университета внутренних дел

ФОРМИРОВАНИЕ КОНСТРУКТИВНОГО КЛИЕНТСКОГО ЗАПРОСА ПРИ ПОМОЩИ МЕТАФОРИЧЕСКИХ АССОЦИАТИВНЫХ КАРТ (МАК)

В статье рассмотрена проблема конструктивного клиентского запроса в практике консультирующего психолога, перечислены виды конструктивных и неконструктивных клиентских запросов, приведены этапы формирования конструктивного клиентского запроса при помощи метафорических ассоциативных карт.

Ключевые слова: конструктивный клиентский запрос, виды клиентских запросов, этапы формирования конструктивного клиентского запроса, метафорические ассоциативные карты

С проблемой формулировки конструктивного клиентского запроса (ККЗ) сталкивается каждый практикующий психолог. Ведь клиенты приходят не с запросами, а с жалобами, с просьбами помочь улучшить ту или иную жизненную ситуацию, за советами, за поддержкой.

В психологии под запросом мы понимаем явно выражаемую пациентом просьбу или жалобу, его первое словесное формулирование своих трудностей, в разрешении которых он ожидает найти помощь у психолога. Не всякий запрос позволяет непосредственно перейти к содержательной работе. Ведь задача, адресованная себе и психологу, изначально может быть сформулирована как нерешаемая. Поэтому можно говорить о степени конструктивности запроса со стороны пациента [2, с. 18].

Рассмотрим примеры конструктивных и неконструктивных клиентских запросов. К конструктивным клиентским запросам мы относим:

1. **Запрос об информации** – запрос о границах нормы, о возможностях психологического изменения и его прогнозе;
2. Запрос о помощи в самопознании – запрос об определении способностей, о структурировании «Я-концепции», о помощи в самопринятии и самопонимании;
3. Запрос о помощи в саморазвитии – развитие когнитивных способностей, коммуникативных навыков, навыков саморегуляции;
4. Запрос о трансформации (в смысле, характерном для традиции аналитической психологии К. Г. Юнга) – включает себя потребность человека начать жить «с чистого листа», отказавшись от жесткого детерминизма своей личной истории, осознать новый смысл жизни, отделить в себе свое подлинное от чуждого и наносного;
5. Запрос о снятии симптома – жалобы на эмоциональные нарушения, психосоматические симптомы, коммуникативные трудности, когнитивные нарушения, энергетические проблемы.

Неконструктивные клиентские запросы:

1. Запрос с предельным обобщением – может звучать как «хочу быть всегда спокойным, научиться никогда не волноваться, никогда не совершать ошибок» и т. п.;
2. Манипулятивный запрос – запрос на управление отношениями другого человека, его желаниями, поведением и эмоциями. Типы высказываний при подобном запросе следующие: «Как сделать, чтобы он (она) захотел.., почувствовал.., относился.., поступил.., сделал...», «Заставьте его (ее).., скажите ему (ей)...», «Повлияйте на него (нее)...» [2, с. 19].

Задача психолога в подобной ситуации – объяснить, с чем работает (и с чем не работает) психолог, и помочь клиенту сформировать конструктивный запрос, разобраться, что именно клиент хочет получить в результате консультации или терапии. Помощь психолога на этом этапе трансформации запроса в конструктивную форму – интерпретация, помощь в осознании личных проблем и трудностей обратившегося за психологической помощью. Конструктивный клиентский запрос легко форматируется в задачу, которую можно сформулировать как цель для клиента.

Методика использования МАК относится к проективным методам психодиагностики, позволяющим обойти *рацио* клиента, его психологические защиты и внутреннее сопротивление. Этот уникальный инструмент помогает практическому психологу быстро наладить контакт с клиентом, помочь клиенту увидеть, сформулировать и вербализовать проблему [1, с. 59].

Практика применения метафорических ассоциативных карт дает возможность, используя различные колоды и подходы к их использованию, в минимальные сроки помочь клиенту, например, осознать и реконструировать травматическое событие, переформатировать его и наполнить новым смыслом [1, с. 61], а также структурировать проблему в вполне конкретную задачу.

Предлагаемая нами методика состоит в трехэтапном построении ККЗ с помощью МАК (используются универсальные колоды ОН, COPE, TanDoo, портретные – Persona и Personita, и ресурсные – Mythos, Saga).

На первом этапе – этапе неудовлетворенности – клиенту предлагается выбрать из портретной колоды МАК карту, отзывающуюся на состояние себя сегодняшнего, испытываемого проблемы, трудности. Для него важно просто ощутить неопределённое беспокойство, вычленив его в потоке опущений [3]. Далее из универсальной колоды клиенту предлагается отобрать карты, символизирующие нежелательные, тревожащие ситуации, связанные с обращением к психологу, и разместить их справа от портретной карты. Здесь уместны вопросы психолога «Что Вы чувствуете? Почему так происходит?» Продуктивный итог этапа – признание клиентом неудовлетворенности, неопределенного (возможно) беспокойства и определение с помощью психолога области этого беспокойства.

На следующем этапе – этапе вычленения проблемы – психолог проговаривает с клиентом каждую актуализированную им ситуацию, задает наводящие на размышление вопросы, при помощи которых помогает структурировать информацию и вычленив собственно проблему клиента. Здесь возможны вопросы «Почему так происходит? Что Вам мешает? Что будет, когда Вы преодолете эти препятствия? Какие Ваши качества, ресурсы могли бы Вам помочь в преодолении?» и др. На практике в процессе обсуждения происходит замена клиентом некоторых карт, часто убираются карты, ставшие по мере проработки неактуальными – происходит понимание сути проблемы и следствий, с ней связанных. Приходит новое видение проблемы клиентом, понимание того, что именно его не устраивает в жизни. Продуктивный итог этапа – ощущение клиентом облегчения от вычленения истинной проблемы.

На третьем этапе клиент выбирает карту «себя довольного», уже решившего проблему, справившегося с трудностью, и выкладывает ее справа от «проблемных» карт. Далее из универсальных колод клиенту предлагается выбрать образы положительных решений тревожащих его ситуаций и выложить их под «проблемными» картами. Фактически клиенту дается возможность «перекрыть» нежелательные ситуации «желаемыми» картинками будущего. Психолог проговаривает с клиентом желаемый выход из каждой ситуации, путем постановки вопросов помогает структурировать опыт, сформулировать задачи работы и зафиксировать желаемые образы результата. Продуктивный итог этапа – клиент увидел свою настоящую проблему и задумался о том, чего он хочет на самом деле, что станет решением этой самой проблемы. В заключение из ресурсной колоды клиент вытаскивает карту-ресурс, отвечающую на вопрос «Какие мои навыки и способности помогут мне в выполнении данной задачи?» и интерпретирует ее.

Таким образом, проведя клиента через три этапа формирования ККЗ при помощи МАК, психолог помогает ему трансформировать проблему в конкретную задачу и получить инструменты для ее решения.

Благодаря методике **формирования конструктивного клиентского запроса при помощи метафорических ассоциативных карт (МАК)** клиент визуализирует свои тревоги и смутные ожидания, а ответы на вопросы психолога-консультанта стимулируют к пониманию своих реальных проблем. В результате клиент получает возможность переструктурирования своей психологической проблемы в конструктивный клиентский запрос, что, в свою очередь позволяет сформулировать для него конкретную задачу, решение которой будет зависеть уже только от него самого.

Список использованных источников

1. Кобикова Ю. В. Метафоричні асоціативні карти (МАК) як інструмент в роботі практичного психолога / Ю. В. Кобикова // Актуальні напрями практичної психології і

психотерапії : зб. матеріалів VI Харків. наук.-практ. психол. конф. (м. Харків, 11 груд. 2015 р.) / Харків. нац. ун-т внутр. справ. – Харків, 2015. – С. 59–61.

2. Лосева В. К. Рассмотрим проблему... Диагностика переживаний детей и взрослых по их речи и рисункам / В. К. Лосева, А. И. Луньков. – М. : А.П.О., 1995. – 48 с.

3. Назаренко Е. Алгоритм обретения счастья. Психологический портал тренингового центра «1000 идей» [Электронный ресурс] / Е. Назаренко. – Режим доступа: <http://live-and-learn.ru/catalog/article/algorithm-obreteniya-schastyia/>.

Одержано 19.02.2016

У статті розглянуто проблему конструктивного клієнтського запиту в практиці психолога-консультанта, перелічені види конструктивних і неконструктивних клієнтських запитів, наведені етапи формування конструктивного клієнтського запиту за допомогою метафоричних асоціативних карт.

Ключові слова: конструктивний клієнтський запит, види клієнтських запитів, етапи формування конструктивного клієнтського запиту, метафоричні асоціативні карти

The article focuses on the problem of constructive client's request. The author considers the kinds of nonconstructive and constructive client's requests, stages of formation constructive client's request using metaphorical associative cards.

Keywords: constructive client request, types of client requests, the stages of forming a client request, the metaphorical association cards.



УДК 159.9

Марат Амирович КУЗНЕЦОВ,

доктор психологических наук, профессор,
профессор кафедры практической психологии

Харьковского национального педагогического университета имени Г. С. Сковороды;

Лилия Николаевна ЗОТОВА,

старший преподаватель кафедры прикладной психологии

Харьковского национального университета имени В. Н. Каразина

ЗДОРОВЬЕ В СИСТЕМЕ ПОНЯТИЙ СОВРЕМЕННОЙ ПСИХОЛОГИЧЕСКОЙ НАУКИ

Авторы исходят из того, что здоровье – это многомерный феномен, имеющий разнородную структуру. Он отражает фундаментальные аспекты человеческого бытия и включает в себя качественно различные компоненты. Рассмотрено множество понятий, которые в настоящее время используются для раскрытия сущности психологического здоровья и его механизмов.

Ключевые слова: здоровье, психологическое здоровье, выживание, устойчивость личности, гармония, субъективное благополучие, забота о себе, психологические защиты, стратегии и стили совладания со стрессом, адаптационный и личностный потенциал, ресурсы, восприятие социальной поддержки, атрибутивный стиль, саногенные аспекты Я, личностные качества, внутренняя картина здоровья.

Постановка проблемы. Здоровье это состояние оптимальной жизнедеятельности субъекта, полнота проявления его жизненных сил, ощущения жизни, всесторонность и долговременность социальной активности и гармоничность развития личности. Полисистемность здоровья, его многоуровневость, многокачественность и одновременная включенность во множество разноплановых причинно-следственных связей обусловили многообразие объяснительных понятий, которыми оперируют исследователи, стремясь раскрыть психологические механизмы обретения и поддержания здоровья.

Цель нашей работы – рассмотреть и осуществить сопоставительный анализ объяснительных возможностей различных категорий, выработанных в психологии и предназначенных для интерпретации феномена здоровья человека.

Сущность здоровья может быть раскрыта через понятие **выживания**. Д. В. Колесов и Д. Д. Колесов подчёркивают, что здоровье – это всегда некий образ – совокупность черт и признаков, проявлений особого состояния организма и психики индивида. Эти признаки устойчивы; они обеспечивают высокую вероятность продолжения жизни в максимально широком диапазоне меняющихся условий окружающего мира. Здоровье отражает качество процессов жизнедеятельности, обобщенную меру жизнеспособности индивида. Эта мера «...раскрывается через диапазон условий, в котором жизнь продолжается с неизменной надежностью» [9, с. 548]. Д.В. Колесов, операционализируя понятие жизнеспособности, выделяет «процессы здоровья», к которым относит самоподдержание (при ведущей роли саморегуляции) и самосохранение (упреждающее, защитное и восстановительное).

Психическое здоровье укрепляется и поддерживается с помощью механизмов обеспечения **устойчивости** личности. Устойчивость противопоставит психической дезинтеграции и личностным расстройством. Она создает основу внутренней гармонии и работоспособности, обеспечивает соразмерность постоянных тенденций (ценностей, жизненных целей и принципов, доминирующих мотивов, стиля и способов реагирования в типичных ситуациях) и динамических проявлений (приспособление к меняющимся внешним и внутренним условиям, возрастное развитие) личностной системы [10].

Гармония личности – еще одно понятие, раскрывающее психологические механизмы обеспечения и поддержания здоровья. Многие расстройства психики начинаются с дисгармонии личности. Гармония представляет собой правильное соотношение между основными сторонами бытия личности: (1) *пространственной* (соотнесенность внешнего и внутреннего пространства личности, их связанность, соответствие по объему), (2) *временной* (соотнесенность внешнего, событийного времени и времени внутреннего), и (3) *энергетической* (соотнесенность потенциальной и реализуемой энергий, соответствие энергетических и информационных ресурсов личности, их соразмерность).

Позитивное определение здоровья во многом опирается на понятие **субъективного благополучия**. Состояние благополучия – это субъективно оцениваемое здоровье, т.е. то, что присутствует в психике человека, в его взаимоотношениях с другими людьми и взаимосвязях с внешним миром. Благополучие (так же, как и здоровье) – уровневое (градуальное) явление. Поэтому для определения здоровья ВОЗ избрала именно понятие благополучия. К. Рифф выделила шесть компонентов психологического благополучия: жизненную цель, позитивные отношения с другими людьми, личностный рост, управление окружением, самопринятие и автономию [24].

Преимущественный акцент не на состоянии, а на активных действиях, ведущих к обретению и укреплению здоровья выводит на категорию **заботы о себе**. Впервые о необходимости заботиться о себе, по свидетельству М. Фуко, заговорил Платон [13]. Забота о себе – это общее отношение к себе и к миру, приближение к «желаемому Я», опирающееся на самопознание и самопонимание. Эти разумное, трезвое, деятельное отношение к себе, предполагающее внимательное чуткое присутствие. Это также совокупность навыков (медитации, запоминания, контроля над своим сознанием воображением), облегчающих совершение правильных с этической точки зрения выборов [5]. Забота о себе позволяет находить оптимальный вариант решения жизненных задач и дилемм, выбирать рост. Она не сводится к самосовершенствованию, так как не предполагает борьбу со своими слабостями. Однако при этом забота о себе, как и здоровье, направлено на улучшение функционирования.

Работая в русле позитивной психологии, М. Чиксентмихайи разработал представления об оптимальном (аутогелическом) переживании (*состоянии потока*), которое обладает определенными объяснительными возможностями для раскрытия сущности психологического здоровья человека [14]. Поточковые переживания возникают в моменты наивысшего напряжения человека в условиях его поглощенности деятельностью, при выполнении которой он выражает свою сущность и творческие способности. Поточковые переживания обладают мощным оздоравливающим потенциалом, так как приводят к усилению Я человека в направлении сложности.

Понимание здоровья в интерактивном аспекте (как фактора эффективного взаимодействия человека с жизненными трудностями и стрессами) существенно углубилось при разработке проблематики *психологических защит*. В некоторых концепциях психологического и душевного здоровья это понятие стало ключевым. Так, например, эго-ориентированный исследователь Дж. Вейллант стремился раскрыть сущность психического здоровья именно через понятие психологической защиты [26]. При этом в отличие от ортодоксальных психоаналитиков, которые трактовали защиты в качестве скрытых механизмов, Дж. Вейллант подчеркивал их объективность, реальность и наблюдаемость в повседневном поведении людей.

Защитные механизмы эго организованы в иерархию и распределены по уровням. Первый, – *психотический*, уровень представлен 1) иллюзорной проекцией, 2) отрицанием внешней реальности и 3) искажением реальности. *Инфантильные* механизмы второго уровня – это 4) проекция чувств, 5) шизоидное фантазирование, 6) ипохондрия, 7) пассивно-агрессивное поведение и 8) компульсивное поведение. На третьем уровне находятся *невротические* механизмы 9) интеллектуализации, 10) репрессии, 11) переноса чувств, 12) наигранного поведения, 13) невротического отрицания (разотождествления). Наконец, уровень *зрелых* механизмов представлен 14) альтруизмом, 15) юмором, 16) подавлением импульсов, 17) антиципацией худшего и 18) сублимацией.

По тому, какие механизмы человек использует, он будет у окружающих оставлять впечатление «психически больного», или «здорового». Главный признак психического здоровья – наличие позитивных (т.е. ведущих к более эффективной адаптации) изменений в жизни человека.

Большинство исследователей, однако, раскрывая сущность здоровья, дают более высокую оценку не психологическим защитами, а *совладающему поведению (копингам)*. Н. Хаан [17] и Т. Кроубер [20] подчеркивают, что укрепление психического здоровья обусловлено выбором незащитных форм и способов разрешения жизненных проблем и трудностей. Использование психологических защит, наоборот, невротично, ведет к усилению внутреннего конфликта, напряжения и стресса. При функционировании в модальности совладания человек представляет собой «открытую систему», способную к саморазвитию на основе самопознания, самоактуализации, постоянного расширения личного опыта и поиска новой информации. Именно такое функционирование эго наиболее благоприятно для преодоления стрессов, напряжения и других факторов, угрожающих здоровью человека.

Психическое здоровье, способность его поддерживать, утрата этой способности непосредственно связаны с закономерностями процесса когнитивного оценивания стрессоров. В концепции Р. Лазаруса к здоровью реализуется процессно-ориентированный подход, а само оно понимается как «правильное», «эффективное» взаимодействие личности со средой. В исследованиях, выполненных в парадигме Р. Лазаруса, было показано, что эмоционально-ориентированный копинг, а также совладание по типу избегания вызывают депрессию. Активный копинг, направленный на решение проблемы, наоборот, уменьшает влияние негативных жизненных событий (как острых, так и хронических) [21].

Р. Шварцер для раскрытия сущности здорового поведения пользуется понятием проактивного совладания, т.е. вида копинга, при котором индивид стремится пополнять свои ресурсы с целью преодоления сложных ситуаций и жизненных вызовов. При проактивном совладании индивид воспринимает жизненные события не негативно (как угрозы утраты чего-либо), а позитивно (как вызовы, способствующие личностному росту). Поэтому он занят не столько взвешиванием рисков (risk management), сколько управлением целями (goal management), конструированием способов улучшения собственной жизни, приобретением дополнительных жизненных ресурсов, на основе которых его функционирование становится более качественным, здоровым [25].

Важной особенностью здоровой личности является ее значительный **адаптационный потенциал**. Перечень психологических характеристик, входящих, по мнению А. Г. Маклакова, в структуру адаптационного потенциала личности (нервно-психическая устойчивость, самооценка, ощущение социальной поддержки, уровень конфликтности личности, опыт социального общения) во многом перекликается с признаками здоровой личности, выделяемыми многими авторами [12].

Здоровая личность характеризуется значительным **личностным потенциалом**. По мнению Д. А. Леонтьева, личностный потенциал выражается в самодетерминации человека, его зрелости как личности [11]. Личностный потенциал тем выше, чем больше неблагоприятных заданных обстоятельств своей жизни может человек преодолеть; это – мера усилий по работе над собой, на которые способна личность. В. А. Ананьев пишет непосредственно о потенциале здоровья и его разновидностях (потенциал ума – способность к познанию; потенциал воли – умение ставить и достигать цели в жизни адекватными способами; потенциал чувств – эмоциональная компетентность; потенциал тела – осознание телесности, понимание «языка тела»; социальный потенциал – социальная компетентность; креативный потенциал – способность к творчеству и духовный потенциал – способность воплощать в жизнь высшие ценности) [1].

Ресурсный подход к сущности здоровья оказался близким по смыслу к подходу, оперирующему понятием потенциала (адаптационного, личностного и др.). Быть здоровым – это означает обладать ресурсами, которые расширяют поле деятельности личности, делают более достижимыми значимые цели в жизни, повышают ценность человека в глазах окружающих и в его собственном мнении о самом себе, делают его более сильным, значительным и продуктивным.

П. Балтес с коллегами разработал ресурсную модель «селективной оптимизации с компенсацией» (*SOC – selective optimization with compensation*), предназначенную для объяснения успешного старения [2]. Несмотря на то, что старение и болезнь отождествлять нельзя, оба эти явления близки по сути, так как связаны с потерей ценных качеств индивидуальности и постепенным накоплением биологических, социальных и психологических ограничений в развитии личности. П. Б. Балтес выделил три фактора, которые обеспечивают здоровое функционирование личности вопреки этим ограничениям. Это: 1) *выбор* (человек выбирает те цели, которые достижимы вопреки налагаемым на него природным, социальным и психологическим ограничениям), 2) *оптимизация* (оптимальное распределение личных и социальных ресурсов, при котором человек сосредоточивается на чем-то одном, отвлекаясь от других проблем и занятий), и 3) *компенсация* (разработка и использование стратегий восполнения утраченных с возрастом и / или из-за болезни ресурсов). В соответствии с моделью SOC успешное старение, а также здоровье можно понимать как искусное уравновешивание человеком факторов выбора, оптимизации и компенсации.

А. Антоновский, автор так называемой салютогенной теории, – развивал особый вариант ресурсного подхода к здоровью [15]. По его мнению, болезнь и здоровье

образуют крайние точки континуума, включающего множество переходных (промежуточных между полюсами) состояний человека. Приближение к полюсу «здоровья» обусловлено становлением особого чувства – «когеренции». Чувство когеренции – это системная, всеобъемлющая ориентация индивида в себе и в мире, основанная на твердой уверенности в том, что: 1) внешние и внутренние сигналы прогнозируемы, структурированы и ясны; за счет этого ситуация, в которой индивид находится, понятна для него (comprehensibility); 2) ресурсы для реализации требований, о которых сообщают эти сигналы, доступны; ходом событий можно управлять, а способности, необходимые для преодоления стресса имеются (manageability); 3) ситуация значима и осмысленна; она заслуживает «инвестиций», а требования, содержащиеся в ней таковы, что во взаимодействие с ними можно и нужно включаться (meaningfulness). Благодаря чувству когеренции субъект положительно оценивает возможности разрешения проблемной жизненной ситуации. Он разрабатывает эффективные стратегии преодоления, рационально использует свои ресурсы и тем самым поддерживает свое здоровье.

По С. Гобфоллу [18], утрата здоровья является следствием стресса, который возникает не столько из-за неудачного когнитивного оценивания, сколько из-за неправильного распределения ресурсов и неудачных попыток индивида их сберечь. Здоровый человек характеризуется, по С. Гобфоллу, склонностью инвестировать ресурсы в различные материальные и духовные «проекты» – предметы, здоровьесберегающие технологии, способности, умения, личные качества и т. п.

Поиск механизмов поддержания психологического здоровья в контексте понятия «среда» показал важность категории *социальной поддержки*. Социальная поддержка полезна для здоровья, так как она смягчает действие стрессоров. Выделение «социальной поддержки» в особую область исследований произошло в 70-е годы прошлого века благодаря исследованиям С. Кобба и С. Кассела [16; 19], изучавших психологические особенности преодоления последствий увольнения у рабочих и служащих закрывающихся предприятий. Этими авторами была предложена одна из первых классификаций источников социальной поддержки и высказано предположение о ее буферной роли в противостоянии стрессу и повышении сопротивляемости болезням.

Одним из существенных механизмов обеспечения психологического здоровья является оптимистический *атрибутивный стиль*. Пессимистический стиль объяснения – фактор риска для здоровья, особенно у людей преклонного возраста. При доминировании пессимистического стиля атрибуции продолжительность жизни ниже. К. Петерсон и М. Селигман обнаружили связь между склонностью студентов давать плохим событиям глобальные и стабильные объяснения и подверженностью заболеваниям инфекционного и простудного характера [23].

Понимание психологического здоровья в *контексте понятия «Я»* приводит к выделению относительно самостоятельных «вкладов» в здоровье пяти психических аспектов Я [7]. Здоровый человек, создавая *образы личных качеств и атрибутов*, видит разницу между воображаемым и реальным. *Самооценки* такого человека точны и реалистичны, так как он тонко осознает различия между реальным и идеальным Я. У него сформировано общее чувство самооценности, которое он не сводит к частным самооценкам, т.е. переживаниям ценности своих отдельных личностных атрибутов. Дифференцированное представление о *самоэффективности* у психически здорового человека основано на хорошем осознании им связи между своими действиями и их результатами во внешней среде и внутреннем мире. Психическое здоровье поддерживается *метакогнитивными* знаниями (знаниями о своих собственных когнитивных и регулятивных процессах). Психическое здоровье обусловлено также применением реалистичных и обоснованных *стандартов* для оценки собственного

поведения. Благодаря этим личностным качествам человек становится творцом собственной жизни, иницирующим началом своих взаимодействий с миром; он сам создает условия для своего развития и преодоления болезненных личностных деформаций.

Особым продуктом субъективной оценки здоровья, ее отражением является **внутренняя картина здоровья (ВКЗ)** – личностное, представленное в сознании образование, которое содержит представления человека о собственном здоровье, отношении индивида к нему, осознание ценности здоровья и стремление к его усовершенствованию, что проявляется в индивидуальном стиле поведения. Само появление понятия ВКЗ обусловлено переходом с патоцентрической на саноцентрическую глобальную медицинскую парадигму. ВКЗ по В.Е. Кагану – особое «для-себя-знание» о здоровье, целостное представление, «семиотическое пространство», связанное с эмоциями [6]. Субъективная оценка своего здоровья выступает в качестве предиктора специфики протекания и исхода ряда соматических и психических заболеваний, влияет на поведение больного в процессе лечения, степень его согласия с режимом лечения. В. А. Аняньев подчеркивал, что ВКЗ возникает вследствие самоосознания и самопознания человеком самого себя в условиях здоровья [1].

В успешном противостоянии личности стрессовым ситуациям в поддержании здоровья ключевую роль играет такая личностная переменная как **жизнестойкость**. Она характеризует степень сформированности способности личности выдерживать ситуацию острого или хронического стресса, сохранять внутреннюю сбалансированность, не снижая при этом успешности деятельности [22]. Жизнестойкость представляет собой систему сформировавшихся у человека убеждений о самом себе, об окружающем мире и взаимоотношениях с ним. Система убеждений образует особый профиль стойкой личности, который включает в себя три компонента: 1) преданность (вовлеченность), 2) контроль, и 3) вызов (принятие риска, готовность рисковать).

Мы изучали особенности проявления жизнестойкости личности во внутренней картине здоровья студентов. Жизнестойкость рассматривается нами как системный фактор, модератор воздействий на субъективный образ здоровья разнообразных переменных – черт личности, невротических наклонностей, атрибутивных стилей и стилей совладания со стрессами, способности к восприятию социальной поддержки, чувствительности к хроническим стрессорам (прессингам) у студентов в условиях учебной деятельности в вузе [3; 4; 8].

Проверялось предположение, что, уровень жизнестойкости студентов связан с особенностями внутренней картины здоровья, с самооценками здоровья в психологической, социальной, физической, духовной сферах, в сфере независимости и восприятия внешней среды как здоровой. Было эмпирически доказано, что представления студентов о своем здоровье структурируются особенностями и чертами личности, профилями чрезмерно акцентированных мотивационных тенденций (невротическими наклонностями), стратегиями и стилями совладающего поведения, особенностями атрибутивного стиля, ассортиментом воспринимаемых источников социальной поддержки и специфической чувствительностью к хронически действующим прессингам (стресс-факторам учебной деятельности в вузе). При этом жизнестойкость в целом и отдельные ее параметры (включенность, контроль, принятие риска) выполняют функцию модератора воздействия этих факторов на внутреннюю картину здоровья у студентов.

Выводы. Анализ основных объяснительных категорий показывает, что здоровье – это многомерный феномен, имеющий геротогенную структуру, отражающий фундаментальные аспекты человеческого бытия и включающий в себя качественно различные компоненты. Попытки позитивного определения психологического здоровья концентрируют внимание исследователей не столько на недугах и

внутренних конфликтах, сколько на способности человека сохранять душевное благополучие и хорошее самочувствие благодаря активизации культурных, социальных и внутриличностных механизмов поддержания здоровья.

Список использованных источников

1. Ананьев В. А. Психология здоровья. Книга 1. Концептуальные основы психологии здоровья / В. А. Ананьев. – СПб. : Речь, 2006. – 384 с.
2. Балтес Б. П. Всевозрастной подход в психологии развития: исследование динамики подъемов и спадов на протяжении жизни / П. Б. Балтес // Психологический журнал. – 1994. – Т. 15, № 1. – С. 60–80.
3. Зотова Л. М. Профиль невротических наклонностей как личностный фактор, определяющий внутреннюю картину здоровья студентов / Л. М. Зотова // Вісник Харківського національного педагогічного університету імені Г. С. Сковороди. Серія «Психологія». – 2012. – Вип. 44, ч. 1. – С. 79–92.
4. Зотова Л. М. Самооценки здоровья у студентов, использующих разные источники социальной поддержки / Л. М. Зотова // Вісник Харківського національного педагогічного університету імені Г. С. Сковороди. Серія «Психологія». – 2013. – Вип. 46, ч. 2. – С. 99–116.
5. Иванченко Г. В. Забота о себе: история и современность / Г. В. Иванченко. – М. : Смысл, 2009. – 304 с.
6. Каган В. Е. Внутренняя картина здоровья – термин или концепция? / В. Е. Каган // Вопросы психологии. – 1993. – № 1. – С. 86–88.
7. Капрара Дж. Психология личности / Дж. Капрара, Д. Сервон. – СПб. : Питер, 2003. – 640 с.
8. Кузнецов М. А. Взаимосвязи показателей жизнестойкости и самооенок здоровья в разных сферах у студентов / М. А. Кузнецов, Л. Н. Зотова // Наука і освіта. Педагогіка і психологія. – Темат. спецвип. : Актуальні проблеми рекреаційної психології дитинства. – №10 / CVXI, грудень, 2012. – С. 133–138.
9. Колесов Д. В. Состояния человека (семантика, психология, медицина) : учеб. пособ. / Д. В. Колесов, Д. Д. Колесов. – М. : Изд-во Моск. психол.-социал. ин-та, 2008. – 704 с. – (Бака психолога).
10. Куликов Л. В. Психогигиена личности. Вопросы психологической устойчивости и психопрофилактики : учеб. пособие / Л. В. Куликов. – СПб. : Питер, 2004. – 464 с.
11. Леонтьев Д. А. Личностное в личности: личностный потенциал как основа самодетерминации // Ученые записки кафедры общей психологии МГУ им. М. В. Ломоносова. – Вип. 1 / под ред. Б. С. Братуся, Д. А. Леонтьева. – М. : Смысл, 2002. – С. 56–65.
12. Маклаков А. Г. Личностный адаптационный потенциал: его мобилизация и прогнозирование в экстремальных условиях / А. Г. Маклаков // Психологический журнал. – 2001. – Т. 22, № 1. – С. 16–24.
13. Фуко М. Герменевтика субъекта (выдержки из лекций в Коллеж де Франс 1981–1982 гг.) ; пер. с англ., нем., франц. // Социо-Логос, Вип. 1 / под ред. В. В. Винокурова, А. Ф. Филиппова. – М. : Прогресс, 1991. – 480 с.
14. Чиксентмихайи М. Поток. Психология оптимального переживания / М. Чиксентмихайи ; пер. с англ. – М. : Смысл ; Альпина-нон-фикшн, 2011. – 461 с.
15. Antonovsky A. Personality and health: Testing the sense of coherence model / A. Antonovsky. – N. Y. : John Wiley & Sons, 1990. – 562 p.
16. Cobb S. Termination: The consequences of job loss / Cobb S., Kasl S.V. – Cincinnati : NIOSH, 1977.
17. Haan N. A tripartite model of ego functioning, values and clinical and research applications / N. Haan / Journal of Nervous and Mental Disease. – 1969. – No. 148. – Pp. 14–30.
18. Hobfoll S. E. The Influence of Culture, Community, and the Nested- Self in the Stress Process: Advancing Conservation of Resources Theory / S. E. Hobfoll // Applied Psychology: An International Review. – 2001. – № 50 (3). – Pp. 337–421.
19. Kasl S. V. Some mental health consequences of plant closing and job loss / S. V. Kasl, S. Cobb // Mental Health and the economy / eds. L. A. Ferman & J. P. Gordus. – Kalamazoo : W. E. Upjohn Institute, 1979. – Pp. 255–299.

20. Kroeber T. C. The coping functions of the ego mechanisms / T. C. Kroeber // The study of lives / R. White (ed). – N. Y. : Atherton, 1963. – Pp. 178–189.
21. Lazarus R. Stress, Appraisal, and Coping / R. Lazarus, S. Folkman. – N. Y. : Springer, 1984. – 456 p.
22. Maddi S. R. Hardiness Training at Illinois Bell Telephone / S. R. Maddi // Health promotion evaluation / J. R. Opatz (ed.). – Stevens Point (WI) : National Wellness Institute, 1987. – Pp. 101–115.
23. Peterson C. Explanatory style and illness / Peterson C., Seligman M.E.P. // Journal of Personality. – 1987. – Vol. 55. – P. 2.
24. Ryff C. The structure of psychological well-being revisited / C. Ryff, C. Keyes // Journal of Personality and Social Psychology. – 1995. – Vol. 69. – Pp. 719–27.
25. Schwarzer R. Self-efficacy in the adoption and maintenance of health behaviors: Theoretical approaches and a new model / R. Schwarzer // Self-efficacy: Thought control of action / R. Schwarzer. – Washington, DC : Hemisphere, 1992. – Pp. 217–242.
26. Vaillant G. E. Adaptation to life / Vaillant G. E. – Boston : Little, Brown, 1977. – 396 p.
Одержано 26.02.2016

Погляди авторів ґрунтуються на положенні про те, що здоров'я – це багатомірний феномен, який має різномірну структуру. Він відбиває фундаментальні аспекти людського буття й містить у собі якісно різні компоненти. Розглянуті поняття, які використовуються для розкриття сутності психологічного здоров'я та його механізмів.

Ключові слова: здоров'я, психологічне здоров'я, виживання, стійкість особистості, гармонія, суб'єктивне благополуччя, турбота про себе, психологічні захисти, стратегії та стилі опанування зі стресом, адаптаційний і особистісний потенціал, ресурси, сприйняття соціальної підтримки, атрибутивний стиль, саногенні аспекти Я, особистісні якості, внутрішня картина здоров'я.

The authors proceed from the fact that health – is a multi-dimensional phenomenon with heterogeneous-structure. It reflects the fundamental aspects of human existence and includes a qualitatively different components. Considered the set of concepts that were currently used for the disclosure of mental health and its mechanisms.

Keywords: health, psychological health, survival, stability of personality, harmony, subjective well-being, self-care, psychological defenses, strategies and styles of coping, adaptive and personal potential, the resources, the perception of social support, attributive style, sanogen aspects of Self, features of personality, internal picture of health.



УДК 159.9:316.37

Olena S. LUKIANOVA,

student of Kharkiv National University of Internal Affairs

PSYCHOLOGICAL CORRELATES OF ENVY: GENDER ASPECT

We find significant correlation with specific characteristics of the spectrum, such as perfectionism, responsibility and psychological mindedness in our study of psychological correlates of envy in gender aspect. The results of the study indicate that psychological determinants of envy have certain gender differences.

Keywords: envy, envy-antipathy, envy-dejection, gender, perfectionism, psychological mindedness, responsibility.

The rapid increase of works which are related to the phenomenon of envy only emphasize the complexity of this interdisciplinary and multi-level phenomenon. There is a sufficient number of definitions of the phenomenon of envy which mainly focuses on the destructive aspect of the phenomenon.

Envy is defined as a manifestation of achievement motivation, in which someone's real or perceived advantages in the acquisition of social benefits – wealth, success, status, personal characteristics, etc. are perceived by the subject as a threat to the value of «Self» and are accompanied by affective experiences and actions [1].

According to Muzdybaev K., envy can manifest itself in such low forms as slander and gossip, unfounded criticism and aggression. However, it is skillfully masked. It is often hidden, expressed not directly but indirectly. The envious person can artificially shift the scope of comparison, shift the focus of assessments of the main topics to the minor, insignificant, distort opponent's successes in order to humiliate him [2].

According to the Cutter P., envy is often so prolonged and intense, and its impact on the individual is so mesmerizing that one is tempted to compare with the passion of envy, of course, hasn't general with love, but related with destructive passions, such as hatred [3].

Beskova T.V. writes about destructive aspect of the phenomenon. The author suggests that envy can be defined as recognition of excellence, success and higher well-being of another person, accompanied by a sense of frustration, anger and resentment, and sometimes hostility to a person, who is superior in the subject of envy in the relevant fields, and is manifested in the desire to directly or indirectly deprive him of the benefits [4].

The issue of envy is studied by several authors. Beskova T.V. studied the psychological mechanisms of envy and its determinants [5]. Shamionov R.M. considered the relationship of subjective personality traits and tendency to envy [6]. Muzdybaev K. conducted research of personality, behavioral and cognitive correlates of envy and envious attitude to success and good luck [2]. Beskova T.V. and Shagivaleeva G.R. explore the gender-specific phenomenon of envy in their studies. Shagivaleeva R. et al. found that gender differences in envy are manifested in specific subject areas.

Thus, the subject of girl's envy is a visual appeal, that is not peculiar to the young men, and the young men have a negative attitude to people who have a higher social status [7].

Today, there is a limited number of techniques to study the phenomenon of envy [5; 7]. One of them is a Beskova's technique of studying personal enviousness. It consists of 2 scales: envy-antipathy and envy-dejection. The technique can detect the dominant state, emotions, and behaviors a subject of envy [8].

There are two approaches to how to denote the sex of the respondents: sex or gender. The first approach – is the belief that the concept of «sex» should be used in the many cases where the person studied representations of his-her sex. The second approach, supported by gender researchers, based on the fact that the respondent indicates his-her sex, he (she) actually manifests a particular aspect of his-her gender identity in the questionnaire. Following the gender researchers in this study we were followed the second approach and differentiation by gender samples, talking about gender, not sex differences [9].

The sample was composed of 62 students (30 young men and 32 young women) aged from 19 to 23 years.

Thus, the young women revealed generalized relationship with the three components of perfectionism (self-oriented perfectionism, other-oriented perfectionism and socially prescribed perfectionism) while the perfectionism of young men doesn't define tendency to envy.

We find that increasing of the harmonic characteristics of responsibility such as the cognitive meaningfulness and personal difficulties and disharmonic characteristics such as cognitive awareness, asthenic emotion, operational difficulties and aspirations of meaningful and semantic facilitate both types of envy (regarding young women). However, the rise of such harmonic characteristics of responsibility such as egocentric motivation and regulatory externality facilitate manifestation of envy-dejection. The instrumental- style desire (disharmonic characteristic of responsibility) promotes both types of envy (regarding young men). The egocentric motivation (disharmonic characteristic of responsibility) facilitates of

manifestation of envy- antipathy. The regulatory externality (disharmonic characteristic of responsibility) facilitates of manifestation of envy-dejection. The regulatory internality (harmonic characteristic of responsibility) inhibits of both manifestations of envy.

Regarding the psychological mindedness, we find that young women have both types of envy. These types manifest themselves more easily if they provides by an increase in interest in the field of experience. Also, we find that young men have the following : the benefits of discussion of experiences contributes inhibit of manifestation of envy – antipathy.

Our study underlines of the diversity of this phenomenon and focuses on a limited number of methodological tools for the diagnosis of various manifestations of envy and methods of correction such as correction envy destructive influence on personality as a whole.

References

1. Головин С. Ю. Словарь практического психолога / С. Ю. Головин. – М. : АСТ, 1998. – 618 с.
2. Муздыбаев К. Завистливость личности / К. Муздыбаев // Психологический журнал. – 2002. – № 6. – С. 38–50.
3. Куттер П. Любовь, ненависть, зависть, ревность. Психоанализ страстей / П. Куттер. – СПб. : Б.С.К., 1998. – 120 с.
4. Бескова Т. В. Социальная психология зависти / Т. В. Бескова. – Саратов : Наука, 2010. – 192 с/
5. Бескова Т. В. Внутренние детерминанты зависти: гендерный аспект / Т. В. Бескова // Анянвские чтения-2011. Социальная психология и жизнь : материалы науч. конф. – СПб. : Изд-во С.-Петерб. ун-та. – 2011. – С. 237–239.
6. Шамионов Р. М. Взаимосвязь «субъектных» свойств личности и склонности к зависти / Р. М. Шамионов // Известия Саратовского университета. Серия «Философия. Психология. Педагогика». – 2010. – Вып. 4. – С. 93–98.
7. Шагивалеева Г. Р. Изучение гендерного аспекта в проявлении зависти / Г. Р. Шагивалеева, Ф. Г. Мухлислова, А. С. Якупова // Современные наукоемкие технологии. – 2013. – №7. – С. 223.
8. Бескова Т. В. Методика исследования завистливости личности / Т. В. Бескова // Вопросы психологии. – 2012. – № 2. – С. 127–141.
9. Ожигова Л. Н. Смысловые механизмы гендерной и профессиональной реализации личности в политэтической бред: монография / Л. Н.Ожигова. – Краснодар : Кубан. гос. ун-т, 2009. – 192 с.

Одержано 19.02.2016

У дослідженні психологічних корелятивів заздрості в гендерному аспекті були виявлені значущі взаємозв'язки з певним спектром характеристик, таких як перфекціонізм, відповідальність і психологічна розумність. Результати проведеного дослідження свідчать про те, що психологічні детермінанти заздрості мають певні гендерні відмінності.

Ключові слова: *відповідальність, гендер, заздрість, заздрість-неприятнь, заздрість-смуток, перфекціонізм, психологічна розумність.*

В исследовании психологических коррелятивов зависти в гендерном аспекте были обнаружены значимые взаимосвязи с определенным спектром характеристик, таких как перфекционизм, ответственность и психологическая разумность. Результаты проведенного исследования свидетельствуют о том, что психологические детерминанты зависти имеют определенные гендерные различия.

Ключевые слова: *гендер, зависть, зависть-неприятнь, зависть-уныние, ответственность, перфекционизм, психологическая разумность.*



УДК 159.94

Олена Михайлівна ПАВЛИК,

кандидат психологічних наук, доцент,

доцент кафедри педагогіки та психології

Харківської державної академії фізичної культури

ОСОБЛИВОСТІ ЗАСТОСУВАННЯ ТЕСТУ ЛЮШЕРА ДЛЯ ВИЯВЛЕННЯ СТАВЛЕННЯ СПОРТСМЕНІВ ДО ШОРТ-ТРЕКУ

У статті аналізуються особливості застосування восьмикольорового тесту Люшера для виявлення ставлення спортсменів зі шорт-треку до значущих для них понять, що пов'язані з їх спортивною діяльністю.

Ключові слова: шорт-трек, тест Люшера, емоційний компонент ставлення, значущі поняття.

У кожної людини є свої різноманітні суб'єктивні ставлення до будь-яких духовних, матеріальних, соціальних та інших цінностей. «Саме те, що є особливо значимим, – писав С. Л. Рубінштейн, – виступає у кінцевому рахунку в якості мотивів і цілей його діяльності і визначає справжній стрижень особистості» [1, с. 260].

Для вивчення емоційного компоненту ставлення юних спортсменів до самих себе, до обраного виду спорту нами використовувався **колірний тест ставлення** (КТС) Є. Ф. Бажина та О. М. Еткінда, що відображає як свідомий так і несвідомий рівень цих ставлень, минаючи при цьому захисні механізми вербальної системи свідомості [2]. У методиці використовувався набір кольорних стимулів з восьмикольорового тесту М. Люшера [3]. Для визначення ставлення досліджуваних до значущих для них понять нами був складений список із семи понять, що певним чином характеризують особливості спортивної діяльності досліджуваних, а саме: «Я», тренер, змагання, поразка, перемога, тренування та, взагалі, шорт-трек. Досліджуваному пропонувалося підібрати до кожного з цих понять один із восьми кольорів, причому кольори можуть повторюватися. Після завершення асоціативної процедури кольори ранжируються випробуванним у порядку переваги, починаючи із самого «привабливого» й закінчуючи «самим неприємним». Інтерпретація результатів базується на процедурі зіставлення кольорів, що асоціюються з певними поняттями, з їх місцем (рангом) у розкладці цих кольорів по перевазі.

Отримані данні свідчать [4], що більшість юних спортсменів найбільш позитивно ставляться до свого «Я» (I ранг) та асоціюють себе з красним (31,25 %) та жовтим (31,25 %) кольорами. Це вказує на їх активність, прагнення до успіху, до перемоги, а також на їх надію щастя.

На другому місці за привабливістю йде ставлення до своєї перемоги у змаганнях зі шорт-треку (II ранг). Більшість спортсменів (31,25 %) обрали жовтий колір, з яким у них асоціюється перемога на змаганнях. Це вказує на їх надію на перемогу, хоча і при відсутності послідовності та планованості дій, а також на очікування великого щастя спрямованого в майбутнє.

На третьому місці по перевазі у спортсменів йде поняття «змагання» зі шорт-треку. 31,25% досліджуваних обрали зелений колір до цього поняття. Це вказує на завзятість, цілеспрямованість цих спортсменів. Обрання зеленого кольору виявляє скрупульозну точність, критичний аналіз, логічну послідовність цих спортсменів стосовно свого відношення до змагання зі шорт-треку.

Відношення до тренувального процесу займає четверте місце і має зелено-жовте забарвлення (по 25 %). Тобто, тренувальний процес розглядається як варіант для самоствердження та прагнення досягти чогось нового, а також на очікування великого щастя у майбутньому.

На п'яте місце по перевазі більшість юних спортсменів поставили своє відношення до тренерів, яких асоціюють з жовтим (25 %), зеленим (19 %) та сірим (19 %) кольорами. Тобто, ставлення до тренерів у досліджуваних спортсменів не дуже позитивне, бо займає п'яте місце із семи запропонованих понять, а сірий колір вказує на бажання відгородитися від зобов'язань, від зовнішнього впливу.

Передостанній шостий ранг за перевагою займає ставлення спортсменів до самого обраного виду спорту, тобто шорт-треку та асоціюється у більшості досліджуваних зі сірим кольором (31,25 %). Найбільш негативно юні спортсмени ставляться до своїх поразок у змаганнях зі шорт-треку (VII ранг) та асоціюють їх із чорним кольором (50%).

Як бачимо, застосування методики Люшера при дослідженні особливостей спортивної діяльності вказує на його перевагу перед багатьма іншими особистісними тестами в тому, що він позбавлений культурно-етнічних основ і не провокує (на відміну від більшості інших, особливо вербальних тестів) реакцій захисного характеру. Методика виявляє не тільки свідоме, суб'єктивне ставлення досліджуваних спортсменів до кольорних еталонів, але в основному їх неусвідомлені реакції, що дозволяє вважати метод глибинним, проєктивним. Методика підкуповує як лаконічністю і простотою в пред'явленні, так і в інтерпретації, здатністю виявляти найбільш безпосередні, невідкладні свідомі прояви індивідуально-особистісних властивостей [4].

Список використаних джерел

1. Рубинштейн С. Л. Проблемы общей психологии / С. Л. Рубинштейн. – М. : Педагогика, 1973. – 424 с.
2. Бажин Е. Ф. Цветовой тест отношений : метод. рек. / Бажин Е. Ф., Эткин А. М. – Л., 1985. – 19 с.
3. Павлик О. М. Субъективная оценка компонентов спортивной деятельности спортсменами шорт-трековцами / О. М. Павлик. – XII Міжнар. конф. «Фізична культура, спорт та здоров'я», ХДАФК 6–7 груд. 2012 р.
4. Собчик Л. Н. МЦВ – метод цветовых выборов. Модифицированный восьмицветовой тест Люшера : практ. руководство / Л. Н. Собчик. – СПб. : Речь, 2001. – 128 с.

Одержано 04.02.2016

В статье анализируются особенности применения восьмицветового теста Люшера для определения отношения спортсменов по шорт-треку к значимым для них понятиям, которые связаны с их спортивной деятельностью.

Ключевые слова: *шорт-трек, тест Люшера, эмоциональный компонент отношений, значимые понятия.*

The article analyzes the features of the application Luscher test to determine the relationship short-track athletes is important for them to concepts that are related to their sporting events.

Keywords: *skating, short track, Luscher test, the emotional component of the relationship, important concepts.*



УДК 159.9

Маргарита Анатоліївна ТКАЧЕНКО,

курсант факультету № 3 (підрозділів поліції превентивної діяльності)
Харківського національного університету внутрішніх справ;

Станіслав Олександрович ЛАРІОНОВ,

кандидат психологічних наук, доцент,

доцент кафедри психології та педагогіки факультету № 3 (підрозділів поліції превентивної діяльності) Харківського національного університету внутрішніх справ

ТЕОРЕТИЧНІ АСПЕКТИ ПРОБЛЕМИ ПСИХОЛОГІЧНОЇ ЯКОСТІ ЖИТТЯ ЛЮДИНИ

У тезах доповіді представлено результати теоретичного аналізу проблеми психологічної якості життя людини. Наведено підходи до розуміння психологічної якості життя. Показано її складові, критерії, та чинники розвитку.

Ключові слова: психологічна якість життя, стиль життя, спосіб життя.

Якість життя стала самостійним предметом досліджень у другій половині ХХ ст. і тлумачилась як більш широке по поняття відношенню до рівня життя. Було відмічено, що індивідуальна якість життя людини певною мірою співвідноситься з якістю життя суспільства в цілому, адже стандарти цієї якості спільні для усіх його членів.

Російський дослідник А. І. Субетто пропонує такі показники якості суспільного життя [1]:

1. Рівень життя (умови праці, рівень доходів, житлової забезпеченості, якості сфери обслуговування, забезпеченість продуктами харчування тощо).
2. Якість середовища (атмосфера, питна вода, шум тощо).
3. Якість охорони здоров'я та санітарної культури населення.
4. Демографічні показники якості населення (рівень смертності та народжуваності, індикатори «старіння» чи «омолодження» та ін.).
5. Якість системи освіти.

Видно, що цей перелік дещо неповний, наприклад, в ньому відсутні критерії захищеності людей, соціальних гарантій, суспільної моралі тощо.

А. Баранова і В. Хащенко приводять дещо інші складові суспільної якості життя [2]:

1. Зміст праці і дозвілля, комфорту у праці і відпочинку, якість харчування, одягу, житла, природного середовища.
2. Задоволеність потреб людей у знаннях, спілкуванні, творчості, трудовій і соціальній активності.
3. Наявність державних і суспільних гарантій вірності обраного людиною життєвого шляху.
4. Ступінь соціальної рівності, справедливості, демократії та ін.

Якщо суспільна якість життя видна у своїх об'єктивних проявах, то відносно індивідуальної якості життя людини, слід відмітити наявність близьких за змістом понять: щастя та задоволеність життям, які відображають її суб'єктивний критерій.

У психологічному тлумаченні якість життя – це розуміння людиною власного положення в житті в контексті культури і системи цінностей. В якості критеріїв оцінки якості життя І. В. Машенко пропонує такі: фізичні, психологічні, рівень незалежності, життя в суспільстві, оточення, духовність. Якість життя розглядається як суб'єктивна задоволеність, яка виражається або переживається людиною у фізичних, ментальних і соціальних ситуаціях навіть при наявності дефіцитів.

Г. М. Головіна та Т. М. Савченко притримуються подібної точки зору, вважаючи рівень життєдіяльності людини об'єктивним показником якості життя, а суб'єктивними – ступінь задоволеності його потреб і ціннісних структур різного рівня [3].

В. І. Кулайкін вказує на те, що поняття якості життя виходить за межі традиційного уявлення про матеріальне благополуччя, «життєвий рівень» і включає філософські, культурні та психологічні компоненти, які важко піддаються кількісному вимірюванню [4].

Г. М. Зараковський розуміє якість життя як узагальнену властивість відповідності усіх елементів і процесів життя потребам, цінностям, установкам і цілям людини, що проявляється у її переживаннях, оцінках, поведінці та станах.

В. А. Хашченко відмічає, що якість життя, в межах суб'єктивного підходу, відображається у суб'єктивних відчуттях, які формуються на основі життєвого досвіду людини, її емоційного стану, рівня інтелектуального розвитку і ін. Крім того, слід урахувувати специфіку переживання людиною задоволеності самим процесом життя та його окремими результатами.

Разом з А. В. Барановою, дослідниця узагальнила поняття якості життя і виділила низку її особливостей [2]:

1. Широта та багатоплановість поняття. Воно більш широке, ніж «рівень життя», виходить за межі суспільних наук і охоплює усі сфери життя суспільства.

2. Наявність об'єктивної і суб'єктивної сторони якості життя. Критерієм об'єктивної оцінки є наукові нормативи потреб і інтересів людей, по яким можна судити про міру їх задоволеності. Суб'єктивність полягає у тому, що потреби і інтереси людей індивідуальні, і ступінь їх задоволеності можуть оцінити лише самі суб'єкти. Вона не фіксується статистичними величинами і практично існує лише у свідомості людей, в їх оцінках.

3. Категорія якості життя невід'ємна від подібних (спосіб життя, рівень життя, благополуччя, тощо), але об'єднує деякі з них, включає їх в себе в якісному аспекті.

Поняття якості життя було операціоналізоване І. В. Мащенко. Вона розуміє якість життя як суму відношень задоволеності окремим аспектом життя до відповідного рівня психологічних домагань:

1. Оцінка задоволеності життям / оцінка вимог до життя.
2. Оцінка власної потреби людям / оцінка залежності від людей.
3. Оцінка своїх перспектив / оцінка рівня домагань.
4. Оцінка інтересу до життя / оцінка значимості своєї діяльності.
5. Оцінка свого здоров'я / оцінка ризику його погіршення.

Специфіка поняття якості життя полягає в тому, що воно включає в себе як об'єктивні, так і суб'єктивні критерії, що характеризують фізичний, психічний і соціальний добробут, сукупність яких становить здоров'я — інтегральний показник, який містить функціональні критерії, симптоми, пов'язані з якимсь захворюванням, психічний стан (депресія, збудження, тривога, соціальна активність тощо). Найважливішою особливістю сучасних підходів до вивчення якості життя є положення про те, що воно має дві сторони: об'єктивну, яка визначається нормативними та статистичними характеристиками, і суб'єктивну, яка пов'язана з тим, що потреби й інтереси конкретної людини індивідуальні і проявляються в його відчуттях і оцінках.

Список використаних джерел

1. Субетто А. И. Качество жизни: грани проблемы / А. И. Субетто. – СПб. : СПбГУ, 2004. – 169 с.
2. Баранова А. В. Социально-психологические факторы оценки качества жизни / А. В. Баранова, В. А. Хашченко // Ежегодник Российского психологического общества : материалы 3-го Всерос. съезда психологов. – Т. 1. – СПб. : СПбГУ, 2003. – С. 293–297.
3. Маклаков А. Г. Психология профессионального здоровья : учебник / А. Г. Маклаков, Г. С. Никифоров, В. И. Шостак. – СПб. : Речь, 2006. – 480 с.

4. Кулайкин В. И. Социально-психологические параметры качества жизни в различных социальных группах : автореф. дис. ... канд. психол. наук : 19.00.05. / Кулайкин Владимир Ильич. – Кострома, 2006. – 23 с.

Одержано 01.02.2016

В тезисах доклада представлены результаты теоретического анализа проблемы психологического качества жизни. Представлены подходы к пониманию психологического качества жизни. Показаны его составные части, критерии и условия развития.

Ключевые слова: психологическое качество жизни, стиль жизни, образ жизни.

The theses present the results of theoretical analysis of the psychological quality of life issue. There are showed approaches to understanding the psychological quality of life. Its component parts, the criteria and conditions of development are presented.

Keywords: psychological quality of life, lifestyle, way of life.



УДК 159.9

Алла Андріївна ШИЛІНА,

кандидат психологічних наук,

доцент кафедри соціології та психології факультету № 6 (права та масових комунікацій)
Харківського національного університету внутрішніх справ

ЧАСОВА ПЕРСПЕКТИВА В РОЗВИТКУ ОСОБИСТОСТІ

Розглядається проблема психологічного часу людини, відзначається, що такий часовий аспект, як часова перспектива може істотно впливати на розвиток особистості людини.

Ключові слова: психологічний час, часова перспектива, теперішнє, минуле, майбутнє.

Час є регулювальником усієї діяльності людини. Жодна діяльність не проходить без сприйняття часу. Тому важливо знати, що таке «час», як він сприймається людиною, від чого залежить його сприйняття. Це може допомогти людині в організації діяльності, раціонально використовувати час. Дослідження Д. Г. Елькіна показують, що між сприйняттям часу і діяльністю є прямий зв'язок: чим точніше сприйняття часу, тим успішніше діяльність [5].

Можна виділити три основні напрямки вивчення часу у вітчизняній психології: психофізіологічний, суб'єктивно-психологічний і особистісно-стратегічний.

У рамках психофізіологічних досліджень центральною визнається проблема адаптації людини до системи поточного часу, що є необхідною передумовою для успішної орієнтації в довкіллі.

У психофізіологічному напрямку час розглядали як об'єктивну форму буття, існуючу поза людиною, поза її свідомістю і діяльністю.

У суб'єктивно-психологічному напрямку розглядаються індивідуальні особливості сприйняття часу. У дослідженнях важливу роль починає грати така психічна функція, як пам'ять, а також уявлення про минуле, теперішнє і майбутнє. Немало робіт в області вивчення психологічного часу спрямовано на вирішення питання про те, що вважати «теперішнім», що «майбутнім», а що «минулим». К. Левін встановив взаємозв'язок між «теперішнім», «майбутнім» і «минулим», він підкреслював, що коли людина сприймає, переживає своє теперішнє положення, то воно неминуче пов'язане і з його минулим досвідом, і з його очікуваннями, бажаннями, уявленнями про майбутнє. Таке включення майбутнього і минулого життя в контекст теперішнього К. Левін назвав часовою перспективою. Ідеї К. Левіна, що

уперше поставив питання про існування одиниць психологічного часу різної спрямованості, послужили стимулом для подальшого дослідження суб'єктивного сприйняття часу [3].

У причинно-цільовій концепції, розробленою Є. І. Головахою і А. А. Кроніком описується, що психологічний час формується на підставі переживання людиною зв'язків детерміації між основними подіями її життя. Специфіка людського життя полягає в тому, що, разом з детермінацією минулого, має місце і детерміація майбутнього. Автори розглядають причинно-цільові зв'язки як одиниці аналізу психологічного часу особистості [1].

З накопичених психологічної наукою фактів виходить, що психіка людини існує в часі, що переживається і усі психічні процеси включають його метричні і топологічні властивості. У рамках психологічної науки накопичено безліч фактів з проблеми часу але це у край роз'єднаний матеріал. Ці факти не узгоджені ні між собою, ні з фактами з інших областей знання, в яких вивчається час.

Характерною особливістю часу є його безповоротність. Ми можемо повернутися до того місяця простору, від якого ми пішли, але ми не можемо повернути той час, який пройшов. Встановлення об'єктивного порядку або однозначної, безповоротної послідовності подій в часі припускає розкриття причинної залежності між ними [4].

Наша здатність судити про тривалість часу дозволяє утворити часовий вимір – вісь часу, на якій можуть бути досить точно розміщені події. Теперішній момент відмічає особливу точку на цій осі, події минулого розміщуються до і події очікуваного майбутнього – після цієї точки. Це загальне сприйняття стосунків минулого, сьогодення і майбутнього носить назву «часової перспективи».

Часова перспектива різноманітними способами вплітається в нашу поведінку і визначає деякі її аспекти.

Поняття «Часової перспективи» стало широко застосовуватися після публікації Л. Франка в 1939 році при описі «життєвого простору» людини, що включає минуле, теперішнє і майбутнє. Під часовою перспективою він розумів «повну сукупність уявлень індивідуума про своє психологічне майбутнє і психологічне минуле, що існують в даний момент часу» [6]. К. Левін розглядав часову перспективу як бачення індивіда свого майбутнього або минулого у своєму теперішньому і припускав, що когнітивна діяльність і емоції про минуле або майбутнє можуть впливати на дії, емоції і когнітивну діяльність в теперішньому, а також і на прагнення в майбутньому.

При дослідженні часової перспективи особистості немає теоретичної єдності в підході до цієї проблеми. Одні дослідники зупиняються на емоційній складовій минулого або майбутнього, інші на часовій домінантності або на перебуванні у минулому або майбутньому, треті працюють над зв'язком між минулим, теперішнім і майбутнім і іншими аспектами часової перспективи.

Вважається, що часова перспектива має когнітивний, емоційний і соціальний компоненти. На формування часової перспективи впливає безліч чинників, деякі з яких пов'язані з процесом соціалізації (культурні цінності і переважаюча релігійна орієнтація, вид і широта освіти, соціально-економічний статус і сімейні моделі). Але часова перспектива може також мінятися протягом життя під впливом кар'єри, економічної і політичної нестабільності, вживання психоактивних речовин, травматичних подій або особистих успіхів і невдач. Дослідники вважають, що часову орієнтацію, установки і переживання можна розглядати як стійкі особистісні риси. Часова перспектива може розглядатися як вираження власної системи особистісних сенсів, що дозволяє створити узгоджену систему координат для життя.

У дослідженнях Ф. Зімбардо і Дж. Бойд було доведено, що «часова перспектива, яку має людина особисто або та, яку вона розділяє з оточенням, впливає вплив на її природу. При цьому установки відносно часу дуже рідко усвідомлюються» [2].

Формування оптимальної часової перспективи у людини може зробити позитивний вплив на її діяльність і побудову кар'єри, оскільки часова перспектива як сукупність уявлень про майбутнє, роздум про нього і планування свого життя, здатна чинити сильний мотиваційний вплив, активізувати і регулювати поведінку людини.

Як відмічає відомий вітчизняний психолог Б. В. Зейгарник, уміння більш менш об'єктивно оцінювати ситуацію, що виникла, побачити її не лише в актуальній миттєвості, але і в розгорнутій часовій перспективі, і знайти можливість постановки посильних реальних цілей є необхідним і важливим двигуном розвитку особистості.

Виходячи з результатів досліджень останніх років, можна припустити, що час – один з важливих, але украй маловикористовуваних резервів розвитку особистості, її соціалізації. У складних соціальних колізіях проблема «людина і час» актуалізується. У ситуації різких соціальних змін і нестабільності людина інакше переживає час власного життя, звужуються часові перспективи, а, отже, і вікові межі, наприклад, зміни в реальному змісті дитинства: в епохи глобальних змін часова тривалість дитинства значущо скорочується.

Список використаних джерел

1. Головаха Е. И. Психологическое время личности / Е. И. Головаха, А. А. Кроник. – Київ : Наук. думка, 1984. – 130 с.
2. Зимбардо Ф. Парадокс времени. Новая психология времени, которая улучшит вашу жизнь / Ф. Зимбардо, Дж. Бойд. – СПб. : Речь, 2010. – 352 с.
3. Левин К. Динамическая психология. Избранные труды / К. Левин ; под общ. ред. Д. А. Леонтьева, Е. Ю. Патяевой. – М. : Смысл, 2001. – 572 с.
4. Рубинштейн С. Л. Основы общей психологии : 2-е изд. (1946г.) / С. Л. Рубинштейн. – СПб. : 2002. – 720 с. – (Мастера психологии).
5. Элькин Д. Г. Восприятие времени / Д. Г. Элькин. – М. : Изд-во Акад. пед. наук РСФСР, 1962. – 311 с.
6. Frank L. K. Time perspective / L. K. Frank // J. of Philosophy. – 1939. – Vol. 4. – Pp. 293–312.

Одержано 22.02.2016

Рассматривается проблема психологического времени человека, отмечается, что такой временной аспект, как временная перспектива может играть существенное влияние в развитии личности человека.

Ключевые слова: психологическое время, временная перспектива, настоящее, прошлое, будущее.

The problem of human psychological time, it is noted that such a temporal dimension as time perspective can play a significant impact on a person's life.

Keywords: psychological time, time perspective, past, present, future.



УДК 159.922:62+378.125

Лада Савеліївна ЯКОВИЦЬКА,

кандидат психологічних наук, доцент,

доцент кафедри психології

Ужгородського національного університету

САМОРЕАЛІЗАЦІЯ У СТРУКТУРІ ПРОФЕСІЙНОЇ ДІЯЛЬНОСТІ ЗРІЛОЇ ОСОБИСТОСТІ

В статті розглянуто феномен особистісної самореалізації як складну систему дієвих виборів і сенсів. Для поглиблення понять вибору і сенсу застосовано раціогуманістичний

підхід Г. О. Балла. Дано визначення професійної самореалізації у науково-технічній сфері, пояснено її особливості.

Ключові слова: *раціогуманістичний підхід, професіоналізм, саморозвиток, самореалізація особистості, особистісна зрілість, професійна самореалізація, науково-технічна діяльність.*

У психологічній літературі існує безліч варіантів визначення поняття «самореалізація особистості». Цей феномен розглядають і як усвідомлену цілеспрямовану діяльність, і як креативні здібності особистості, і як атрибут особистісного розвитку, при чому наголошується, що людина здатна регулювати перебіг життєдіяльності і здійснювати власний шлях самореалізації тільки досягнувши особистісної зрілості.

На основі аналізу різних підходів щодо пояснення і визначення поняття «самореалізація особистості» можна констатувати, що самореалізація особистості – це складна система дієвих виборів і сенсів; включення їх у особистісно значущу діяльність і отримання від неї не тільки користі, а й внутрішнього задоволення. Щоб краще пояснити поєднання понять вибору і сенсу у запропонованому визначенні, звернемось до тлумачення ідей сучасного гуманізму через поняття раціогуманізм, теоретично і методологічно обґрунтоване Г. О. Баллом [1; 2]. Сучасний гуманізм, орієнтований на розробку оптимальних стратегій поведінки людей і людських спільнот у сьогочасному житті, коли особа (фахівець) свідомо обирає конструктивні позиції, тобто не покладається на спонтанні процеси, а здійснює цілеспрямовану діяльність, при цьому поважає інтереси і позиції суб'єктів (як колективні, так і індивідуальні), з якими здійснюється взаємодія, має установку на фасилітації особистісного зростання кожної людини: зростання інструментального – у бік збагачення її можливостей і мотиваційного – убік ідентифікації з усе більш широким діапазоном спільнот і турботи не тільки про задоволення – зараз і в майбутньому – своїх дефіцитарних (по А. Маслоу) потреб, а й про переживання і реалізацію буттєвих цінностей (Г. О. Балл). Така характеристика сучасного гуманізму об'єднує нормативні компоненти щодо виборів і сенсів особистості у професійній діяльності й одночасно підкреслює значимість особистісних і ціннісних складових процесу самореалізації.

Дослідження проблеми самореалізації в гуманістичній психології спрямовані передусім на розвиток ідей професійно-особистісного зростання фахівця. При цьому акцентується увага на розробці спеціальних технологій через звернення до внутрішнього потенціалу особистості фахівця, його цілей, цінностей, мотивів. Організаційна психологія також доводить, що характеристиками особистісної самореалізації і росту фахівця є цінності, мотиви, цілі професійної діяльності. У професійну сферу включається також ставлення до себе як до суб'єкта соціальних стосунків та особистості в цілому. На нашу думку, суб'єктивне ставлення особистості є найбільш рухомим елементом в її структурі і діяльності, оскільки воно безпосередньо пов'язане з обставинами життєдіяльності людини. Його динаміка забезпечується змінами соціальних, виробничих, життєвих ситуацій, які відбиваються і на внутрішньому світі особи, передусім на її ставленні. Тому вивчення суб'єктивного ставлення важливе для розуміння особистості, її дій і динаміки самореалізації.

Для усіх вікових і професійних груп, розглянутих нами, однією із значущих життєвих сфер є сфера науково-технічної діяльності, оскільки доведено, що обрана професійна діяльність і відповідні моделі професійної поведінки, що знаходяться в ній, значною мірою відповідають загальному способу життя людини, готовності і здатності до життєвих змін. Ми зупинили свій вибір на інженерних професіях, які належать до типу «людина-машина», діяльність у яких характеризується насиченістю технічними рішеннями, що, у свою чергу, припускає наявність виражених здібностей і

готовності до вибору, змін та саморозвитку засобами професійної праці, сприймання власної життєдіяльності як предмета практичного перетворення [4].

Методології дослідження відповідає визначення професійної самореалізації Л. Н. Когана, самореалізація особистості – це не лише результат самопізнання і самооцінки, але й передусім результат її практичної діяльності, саме в професії та інших видах соціальної діяльності людина стверджує себе і реалізує власні сутнісні сили, створює добробут і духовні надбання людства [3]. Тобто професійна самореалізація – це не просто сумлінне виконання професійних обов'язків, це професійна діяльність, у процесі якої особистість творить і твориться, розвивається. А отже, це доводить, що професійна самореалізація невідривна від самореалізації особистісної.

Сутнісним підґрунтям, що зумовлює готовність фахівця до виконання дій із самореалізації, у нашому дослідженні є мотиваційно-потребова сфера особистості. Оволодіння спеціалістом своєю мотиваційно-потребовою сферою означає її усвідомлення, яке є механізмом його саморозвитку, тому що мотивація впливає не тільки на вибір діяльності, але може виступати й активним стимулом розвитку особистості в цілому. Саме ціннісно-мотиваційна домінанта, за Г. О. Баллом, формує в особистості ставлення до себе, діяльності, людей, пізнання, середовища в межах певної ситуації [1]. Вона визначає реалізацію потенційних можливостей особистості, розвиток фахівця в професійному відношенні, форми вияву і міру його творчої активності.

Розвинута потреба в самореалізації є якісним показником ставлення фахівця до своєї життєдіяльності, яка охоплює як ставлення суб'єкта до професійних обов'язків, так і ставлення до самого себе. Раціогуманістичний підхід (Г. О. Балл) дає нам можливість стверджувати важливість ставлення до сучасного світу особистості, що самореалізується, як до єдності діяльносного і духовно-рефлексивного компонентів, тому що суб'єктивна картина життя фахівця виконує функцію регуляції його професійних задумів, вчинків [2].

Самореалізація у структурі професійної діяльності визначається через поняття, що фіксують активну природу людського існування і формуються у міру здатності живої системи до вибіркової взаємодії зі світом, основою якої є відкритість системи. Самореалізація (так само, як саморозвиток, саморух) – властивість систем, а не окремих їх компонентів (психіка, особа, діяльність, предмет). Саме ця закономірність наочно демонструється діяльністю особистості у науково-технічній сфері. Тобто самореалізація формується як специфічна нова якість, що визначає подальший розвиток фахівця.

Такий підхід дозволив перейти від опису множинності чинників і суперечностей тлумачення діяльності із самореалізації у науково-технічній сфері до вивчення її організації. Він охоплює, принаймні, два рівні. До першого з них належать психологічні передумови, що визначають загальний напрям і сферу розгортання процесів розвитку, тобто чинники, що стосуються сфери потенцій розвитку. Інший рівень утворюють механізми, які здійснюють розвиток, виконуючи функцію засобів спрямованого розвитку.

Проблема самореалізації викладачів у науково-технічній діяльності розглядається нами і як проблема становлення їхньої соціально-психологічної позиції, сформованої не лише у процесі практичної діяльності та спілкування, але й у процесі соціального пізнання та самопізнання особистості. *Професійна самореалізація у науково-технічній сфері*, на нашу думку, – це складна система виборів і контекстів, в умовах яких приймаються управлінські і технічні рішення та передбачаються як технологічні, так і соціально-гуманістичні результати.

Таким чином, специфічні завдання нашого дослідження не можуть бути вичерпані ні вивченням процесів, що протікають в професійному середовищі, ні вивченням процесів, що протікають в людині, узяті ізольовано один від одного. Виходячи з цих міркувань, найбільш актуальною методологічною основою для дослідження проблеми самореалізації у науково-технічній діяльності вважаємо раціогуманістичний підхід і його систему принципів, розроблену Г. О. Баллом, які дають можливість вивчати і пояснювати не тільки механізми, способи, рівні і критерії, а й особистісні компоненти цього феномена, що впливають на спрямованість самореалізації.

Список використаних джерел

1. Балл Г. А. Психология в раціогуманістической перспективе. Избранные работы / Г. А. Балл. – Киев : Основа, 2006. – 408 с.
2. Балл Г. О. Орієнтири сучасного гуманізму (в суспільній, освітній, психологічній сферах) / Г. О. Балл. – 2-ге вид., допов. – Житомир : Рута ; Волинь, 2008. – 232 с.
3. Коган Л. Н. Цель и смысл жизни человека / Л. Н. Коган. – М. : Мысль, 1984. – 251 с.
4. Яковицька Л.С. Потреба у самореалізації як умова професійного зростання у технічному виші / Л. С. Яковицька, Т. О. Ломова // Актуальні питання теорії та практики психолого-педагогічної підготовки майбутніх фахівців : матеріали Всеукр. наук.-практ. конф. з міжнар. участю (Хмельницький, 25–26 квіт. 2013 р.) / М-во освіти і науки, молоді та спорту України, Хмельниц. нац. ун-т, Каф. практ. психології та педагогіки. – Хмельницький : ХНУ, 2013. – С. 81–83.

Одержано 24.02.2016

В статье рассмотрен феномен личностной самореализации как сложная система действенных выборов и смыслов. Для объединения понятий выбора и смысла применен раціогуманістический подход Г. А. Балла. Дано определение профессиональной самореализации в научно-технической сфере, пояснены ее особенности.

Ключевые слова: *раціогуманістический подход, профессионализм, саморазвитие, самореализация личности, личностная зрелость, профессиональная самореализация, научно-техническая деятельность.*

The article deals with the phenomenon of personal self-realization as complex system of elections and effective meanings. To combine the concepts of choice and sense applied ratsiohumanist H. O. Balls approach. It is given redefinition of professional fulfillment in science and technology, and explanation its features.

Keywords: *ratsiohumanist approach, professionalism, self development, personal self-realization, personal maturity, professional self-realization, scientific and technological activities.*



Секція 7 СОЦІАЛЬНА ПСИХОЛОГІЯ, СОЦІАЛЬНА РОБОТА

УДК 316.63

Сергей Алексеевич ГАРЬКАВЕЦ,
доктор психологических наук, профессор,
профессор кафедры психологи
Восточноевропейского национального университета
имени Владимира Дала

К ПРОБЛЕМЕ КОНФЛИКТА И ПРЕОДОЛЕНИЯ НАРАСТАЮЩЕЙ ИДИОСИНКРАЗИИ ВО ВЗАИМООТНОШЕНИЯХ УКРАИНЦЕВ И РОССИЯН

Рассматривается современное состояние взаимоотношений между украинцами и россиянами, в контексте спектральных противостояний, которые сфокусированы в гибридном конфликте между ними. Сделана попытка социально-психологического анализа возникновения и преодоления идиосинкразии как особого психологического состояния украинцев и россиян, обусловленного принятием и отторжением ими друг друга, и всего, что составляет их ценностные референты.

Ключевые слова: влияние, идиосинкразия, конфликт, установки, ценности.

Сегодня, в информационном пространстве Украины и России на первый план выходят мотивы и установки тех, кто еще «не заражен» политической и национальной идиосинкразией и способен адекватно рефлексировать конфликтное взаимодействие и его предполагаемые последствия, в своей катастрофической инсталляции.

Как известно, *идиосинкразия* (от греч. *ídioc* – своеобразный, особый, необычайный и *σύνκρασις* – смешение) – это осознаваемая болезненная реакция, или непереносимость, возникающая у некоторых людей на раздражители, которые у других подобных явлений не вызывают. Это повышенная чувствительность индивида к некоторым (иногда объективно незначительным) воздействиям, вызывающим состояние эмоционального дискомфорта [3, с. 108]. В основе данного состояния находится повышенная чувствительность (иногда врожденная, а иногда приобретенная) вегетативной нервной системы к определенным (чаще всего пищевым) раздражителям. Идиосинкразия возникает при первом контакте с агентом воздействия, что ее качественно отличает от аллергии. Ее основными признаками выступают головная боль, расстройство дыхания, пищеварения, обмена веществ и т. д. При этом в психологии идиосинкразия выступает метафорическим обозначением психологической несовместимости или непереносимости некоторыми людьми друг друга.

Трагические события последних двух лет (аннексия Российской Федерации украинского Крыма, затяжной и кровавый конфликт на Юго-востоке Украины), как нам кажется, актуализируют проблему формирования идиосинкразии в отношениях между россиянами и украинцами. При этом если для россиян – это острое неприятие всего украинского (языка, истории, национальных символов, территории и т. д.), то для украинцев – в концентрированном виде, неприятие всего, что вбирается в себя, так называемый «русский мир». Вспыхнувшие политическое и экономическое противостояние, информационная война и вооруженная борьба между ними (так называемая гибридная (нелинейная) война), ведут не только к усилению

психологического отторжения, но могут привести и к возникновению патологического комплекса идиосинкразии на политическом и социальном уровнях.

Вместе с этим, рассматривая отношение между россиянами и украинцами можно предположить, что психофизиологические полярности в отношениях между ними отсутствуют, а если и есть, то они не являются релевантными. При этом мы сознательно не учитываем дифференцированные показатели в отдельных этнических группах, из которых состоят россияне и украинцы. Основанием этому является то, что в социологических и социально-психологических опросах соответствующее разделение пока отсутствует¹. Акцент мы делаем на социально-психологической совместимости, в которой доминируют субъективные аспекты. Она является категорией более высокого порядка и связана с формированием отношений субъекта к окружающему миру. И здесь обнаруживается проблема, которая и является сердцевинной возникающей идиосинкразии в отношениях между россиянами и украинцами.

Как мы считаем, ценностные ориентации выступают наиболее релевантными конструктами социально-психологической несовместимости россиян и украинцев. Содержательная сторона направленности социальной активности и первых, и вторых не просто отличная, а она конфронтационная и взаимоисключающая. Россияне в подавляющей своей массе исповедуют патернализм, который выступает концентрированным выражением всей их системы ценностей (зависимость, конформизм, подчинение, постфигуративность и т. п.). Россияне не приемлют пассивности. Даже, где якобы ей было место, со временем, все возвращалось на круги своя, и она становилась, чем-то вроде психического заболевания, которым страдают отдельные индивиды.

Украинцы, в большей своей массе ориентируются на другие ценности, хотя и отмечается разность в аксиологических показателях за регионом проживания [4]. Но, как мы уже отмечали, в данном социально-психологическом анализе мы сознательно объединяем россиян и украинцев, не вычлняя среди них отдельные этнические группы. Добавим, что мы исходим из положения о том, что народ проживающей в границах единого государства стоит рассматривать как единое целое, не зависимо от родного языка, веры, культуры и традиций. Если бы мы решили провести дифференцированный анализ, то, прежде всего, он касался бы россиян, поскольку в России, полиэтнизм более ярко выражен, чем в Украине.

Как отмечают исследователи, в украинцев преобладает ориентация на ценности свободы, достоинства, автономии, индивидуализма и т. п. [4]. Вместе с этим, можно отметить, что среди украинцев присутствуют патерналистские аспекты в ценностных приоритетах (например, так называемое «гетманство»), однако как свидетельствует история, украинцы всегда способны свергнуть того, кто не оправдывает их ожиданий. У россиян сильно выражена диспозиционная установка на патернализм и большинство из них считают, что «всякая власть от Бога и негоже ей противиться». Это традиция (православный императив) в российском социокультурном пространстве имеет глубокие корни и потому, всякие революции рассматриваются, как экспорт чуждой злой воли.

Система ценностей составляет сердцевину мировоззрения личности, и именно она является отображением всей направленности целевой деятельности индивидов, отдельных этносов и национальных групп. А, в условиях глобализации и усиления

¹ Слова «россияне» и «украинцы», как в названии, так и далее по тексту указывают не на национальную принадлежность, а на гражданство, а поскольку обе страны населены лицами разных национальностей, в том числе и теми, что родились от смешанного брака, то это вопрос самоопределения.

інформаційної експансії індивіди повністю стають залежними від СМІ, які не просто задають ціннісні пріоритети, але й насаджують абсолютні цінності прийняття і не прийняття інших. Тому, те, що ми спостерігаємо в останні часи, є продуктом не тільки вже сформованих ціннісних диспозицій українців і росіян, але й спеціально формованих СМІ ціннісних конструктів негативної направленості, які можуть фокусуватися в хворих станах ідіосинкразії (наприклад, для росіян – «київська хунта» або «каратели», а для українців – «руський світ» або «рашисти»).

Але, як будь-яке явище, формування образу ворога має аверсно-реверсне проявлення [2]. Порожене негатива з однієї сторони, сприяє виникненню позитива – з іншої. В даному випадку позитив заключається в тому, що надмірне тиражування ненависті призводить до ефекту бумеранга, тобто до відторгнення інформації, якою вже в надлишку, і вона стає руйнівною для суб'єкта сприйняття. Тобто, індивід здатний до редукції, яка настає тоді, коли ложка не просто велика (кількісний показувач), а коли вона повністю заміняє собою правду (якісний показувач), і він змушений заперечувати очевидні факти. Але, в цьому конфліктному полі (за К. Левіном) можуть бути переплетені його потреби, інтереси, соціальні установки і цінності, тобто все те, що здатно генерувати внутрішній конфлікт. Розв'язуючи даний конфлікт, індивід звільняється від конструктів, які його породжують і таким чином, як би вскриває «гноїтик» деструктивності. Однак якщо цього не відбувається, а причиною цього можуть бути фізіологічні, інтелектуальні, культурні, освітні і інші обмеження, внутрішній конфлікт буде породжувати зовнішню реактивність до певних об'єктів і вивертати індивіда в стан ідіосинкразії. У таких суб'єктів дане стан буде викликатися зовнішніми стимулами, які спочатку були неприємні, або викликали відчуження і нехтування. В стосунках конкретних індивідів – це проявляється стійкою психологічною несумісністю, яку важко подолати, практично, достатньо складно.

Раніше ми вже намагалися проаналізувати стосунки між українцями і росіянами в контексті інсталяції образу ворога між ними і прийшли до висновку, що вона проявляється на двох рівнях. На першому рівні, росіяне (подібно ухажеру, якому відмовили) відчувають невдоволення тим, що неблагодарні українці намагаються «их кинути», «йти до іншого», ставати частиною Європи, а не «руського світу», що розглядається як зрада. На другому рівні, українці відчувають приниження власної гідності, оскільки хтось присвоїв собі право приймати за них судибні рішення [1].

Всі відзначені актуалізують проблему пошуку шляхів до деескалації установок на гостре неприйняття в стосунках українців і росіян. Але такі кроки стануть можливими, якщо реалізується система соціально-психологічних впливів, де основне місце буде займано не емоційно-фоновими конструктами (пропаганда впливом і зараженням), а когнітивні і раціональні феномени (аргументи, факти, переконання). Однак для цього, сьогодні, необхідно повністю переглянути інформаційну політику, яка, на жаль, все більше виконує пропагандистську функцію. Крім того, якщо в Російській Федерації пропаганда введена в ранг державної політики, то в Україні намагаються створити, нібито на зразок «Міністерства правди». Це є абсолютно контрпродуктивним, оскільки і СМІ можуть викликати ідіосинкразію у людей, якщо вони стають причиною їх емоційного дискомфорту.

Таким чином, формуються в стосунках українців і росіян соціально-психологічне відторгнення не має під собою об'єктивних причин. Воно

искусственно «прививаются» авантюристическими агентами влияния, а поэтому барьером на пути возникновения психологической идиосинкразии, должна стать взвешенная информационная политика, артикулированные аспекты когнитивного и рационального уровней индивидуального восприятия социальной действительности.

Список использованных источников

1. Гарькавец С. А. Обида и ее инсталляция в контексте российско-украинских отношений [Электронный ресурс] / Гарькавец С. А., Яковенко С. И. // Фундаментальные и прикладные исследования в практиках ведущих научных школ. – 2014. – № 4. – Режим доступа: <http://fund-issled-intern.esrae.ru/4-47>.

2. Гарькавец С. О. Соціально-нормативний конформізм особистості у психологічному вимірі : монографія / С. О. Гарькавець. – Луганськ : Ноулідж, 2010. – 343 с.

3. Еникеев М. И. Психологический энциклопедический словарь / М. И. Еникеев. – М. : Велби ; Проспект, 2008. – 560 с.

4. Соціокультурні чинники становлення сучасної парадигми психотерапевтичної допомоги особистості : монографія / [З. Г. Кісарчук, Л. О. Гребін, Т. С. Гурлева та ін.] ; за ред. З. Г. Кісарчук. – Кіровоград : Імекс-ЛІТД, 2012. – 276 с.

Одержано 19.02.2016

Розглядається сучасний стан взаємовідносини між українцями та росіянами, у контексті спектральних протистоянь, які сфокусовані у гібридному конфлікті між ними. Зроблена спроба соціально-психологічного аналізу виникнення та подолання ідіосинкразії як особливого психологічного стану українців і росіян, який зумовлений неприйняттям і відторгненням ними один одного, та всього, що складає їхні ціннісні референти.

Ключові слова: вплив, ідіосинкразія, конфлікт, установки, цінності.

The current state of relations between the Ukrainians and the Russians, in the context of spectral confrontations, that are focused on the hybrid conflict between them. An attempt to socio-psychological analysis of the emergence and overcoming the idiosyncrasies of a particular psychological state of Ukrainians and Russians, due to non-acceptance and rejection of each other, and everything that makes them valuable assistants.

Keywords: influence, idiosyncrasy, conflict, attitude, values.



УДК 159.9:34.01

Максим Віталійович ГРИЩЕНКО,

кандидат юридичних наук, старший науковий співробітник, старший викладач кафедри загальноправових дисциплін факультету № 6 (права та масових комунікацій) Харківського національного університету внутрішніх справ

СОЦІАЛЬНО-ПСИХОЛОГІЧНІ ОСОБЛИВОСТІ ФУТБОЛЬНИХ ФАНАТІВ

У статті проаналізовано основні психологічні риси руху футбольних фанатів та фактори, які сприяють їх організаційній згуртованості й відмінності футбольних фанатів від звичайних уболівальників.

Ключові слова: футбольний фанат, футбольний уболівальник, футбольний хуліган, навколофутбольна субкультура.

Потреба молодій людини заявити про себе як про сформовану дорослу особистість – дуже велика, але не завжди легко досяжна. Одним із способів залучення до сучасної культури для молодих людей стає участь у тій чи іншій референтній молодіжній субкультурі. Одним із прикладів проникнення західної культури до культури нашої країни є навколофутбольна субкультура, яка є результатом розвитку

спортивних відносин, розширення свободи слова, міжкультурної взаємодії із західними країнами через електронні мережі та засоби масової інформації.

Виникнення та зміцнення навколофутбольної субкультури призвело до того, що в Україні з'явилися не тільки футбольні вболівальники, але футбольні фанати, а також футбольні хулігани, які нерідко відрізняються вкрай агресивною поведінкою. Саме засоби масової інформації висвітлюють дії футбольних фанатів у зв'язку з наростаючою проблемою проявів усіх видів агресії. У коментарях засобів масової інформації зазвичай підкреслюється, що події, пов'язані з діями футбольних фанатів, соціально небезпечні й приносять значний матеріальний збиток. Сьогодні «фанатський рух» став невід'ємною частиною футбольного життя й набув усіх рис молодіжної субкультури: власною системою цінностей, сленгом, манерою поведінки, одягом, атрибутикою та іншими аспектами. Найголовніше, що дана субкультура сама себе активно відтворює, чим і відрізняється від простої референтної групи. Залучення до руху спортивних фанатів відбувається у більшості випадків за посередництва друзів та близьких. Перш за все, необхідно прояснити питання про те, кого вважати футбольним фанатом, а кого просто вболівальником. Це питання дуже спірне і остаточно не з'ясоване. Здавалося б, і ті, й інші намагаються не пропустити жодного змагання і знають все про своїх кумирів, об'єднуються у фан-клуби, на стадіоні використовують певну символіку, активно вболівають. Але насправді, між ними не так багато спільного. Якщо для вболівальника футбол – це інтерес, захоплення, навіть якщо воно займає значне місце в особистому житті, то для фаната – саме життя. Разом із тим, існує кілька критеріїв віднесення вболівальника до числа фанатів. По-перше, активне відвідування домашніх матчів команди. По-друге, щорічне здійснення декількох виїздів в інші міста. По-третє, знання і прийняття субкультури футбольних фанатів. По-четверте, участь у навколофутбольних подіях (зустрічі фанів, участь у виготовленні та розповсюдженні клубної символіки, квитків, участь в товариських матчах із фанами інших команд, у створенні інтернет-сайтів та ін.) Інша риса фанатів – агресія. Саме фанати влаштовують криваві бійки зі суперниками. На підставі цих критеріїв є можливим розмежувати фанатів від простих вболівальників.

Вибір клубу, за який вболівають футбольні фанати, в основному, залежить від територіального фактора. Тобто, фанати вболівають за клуб міста, в якому живуть (або територіально близько до нього проживають). Єдиним винятком, що підтверджує правило, є клуб «Динамо», який має власну багаторічну історію та є своєрідним брендом українського футболу, має фанатів у всіх куточках країни. Необхідно відзначити, що в демонстративно-агресивному середовищі футбольних фанатів добре приживаються і відчувають себе інші радикально налаштовані молодіжні субкультури: фашисти, скіни, націоналісти і т. д., наприклад, після заяви київського «Арсеналу» про свою «антифашистську позицію» у клубу майже не залишилося друзів. Не всі фірми фанатів характеризуються організаційною єдністю. У харківського «Металіста» виділяється декілька угруповань вболівальників: північний сектор – «United Харків» вважається фашистським; південний сектор розділений на звичайних вболівальників, які просто підтримують клуб, і тих, які займають більш радикальну позицію.

Колективні дії футбольних фанатів настільки різноманітні, що описати всі їх досить важко. Цілоком впевнено можна говорити про те, що діяльність фанатів – ключовий компонент усієї субкультури. Сленг й атрибутика служать лише допоміжним засобом для здійснення дій. Виконання певного набору дій – головна і необхідна умова для того, щоб людина могла вважати себе належною до фан-руху. Насамперед, це «виїзди». Якщо фанат перестає їздити разом із командою до інших міст, він перестає бути фанатом та яким би інтенсивним не було б його відвідування домашніх матчів – це не виправдання. Також фанат повинен уміти здійснювати

колективні дії, популярні в фан-русі. Колективні дії відпрацьовуються безпосередньо під час матчів. Зазвичай репертуар дій обмежений, тому фанати, які постійно приходять на стадіон, швидко його вивчають. У той же час, коли з'являється якась нова дія, то це легко помітити тому, що перший час її виконання виходить не надто вдало. Дії зазвичай складаються із певного набору рухів, здійснюваного під ритм, що задається фанатськими піснями чи так званими «кричалками».

Фанатська субкультура принципово опозиційна по відношенню до загальної культури суспільства тому, що націлена на створення власного стилю життя, але не конфліктна. Рідкісні конфлікти (зіткнення фанатів із міліцією), якщо і виникають, то, як правило, не з ініціативи футбольних фанатів. Весь потенціал конфлікту вихлопується всередині субкультури, на інші фанівські фірми. Фанатські війни також мають певний вплив на лідерство у фан-русі. Якщо комусь вдається здобути в чесних бійках «ворожу» атрибутику – це помітно підвищує його авторитет. Позитивно на авторитеті фаната можуть позначитися навіть травми, отримані в ході бійки з «фанатами-ворогами».

Спілкування з фанатами інших команд будується виключно на так званих «офіційних» відносинах. У фанів кожного клубу є свої загальноприйняті друзі й вороги. З останніми ведуться непримиренні «фанатські війни». Відносини фанів між собою не залежать від результатів матчів. Цікаво, що зазвичай фанатські війни виникають у трьох випадках. По-перше, між фанатами команд, розташованих в одному місті, наприклад, ворожнеча за першість між двома західноукраїнськими фан-командами – «Карпати» та «Волинь». По-друге, традиційне суперництво між титулованими командами (як приклад можна привести напружені відносини між фанатами «Динамо» і «Шахтаря»). По-третє, коли відносини фанатів футбольних клубів носять випадковий і напружений характер. Часто трапляється, наприклад, що одні й ті ж футбольні клуби зустрічаються між собою у різних турнірах і якщо їх зустрічі проходять у напруженій боротьбі, то це може сприяти погіршенню відносин між фанатами. Бувають випадки, коли гравець однієї зі команд дозволяє собі непристойний жест на адресу іншої команди, або її вболівальників. Такі причини нерідко стають приводом для серйозної війни, але й можуть призвести до тимчасового погіршення відносин між фанатами. На відміну від усіх, відособлено стоїть харківський «Металіст», який має чимало ворогів, але майже зовсім не має друзів.

Теоретично існує неписаний кодекс проведення зіткнень між фан-клубами, запозичений із західних аналогів. Ватажки фірм (фан-угруповань) домовляються, заздалегідь обговорюючи місце, час, кількість бійців. Для фанатів подібні сутички є одразу засобом емоційної розрядки (викиду адреналіну), справою честі, засобом підняття власного авторитету у фанатському середовищі. При зіткненнях, за існуючими правилами, в бійки не повинні втягуватися прості вболівальники, битися повинні тільки члени фан-груп; під час бійок забороняється використання будь-яких колючих або ріжучих предметів – фанати повинні з'ясовувати свої відносини на кулаках, без використання будь-яких підручних засобів: пальців, кастетів і т. д. У будь-якому випадку, забороняється співробітництво з органами правопорядку. Якщо фанат видає кого-небудь із руху, то моментально виключається з фан-угруповання. Але на практиці ці правила часто не дотримуються. Не робиться будь-якого розрізнення між просто вболівальниками і фанатами. Крім того, бійок тільки на кулаках практично не буває. Часто фанати озброюються ремнями зі металевими пряжками або скляними пляшками, а періодично в бійках «випливає» металева арматура, камені, дубини і т. д. у результаті чого сутички закінчуються пораненнями досить важкої складності. Більш-менш постійно діє тільки правило, яке забороняє контакти з міліцією.

Інтерес до спортивних змагань людей, які самі близькі до спорту, цілком зрозумілий. І неважливо, що рівень спортсменів для них недосяжний. Він є ідеальним

прикладом, який стимулює до власних перемог, хай і не таких яскравих. Проте, серед фанатів багато й зовсім не спортивних людей. Значить, спорт здатний надати щось іще. Психологи виділяють такі причини інтересу до спортивних змагань.

1. Недолік яскравих подій і гострих вражень у власному житті. Люди нерідко втомлюються від розміреної рутини та сірості буднів і загострення пристрастей на стадіоні є для них хорошою емоційною розрядкою, викидом адреналіну. Особливо притягує невідомість результату змагань, відчуття того, що це відбувається в реальному часі.

2. Вихід агресії. По-перше, під час футбольного матчу відбувається викид енергії – у випадку виграшу своєї команди фанат відчуває себе переможцем. У навколоспортивному середовищі додатковою емоційною розрядкою стають і хуліганські дії на трибунах, пов'язані з підпалом флаєрів, полонкою майна стадіонів, бійками між командами фанатів.

3. Стимуляція лібідю. Спостереження за молодими, агресивними, успішними спортсменами й спортсменками, мають й еротичний підтекст, часом навіть неусвідомлений. Крім того, за результатами досліджень, при виграші улюбленої команди або спортсмена, чоловіки переживають підйом рівня тестостерону.

4. Почуття приналежності. У сучасному світі людина нерідко стикається з почуттям самотності, роз'єднаності. Саме спортивні змагання надають можливість відчувати себе єдиним не тільки з улюбленими спортсменами, але й зі своїми товаришами по фан-руху. Тому спорт – це не просто захоплююче шоу, це своєрідне спілкування, коли люди можуть відчувати себе одним цілим із іншими людьми, часом навіть не бачачи їх.

Крім цього, необхідно вказати на умови, в яких відбуваються матчі та все те різноманіття хуліганських і агресивних проявів. По-перше, це умови розпилення відповідальності. Наприклад, кинути скляну пляшку до натовпу противника з більш високою ймовірністю реалізується в натовпі – там, де людина «безлика». По-друге, сама фанатична ідеологія підживлюється зсередини і знаходить своє закріплення вже в рамках поведінки, яка схвалюється референтною групою і пов'язане з цим отримання визнання та більш чітке відокремлення своєї особистості шляхом приєднання до вже існуючого поведінкового шаблону. Таким чином, знання психологічних аспектів діяльності футбольних фанатів, дозволить підняти на нову висоту профілактичну роботу щодо недопущення агресивно-хуліганської поведінки з їхньої сторони.

Одержано 15.02.2016

В статье проанализированы основные психологические черты движения футбольных фанатов и факторы, которые способствуют их организационной сплоченности и отличия футбольных фанатов от обычных болельщиков.

Ключевые слова: *футбольный фанат, футбольный болельщик, футбольный хулиган, околофутбольная субкультура.*

The article analyzes the basic psychological features of the movement of football fans and the factors that contribute to their organizational cohesion and differences between football fans from ordinary fans.

Keyword: *soccer fan, football fan, football hooligan, nearfootball subculture.*



УДК 159.9

Олена Олександрівна ЄВДОКІМОВА,

доктор психологічних наук, професор,

професор кафедри соціології та психології факультету № 6 (права та масових комунікацій)
Харківського національного університету внутрішніх справ

ПРОТИДІЯ СУЧАСНИМ ІНФОРМАЦІЙНО-ПСИХОЛОГІЧНИМ ВПЛИВАМ

Протидію негативним інформаційно-психологічним впливам розглянуто у статті як елемент системи забезпечення інформаційно-психологічної безпеки особистості, суспільства, держави, як стан захищеності психіки від дії різних інформаційних чинників, що перешкоджають функціонуванню адекватної інформаційно-орієнтувальної основи соціальної поведінки людини і в цілому життєдіяльності в сучасному суспільстві.

Ключові слова: *свідомість, психіка, негативний інформаційно-психологічний вплив, інформаційні маніпуляції.*

Наш сьогоdnішній світ без перебільшення можна назвати світом інформаційним. Ідея В. І. Вернадського про те, що рівень розвитку комунікації визначатиме рівень розвитку цивілізації, викладена ним у вченні про ноосферу землі, виявилася дуже плідною. Технічний прогрес, удосконаливши засоби комунікації, зробив сучасний світ більш взаємозалежним і більш керованим.

Протиборство між країнами, що має місце, і перш за все в інформаційній сфері, стало реалією вже в середині двадцятого століття. Інформаційне протиборство, інформаційно-психологічна війна, незважаючи на їх «невинність» і «безпечність», довели свою високу ефективність у досягненні перемоги однієї протиборчої сторони над іншою.

Статистика свідчить, що для більшості сучасних держав відкриті військові конфлікти втратили колишню значимість і сенс. Згідно викладкам канадського вченого Стівена Пінкера, від війн між племенами в давнину гинуло у 9 разів більше людей, ніж від війн у ХХ столітті, а у Середньовіччі жертвами насильства ставали в 30 разів більше людей, ніж в останні роки. За оцінкою ООН, зараз в активній стадії знаходяться одинадцять великих конфліктів. Якщо порівнювати з попередніми епохами, це не так багато. Замість того значно почастишали так звані інформаційні війни.

Країни, що мають високий рівень розвитку інформаційних технологій, мають значну перевагу над іншими країнами. Впливаючи за допомогою тієї чи іншої інформації на думки, свідомість, психіку людей, виявилось можливим досягати того, що уряди країн, які зазнали інформаційного впливу, приймають невигідні для свого народу і своєї країни рішення. Громадська думка сама по собі перетворилася в прекрасний інструмент досягнення мети.

У широкому сенсі інформаційна війна включає в себе маніпулювання інформацією та засобами комунікації, збір даних, пропаганду, саботаж логістики та електроніки, стеження і інші заходи. У прикладних значеннях цей термін є близьким до поняття психологічної війни (дезінформація і пропаганда) і кібервійни (вплив на канали комунікації). Основними завданнями інформаційної війни є вплив на систему цінностей людей, зміна їх поведінки і способу мислення, позбавлення людини здатності чинити опір. Вплив при цьому зазвичай здійснюється не тільки на протилежну сторону, але й на свою теж. Для цього найкраще підходять засоби масової інформації, перш за все – телебачення. Воно, як і раніше, створює ефект присутності та співучасті у подіях більш успішно, ніж Інтернет і соціальні мережі. Як і рекламні кампанії, інформаційні війни відрізняються одна від одної за ступенем впливу,

спрямованістю та охопленням (регіональні, національні та міжнародні). Іноді інформаційні війни ведуться з періодичними сплесками активності.

За даними Всесвітньої організації охорони здоров'я, кількість людей, які потребують психологічної чи психіатричної допомоги, зараз зростає швидше, ніж число страждаючих серцево-судинними і онкологічними захворюваннями. Під час психологічних консультацій у зв'язку з різними проявами душевного неблагополуччя (неврози, депресії, страхи, фобії та ін.), з'ясовується, що їх причиною часто є інформація.

Засоби масової інформації – телебачення, радіо, Інтернет, численні друковані видання – щодня виливають на людину лавину самої різної інформації, цікавої, пізнавальної і ... негативної, що часом вселяє страх за життя наше і життя наших близьких. Не кожна людина може з цим впоратися. Десятки телевізійних каналів і радіостанцій в своїх випусках новин в першу чергу сповіщають про нові людські трагедії і загибелі десятків, сотень, а то і тисяч людей, пов'язаних з природними катаклізмами, терактами, техногенними катастрофами та аваріями. Політичні коментатори постійно роблять похмурі прогнози на майбутнє. Журналісти смакують моторошні сенсаційні подробиці різних злочинів. Сучасні інформаційні технології впливають на людину з метою змінити її потреби, погляди, соціальну орієнтацію в інтересах тих, хто оплачує ці засоби масової інформації: влада, політичні сили, комерційні структури та ін. При такому інформаційному впливі відбувається деформація психіки людини, яка зачіпає не тільки сферу її свідомості, а й область несвідомого. Особистість поступово втрачає свою індивідуальність, відбувається її зомбування, вона стає легко керуваною. Тому невідомо перед людством постала гостра проблема забезпечення її інформаційно-психологічної безпеки.

Інформаційно-психологічна безпека особистості – це певна захищеність свідомості і несвідомої сфери психіки від шкідливих інформаційних впливів, здатних проти волі і бажання людини змінювати її психологічні характеристики і поведінку.

Люди мають різну схильність до інформаційного впливу. Це залежить від віку, індивідуально-психологічних особливостей особистості, життєвого досвіду. Часто ЗМІ при інформаційно-психологічному впливі на людину використовують не метод переконання особистості, при якому відбувається активне осмислення отриманої інформації та її прийняття або неприйняття в залежності від наведених аргументів, а метод навіювання, при якому інформація сприймається людиною пасивно, при цьому вона не осмислюється, не переробляється.

Тому питання тлумачення, розуміння способів, задач, засобів маніпулювання як окремою особистістю, так і суспільною думкою в сучасному інформатизованому світі набувають значення проблеми загальної інформаційної безпеки держави. І в контексті роз'яснювальної просвітницької роботи із протидії негативним інформаційним впливам провідна роль належить психологам і педагогам.

Сучасні техніки маніпулювання постійно удосконалюються. Однією з особливостей сучасних пропагандистських технік є те, що вони не дають прямих відповідей: коли людям дуже відверто нав'язують чужу точку зору, вони чинять опір. Замість цього сучасна пропаганда лише «підштовхує» людей до висновків, щоб вони думали, що прийшли до них самі. Дослідники зазвичай виділяють кілька десятків правил, яких дотримуються маніпулятори.

Створення нових термінів і образів, якими описують те, що відбувається. Пропагандисти використовують мовні прийоми (фонетичні та лексичні), а також існуючі в суспільстві забобони і помилки, щоб надати позитивного або негативного окрасу якимось явищам або групам людей. За допомогою таких прийомів зазвичай вдається виставити протилежну сторону у зневажливому вигляді.

Другий прийом – зловживання статистикою. Не кожен громадянин може швидко рахувати й оцінювати, так що в певному контексті статистика стає сильною зброєю – особливо соціологічна, яка до того ж посилається на думку більшості.

Ще один прийом маніпулювання «зміна порядку денного». Маніпулятори обирають з усього ряду подій ті, які вбачають найбільш вигідними для себе. Під час інформаційної війни медіа переповнені помилковими інформаційними приводами та ігнорують одні події на угоду іншим. Так, через ЗМІ підтримується високий градус напруги навколо потрібної теми.

Посилання на анонімні джерела. Маніпулятори користуються вигоками інформації – як правдивими, так і вигаданими. Робиться це для того, щоб надати певним твердженням більш високої вірогідності: джерела розкривають інформацію, нібито доступну одиницям, що залучає людину до того, що відбувається. Тим більше що люди часто не вірять заявам офіційних осіб і в усьому шукають прихований сенс.

П'ятий улюблений прийом маніпуляцій – «думка так званих «експертів». В очах звичайних читачів, слухачів і глядачів експерти мають доступ до особливих, унікальних знань – ким би ці експерти не були. Як і посилання на джерела інформації, це є ще одним способом надати судженням більш високої вірогідності.

Занурення слухачів і глядачів у легкий транс. Звуковий і відеоряд можуть присипляти свідомість і відкривати підсвідомість, через що людина перестає сприймати інформацію критично. Це працює навіть в тому випадку, якщо радіо або телевізор використовують лише фоном.

Ще один ефективний прийом маніпуляцій, добре відомий українцям – залякування альтернативним сценарієм. Іноді простіше не вигадувати власні достоїнства на порожньому місці, а шукати недоліки у противника. У результаті виходить часткова правда: «Так, зараз не все дуже добре, але може бути ще гірше». Це дуже дієвий спосіб, бо більшість українців готові задовольнитися малим – тільки не стало б зовсім зле.

Всі ці прийоми маніпулювання не є новими. Але всі вони ефективно «працюють». Будь-якій людині важливо усвідомлювати себе частиною суспільства і зв'язатися з думкою більшості. Через ЗМІ можна нав'язати будь-яку точку зору під виглядом думки більшості. Крім того, кожній людині необхідна певна система координат – вона не може жити у невизначеності. Преса створює ілюзію цільної картини світу і пояснює всі події, не виходячи за її межі. І всьому, що не суперечить цій картині, люди охоче вірять.

Насиченість світу новітніми засобами відтворення, передачі і отримання інформації значно полегшила інформаційно-психологічний вплив на людей. Мозок людини, її психіка, свідомість піддаються змінам і самі, в свою чергу, здатні змінювати існуючу об'єктивну реальність. Сучасні технології інформаційного впливу дозволяють дезорієнтувати людину в подіях, що відбуваються, управляти її поведінкою і вчинками непомітно для неї самої. Інформаційно-психологічний вплив дозволяє управляти не тільки окремими особистостями, а й соціальними групами (формальними і неформальними), державними інститутами і цілими державами. Масове управління, або, точніше, управління масами через засоби масової інформації, виявилось досить ефективним.

Протидія негативним інформаційно-психологічним впливам є елементом системи забезпечення інформаційно-психологічної безпеки особистості, суспільства, держави, яку доцільно розглядати як стан захищеності психіки від дії різноманітних інформаційних факторів (впливів), що перешкоджають чи ускладнюють формування і функціонування адекватної інформаційно-орієнтувальної основи соціальної поведінки людини і в цілому життєдіяльності в сучасному суспільстві.

Крім того, слід зазначити, що забезпечення надійної протидії негативним інформаційно-психологічним впливам є одним із важливих напрямків забезпечення безпеки країни на рівні відповідальності різних державних структур і їх департаментів. Системне розуміння самого явища, планування такої роботи в державних установах є нагальною вимогою часу.

Список використаних джерел

1. Libicki M. C. What is Information Warfare? / M. C. Libicki. – Washington, D.C. : National Defense University Press, 1995.
2. Stein G. H. Information Warfare / G. H. Stein // Airpower Journal. – Spring 1995.
3. Szafranski R. A. Theory of Information Warfare: Preparing for 2020 / R. A. Szafranski // Airpower Journal. Spring 1995.
4. Harley I. A. Role of Information Warfare. Truth and Myths / I. A. Harley. – NTIS, Naval War College, USA, 1996.
5. Операции информационно-психологической войны. Методы, средства, технологии : крат. энцикл. слов.-справ. / В. Б. Вепринцев, А. В. Манойло, А. И. Петренко, Д. Б. Фролов. – М. : Горячая линия – Телеком, 2004. – 495 с.

Одержано 19.02.2016

Противодействие негативному информационно-психологическому воздействию рассмотрено в статье как элемент системы обеспечения информационно-психологической безопасности личности, общества, государства, как состояние защищенности психики от действия различных информационных факторов, препятствующих функционированию адекватной информационно-ориентировочной основы социального поведения человека и в целом жизнедеятельности в современном обществе.

Ключевые слова: сознание, психика, негативное информационно-психологическое воздействие, информационные манипуляции.

Countering the negative information and psychological impact is considered in the article as part of the system of ensuring information and psychological security of the person, society and state, as a state of mind protection from the effects of various information barriers to the functioning of adequate informational-estimated basis of human social behavior and generally of life in modern society.

Keywords: consciousness, mind, negative information and psychological impact, information manipulation.



УДК 159.9

Алёна Евгеньевна КОВЕШНИКОВА,

аспирант института психологии и педагогики

Елецкого государственного университета им. И. А. Бунина,

Г(О)БУ «Центр развития добровольчества»

СОДЕРЖАНИЕ И ОРГАНИЗАЦИЯ СОЦИАЛЬНОЙ РАБОТЫ С МОЛОДЕЖЬЮ В СФЕРЕ ДОСУГА

Социальная работа с молодёжью в сфере досуга создает такие условия досуговой деятельности, которые бы удовлетворяли потребности молодёжи, её социализации и формировали культурный досуг. Содержание социальной работы по организации молодёжного досуга осуществляют четыре группы субъектов: государственные органы по делам молодёжи, государственные учреждения культуры, молодёжные общественные организации и объединения, коммерческие структуры, предоставляющие услуги в сфере свободного времени.

Ключевые слова: молодёжь, социальная работа, организация молодёжного досуга, государственные учреждения культуры, молодёжные общественные организации и объединения, коммерческие структуры.

Социальная работа возникает как общественное явление, как особая сфера деятельности людей в обществе. По мнению Е. И. Холостовой, социальная работа – вид деятельности, которая направлена на улучшение социального самочувствия человека в обществе, на преодоление разнообразных социальных проблем [3, с. 254] Под социальной работой понимают целенаправленную деятельность в обществе по оказанию помощи и поддержки различным категориям населения, попавшим в сложную жизненную ситуацию.

Социальная работа с молодёжью в сфере досуга координируется соответствующей частью государственной молодёжной политики, где применяется метод контроля деятельности субъектов оказывающих молодёжи услуги культурно-досугового характера. Важная цель этого контроля заключается в создании таких условий досуговой деятельности, которые бы удовлетворяли потребности молодёжи, ее социализации и формировали культурный досуг.

Содержание социальной работы по организации молодёжного досуга осуществляют четыре группы субъектов: государственные органы по делам молодёжи, государственные учреждения культуры, молодёжные общественные организации и объединения, коммерческие структуры, предоставляющие услуги в сфере свободного времени. Каждый специалист сферы организации молодёжного досуга имеет свое видение деятельности и формы ее реализации.

Социальная работа с молодёжью осуществляется в рамках деятельности **государственных органов по делам молодёжи**. Учреждения органов по делам молодёжи создаются в целях предоставления социально-правовой защищенности подростков и молодёжи, ее социализации, интеграции их в социально-экономическую, общественно-политическую и культурную жизнь страны в целом, региона, поселения, города, а также направленной социально-досуговой работы с подростками и молодёжью по месту жительства, профилактики безнадзорности, правонарушений, наркомании среди молодёжи.

Основной задачей учреждений органов по делам молодёжи является создание условий для физического, духовного и нравственного воспитания и развития подростков и молодёжи в возрасте от 14 до 30 лет. К учреждениям органов по делам молодёжи можно отнести: комплексный центр социального обслуживания молодёжи; центр социально-психологической помощи молодёжи, социальную службу для молодёжи; социальный центр молодёжи; центр социальной поддержки молодёжи; центр экстренной психологической помощи молодёжи по телефону; молодёжный центр планирования семьи; центр правовой помощи молодёжи; центр информации для молодёжи; подростково-молодёжный клуб; социально-реабилитационный центр для подростков и молодёжи; центр профессиональной ориентации и трудоустройства молодёжи [1, с. 28].

Социальные службы для молодёжи предоставляют следующие виды услуг: социально-профилактические, диагностические, коррекционные, профориентационные, психолого-педагогические, медико-консультационные, информационные, правовые и культурно-досуговые услуги, а также услуги, связанные с социальной адаптацией и организацией временного проживания молодёжи. Реализацией этих социальных услуг занимается специалист по социальной работе с молодёжью, а именно:

1) выявляет молодые люди и семьи, нуждающихся в различных видах и формах социальной поддержки, и осуществляет их патронаж;

2) устанавливает причины возникающих у воспитанников трудностей, в том числе по месту жительства, работы и учебы, а также определяет характер и объем необходимой им социальной помощи;

3) совершает социально-психологическую реабилитацию воспитанников, страдающих алкоголизмом, наркоманией и подвергшихся сексуальному насилию;

4) ведет работу с молодыми семьями, имеющими неблагоприятные социально-правовые и медико-психологические условия проживания;

5) выявляет бывших воспитанников детских домов и школ-интернатов, не имеющих родителей или оставшихся без их попечения, несовершеннолетних матерей, нуждающихся в трудоустройстве или другой помощи;

6) содействует активизации потенциала собственных возможностей отдельного человека, семьи или социальной группы;

7) дает необходимые консультации по различным вопросам социальной помощи и защиты;

8) помогает в оформлении документов для принятия нуждающихся на постоянное или временное социальное обслуживание, для опеки и попечительства;

9) содействует в предоставлении права на проживание в стационарных учреждениях (социально-реабилитационных центрах для подростков и молодежи, социальных гостиницах, кризисных центрах помощи женщинам, попавшим в трудную жизненную ситуацию, и др.).

В каждом конкретном случае специалисты по социальной работе с молодежью содействуют в обеспечении психотерапевтической и медицинской помощи, а также в организации досуга по интересам (компьютерных, спортивных клубов и т. д.).

Таким образом, деятельность учреждений органов по делам молодежи направлена на создание условий для развития личности молодых людей. Специалисты по социальной работе в этих учреждениях содействуют преодолению последствий трудной жизненной ситуации определенного человека.

Социальную работу по организации молодежного досуга осуществляют как органы по делам молодежи, так и **государственные учреждения культуры**. К ним можно отнести: культурно-развлекательные центры, молодежные центры, музеи, библиотеки.

В организации молодежного досуга участвуют **молодежные общественные организации и объединения** к ним можно отнести: отряды, социально-клубные учреждения органов по делам молодежи. Основным назначением данного учреждения является развитие интереса личности молодого человека к познанию и творчеству, реализация дополнительных образовательных программ, услуг в интересах молодежи, общества, государства.

К **коммерческим структурам**, предоставляющим услуги в сфере свободного времени можно отнести различные структуры: кафе, пункт проката, бассейн, студию звукозаписи, парк, музей, кинотеатр, театр, цирк, и т. д. Они направлены на развитие и предоставление платных услуг в проведении свободного времени молодежью.

Таким образом, содержание и формы социальной работы по организации молодежного досуга осуществляют четыре группы субъектов, которые способствуют преодолению трудной жизненной ситуации молодого человека, создают условия для развития его активной жизненной позиции и воспитывают гражданина, которому присущи патриотизм и гуманные ценностные ориентации и его интеграция в общество. В этой деятельности разновозрастной состав коллектива, куда помимо старших школьников и учащейся молодежи могут входить педагоги и родители, общественные деятели. Содружество и сотрудничество разных поколений предполагает преемственность накопленного социального опыта, традиций, норм, ценностей, а также способствует результативному решению возникающих трудностей.

Учреждения должны строить свою деятельность на основе индивидуального подхода в работе с каждой личностью.

Список использованных источников

1. Басов Н. Ф. Социальная работа с молодежью : учеб. пособие / под ред. Н. Ф. Басова. – 2-е изд. – М. : Дашков и Ко, 2015. – 367 с.
2. Григорьев С. И. Социальная работа с молодежью / С. И. Григорьев, Л. Г. Гуслякова, С. А. Гусова. – М. : Гардарики, 2006. – 208 с.
3. Холостова Е. И. Социальная работа : учеб. пособие / Е. И. Холостова. – 6-е изд. – М. : Дашков и Ко, 2009. – 860 с.

Одержано 05.02.2016

Соціальна робота з молоддю у сфері дозвілля створює такі умови дозвіллевої діяльності, які б задовольняли потреби молоді, її соціалізації і формували культурне дозвілля. Зміст соціальної роботи щодо організації молодіжного дозвілля здійснюють чотири групи суб'єктів: державні органи у справах молоді, державні установи культури, молодіжні громадські організації і об'єднання, комерційні структури, що надають послуги у сфері вільного часу.

Ключові слова: *молодь, соціальна робота, організація молодіжного дозвілля, державні установи культури, молодіжні громадські організації і об'єднання, комерційні структури.*

Social work with young people in leisure activities creates an environment of leisure activity, which would satisfy the needs of the youth, socialization, and shape culture. The content of social work on the organization of youth recreation carry out four groups of subjects: state bodies on youth Affairs, public institution of culture, youth public organizations and associations, commercial entities, providing services in the field of free time.

Keywords: *youth, social work, the organization of youth leisure, public cultural institutions, youth organizations and associations, businesses.*



УДК 159:340.132.1

Олена Іванівна КУДЕРМІНА,

доктор психологічних наук, доцент,
завідувач кафедри юридичної психології
Національної академії внутрішніх справ

ПСИХОЛОГІЧНІ ПЕРЕДУМОВИ ПОЛІТИЧНОЇ ПОВЕДІНКИ МОЛОДІ

В тезах представлений аналіз психологічних детермінант політичної поведінки сучасної молоді в Україні. Політична поведінка – є складним та багатограним феноменом політичного життя спільноти. Його аналіз в сучасних умовах державотворення українського суспільства має суттєве прикладне значення, оскільки дозволяє прогнозувати вектори розвитку політичної поведінки громадян, певною мірою впливати на неї та конструювати ці вектори у бажаному напрямі для політичних інститутів і суспільної системи у цілому.

Ключові слова: *політична поведінка, психологічні чинники, правова нормативність, соціальна залученість, політична ідентифікація.*

Політично активний період становлення будь-якої держави актуалізує увагу її науковців до феноменів, що характеризують буття особистості в полі політичних звершень. Аналіз цих феноменів передбачає досягнення науково-теоретичних (виявлення закономірних та атрибутивних ознак) та прикладних (визначення методів моделювання та впливу) цілей. Серед традиційних, але недостатньо вивчених

феноменів політичного виміру людини, на наш погляд, виокремлюється феномен політичної поведінки особистості.

Термін «політична поведінка» вийшов з лона психології біхевіоризму як наслідок застосування методу «поведінки, що спостерігається». Зазначений метод базувався на фіксуванні зовнішніх проявів політики та виключав з предметного поля дослідження політичні погляди, переконання та інші суб'єктивні компоненти активності людини в політичному житті. Політичні біхевіористи запропонували ситуативний підхід в аналізі чинників політичної поведінки особистості. До ситуативних чинників вони відносили: фізичне, органічне та соціальне середовище. Наведені чинники мають об'єктивний характер, їх можна безпосередньо відслідковувати та спостерігати за ними зовні. Головна мета досліджень політичної поведінки з позицій ситуативного підходу – виявлення кореляційного зв'язку між вчинками людини та чинниками середовища.

Яскравими представниками ситуативного підходу можна вважати науковців Колумбійської школи, які створили соціологічну модель теоретичного дослідження політичної поведінки. Соціологічна модель за своєю сутністю є структуралістичною. Вона ґрунтується на аксіоматичному припущенні, що в суспільстві є сталі об'єктивні, існуючі поза волею та свідомістю людей соціальні утворення – структури (групи, спільноти, статуси, ролі), які «пов'язують» людей та визначають їх політичну поведінку.

Результатами реалізації ситуативного підходу є також встановлення американським дослідником С. Ліпсетом прямої залежності між двома об'єктивними чинниками: рівнем соціально-економічного розвитку та встановленням демократичного режиму в суспільстві. Іншим різновидом цього підходу є теорія політичного обміну П. Блау, відповідно до положень якої учасники політичного процесу включаються в нього, змагаючись один з одним, як це відбувається, наприклад, в економіці: хто вносить більше коштів, часу та сил, той може розраховувати на одержання від політики більшої «винагороди». Водночас, політична поведінка розглядається як результат раціональних рішень людини щодо отримання максимальної вигоди. Ця модель застосовується у «примітивному» психологічному аналізі можливого прогнозу результатів виборів та прийнятті певних рішень політичними лідерами. Примітивізм наведеної моделі базується на розгляді особистості виключно у вигляді «ринкової істоти», виключаючи з уваги науковців прояви емоційно-вольової сфери людини, ірраціональність вчинків, її цінності та погляди тощо.

В роботах представників Чиказької школи соціології головною темою наукових досліджень політичної поведінки людини визначалася тема мотивації. Вона розглядалася з метою пояснення причин, які спонукають людей приймати участь в політичному житті суспільства. Г. Лассуелл при створенні експлікативної моделі політичної поведінки прагнув ґрунтуватися на положеннях психоаналітичної концепції, що дозволило йому сформулювати низку важливих методологічних принципів. Вони не втратили своєї актуальності в умовах сьогодення, а саме:

- підкреслення значущості індивідуальної біографії суб'єкта у розгляді політичної поведінки. Глибинне розуміння мотивів політичних дій окремих людей передбачає аналіз їх індивідуального досвіду;
- визначення важливості ірраціональної складової політичної поведінки. Людина не завжди диференціює та розуміє мотиви власних вчинків у політичному вимірі;
- констатація наявності прихованих мотивів. Їх наявність унеможлиблює прогнозування однозначних реакцій людини на зовнішні стимули.

Революційні для 40-х років ХХ століття погляди Г. Лассуелла визначили подальші вектори розвитку політичної психології у напрямі дослідження політичної

поведінки особистості, але їх психоаналітичний радикалізм не дозволив здійснити комплексний аналіз детермінації активності людини в просторі політичних «штормів».

Для теоретиків конфліктологічного напрямку, наприклад Г. Екстайна, характерним є уявлення про політичну поведінку як безпосередній наслідок існування зіткнення в різноманітних сферах життєдіяльності людини: від наявності особистісного конфлікту до розгортання зовнішньополітичного. Конфлікт і згода розглядаються як два нормальних стани людського існування. Водночас, у політиці, на відміну від з'ясування міжособистісних стосунків за допомогою бійки, – конфлікт приймає певні умовні форми, які передбачають визнані суспільством способи вирішення конфліктних ситуацій (домовленість по ненапад, операції по підтримці миру тощо).

Р. Хакфельд та Дж. Спраг, вивчаючи характер інформаційних впливів виборчої компанії 1984 року у США, прийшли до висновку, що люди самі у відповідності з власними політичними уподобаннями створюють інформаційні мережі, по яким одержують нову політичну інформацію. Зазначені мережі переважно визначаються соціальним контекстом, оточенням особистості. За поглядами науковців, для розуміння чинників та змісту політичних уподобань людини, які обумовлюють її політичну поведінку, важливо проаналізувати соціальне середовище особистості, характер оточуючих її міжособистісних стосунків та комунікацій. Це свідчить про наступне: громадяни відрізняються, і ці відмінності не є простим результатом індивідуальних характеристик, схильностей та особливостей їх власної біографії – їх виникнення спричинене також впливом мікросоточення, в якому вони живуть та працюють. Наведені дослідження стали підґрунтям для розвитку контекстуальних теорій політичної поведінки та теорій інформаційних мереж.

Положеннями контекстуальних теорій передбачається, що розуміння людьми політики та політичних подій відбувається, насамперед, під впливом їх безпосереднього оточення. Представники зазначеного підходу не наполягають на думці, що люди одержують найбільшу частину політичної інформації у ході розмов із сусідами, так як у сучасному суспільстві головним джерелом політичних новин виступають національні засоби масової інформації. Водночас, саме соціальне оточення, чи соціальний контекст, допомагає людині формулювати думку про події що відбуваються, наділяючи їх особистісним сенсом.

Соціальне оточення включає людей, з якими особистість взаємодіє (родина, друзі, колеги, сусіди), а також інститути (церков, школа, робота, громадські об'єднання тощо). Вони структурують цю взаємодію. Контекстуальна взаємодія не самодетермінується із соціального оточення, але є результатом навчання та дій людини в навколишньому середовищі із інформаційним «нахилом».

Характер впливу навколишнього середовища, чи контексту, визначається змістом інформації, що циркулює всередині соціальних груп у які залучена особистість. Вступаючи у взаємодію з іншими людьми, обмінюючись з ними інформацією, людина долучається до розповсюджених в цьому середовищі політичних суджень та думок. Таким чином, контекстуальна взаємодія є результатом «структурування» політичної інформації соціальним середовищем.

Пошук причин, що пояснюють зміст політичної поведінки особистості доповнюється дослідженнями власне психологічної природи вчинків, що здійснюють громадяни. Сучасні трактовки політичної поведінки базуються на досить різних методологічних засадах, але в більшості всі вони включають у схему «стимул-реакція» проміжні чинники, певне «середню ланку», якою може бути установка, мотив, переконання чи цінність, притаманна окремій особистості чи групі. Узагальнюючи наведене слід констатувати, що політичну поведінку не можливо аналізувати та пояснювати наявністю безпосереднього впливу політичних стимулів. За виключенням, мабуть, самих простих проявів політичної активності, характерних у ситуації

живання, всі інші вияви опосередковані політичною діяльністю, її відображенням у психологічному вимірі особистості.

Традиційно виокремлюють наступні чинники формування політичної поведінки особистості: зовнішнє середовище, як джерело стимулювання політичної поведінки людини; потреби діючої особистості чи групи; мотиви, притаманні суб'єкту; установки, цінності, орієнтації, переконання та цілі особистості; особистісні атрибути ролей, стилів прийняття рішень, міжособистісних стосунків; особливості когнітивної сфери особистості; типові для суб'єкта дії та вчинки; зворотній зв'язок між поведінкою особистості та об'єктивними умовами політичної дійсності.

Наведений перелік не є вичерпним та потребує подальшого опрацювання. Водночас, може розглядатися, на наш погляд, як основа для аналізу психологічних детермінант політичної поведінки сучасної молоді в Україні.

Список використаних джерел

1. Дилигенский Г. Г. Социально-политическая психология / Г. Г. Дилигенский. – М. : Наука, 1996. – 303 с.
2. Ольшанский Д. В. Основы политической психологии / Д. В. Ольшанский. – Екатеринбург : Деловая книга, 2001. – 496 с.
3. Политическая психология : учеб. пособ. для вузов / под общ. ред. А. А. Деркача, В. И. Жукова, Л. Г. Лаптева. – М. : Акад. проект, 2001. – 858 с.
4. Шестопал Е. Б. Политическая психология : хрестоматия / Е. Б. Шестопал. – М. : Инфра-М, 2002. – 304 с.

Одержано 10.02.2016

В тезах представлен анализ психологических детерминант политического поведения современной молодежи в Украине. Политическое поведение – является сложным и многогранным феноменом политической жизни сообщества. Его анализ в современных условиях украинского общества имеет существенное прикладное значение, поскольку позволяет прогнозировать векторы развития политического поведения граждан, в определенной степени влиять на него и конструировать эти вектора в желаемом направлении для политических институтов и общественной системы в целом.

Ключевые слова: политическое поведение, психологические факторы, правовая нормативность, социальная вовлеченность, политическая идентификация.

The article presents an analysis of current issues today. The solution to this problem has important for different fields of science: sociology, political science and psychology. Political behavior of a young person is much justifies the development of political processes in Ukraine.

Political behavior – is a complex and multifaceted phenomenon political life of the community. His analysis in modern conditions Ukrainian society is of practical importance as vectors to predict the development of the political behavior of citizens have some impact on it and construct this vector in the desired direction for the political institutions and the social system as a whole. Political behavior today – a set of actions and behavior of the subject of political life in the space of political practice. Types and forms of political behavior are characterized by diversity and human contact are detailed in the article.

Keywords: political behavior, psychological factors, conventionality, legal regulatory, social inclusion, political identification.



УДК 159.9

Станіслав Олександрович ЛАРІОНОВ,

кандидат психологічних наук, доцент,

доцент кафедри психології та педагогіки факультету № 3 (підрозділів поліції превентивної діяльності) Харківського національного університету внутрішніх справ

ТЕОРЕТИЧНІ АСПЕКТИ ПРОБЛЕМИ АСОЦІАЛЬНОЇ ПОВЕДІНКИ ЛЮДИНИ

В тезах доповіді проаналізовано стану проблеми асоціальної поведінки як психологічної категорії. Проведене порівняння підходів до класифікації видів і форм асоціальної поведінки показало їх неузгодженість. Запропоновано вважати осі «асоціальність – просоціальність» (результативна сторона поведінки) та «девіація – норма» (процесуальна сторона поведінки) незалежними одна від одної. Пропонується власне тлумачення терміну «асоціальна поведінка».

Ключові слова: асоціальна поведінка, девіантна поведінка, просоціальна поведінка, делінквентна поведінка.

В науковій психологічній літературі поняття «асоціальна поведінка» трактується різними авторами як складова девіантної поведінки або її синонім, питання щодо їх співвідношення досі відкрито. Так, Х. Ремшмидт розглядає асоціальну поведінку як різновид девіантної, і вважає що вона містить ознаки кримінальності та соціальної занедбаності (цит. за [4]).

В. Д. Менделевич вважає, що асоціальна поведінка відображає аномальні особливості характеру, зводячи її до аморальної, на протигагу антисоціальної поведінці (кримінальній та делінквентній) [4].

З. К. Давлетбаєва розглядає не стільки поведінку, скільки окремі вчинки. Вона вказує, що «... здійсненню асоціальних вчинків передують... форми поведінки, що відхиляється», вважаючи девіантну поведінку фоном, на якому проявляються окремі асоціальні вчинки [2]. Вказаний автор пропонує власне визначення асоціальної поведінки, як суб'єктно-деструктивної активності людини, спрямованої на задоволення її потреб шляхом соціально-неприйнятних форм поведінки, яка характеризується навмисністю і усвідомленістю, суперечить усталеній системі соціальних відносин суспільства, і проявляється у різноманітних соціальних відхиленнях, від порушення норм моралі та незначних правопорушень до тяжких злочинів.

Авторитетний в цьому проблемному полі дослідник Ж.-Н. Фішер стверджує, що асоціальна поведінка – це тип культури, яка діє в заданій соціальній системі, а девіація – це сконструйована соціальна реальність (цит. за [2]). З цього витікає, що носій асоціальності – суспільство (соціальна група), в якій індивід займає певну позицію серед інших його членів. Він може бути таким самим, як більшість суспільства, і бути нормальним, чи вести себе по-іншому, і тоді вважається девіантом.

Вітчизняні дослідники Л. І. Мороз та С. І. Яковенко [6] визначають девіантну поведінку як соціальне явище, що проявляється у масових формах людської діяльності, які не відповідають офіційно встановленим нормам (стандартам, шаблонам) або таким, що фактично склалися у даному суспільстві. Вказані автори в ній виокремлюють «негативні девіації», поділяючи їх на дві групи: «поведінка, що відхиляється від культурних норм, норм моралі» та делінквентна поведінка. З контексту зрозуміло, що перша група девіацій – це асоціальна поведінка.

Існує і інша точка зору, наприклад А. Фернхем та П. Хейвен [7], вважають девіантну, кримінальну та делінквентну поведінку різновидами асоціальної поведінки.

Різноманітність форм асоціальної поведінки зумовлює існування чисельних типологій та класифікацій. Це викликано труднощами їх укладання при описі суто

індивідуальної поведінки, прояви якої мають факторний характер детермінації (контекст конкретних ситуацій, необхідність урахування генетичних, вроджених, культурних, гендерних та інших умов).

Так, О. Б. Мулік та ін. зробили спробу диференціації поведінкових проявів соціальної активності по шкалам «активність – пасивність», «просоціальність – асоціальність». Викладений у одному вимірі континуум поведінки виглядає, в такому випадку, наступним чином: імпульсивна просоціальна – активна про – пасивна просоціальна – соціально нейтральна – пасивна асоціальна – активна асоціальна – імпульсивна асоціальна [5].

Згадана вище З. К. Давлетбаєва пропонує такий поділ континууму поведінки: просоціальна, яка схвалюється суспільством – асоціальна, до останньої відноситься:

а) агресивна (забіякуватість, жорстокість, вербальна агресія, лайка, образи, рукоприкладство тощо);

б) аморальна (брехливість, наклеп, лихослів'я, неслухняність, порушення дисципліни, безвідповідальність, ухилення від суспільно-корисної діяльності, користолобство тощо);

в) делінквентна (дрібна крадіжка, дрібне хуліганство, бійки без нанесення тілесних ушкоджень, порушення громадського порядку, незаконне зберігання зброї, дрібне здирицтво тощо);

г) кримінальна (шахрайство, крадіжка, здирицтво, розбій, вандалізм, насилля, вбивство, рекет, шантаж, корупція тощо).

С. А. Белічева пропонує поділ форм поведінки на основі його суспільної небезпеки [1]: соціально схвалювана – соціально-нейтральна – просоціальна – асоціальна – антисоціальна. Конкретними проявами асоціальної поведінки, на її думку, можуть бути:

а) аморальні вчинки та правопорушення (докримінальний рівень): порушення норм моралі, правил поведінки в громадських місцях, ухилення від виконання суспільно-корисної діяльності, вживання психоактивних речовин та інші форми поведінки, які не мають істотної суспільної небезпеки.

б) злочини.

Н. В. Майсак [3], розглядаючи типи соціальної поведінки виокремлює конструктивну, аутодеструктивну та зовнішньо-деструктивну форми (за характером спрямованості) та просоціальну – соціально-нейтральну – асоціальну – антисоціальну (за ступенем суспільного схвалення).

О. В. Змановська відносить асоціальну поведінку до девіантної, вибудовуючи єдину шкалу деструктивності із полюсами спрямованості «на себе – на інших»: антисоціальна (активно-деструктивна) – просоціальна (відносно деструктивна) – асоціальна (пасивно-деструктивна) – саморуйнівна (пасивно-аутодеструктивна) – самовбиваюча (активно-аутодеструктивна).

Викладене дає змогу зробити наступні **висновки**:

1. В літературі розуміння асоціальної поведінки розмите, семантичне навантаження цієї категорії перетинається з девіантною та деякими іншими видами поведінки людини. Це зумовлено тим, що асоціальна поведінка давно вийшла за межі суто психологічної категорії, вона вивчається в межах різних підходів (клінічного, кримінологічного, психологічного тощо). Відмічено перетинання понять «асоціальна поведінка» та «девіантна поведінка», зміст яких у різних джерелах перетинається.

2. Проведений аналіз дає змогу констатувати, що асоціальність, на відміну від девіації, завжди «поведінка», тобто це вчинки, які характеризуються активністю та цілеспрямованістю, суб'єктивністю. Це означає, що одиниця аналізу асоціальності – окремий вчинок, і він не може проявлятися як бездіяльність. Навіть ухилення від виконання вимог суспільства проявляється як активність, альтернативна, або всупереч суспільним нормам.

3. Континуум поведінки людини може бути розглянутий у двох незалежних осях: «асоціальність – просоціальність» та «нормативність – девіація».

Перша, на нашу думку, описує міру суспільної корисності, полюс асоціальності в ньому включає форми поведінки, які спричиняють певну шкоду суспільству, аж до антисоціальності (злочини та делікти), або спрямовані на ухилення від соціальної корисності. Можна говорити, що асоціальність – результативна характеристика поведінки, яка описує її наслідки (наслідки вчинків), а отже – мотивацію та спрямованість. Вищими формами існування мотивів, як відомо, є цінності, саме тому асоціальним може бути визнана не тільки особистість, а і суспільство із своєю системою цінностей.

Друга ось поведінки описує її процесуальну сторону, чи відхиляється сама поведінка від норм (традицій, шаблонів тощо). Полюс девіантних форм поведінки включає ті, що у даному суспільстві є неприйнятними, небажаними за змістом. Процесуальна сторона поведінки – це її цілі та засоби їх досягнення.

4. Вказані міркування дають змогу передбачати існування як мінімум чотирьох можливих координатних зон поведінки: 1) нормативна просоціальна (наприклад, професійна діяльність); 2) нормативна асоціальна (наприклад, «побутова» корупція, ігнорування виборів, неповідомлення про правопорушення); 3) девіантна просоціальна (наприклад, трудоголізм, новаторство, винахідництво); 4) девіантна асоціальна.

5. Пропонується розуміння асоціальної поведінки як окремого вчинку або діяльності, які зумовлені мотивацією спричинення шкоди суспільству, його окремим членам чи групам, або ухилення від соціальної корисності поведінки. Членом суспільства може бути і сам порушник, в такому випадку асоціальна поведінка стає аутодеструктивною. Сутність і розміри шкоди, за якими поведінка визнається асоціальною, постійно уточнюються самим суспільством у формі прямих заборон (законів) або очікувань (суспільна мораль, традиції, етичні кодекси тощо).

Список використаних джерел

1. Беличева С. А. Основы превентивной психологии / С. А. Беличева. – М. : СЗР, 1994. – 220 с.
2. Давлетбаева З. К. Асоциальное поведение учащихся: виды и содержание / З. К. Давлетбаева // Известия Самарского научного центра Российской академии наук. – Т. 14, № 2-1. – 2012. – С. 137–145.
3. Майсак Н. В. Матрица социальных девиаций: классификация видов и типов девиантного поведения / Н. В. Майсак // Современные проблемы науки и образования. – 2010. – № 4. – С. 78–86.
4. Менделевич В. Д. Психология девиантного поведения : учеб. пособие / В. Д. Менделевич. – СПб. : Речь, 2005. – 448 с.
5. Мулик А. Б. Разработка критериев и показателей типичных форм просоциального – асоциального поведения человека / А. Б. Мулик, Ю. А. Шатир, И. Г. Мулик // Вестник Волгоградского государственного университета. Серия «Философия». – 2014. – № 5 (25). – С. 91–97.
6. Психологічні аспекти ювенальної юстиції : навч. посіб. / [Л. І. Мороз, С. І. Яковенко, Ю. В. Меркулова та ін.]. – Одеса : ОДУВС, 2015. – 230 с.
7. Фернхем А. Личность и социальное поведение / А. Фернхем, П. Хейвен. – СПб. : Питер, 2011. – 368 с.

Одержано 03.02.2016

В тезисах доклада проанализировано состояние проблемы асоциального поведения как психологической категории. Проведенное сравнение подходов к классификации видов и форм асоциального поведения показало их несогласованность. Предложено считать оси «асоциальность – просоциальность» (результативная сторона поведения) и «девиация – норма» (процессуальная сторона поведения) независимыми одна от другой. Предлагается собственное толкование термина «асоциальное поведение».

Ключевые слова: асоціальне поведіння, девіантне поведіння, просоціальне поведіння, делінквентне поведіння.

There are results of theoretical analysis of the state of problem of asocial behavior as psychological category showed in the article. The conducted comparison of going near classification of kinds and forms of asocial behavior showed their inconsistency. It is suggested to count axis «asocialness – prosocialness» (effective side of behavior) and «deviation – normal» (procedural side of behavior) independent one from other. Suggested own understanding of the term «asocial behavior».

Keywords: asocial behavior, deviant behavior, prosocial behavior, delinquent behavior.



УДК 159.95

Маріна Олегівна МАЗОРЕНКО,

кандидат філософських наук доцент,

завідувач кафедри культурних універсалій

Харківського національного технічного університету

сільського господарства імені Петра Василенка

СПІВВІДНОШЕННЯ ПОНЬЯТЬ ІМІДЖ ТА САМОПРЕЗЕНТАЦІЯ

Імідж можна розглядати як символічно виражений підсумок процесу загального розвитку людини (фізичного, психічного) і розвитку особистості. Найбільш часто імідж розглядають як суму ознак, якостей і властивостей, які при допомозі зовнішніх проявів виражають внутрішній зміст особистості. Самопрезентація – це уміння ефектно і виграно подавати себе в різних ситуаціях, індивідуальний стиль спілкування, неповторний образ, який не лише подобається самому собі, але привабливий для оточення. Все це говорить про зв'язок формування іміджу і самопрезентації в процесі загального розвитку і саморозвитку людини.

Ключові слова: імідж, самопрезентація, розвиток особистості, психологічні механізми.

Іміджеологія – одна з галузей великої системи знань, що входять у «людинознавство». Особливість її полягає в тому, що вона характеризує людину з погляду комунікації (спілкування) і оцінки чоловік один одним по визначених професійних ознаках (стандартам), у результаті чого складався і закріплювався визначений образ, або імідж. Цей образ присутній як у свідомості сприймаючого, так і в об'єкта сприйняття. Існує і деякий абстрактний імідж, що підтримується традицією, суспільною свідомістю, ідеологічними і художніми засобами. Розходження між ними мають кількісну і якісну сторони [1; 4–6].

Імідж (англ. слово, що позначає «образ», «ореол») – це оцінне представлення «ділового» образу людини як суб'єкта визначеної сфери професійної діяльності. Найбільш часто імідж розглядають як суму ознак, якостей і властивостей, які при допомозі зовнішніх проявів виражають внутрішній зміст особистості. Так через систему знаків, таких як мова, елементи зовнішності, одяг, жести, інтонації, свідомі та несвідомі реакції, поведінку, виражаються і особливі властивості особистості. Імідж можна розглядати як символічно виражений результат процесу загального поточного розвитку людини (фізичного, психічного) і розвитку особистості. Все це говорить про зв'язок формування особистості і компонентів іміджу в процесі загального розвитку і саморозвитку людини.

Самопрезентація – це уміння ефектно і виграно подавати себе в різних ситуаціях, індивідуальний стиль спілкування, неповторний образ, який не лише

подобається самому собі, але привабливий для оточення. Більшість людей усвідомлено або неусвідомлено прагнуть впливати на процес формування враження про себе [3].

Основні теоретичні підходи до вивчення самопрезентації особистості, що нас приваблюють, вони чітко показують взаємозв'язок іміджу психологічних механізмів його формування та самопрезентації.

Соціоперцептивний підхід. Спрямований на вивчення механізмів формування образів, що пред'являються, і їх сприйняття аудиторією. В процесі самопрезентації особистості виникає ряд образів: система Я-образів, які складають основу Я-концепції кожної людини (її тілесне, емоційне, соціальне і інші Я) і виступають головними детермінантами для формування образу, що пред'являється; бажаний образ, який хотів би пред'явити суб'єкт самопрезентації;

пред'явлений образ, який ґрунтується на усіх попередніх образах, але обумовлений можливостями і обставинами ситуації його пред'явлення; образ, який був сприйнятий аудиторією, виходячи з характеристик самої аудиторії (категорії, що розглядаються: Я-концепція, ідентичність, дзеркальні Я, соціальні очікування, публічне Я, приватне Я, щира і неправдива самопрезентація).

Індивідуально-особистісний підхід. Вивчає вплив особистісних якостей суб'єкта самопрезентації на процес і результат управління створюваним враженням про себе. У рамках цього підходу зроблені спроби описати найбільш характерні особистісні типи, самопрезентації, що відрізняються певним стійким стилем.

Прикладний підхід. Спрямований на вивчення технологій формування персонального іміджу з метою створення бажаних образів в професійній сфері. Активно розвивається в зарубіжній і вітчизняній психології, оскільки затребуваний в діловій і політичній сферах (основні категорії, що вивчаються: імідж, іміджелогія, стратегії, тактики і техніка самопрезентації, засоби самопрезентації, ефективність самопрезентації).

Соціально-філософський підхід. Спрямований на аналіз саморефлексії суб'єкта самопрезентації, осмислення соціальної реальності, інтерпретацію вражень. Активно розвивається у рамках постмодерністської філософії (основні категорії, що розглядаються: саморефлексія в умовах соціальної реальності, враження, особистість і поведінка в суспільстві).

Педагогічний підхід. Спрямований на формування самопрезентаційної компетентності майбутніх фахівців (використовується в освітньому процесі професійних учбових закладів). Категорії, що розглядаються: уміння і навички ефективної самопрезентації особистості, самопрезентаційна компетентність.

В якості основного завдання соціальної психології самопрезентації особистості можна позначити вивчення закономірностей самопрезентаційної поведінки людини, обумовлених особистісними, мотиваційними і ситуаційними чинниками. Роблячи спробу сформулювати категоріальний апарат соціальної психології самопрезентації особи, можна виділити категорії загальні, використовувані у більшості наукових дисциплін (процес, розвиток, адаптація); особливі, властиві в основному психологічним і соціальним наукам, у тому числі і соціальній психології (особистість, індивід, спілкування, соціальна група, вікова група, життєдіяльність, культурні норми, вербальна і невербальна поведінка, соціальні ролі, соціальна поведінка); специфічні, використовувані головним чином в соціальній психології самопрезентації особистості, багато хто з яких запропонований зарубіжними дослідниками (самопрезентація особистості, управління враженням, види, засоби, тактики і стратегії самопрезентації, імідж, самопрезентаційна компетентність).

Розвиток особистості відбувається під впливом соціуму, соціальної формації, які виступають фактором, середовищем для розвитку. В процесі розвитку людина освоює

все нові і нові сфери і види діяльності та відповідні їм нові соціальні ролі. З діяльністю нерозривно пов'язано спілкування. Імідж це не тільки продукт, який виникає в процесі спілкування, він є і одним із засобів спілкування. З розширенням діапазону діяльності та сфери спілкування пов'язаний і розвиток самосвідомості особистості. Відбувається формування образу власного Я, осмислення своєї соціальної ролі, формування самооцінки і т. д. Соціалізація як частина процесу розвитку виявляється в трьох сферах: діяльності, спілкуванні та розвитку самосвідомості особистості. Формування іміджу проявляється як феномен освоєння нової ролі, частина процесу самовдосконалення, формування цілей, внутрішніх установок, отримання та закріплення статусу. Також це сукупність зовнішніх ознак, на підставі яких з позицій групових норм, уявлень, цінностей, оцінюється людина (особистість). Імідж дозволяє за рахунок цілеспрямованого акцентування зовнішніх ознак, якостей, які символізують внутрішню сутність та ідентичність (індивідуальну, групову), символічно, образно показувати себе суспільству (групі) адекватно існуючим характеристикам чи ні. З часом зовнішні складові іміджу стають внутрішніми регуляторами поведінки й діяльності [2].

В процесі соціалізації, під впливом соціального оточення людина набуває соціальної спрямованості – це вміння ставити час від часу вимоги суспільства (групи) вище власних інтересів, відповідати певному соціальному статусу, грати необхідні соціальні ролі.

Формування іміджу проявляється як процес осягнення людиною основних цінностей, норм, символів, традицій і інших елементів культури, результатом є досягнення певного рівня загальної культури. Процес формування іміджу, як і культури, включає в себе наявність знань і навичок, необхідних у суспільстві, моделі повсякденної і ритуальної поведінки, засоби дії, використання простору, предметів і речей (одягу, прикрас атрибутів), вираження почуттів (невербальних і вербальних), тлумачення явищ, та подій, а також здатності створювати символічне середовище, робити самопрезентації. Розвиток іміджу проявляється в даному контексті як вибір, який в тій чи іншій мірі усвідомлено (чи несвідомо) робить кожна людина [5]. Природний імідж стає природною базою для створення якісно іншого іміджу – створеного цілеспрямовано.

Цілеспрямоване створення іміджу відображає здатність людини створювати символічну середу, використовуючи в процесі комунікації в основному невербальні засоби, значення яких закладено в ситуативний контекст ситуації. Джерела інформації для створення іміджу на цьому етапі відрізняються вибраністю і професіоналізмом.

Імідж можна розглядати як явище, в якому відбувається злиття всіх видів діяльності: перетворювальної, спрямованої на видозміну групи або самої людини; пізнавальної, спрямованої особистістю на оточуючих і на саму себе; ціннісно-орієнтаційної, націленої на вироблення, осмислення, споживання і поширення ціннісних смислів; комунікативної, що представляє собою процес кодування і передачі інформації з подальшою її розшифровкою і постійним обміном смислами. Взагалі імідж виступає як культурний код епохи, що фіксує і відтворює картину світу.

Список використаних джерел

1. Калужный А. А. Психология формирования имиджа / А. А. Калужный. – М. : Влалос, 2004. – 222 с.
2. Мамардашвили М. Символ и сознание / М. Мамардашвили, А. М. Пятигорский. – М. : Школа «Языки русской культуры», 1997. – 224 с.
3. Михайлова Е. В. Самопрезентация: теория, исследования, тренинг / Е. В. Михайлова. – СПб. : Речь, 2007. – 224 с.
4. Перельгина Е. Б. Психология имиджа : учеб. пособие / Е. Б. Перельгина. – М. : Аспект-Пресс, 2002. – 223 с.

5. Симонова И. Ф. Педагогика имиджа : монография / И. Ф. Симонова – СПб. : Ультра Принт, 2012. –304 с.

6. Шепель В. М. Имиджелогия: секреты личного обаяния / В. М. Шепель. – М. : Линка-Пресс, 1997. – 332 с.

Одержано 18.02.2016

Имидж можно рассматривать как символически выраженный итог процесса общего развития человека (физического, психического) и развития личности. Чаще всего имидж рассматривают как сумму признаков, качеств и свойств, которые при помощи внешних проявлений выражают внутреннее содержание личности. Самопрезентация – это умение эффективно и выгодно подавать себя в разных ситуациях, индивидуальный стиль общения, неповторимый образ, который не только нравится самому себе, но и привлекательный для окружающих. Все это говорит про связь формирования имиджа и самопрезентации в процесс общего развития и саморазвития человека.

Ключевые слова: имидж, самопрезентация, развитие личности, психологические механизмы.

The image can be seen as a symbolic expression of the result of the general process of human development (physical, psychological) and personal development. Most often the image is considered as the sum of signs, qualities and properties, which with the help of external manifestations express the inner meaning of the individual. Self-presentation is the ability to effectively and advantageously present themselves in different situations, the individual communication style, a unique image that will not only enjoy yourself, but also attractive to others. All it says about the relationship of image formation and the self in the process of overall development and self-development of man.

Keywords: image, self-presentation, personality development, psychological mechanisms.



УДК 159.923.2

Уляна Богданівна МИХАЙЛИШИН,

кандидат психологічних наук, доцент,

завідувач кафедри психології

Ужгородського національного університету

СТАНОВЛЕННЯ ТА РОЗВИТОК ЦІННОСТЕЙ ОСОБИСТОСТІ В КОНТЕКСТІ ВПЛИВУ СИТУАЦІЇ ГЛОБАЛІЗАЦІЇ

У статті розкрито вплив ситуації глобалізації на становлення та розвиток цінностей особистості. Зазначено, що у зв'язку з процесами глобалізації, значно актуалізувалося вивчення таких соціально-психологічних понять як «моральність», «духовність», «совість», «довіра», «толерантність», «задрісність» та ін. Вказано на індивідуально-психологічні видозміни, як наслідок аномії, а саме: понижена самооцінка особистості, почуття безпорадності, втрата життєвих цілей, загострення тривожності, соціальної апатії.

Ключові слова: глобалізація, цінності, аномія, інтернаціоналізація, моральність, духовність, соціальна група.

Однією із особливостей сучасного світу є проблема глобалізації як процесу взаємовпливу, взаємопроникнення, взаємозалежності практично у всіх сферах людської діяльності та життя постіндустріального суспільства.

Теоретичний аналіз цінностей в контексті означеної теми показує, що явище глобалізації розглядається вченими в рамках багатьох наук і як результат вони виокремлюють базові підходи до його вивчення.

Глобалізація в психологічній науці, як зауважує відомий російський соціальний психолог П. Шихірьов, проявляється в двох тенденціях: з одного боку, в інтернаціоналізації, поширенні загальних стандартів дослідження; з іншого – тенденції виходу досліджень за рамки особистості або міжособистісних відносин на більш високий рівень: суспільства, цивілізації [5, с. 355]. З погляду на нашу проблему мова йде про те, наприклад, що закономірності поведінки виявлені в одній країні або соціальній групі, не релевантні соціокультурному контексту та нормам в іншій.

Безперечно, значного впливу в ситуації глобалізації зазнали суспільні, а, відповідно, і групові норми як прообраз суспільних норм. У зв'язку з процесами глобалізації, значно актуалізувалося вивчення таких соціально-психологічних понять як «моральність», «духовність», «совість», «довіра», «толерантність», «заздрість» та ін. Як зазначає Л. Орбан-Лембрик, йдеться про посилення уваги не просто до морального досвіду, моральних почуттів, моральних уявлень, а про якісно новий поворот у розумінні сутності людини як істоти духовної [1; 2]. Отже, духовність виступає як системоутворююча якість соціальної взаємодії, що спричинить формування нових моделей людини, суспільства та їх взаємодії. На нашу думку, саме за моральними нормами в ситуації глобалізації та трансформаційних змін залишається право пріоритетності та першості, що дозволить людині адекватно та гідно взаємодіяти в системі «індивід – група – суспільство».

У свою чергу, в ситуації глобалізації загострюється проблема соціальної аномії, яка характеризується станом безпорядку, дезорганізацією духовних і моральних норм, як на мікро- так і на макрорівнях, зникненням чітких норм і правил поведінки, руйнуванням ієрархії цінностей, втратою значущості соціальних норм та приписів. Крім того спостерігаються індивідуально-психологічні видозміни, як наслідок аномії, а саме: понижена самооцінка особистості, почуття безпорадності, втрата життєвих цілей, загострення тривожності, соціальної апатії, неврозів, втрата особистістю соціальних зв'язків і відчуження від суспільства, внаслідок чого людина опиняється в стані невизначеності, незрозумілості, туманності, розгубленості.

Заслуговує на увагу робота П. Сорокіна, де говориться про кризу переходу від одного типу культури, що домінує, до іншого, яка супроводжується поляризацією двох тенденцій, одна із яких полягає у домінуванні чуттєвого типу, а інша – у його заміні типом інтегральним. В результаті, спостерігаються дві крайнощі: з одного боку – моральність, дотримання принципів християнської моралі, а з іншого – повна аморальність, злочинність, деморалізація. Згадаємо, що П. Сорокін вказує на те, що вся історія людства за документований період є нічим іншим як чергуванням трьох типів культур: чуттєвої (матеріальної), ідеаціональної (духовної) та інтегральної, яка поєднує елементи перших двох. На думку автора, сучасність зазнає кризи чуттєвої культури, яка домінувала протягом останніх п'яти, шести віків. Три головні тенденції нашого часу, які виокремлені вченим: переміщення творчого лідерства людства із Європи і Європейського Заходу в більш обширний регіон Тихого океану і Атлантики, особливо в Америку, Азію, Африку; продовження дезінтеграції чуттєвого типу людини, культури, суспільства і системи цінностей, яка домінувала до цього часу; виникнення і поступовий ріст перших компонентів нового соціокультурного порядку, його системи цінностей і типу особистості [5, с. 357].

На утвердженні духовних цінностей громадянського суспільства і релігійну соціалізацію особистості, наголошує М. Пірен [3; 4]. Зокрема, вчена говорить про те, що релігійна соціалізація може виступити як один із чинників утвердження духовних цінностей громадянського суспільства і самоусвідомлення. Це один із способів, який допоможе повернути «совість» власне собі й стабілізувати політико-владною елітою «совість нації» в Україні, що є важливим завданням вчених, політиків, духовенства, громадян.

Одним із шляхів виходу людства з глобальної кризи і умовою формування суспільства сталого розвитку, на думку В. Горлинського, є розв'язання актуальної практичної проблеми, що полягає в зміні свідомості суспільства, переорієнтації його з утилітарних, споживацьких орієнтацій на вищі ціннісні основи, актуалізації екологічних імперативів і повернення до духовних витоків. Вище згадане зайвий раз підкреслює важливу роль духовних цінностей у формуванні суспільства сталого людського розвитку, в умовах кардинальної зміни ціннісних орієнтацій в українському соціумі та загострення глобальних небезпек. Чинником, який підкреслює значущість цього питання і зумовлює соціальну потребу в його розв'язанні є розрив, що характеризується, з одного боку, важливою роллю, яку відіграють духовні цінності в усталеності людського розвитку, з іншого, – реальним станом духовності українського суспільства. На думку автора, саме в духовній сфері відбувається формування ціннісних основ суспільства, нації, цивілізації; здійснюється вироблення духовних благ і задоволення духовних потреб етносу та людства; формується духовний потенціал суспільства сталого розвитку, культура безпеки, як відповідь на виклики глобалізації та реалізація потреби виховання та самозбереження людського роду. Але підґрунтям функціонування духовної сфери є вищі цінності як духовні основи існування людства, що забезпечують духовну сталість і суцільність людини, моральне здоров'я суспільства, його духовний імунітет і добру волю.

Список використаних джерел

1. Орбан-Лембрик Л. Е. Перспективні напрями розвитку соціальної психології в контексті реальних потреб суспільства / Л. Е. Орбан-Лембрик // Соціальна психологія. – 2003. – № 1. – С. 5–26.
2. Орбан Л. Э. Акмеологическая концепция нравственного становления личности : автореф. дис. ... д-ра психол. наук : 19.00.13 / Орбан Лидия Эрнестовна. – М., 1992. – 61 с.
3. Пірен М. Релігійна соціалізація особистості як чинник утвердження духовних цінностей громадянського суспільства / М. Пірен // Соціальна психологія. – 2005. – № 6 (14). – С. 31–41.
4. Пірен М. Основи етнопсихології : підручник / М. Пірен ; Київ, військ. гуманітарний ін-т ; Ін-т психології ім. Г.С. Костюка АПН України. – Вид. 2-ге, допов. – Київ : [б.в.], 1998. – 436 с.
5. Ядов В. А. О диспозиционной регуляции социального поведения личности / В. А. Ядов // Методологические проблемы социальной психологии. – М. : Наука, 1975. – С. 89–105.

Одержано 23.02.2016

В статтє раскрыто влияние ситуации глобализации на становление и развитие ценностей личности. Отмечено, что в связи с процессами глобализации, значительно актуализировалось изучение таких социально-психологических понятий как «нравственность», «духовность», «совесть», «доверие», «толерантность», «зависть» и др. Указано на индивидуально-психологические видоизменения, как следствие аномии, а именно: пониженная самооценка личности, чувство беспомощности, потеря жизненных целей, обострение тревожности, социальной апатии.

Ключевые слова: глобализация, ценности, аномия, интернационализация, нравственность, духовность, социальная группа.

The article is devoted to impact of globalization on evolution and development of individual's values. The author argues that the processes of globalization made topical the study of socio-psychological notions such as «morality», «spirituality», «conscience», «trust», «tolerance», «envy» etc. There were highlighted individual psychological changes as the result of anomie, in particular: low self-esteem, helplessness, loss of life goals, high anxiety, and social apathy.

Keywords: globalization, values, anomie, internationalization, morality, spirituality, social group.

УДК 159.9.07:504

Наталія Дмитрівна ПОТАПЧУК,

кандидат психологічних наук, старший науковий співробітник,
старший науковий співробітник науково-дослідного відділу
Національної академії Державної прикордонної служби України
імені Богдана Хмельницького

ПРИЧИНИ ВИНИКНЕННЯ ТА ПОШИРЕННЯ ЧУТОК В УМОВАХ НАДЗВИЧАЙНОЇ СИТУАЦІЇ

У статті здійснено психологічний аналіз умов, причин і чинників виникнення та поширення чуток серед населення в умовах надзвичайної ситуації. Досліджено зміст поняття «чутки» з позицій вітчизняних психологів і соціальних психологів; визначені умови і причини виникнення та поширення чуток серед населення, а також чинники циркуляції чуток в умовах надзвичайної ситуації.

Ключові слова: *причини і чинники, чулки, населення, надзвичайна ситуація.*

Постановка проблеми у загальному вигляді. В умовах надзвичайної ситуації (НС) на виникнення паніки серед населення великий вплив мають чулки, які зумовлені дефіцитом чи надлишком неправдивої інформації, що часто стає додатковим джерелом сильної психологічної (стресогенної) дії на людей. Неповна, викривлена інформація та дезінформація здатні негативно впливати на психіку людей. Адже страх, який завжди є головною причиною паніки, базується ще й на недостатньому знанні можливих наслідків НС.

Аналіз останніх досліджень і публікацій, в яких започатковано вирішення даної проблеми. Окремі питання впливу чуток на виникнення та поширення паніки серед населення в умовах НС висвітлені в працях вітчизняних науковців Я. Кальби та В. Москаленко [2; 5]. Типологія причин, умов, принципів і напрямів створення та поширення чуток розкрита в навчальному посібнику «Кризова психологія» під редакцією О. Тимченко [1]. Характеристика соціально-психологічних чинників виникнення та поширення чуток в контексті інформаційного простору розглянута в підручнику «Соціальна психологія» Л. Орбан-Лембрик [4].

Водночас у вітчизняній психології відсутні системні наукові дослідження, які були б присвячені вивченню проблеми виникнення та поширення чуток в умовах НС. Зокрема це стосується виявлення явищ, які формують причини або створюють можливість виникнення чуток. Зважаючи на це, **метою статті** є з'ясування причин виникнення та поширення чуток в умовах НС.

Виклад основного матеріалу дослідження. В психологічній енциклопедії *чутки* визначаються як вид міжособистісної вербальної комунікації, в процесі якої певна інформація про реальні або вигадані події передається іншим людям. У соціальній психології чулки розглядають як форму стихійної групової поведінки [4]. На думку В. Москаленко, чулки – це неточна, недостовірна інформація, що виникає в результаті багаторазової інтерпретації якогось факту, події чи явища [2, с. 386]. Водночас соціальні психологи Н. Ануфрієва, Т. Зелінська та Н. Єрмакова [6, с. 212] розтлумачують це поняття як специфічний вид міжособистісної комунікації, в процесі якої передається емоційно значуща для аудиторії інформація, повідомлення, що відображають реальні чи вигадані події. Беручи до уваги, викладені вище думки, під поняттям «чутки» ми розуміємо специфічну форму недостовірної або частково достовірної інформації, що знаходить від однієї особи або групи, про певні події чи ситуацію. У процесі комунікації зміст, переданий за допомогою чуток, стає надбанням великої групи людей. Чулки відтворюють громадську думку, настрої, більш загальні соціальні стереотипи та установки аудиторії, власне інформаційну ситуацію в регіоні [2, с. 192].

В новому тлумачному словнику української мови [3, с. 617] поняття «причина» пояснюється як явище, яке обумовлює або породжує інше явище. З огляду на це, дослідники проблем кризової психології [1, с. 241] пропонують використовувати наступну класифікацію *причин* появи чуток:

– *особистісні* (прагнення до компенсації емоційної недостатності; прагнення індивіда затвердитися в групі, зайняти лідируюче положення; схильність людини передбачати, що повідомлення виходитиме з надійного джерела; бажання людей попередити інших про небезпеку; прагнення розповідача зменшити власну емоційну напругу; заздрість, озлоблення, вороже відношення до когось; механізми психологічного захисту особистості, зокрема, проєкція, заперечення та ін.; переживання страху, боязнь, тривоги; стан когнітивного дисонансу;

– *ситуативні* (наявність зовнішніх умов, сприяючих виникненню в суспільстві атмосфери невизначеності та невпевненості, що підвищує тривожні чекання людей; дефіцит інформації по життєво важливих питаннях; відсутність інформованості людей про ухвалення важливих державних і політичних рішень; бездіяльність в соціальній групі, нудьга й одноманітність; недоліки в управлінні організацією, несприятливий психологічний клімат.

За Г. Олпортом [4], чутки поширюються тоді, коли події мають важливе значення в житті людей, а отримані відносно цих подій повідомлення або недостатні, або суб'єктивно двозначні. При цьому двозначність може зростати, якщо інформація передана неясно або до людини дійшли суперечливі версії повідомлень чи особа не в змозі зрозуміти отриману нею інформацію.

В умовах НС, особливо у натовпі чутки є найбільш розповсюдженим типом інформації. Вони надають значення ситуації, яку люди не розуміють, і допомагають їм підготуватися до дії. Чутки, що розповсюджуються у натовпі, спрямовуються на те, щоб збуджувати або заспокоювати емоції. Вони не призначені для роздумів, а необхідні для короткочасного сплеску емоцій [1, с. 386]. Чутки є також необхідною формою зв'язку у великій спільноті, постійним процесом інтерпретації подій, проти якої безсилі як засоби масової інформації, так і система державного управління. Для виникнення чуток потрібно, щоб дана подія була достатньо важливою, навіть надзвичайною, яка не тільки турбує людей, але й являє загрозу для їх безпеки та життя. Інформація, яка передається у вигляді чуток в цій ситуації, повинна бути незрозумілою та недоступною для перевірки.

З огляду на це, варто зауважити, що чим безпечніші і простіші чутки, тим більше шансів на їх розповсюдження у натовпі. Вони здійснюють сильний вплив на психіку людини і масову поведінку в умовах НС.

На жаль, в Україні відсутні виписані (формалізовані) процедури інформаційного реагування на надзвичайні події (принаймні такі, що відповідають сучасному стану розвитку інформаційного простору). Це може призвести до загрозової ситуації, коли інформаційне реагування здійснюється «навздогін», не узгоджено між основними постачальниками інформації з боку органів державної влади. В свою чергу, відсутність інформації або її нестача сприяє виникненню чуток і пересудів, що створює сприятливе середовище для виникнення панічних настроїв. А паніка може завдати значно більше негативних наслідків, ніж сама НС. Тому своєчасне інформаційне реагування дозволяє зменшити соціально-економічні збитки від НС і в певній мірі запобігти виникненню значних медико-санітарних втрат.

Висновки. За результатами аналізу наукової літератури можемо зробити висновки про те, що до *причин* виникнення та циркуляції чуток в умовах НС належить дефіцит об'єктивної інформації або надлишок викривленої інформації, що стає основним джерелом сильної психологічної (стресогенної) дії на людей. При цьому основним *чинником* поширення чуток серед населення найчастіше є бездіяльність в

наданні правдивої інформації про ситуацію як самих учасників ліквідації НС, так і представників органів влади та засобів масової інформації. З огляду на це, особлива увага має бути приділена поширенню екстреної інформації, що зорієнтована на донесення до людей об'єктивних даних про ситуацію в режимі реального часу, що значною мірою запобігає виникненню чуток та паніки.

Перспективами подальших розвідок у даному напрямку є вивчення особливостей поведінки учасників ліквідації наслідків НС як чинника виникнення та поширення чуток.

Список використаних джерел

1. Кризова психологія : навч. посіб. – 2-ге вид. / за заг. ред. О. В. Тімченка. – Харків : НУЦЗУ ; Миська друк., 2013. – 380 с.
2. Москаленко В. В. Психологія соціального впливу : навч. посіб. / В. В. Москаленко. – Київ : Центр учб. літ., 2007. – 448 с.
3. Новий тлумачний словник української мови. Т. 3 / [уклад. В. Яременко, О. Сліпушко]. – Київ : Аконіт, 2003. – 862 с.
4. Орбан-Лембрик Л. Е. Соціальна психологія : підручник : [у 2 кн.]. Кн. 2. Соціальна психологія груп. Прикладна соціальна психологія / Л. Е. Орбан-Лембрик. – Київ : Либідь, 2006. – 560 с.
5. Психологія мас : навч. посіб. [Електронний ресурс] / авт.-упоряд. Я. Є. Кальба. – Тернопіль : Навч. книга, 2012. – 208 с. – Режим доступу: <http://refrend.ru/669838.html>.
6. Соціальна психологія : навч.-метод. посіб. / Н. М. Ануфрієва, Т. М. Зелінська, Н. О. Єрмакова. – Київ : Каравела, 2009. – 216 с.

Одержано 17.02.2016

В статтє проведен психологический анализ условий, причин и факторов появления и распространения слухов среди населения в условиях чрезвычайной ситуации. Изучено содержание понятия «слухи» с позиций отечественных психологов и социальных психологов; выделены условия и причины возникновения и распространения слухов среди населения, а также факторы циркуляции слухов в условиях чрезвычайной ситуации.

Ключевые слова: *причины и факторы, слухи, население, чрезвычайная ситуация.*

In the article the psychological analysis of the conditions, causes and factors of emergence and spread of rumors among the population in emergency situations is conducted. The concept of «rumors» from the standpoint of local psychologists and social psychologists are studied; the conditions and causes of the emergence and spread of rumors among the population, and the factors circulation of rumors in emergency situations are selected.

Keywords: *causes and factors, rumors, the population, emergency situation.*

УДК 316.6

Микола Миколайович САППА,

кандидат фізико-математичних і доктор соціологічних наук, професор,
професор кафедри соціології та психології факультету № 6 (права та масових комунікацій)
Харківського національного університету внутрішніх справ

СОЦІАЛЬНА ПСИХОЛОГІЯ: ПОЯВА НАЗВИ ГАЛУЗІ ТА ПЕРШІ СИСТЕМНІ ДОСЛІДЖЕННЯ

В роботі розглядається початковий етап становлення вітчизняної соціальної психології. Визначена провідна роль і наукова діяльність в цьому процесі відомого вченого В. М. Хвостова (1868–1920). Вказано на створення ним першої науково-дослідної соціально-психологічної установи та організацію системних досліджень в цієї галузі.

Ключові слова: колективна психологія, М. К. Михайловський, соціальна психологія, В. М. Хвостов, суспільна свідомість, наукові дослідження.

Як відомо, вперше в науковій літературі термін *соціальна психологія*, як назва наукової галузі, з'явився у 1908 р. з виходом книжок В. Макдуголла «Вступ у соціальну психологію» (Велика Британія) та Е. Росса «Соціальна психологія» (США). В Російській імперії проблематика, яка пізніше ввійшла до предмету соціальної психології розроблювалася головним чином в речіщі соціології. Ще наприкінці XIX ст. відомий публіцист і соціолог М. К. Михайловський закликав до більш повного вивчення соціально-психологічних явищ. Він першим зробив висновок про необхідність розробки нової науки для досліджень масової психології: «...колективна, масова психологія ще тільки починає розроблюватися, і сама історія може чекати від неї величезних послуг» [1, с. 117].

Історик і соціолог М. І. Кареев ідеї психологічного обґрунтування соціології присвятив підрозділ «Загальне поняття про колективну психологію» у своїй монографії «Вступ до вивчення соціології» [2, с. 100–102]. Він вважав, що колективна психологія спроможна стати справжньою основою соціології, оскільки всі суспільні явища є в кінцевому рахунку духовне взаємодія між окремими людьми.

Згодом термін «колективна психологія» був використаний соціологом та правознавцем М.М. Ковалевським у курсі лекцій «Соціологія» (1910 р.) в аналізі зв'язків психології та соціології. Він стверджує, що «колективна психологія, на нашу думку, повністю належить до галузі соціології», при цьому «...психології треба відвести місце поруч з біологією у тісній залежності від неї, але з умовою, щоб питання так званої колективної психології будуть включені у сферу соціології» [3, с. 16, 27].

Тут ми мусимо згадати ім'я вченого, який перший в нашій країні (а може один з перших) почав називати соціальну психологію *соціальною психологією*, чий внесок у становлення вітчизняної соціальної психології був практично забутий. Це професор Веніамін Михайлович Хвостов, який у 1889 р. закінчив славнозвістну Александровську гімназію в Керчі, що дала світу купу відомих вчених, поетів, революціонерів, а потім – Московський університет, де згодом захистив дисертацію і став професором римського права. В. М. Хвостов відомий як знаний правознавець, філософ, історик науки і соціолог. Соціологією він зацікавився у останні десятиліття свого життя і займався нею край ґрунтовно – лише за 18 років він написав 19 оригінальних книжок з соціології [4, с. 138] (його соціологічні роботи мали схвальний відзив Питирима Сорокіна [5, с. 67]), сприяв становленню соціологічної освіти в Росії [6].

Практично не висвітлена участь В.М. Хвостова у розвитку вітчизняної психології. Він був активним членом Московського психологічного товариства (обраний дійсним членом Товариства у 1905 р. [7, с. 630]), а вже у післяреволюційний час його обрали замісником голови Товариства [8, с. 37]). В. М. Хвостов співробітничав у журналі «Вопросы философии и психологии», що видавало Товариство, писав статті та книги соціально-психологічного спрямування [9], стверджував необхідність психологічного обґрунтування вітчизняної соціології, яка в той час теж знаходилася у своєму становленні [10, с. 14]. Він так писав про соціологію: «Наука ця може бути побудована тільки на психологічному ґрунті, так як сама сутність суспільства є духовною взаємодією людей, процесом їх духовного спілкування. Тільки на цьому ґрунті є можливим дійсне розуміння суспільства, а також розмежування в суспільному житті явищ природи та культури» [11, с.14].

В. М. Хвостов першим розкрив зміст поняття «суспільна свідомість» через психіку окремих людей. Нагадаємо, що В. І. Ленін лише побіжно використав це словосполучення в критиці поглядів народників на освіту [12, с. 482], а Хвостов, ще до

виходу відомої роботи А. Богданова, використав це поняття в контексті суспільного прогресу: «Процес суспільного розвитку полягає у взаємодії психік тих людей, котрі й складають суспільство. В результаті цієї взаємодії виникає запас ідей і почуттів, які не є будь-чим індивідуальним надбанням, але можуть розглядатися як надбання всього суспільства. Ці ідеї та почуття й складають зміст права, звичаїв і загальновибраної релігії, загальновибраної науки і т. д. У загальній сукупності вони створюють те, що можна було би назвати *суспільною свідомістю*» [13, с. 379]. Виходячи з розуміння суспільства як психічного явища, В. М. Хвостов надавав важливе значення підсвідомості: «підсвідома психіка не тільки зберігає, вона й творить. Вона складає змісти, що зберігаються нею, у нові поєднання і приносить їх свідомості. Свідомість вже обирає з цих поєднань те, що їй виявиться придатним». «Підсвідома психіка, пише він, – проявляє себе не тільки в житті окремих людей, але і у житті значних людських спільнот. <...> Цим пояснюється виникнення народних або національних характерів» і т. д. [14, с. 17, 18]. Цікаво, що в цій, вже в останній його науковій роботі, В. М. Хвостов у главі «Фізичний механізм духовної взаємодії людей» досить ґрунтовно розглядає те, що зараз досліджується як *комунікація* [13, с. 20–26].

Як науковець В. М. Хвостов мав послідовників і прагнув до створення власної наукової школи. Першу спробу він зробив у 1912 році. Роком раніше він у складі 130 викладачів Московського університету (понад 25 % їх загальної кількості) покинув університет в знак протесту проти дій влади. Цими діями було обмеження владою університетської автономії, звільнення керівництва університету, введення поліцейських підрозділів інституту на територію університету. Професора, що опинилися без роботи, обговорювали проект створення Вільної Академії – незалежного від держави наукової установи. Так у квітні 1912 р. було організовано приватне «Товариство Московського наукового інституту в пам'ять 19 лютого 1861». Метою Товариства проголошувалася «створення незалежного центру російської науки, організації, аналогічної Королівському інституту в Лондоні». Є непевні відомості, що В. М. Хвостов, який був одним із засновників Наукового інституту, ще у дореволюційні роки планував створення у рамках Московського наукового інституту окрему інституцію соціальної психології. Однак, скоріше за все через початок I Світової війни, така інституція не розпочала своєї роботи.

Лише весною 1916 р. він зміг реалізувати свій задум – Рада Московського наукового інституту, членом якої він був, затвердила створення Інституту соціальної психології. Фактично цією назвою й було затверджено найменування нової наукової галузі, яке відповідало науковому баченню В.М. Хвостова. До роботи в Інституті він залучив низку професорів і своїх учнів та учениць, і у травні 1917 р. відбулося його перше засідання [15, с.114].

За неповні три роки керівництва інститутом (Веніамін Михайлович пішов з життя у лютому 1920 р.) Хвостов і його співробітники провели аналіз та переосмислення теоретичного надбання західних теоретиків соціології – в роботі семінарів і засідань Інституту брали участь такі відомі діячі вітчизняної науки, як П. О. Сорокін, П. О. Кропоткін, М. О. Бердяєв. Колективом Інституту в складних умовах Громадянської війни та «військового комунізму» були здійснені спроби емпіричного дослідження соціальних явищ того часу: розроблена детальна програма соціально-психологічного вивчення армії як соціальної організації особливого роду [15, с. 122], проводилося соціально-психологічне і організаційне вивчення аргільного руху, що активізувався під час НЕПу [16], були розпочаті роботи в галузі психології праці.

Після смерті В. М. Хвостова Інститут у 1921 р. було перетворено у Соціологічний інститут. До нього з Інституту соціальної психології перейшла група співробітників і все майно: бібліотека, інвентар та ін., що майже виключно було особистим пожертвуванням В. М. Хвостова Інституту соціальної психології [15, с. 121]. Однак у

1022 р. було розпущено Психологічне товариство і ще кілька наукових організацій цього напрямку, а у 1923 р. Соціологічний інститут остаточно припинив свою роботу.

Список використаних джерел

1. Кан Л. А. Психологическое направление в русской буржуазной социологии к. XIX – н. XX века / Л. А. Кан // Из буржуазной социологической мысли в дореволюционной России. – М., 1986. – 268 с.
2. Кареев Н. И. Введение в изучение социологии / Н. И. Кареев. – СПб. : Тип. М. М. Стасюлевича, 1897. – 418 с.
3. Ковалевский М. М. Социология. Т. 1. Социология и конкретные науки об обществе. Исторический очерк развития социологии / Максим Ковалевский. – СПб. : Тип. М. М. Стасюлевича, 1910. – 300 с.
4. Голосенко И. А. Персоналии: Кистяковский Б. А., Хвостов В. М., Гуревич А. В. / И. А. Голосенко // Социологические исследования. – 1998. – № 1. – С. 136–141.
5. Sorokin P. A. Russian Sociology in the Twentieth Century / P. A. Sorokin // American Journal of Sociology. – 1927. – Vol. 31. – Pp. 57–69.
6. Буланова М. Б. В. М. Хвостов и социологическое образование в 1-м Московском университете (1917–1920 гг.) / М. Б. Буланова // Социологические исследования. – 2009. – № 11. – С. 134–137.
7. Список членов Психологического Общества, состоящем при Императорском Московском университете // Вопросы философии и психологии. – 1905. – № 4 (79). – С. 625–631.
8. Ждан А. Н. История Психологического общества при Императорском Московском университете (1885–1922). К 125 летнему юбилею МПО / А. Н. Ждан // Национальный психологический журнал. – 2010. – № 1 (3). – С. 38.
9. Хвостов В. М. Психология женщин. О равноправии женщин / В. М. Хвостов. – М. : Типолитограф. Т-ва И. Н. Кушнерев и Ко, 1911. – 68 с.
10. Попова М. О. Психологический подход в социологии: становление и развитие в отечественной науке : автореф. дис. ... канд. социол. наук : 22.00.01 / Попова Марина Олеговна. – М., 2005. – 27 с.
11. Хвостов В. М. Социология. Ч. 1. Исторический очерк учений об обществе / В. М. Хвостов. – М. : Изд. Моск. науч. ин-та, 1917. – 341 с.
12. Ленин В. И. ПСС, т. 2, с. 482.
13. Хвостов В. М. Социальный организм / В. М. Хвостов // Вопросы философии и психологии. – 1909. – С. 357–394.
14. Хвостов В. М. Основы социологии. Учение о закономерности общественных процессов. Элементарный очерк / В. М. Хвостов. – М. : Моск. о-во нар. ун-тов, 1920. – 91 с.
15. Бызов Л. Г. Институт социальной психологии в Москве / Л. Г. Бызов // Мониторинг общественного мнения: экономические и социальные перемены. – 2011. – № 4 (104). – С. 107–130.
16. Хвостов В. М. Психология кооператива / В. М. Хвостов // Вестник промышленной кооперации. – 1919. – № 1.

Одержано 29.02.2016

В работе рассматривается начальный этап становления отечественной социальной психологии. Определена ведущая роль в этом процессе известного учёного В. М. Хвостова (1868–1920). Указано на создание им первого научно-исследовательского учреждения и организацию системных исследований в этой отрасли.

Ключевые слова: коллективная психология, Н. К. Михайловский, социальная психология, В. М. Хвостов, общественное сознание, научные исследования.

This paper examines the initial stage of formation of the national social psychology. The leading role of a famous scientist V. M. Khvostov (1868–1920) in this process is determined. It is pointed out that V. M. Khvostov has created the first research institution and has organized the system research in this field.

Keywords: *mass psychology, N. K. Mikhailovsky, social psychology, V. M. Khvostov, social awareness, research.*



УДК 159.9

Олексій Михайлович СКЛЯРОВ,

студент 4 курсу факультету № 6 (права та масових комунікацій)
Харківського національного університету внутрішніх справ;

Алла Андріївна ШИЛІНА,

кандидат психологічних наук,
доцент кафедри соціології та психології факультету № 6 (права та масових комунікацій)
Харківського національного університету внутрішніх справ

ОКРЕМІ АСПЕКТИ ІНТОЛЕРАНТНОСТІ ОСІБ ПРОТЕСТАНТСЬКОГО ВІРОСПОВІДАННЯ

У даній статті автори розкривають особливості толерантності до невизначеності у людей протестантського віросповідання. Авторі порівнюють різні аспекти толерантності між протестантами та особами, які не відносять себе до жодного віросповідання.

Ключові слова: *психологія, толерантність, невизначеність, протестантизм, поведінка.*

Формування культури толерантності набуває особливої актуальності у світі, глобалізації, яка відбувається нині [4]. У сучасному світі спостерігається зростання агресії, зростання не терпимості людей один до одного. Йде стрімкий розвиток суспільства. Відбувається замін старих устроїв, тенденцій, моральних норм – новими, іншими. Внаслідок чого у багатьох людей виникає тривога, фрустрація, агресія. У звичайних людей пропадає впевненість у завтрашньому дні, з'являється страх перед невідомістю. Ми припускаємо, що більш стійкими до цих умов є люди протестантського віросповідання.

Дослідженням толерантності в психології займалися різні автори. Поняття толерантності має ряд визначень. Наприклад, у психологічному словнику Петровського-Ярошевського визначено толерантність як: відсутність або ослаблення реагування на будь-якої несприятливий фактор, в результаті зниження чутливості до його впливу [3].

Ніколсон визначає толерантність через п'ять безперечних властивостей (характеристик): наявність відхилення (Deviance). Важливість (не тривіальність) відхилення (Importance); Моральне незгоду з тим, що відбувається (незгоду з відхиленням) – (Moral Disapproval); Здатність придушити відхилення (Power); Невтручання (не відторгнення, Non-rejection)[1].

М. Б. Хомяков визначає толерантність як: «морально виправдана відмова від вживання сили впливу на існування морально неприйнятної явища» [4]. На думку М. Б. Хомякова толерантність потрібна тільки по відношенню до того, до чого взагалі не можна ставитися терпимо [5].

Серед дослідників, що займалися дослідженням толерантності до невизначеності можна відзначити Е. Френкель-Брансвік, С. Бохнер, автори вводять поняття вторинних характеристик толерантності до невизначеності, відносячи до них такі особистісні риси, як авторитаризм, догматизм, ригідність, закритість до нового, наявність етнічних забобонів, низька креативність, тривожність, схильність до екстрапунітивних реакцій, агресивність [2].

Осін С. Н. виділив такі характеристики толерантності до невизначеності як відношення до новизни, до складних задач, до не визначеності, перевага до

невизначеності та толерантність до невизначеності [2]. Саме такими характеристиками толерантності до невизначеності ми користувались в нашому дослідженні, для вивчення особливості толерантності до невизначеності людей протестантського віросповідання. А питання толерантності та релігії досліджували такі автори, як: М. В. Хомяков, Ю. Решетніков, М. Ледовській та Інші.

У даній роботі ми дослідили особливості толерантності людей протестантського віросповідання та людей які не відносять себе до жодної релігії.

У даному дослідженні прийняли участь 27 осіб протестантського віросповідання «Харківської християнської церкви», п'ятидесятницької деномінації від 19 до 25 років, у якості контрольної групи нами було обрано 27 осіб, від 17 до 19, студентів Харківського університету внутрішніх справ, напряму психологія, які не ідентифікують себе через свою релігію.

Для проведення дослідження нами була обрана методика «Новий опитувальник толерантності до невизначеності». Для обробки даних використовувався t-критерій Ст'юдента для незалежних вибірок.

Результати дослідження толерантності до невизначеності у віруючих та невіруючих досліджуваних наведені у таблиці 1.

Таблиця 1

Показники толерантності до невизначеності в групах досліджуваних

Шкали \ Групи	Віруючі	Невіруючі	t	P
Толерантність до невизначеності	58,2±9	60,9±7	1,2	-
Інтолерантність	68,2±7,5	67,1±8,4	0,5	-
Міжособова інтолерантність до невизначеності	35,4±7,4	32,8±9,5	1,1	-

В результаті проведеного дослідження статистично достовірна відмінність була виявлена за шкалою міжособова інтолерантність до невизначеності.

За такою шкалою як, толерантність до невизначеності, статистично достовірних відмінностей виявлено не було (60,9±7 та 58,2±9). Показники обох груп знаходяться в районі середнього. Таким чином можемо говорити про те, що для обох груп характерна оптимістично оцінювати свої успіхи та невдачі, прагнення до змін, до новизни, оригінальності, мати можливість самостійності і виходу за рамки прийнятих обмежень. Разом з тим, можна сказати, що в обох групах є схильність до меншої рефлексивності, та схильність швидко переходити від планів до дій.

За такою шкалою як, інтолерантність статистично достовірних відмінностей не було виявлено. В обох групах експериментальній та контрольній, показники знаходяться на високому рівні (68,2±7,5 та 67,1±8,4). Це говорить про те що, в для респондентів обох груп характерно фокусування на прагненні до ясності, впорядкованості у всьому і неприйняття невизначеності, припущення про провідну роль правил і принципів, дихотомічне поділ правильних і неправильних способів, думок цінностей, але ми бачимо також, що у групі віруючих, інтолерантність властива дещо більше.

За такою шкалою як, міжособова інтолерантність до невизначеності, статистично достовірних відмінностей не було виявлено. В обох групах віруючих та невіруючих,

показники знаходяться на середньому рівні ($35,4 \pm 7,4$ та $32,8 \pm 9,5$). Таким чином, можна сказати, що для групи віруючих та невіруючих в однаково характерне прагнення до ясності, та контролю в міжособових відношеннях. В цілому це співвідноситься з критеріями монологічності, статичності в відношеннях з іншими, але ми бачимо що, для групи віруючих міжособова інтолерантність до невизначеності, властива дещо більше.

При виявленні особливостей інтолерантності до невизначеності в людей протестантського віросповідання було виявлено, що не має особливостей щодо інтолерантності, толерантності до невизначеності та міжособової інтолерантності до невизначеності. Толерантність та міжособова інтолерантність до невизначеності в обох групах знаходяться на середньому рівні, а інтолерантність в обох групах на високому рівні, що говорить про однакову схильність обох груп, до ясності, та контролю в між особових відношеннях.

Список використаних джерел

1. Николсон П. Толерантность как моральный идеал / П. Николсон // Толерантность. Вестник УрМИОН. – 2001. – № 1. – С. 129–147.
2. Осин Е. Н. Факторная структура версии шкалы общей толерантности к неопределённости Д. МакЛейна / Осин Е. Н. // Психологическая диагностика. – 2010. – № 2. – С. 65–86.
3. Психологический словарь / Под общ. ред. А. В. Петровского, М. Г. Ярошевского. – 2-е изд., исправ. и доп. – М.: Политиздат. – 494 с.
4. Толерантность / Общ. ред. М. П. Мчедлова. – М.: Республика, 2004. – 416 с.
5. Хомяков М. Б. Толерантность: парадоксальная ценность / Хомяков М. Б. // Журнал социологии и социальной антропологии. – 2003. – Том VI. – Вып. 4.
6. Хомяков М. Б. Толерантность и ее границы: размышления по поводу современной англо-американской теории / Хомяков М. Б. // Философские и лингво-культурологические проблемы толерантности: монография. – М.: Олма Пресс, 2005. – С. 15–29.

Одержано 09.02.2016

В данной статье авторы раскрывают особенности толерантности к неопределенности у людей протестантского вероисповедания. Авторы сравнивают различные аспекты толерантности между протестантами и людьми, не относящих себя к активным последователям никакого вероисповедания.

Ключевые слова: *психология, толерантность, неопределенность, протестантизм, поведение.*

In this article authors reveal the characteristics of tolerance to uncertainty in people of the Protestant religion. The authors compare the various aspects of tolerance between Protestants and people do not identify themselves with any active followers of religion.

Keywords: *psychology, tolerance, uncertainty, protestantism, behavior.*



УДК 378.37

Михайло Іванович ХАРЛАМОВ,

кандидат історичних наук, доцент,

доцент кафедри соціальних і гуманітарних дисциплін

Національного університету цивільного захисту України

ДО ПИТАННЯ ПРО ІСТОРІЮ СТАНОВЛЕННЯ ВІТЧИЗНЯНОЇ СИСТЕМИ СОЦІАЛЬНОЇ РОБОТИ

В роботі розглядаються деякі історичні аспекти формування системи соціального піклування в нашій державі. Аналізуються певні заходи боротьби з жебрацтвом в Російській імперії.

Ключові слова: жебрацтво, милосердя, суспільне піклування, милостиня.

Протягом багатьох століть осередком соціальної допомоги в нашій державі були церкви й монастирі. За їх участі люди вчилися розуміти й виконувати заповідь про любов до ближнього.

У основі суспільної моралі того часу була ідея милостині; потреба у необхідності жалю виховувалася всіма відомими тоді засобами духовно-моральної педагогіки. Любити ближнього – це насамперед нагодувати голодного, напоїти спраглу людину, відвідати ув'язненого в темниці. Людинолюбство на ділі було «нужденнолюб'ям». Добродійність була не стільки допоміжним засобом суспільного благоустрою, скільки необхідною умовою особистого морального здоров'я: вона більше була потрібна самому «нужденнолюбцю», чим жебракові. Цілощодавня сила милостині полягала в тому, щоб, дивлячись на сльози й страждання, самому постраждати з ним, пережити те почуття, що називається людинолюбством.

Жебракування в Русі вважалося не економічним тягарем для народу, а інститутом доброзвичайності, що діє при церкві. Чи варто дивуватися тому, що при подібному погляді на жебракування навколо церков і монастирів утворилися згодом цілі слобідки, де жили люди, основним джерелом існування яких стала милостиня. Люди часом починали злидарювати не тому, що зненацька впадали в нестаток, а тому, що це було вигідніше, ніж чесною працею заробляти свій хліб.

У XVIII столітті законодавство держави ділило жебраків на чотири категорії. Тут були: ті, які не можуть своєю працею здобути їжу; ті, хто по сирітству й тимчасовим хворобам упав у нестаток, але може працювати; ті, які можуть працювати, але злидарюють через лінощі і дурну поведінку; ті, хто за випадкових обставин став жебракувати.

Боротьба із професійним жебрацтвом могла піти тільки на користь суспільству. Мабуть, першим володарем наших земель, що вирішив викоринити жебрацтво насильницькими методами був Петро I. За наказом 1712 року всіх «ледачих прошаків» не перебираючи били прилюдно на площах, таврували й засідали на каторжні роботи. «Амністії» не покладалося нікому – ні старим, ні хворим, ні божевільним [2, с. 237].

Указ 1712 року «Про заборону жебракування» не переглядався спадкоємцями Петра I протягом тридцяти семи років. Лише двічі Сенат зробив виключення. У перший раз послужив тому страшний голод 1734 року (коли було вирішено жебраків з Москви не висилати до початку в селах «рабочей пори» і до першого травня не брати з них за утримання на фабриках, мануфактурах і на всяких роботах). Другий раз – окремий випадок: осліпшому київському громадянину дозволили збирати милостиню для сплати боргу в 200 рублів, «щоб не піти з торбами із сім'єю».

Звичайно, діяльність Петра I полягала не тільки в боротьбі з жебракуванням. Перший російський імператор майже підійшов до створення системи суспільного піклування: будувалися лікарні, богадільні, сирітські будинки, будинки для

підкування незаконнонароджених дітей, будинки гамівних і будинків прядильних для людей «гулящих и им подобных». Видані були правила, щоб міста, товариства, поміщики й всі місця й особи, що керують казенними будинками, вотчинами, підкувалися про прогудування й підкування злидених і вбогих їхніх відомств, не допускаючи їх для прохання милостині. Спостерігати за цим повинна була поліція.

До епохи царювання Катерини II відноситься становлення системи суспільного підкування. Так, указ 1775 року пропонував у кожній губернії влаштовувати народні школи, сирітські будинки, лікарні, аптеки, богадільні, будинки для невиліковно хворих, для психічно хворих, робітні й гамівні будинки.

Не можна сказати, що ця система була досконала. Але спроби держави охопити всі верстви населення, що потребують соціального захисту, були суттєвими. Незабаром же з'ясувалося, що в країні повно калік (що було пов'язане з війнами) і казенних коштів на їх утримання не вистачає. У державних установах зріла думка про те, щоб підкування про жебраків і калік зробити суспільним, а не тільки державним. Що нема нічого соромного в залученні милосердних людей до посильної допомоги у вирішенні даної проблеми. З великим небажанням цариця Катерина погодилася із цією ідеєю, а старанне чиновництво «довело її до кондиції», у результаті чого підкування перетворилося для громадськості в добровільно-обов'язкове підкування, але під доглядом державних органів.

У XVIII столітті в Російській імперії було остаточно сформовано систему суспільної опіки, що означало перехід до державної системи підкування про бідних і немічних. З цього періоду почали активно функціонувати богадільні при монастирях, а також установи приказів соціальної опіки, розраховані на людей із всіх суспільних станів, які не мали родичів для матеріальної підтримки і забезпечення (убогі, каліки, люди похилого віку, вдови, невиліковно хворі, душевнохворі).

Одночасно вони діяли і як пенітенціарні заклади для певних груп засуджених: скалічених волююг, нездатних їти етапом до Сибіру; жінок з немовлятами, скалічених солдатів арештантських рот; виключених із духовного стану осіб [1, с. 42].

Крім цього в Україні, як і в інших європейських країнах, виникали «робітні будинки» або «будинки працелюбства», що надавали притулок та здійснювали примусове трудове виховання й перевиховання представників окремих груп населення.

Список використаних джерел

1. Вступ до соціальної роботи : Навч. посіб. для студентів ВНЗ / за ред. Т. В. Семигіної, І. І. Миговича. – Київ : Академвидав, 2005. – 304 с.
2. Галай Ю. Г. Законодательные меры Петра Великого по искоренению нищенства / Ю. Г. Галай // Вестник Нижегородского университета имени Н. И. Лобачевского. – 2007. – № 1. – С. 236–239.
3. Капська А. Й. Соціальна робота : навч. посіб. / А. Й. Капська. – Київ : Слово, 2011. – 400 с.

Одержано 04.02.2016

В работе рассматриваются некоторые исторические аспекты формирования системы социальной защиты в нашем государстве. Анализируются определенные мероприятия по борьбе с нищенством в Российской империи.

Ключевые слова: нищенство, милосердие, общественная забота, милостыня.

The paper examines some of the historical aspects of the formation of the social protection system in our country. Analyze some measures against begging in the Russian Empire.

Keywords: begging, charity, social care, charity.

УДК 061.037.361.82

Ігор Володимирович ШЕЛКОШВЕЄВ,

старший викладач кафедри соціології та психології факультету № 6 (права та масових комунікацій) Харківського національного університету внутрішніх справ

ВОЛОНТЕРСЬКА ДІЯЛЬНІСТЬ У СОЦІАЛЬНІЙ РОБОТІ, ЇЇ СОЦІАЛЬНІ ФУНКЦІЇ

Волонтерська діяльність розглянута як соціальний рух, як громадська спільнота, суб'єкт соціальної роботи. Освітлені основні напрямки та критерії діяльності волонтерства, визначені соціальні функції.

Ключові слова: волонтерська діяльність, соціальна робота, функції волонтерства.

Сучасна парадигма соціальної допомоги розглядає соціальну роботу як діяльність ряду суб'єктів основних секторів громадянського суспільства: як державного, комерційного, благодійного та ін. Слід зазначити, що волонтерська діяльність спонукає людину до активної взаємодії із соціальним середовищем, до ставлення тривалих взаємин із представниками різних соціальних груп суспільства.

Складна соціально – політична, економічна ситуація в країні, поява нових для соціальної роботи напрямків діяльності з надання допомоги соціально-незахищеним верствам населення (воїни АТО, вимушені переселенці з зони проведення АТО, молоді, діти) обумовлюють актуальність вивчення цього соціального явища.

Проблема діяльності волонтерів розглядається в працях вчених І. Звереві, Г. Лактіонової, С. Савченка та інших.

У сучасній літературі [1; 2] волонтерство розглядають по-перше, як соціальний, суспільний рух, що сформований шляхом інтеграції суспільних організацій, громадянської активності, приватної благодійності бізнесових структур та міжнародних організацій та має характерні риси:

- цілеспрямованість і некомерційний характер діяльності,
- самоврядування,
- відсутність жорсткої ієрархії,
- багатоканальні джерела фінансування,
- надання допомоги без отримання матеріальної нагороди, та можуть

створюватися з метою захисту прав певної групи населення; об'єднання спільних зусиль для реалізації соціально-значущих завдань.

по- друге, як громадське об'єднання громадян, що створюється на основі спільності їх інтересів;

по-третє, як одним з напрямків соціальної допомоги – як діяльність добровольців у здійсненні цілого ряду соціальних послуг для тих, хто їх потребує;

по-четверте, як суб'єкт соціальної роботи, де добровільна волонтерська діяльність спрямована на надання допомоги по напрямкам.

Можна видокремити такі основні напрями, за якими волонтери здійснюють свою діяльність:

а) соціально-реабілітаційна робота, попередження та подолання негативних явищ у молодіжному середовищі.

б) соціальна опіка і захист найменше захищених категорій дітей та молоді;

в) соціальний супровід молоді, допомога її інтеграції у суспільство.

Критерії волонтерської діяльності:

1. Має суспільну користь;
2. Виконується у вільний час;
3. Має добровільний характер;
4. Не передбачає оплати праці.

Слід звизначити наступні функції соціального волонтерства в суспільстві :

– *навчальна*: добровольцями в соціальній сфері є учні старших класів, студенти які орієнтовані на отримання професії в соціальній сфері;

– функція *солідарності*: для реалізації волонтерських програм необхідна команда, тобто люди об'єднуються, вчать ся працювати спільно: спільна діяльність на суспільне благо вчить солідарності, розвиває навички роботи в колективі;

– функція *соціального контролю*: присутність волонтерів в установах соціального захисту значно знижує кількість фактів порушення прав клієнтів цих служб;

– функція *саморегуляції* – коли проблеми, які виникають, можуть бути вирішені за рахунок внутрішнього потенціалу суспільства;

– функція *соціального партнерства*. Однією з причин появи партнерських відносин була реакція українського населення до різкого скорочення ролі держави в забезпеченні соціальних зобов'язань, гарантій тим хто потребує допомоги. Це було «виплеском» активності громадян при вирішенні соціальних а іноді навіть й оборонних питань в військовій сфері.

Допомогу, яку волонтери можуть надавати в рішенні соціальних проблем, важко переоцінити. Тому, було б доцільним більш заохочувати студентів ВНЗ до волонтерської роботи як шлях до самореалізації і формуванню активної громадської позиції майбутніх фахівців в соціальній сфері.

Список використаних джерел

1. Волонтерська служба недержавної організації соціальної сфери / за ред. О. Стецькова. – Київ : Сфера, 2000. – 92 с.

2. Волонтерський рух в Україні: тенденції розвитку / Р. Х. Вайнола, А. Й. Капська, Н. М. Комарова та ін. – Київ : Академпрес, 1999. – 112 с.

3. Навчання соцроботи в Україні // Людина і праця. – 1999. – № 1. – С. 12–17.

Одержано 25.02.2016

Волонтерская деятельность рассмотрена как социальное движение, как общественное объединение, как субъект социальной работы. Выделены основные социальные функции, направления и критерии деятельности волонтерства.

Ключевые слова: волонтерская деятельность, социальная работа, функции волонтерства.

Volunteering is considered as a social movement, as a public association, as a subject of social work. The basic social functions, direction and performance criteria of volunteering.

Keywords: volunteering, social work, criteria of volunteering.



УДК 159.98:005

Сергей Иванович ЯКОВЕНКО,

доктор психологических наук, профессор,

проректор Киевского института современной психологии и психотерапии;

Алексей Сергеевич ЯКОВЕНКО,

частный предприниматель, бизнес-аналитик

ПСИХОЛОГИЯ ПРИНЯТИЯ РЕШЕНИЯ ПРИ ПОКУПКЕ В ИНТЕРНЕТ-МАГАЗИНЕ

Человечество прошло непростой путь от натурального хозяйства до товарного производства, которое стимулирует развитие науки, техники, культуры, переход в пост-индустриальное и информационное общество.

Массовое производство товаров и услуг делает выбор между ними сложной задачей для потребителя. В связи с этим производители и продавцы уделяют все большее внимание психологическим факторам принятия решений покупателями. Особенно важным становится исследование поведение покупателей при совершении покупок в сети Интернет, где простой доступ к информации еще больше увеличивает возможности выбора и, соответственно, возможности влияния на него.

Ключевые слова: *потребность, потребитель, управление выбором, принятие решения.*

Отечественная психологическая наука не так давно начала выделять для себя такие отрасли знания, как экономическая, промышленная и организационная психология, психология рекламы, торговли, психология потребителя (consumer psychology). В промышленно развитых странах систематическое изучение поведения потребителей началось в 50–60-х годах XX ст. в рамках экономической психологии [1; 2; 4; 9; 10].

Важным результатом этих исследований стало разделение подходов и методов при исследовании оптовой и розничной торговли, исследование различия психологии покупателей и потребителей. Такой подход позволил выделить отдельные группы покупателей товаров специального назначения: необходимые для детей, женщин, занятий спортом и т. п.; выделить товары повседневного спроса, приобретаемые систематически (сезонные покупки, расходные материалы) или только несколько раз в жизни (детские коляски, дом, гроб), моделировать поведение покупателей в зависимости от их особенностей (пол, возраст, потребности, интересы, мотивы, в том числе связанные со статусом или уровнем достатка). Изучалось влияние таких параметров как мода, реклама, колебания цен, наличия времени на покупки, наличие товаров, их доступность, физическая и экономическая [5–7].

В постиндустриальном обществе главной фигурой является потребитель. Спрос порождает предложение, конкуренция производителей и торговцев заставляет их быть внимательным ко всем аспектам поведения потребителей, поощрять потребления при помощи скидок, распродаж, лучшего сервиса и понимания запросов покупателей, предоставлении им нужной информации, аргументов в пользу того или иного товара. Развитие информационных технологий открыло возможности для торговли в сети Интернет, она имеет ряд преимуществ благодаря круглосуточной доступности, огромному выбору, что влечет за собой некоторые трудности в принятии решений покупателем [3; 8].

Для торговли в Интернет-магазинах важнейшее значение имеет учет психологических факторов продаж. В их числе – умение привлечь и удерживать внимание потенциального потребителя (захват внимания); ёмкое, содержательное и краткое описание (и, желательно, визуализация) товаров, выделение его важных качеств в терминах понятных потребителю, удобный сервис для поиска (наличие интуитивно понятных поисковых фильтров) наличие однотипного товара с разным соотношением цены и качества – для покупателей с разными доходами, возможность для сравнения цен с ценами других продавцов.

Привлекательность цены во многом зависит от бренда, продуманности оптовых закупок, способности прогнозировать курс валют (при закупках за рубежом), точности прогнозирования изменений покупательского спроса; умеренность норм прибыли; наличие долговременной стратегии развития бизнеса. Практическое значение для покупателя имеет удобство форм оплаты товара, его доставки, примерки, обмена или возврата, бонусы для постоянных покупателей, именно от этих факторов, по мнению успешных бизнесменов [6; 7], зависит формирование у потребителя желания приобрести товар, обсудить свой выбор со значимыми другими и совершить покупку в удобное время (рациональный тип покупателя), или сделать импульсивный

(иррациональный тип) выбор. Последнему помогает возможность отказаться от покупки или вернуть товар, которой клиенты пользуются на самом деле редко.

Организации пытаются влиять на осознание и подсознание потребителем. Иногда достаточно просто напомнить потребителю о его нуджах; но тогда он остается в рамках сложившихся стереотипов. Необходимо стимулировать осознание новых желаний и возможности их осуществления за счет появления новых изделий. Актуализации покупательского спроса выходит за рамки индивидуальной психологии и требует постоянного изучения возрастных, половых, социально-статусных и иных факторов принятия решений о покупке.

Важным фактором при исследовании продажи также оказалась возможность отслеживание поведения пользователя непосредственно на страницах Интернет магазина, что позволяет фиксировать поведение пользователя непосредственно на страницах, определять места наибольшей заинтересованности пользователя определенной информацией.

Использование таких инструментов, как google.analytics (отслеживание переходов между страницами Интернет магазинов), yandex.metrica (фиксация поведения пользователя на страницах социальных сетей), crazyegg.com («тепловые карты» поведения пользователя) дают большое количество информации для исследования влияния различных факторов на поведение пользователя, а применение так называемого А/В тестирования позволяет определять наиболее эффективные инструменты и гипотезы с точки зрения поведения пользователя.

Список использованных источников

1. Ариели Д. Предсказуемая иррациональность. Скрытые силы, определяющие наши решения / Д. Ариели. – М. : Манн, Иванов и Фербер, 2010. – 296 с.
2. Блэкуэлл Р. Поведение потребителей / Р. Блэкуэлл, П. Миниард, Дж. Энджел. – СПб. : Питер, 2007. – 944 с.
3. Статт Д. Психология потребителя / Д. Статт. – СПб. : Питер, 2003. – 446 с.
4. Левків Г. Я. Основні елементи моделювання поведінки споживача [Електронний ресурс] / Г. Я. Левків. – Режим доступа: http://base.dnsgb.com.ua/files/journal/V-Harkivskogo-NAU/V-Harkivskogo-NAU_ekonom/2009_11/pdf/11_23.pdf.
5. Лиоба Верг Экономическая психология. Теоретические основы и практическое применение / Верг Лиоба. – М., 2014. – 432 с.
6. Линдстром М. Buyology: увлекательное путешествие в мозг современного потребителя [Электронный ресурс] / М. Линдстром. – Режим доступа: <http://audio-knigki.com/1838-martin-lindstrom-buyology-uvlekatelnoe-puteshestvie-v-mozg-sovremennogo-potrebitelya-2014-mp3.html>.
7. Посыпанова О. С. Экономическая психология: психологические аспекты поведения потребителей / О. С. Посыпанова. – Калуга : Изд-во КГУ, 2012. – 296 с.
8. Грейвс Ф. Клиентология. Чего на самом деле хотят ваши покупатели / Филип Грейвс. – М. : Манн, Иванов и Фербер, 2012. – 250 с.
9. Емельянов Е. Н. Психология бизнеса [Электронный ресурс] / Е. Н. Емельянов, С. Е. Поварицына. – Режим доступа: http://lib.vvsv.ru/books/psych_bis/page0035.asp.
10. Багоцци Р. П. Социальная психология потребителя : учеб. пособие для студентов вузов [Электронный ресурс] / Ричард П. Багоцци, Цейнет Гёрхан-Канли, Йозеф Р. Пристер ; пер. с англ. – М. : Академия, 2008. – 272 с. – Режим доступа: http://www.academia-moscow.ru/ftp_share/_books/fragments/fragment_21212.pdf.

Одержано 17.02.2016

Людство пройшло не простий шлях від натурального господарювання до товарного виробництва, яке стимулює конкуренцію, розвиток науки, техніки, культури, перехід до пост-індустріального й інформаційного суспільства.

Масове виробництво товарів та послуг робить вибір між ними складним завданням для споживача. Через це виробники та продавці приділяють все більшу увагу психологічним

чинникам прийняття рішень покупцями. Особливо важливим стає дослідження поведінки користувачів при здійсненні покупок у мережі Інтернет, де надзвичайно легкий доступ до інформації ще більше урізноманітнює можливості здійснення вибору і, відповідно, можливості впливу на нього.

Ключові слова: потреба, споживач, управління вибором, прийняття рішення.

Humanity has passed a difficult way from simple survival to commodity production when market relations stimulate the development of science, technology, culture and the transition to post-industrial and information society.

Consumer choice became hard decision due to large amount of various products on the market. Due to this reason, sellers and manufacturers have to pay more and more of their attention to psychological factors of consumer's decision-making. It becomes extremely important when comes to sales over the Internet, where huge variety of information makes choice even harder for end user.

Keywords: need, consumer, decision making.



ДЛЯ НОТАТОК

ДЛЯ НОТАТОК

Наукове видання

БОЧАРОВСЬКІ ЧИТАННЯ

Матеріали
науково-практичної конференції
(м. Харків, 18 березня 2016 року)

Відповідальні за випуск: *А. А. Шиліна, П. О. Білоус,
А. С. Тяпкін*
Коригування списку використаних джерел *П. О. Білоуса,
С. С. Тарасової*
Комп'ютерне верстання *А. О. Зозулі*

Формат 60x84/16. Ум. друк. арк. 19,6. Обл.-вид. арк. 26,64.
Тираж 100 пр. Зам. № 2016-4.

Видавець і виготовлювач –
Харківський національний університет внутрішніх справ,
просп. Л. Ландау, 27, м. Харків, 61080.
Свідоцтво суб'єкта видавничої справи ДК № 3087 від 22.01.2008.